

A modern, single-story garden pavilion with a white roof and large glass walls. The pavilion is situated on a sandy area with rocks and surrounded by a dense forest of tall pine trees. Inside the pavilion, there are two wicker armchairs with cushions. Outside, there are two more wicker armchairs with cushions and a small table. The overall scene is bright and sunny, suggesting a pleasant outdoor environment.

Palmako

LEMEKS GROUP

2025

Wir bringen Freude in den Garten

Mehr als 700 hochwertige
Holzprodukte von Palmako



Isabella 14,7 m²

Liebe Gartenfreunde!

Erfolge treiben jeden Hobbygärtner an und ermöglichen individuelle Erfahrungen im privaten Gartenumfeld. Jedes Jahr aufs Neue erfreuen wir uns an der Blütenpracht im Frühjahr, den lauen Sommernächten und einer ergiebigen Ernte im Herbst. Im Winter wird bereits für die neue Saison geplant und die ersten Sonnenstrahlen werden herbeigesehnt.

Doch der Garten ist heute weitaus mehr, als ein Ort der ausschließlich gepflegt wird. Er dient als Rückzugsort und Ruhepol, dem kreativen Gärtner zum Experimentieren und als Treffpunkt für gesellige Stunden mit Familie und Freunden.

Damit Sie für alle Vorhaben das passende Dach über dem Kopf haben, unterstützen wir Sie bei der Planung Ihres Projektes. Das Sortiment von Palmako bietet eine große Bandbreite hochwertiger und durchdachter Produkte. Neben klassisch geschnittenen Gartenhäusern, sind auch moderne und mit großflächiger Verglasung versehene Häuser im Sortiment.

Den Garten Spa Bereich bedienen wir mit einer Vielzahl interessanter Saunavarianten, die sich harmonisch in das Gartenbild integrieren lassen. Vielfältig verwendbare Gerätehäuser, Einzelgarage und Garagen mit integrierten Carports erweitern neben vielen zeitgemäßen Produkten das Sortiment 2025. Farbige Endbehandlungen der Fassaden verkürzen die Wartezeit bis zur finalen Nutzung des neuen Gartenhauses und geben Ihnen mehr zeitlichen Spielraum. Das Highlight der neuen Saison ist unser neues Sommerhaus Isabella, mit ihr strahlt Ihr Garten das ganze Jahr!

Lassen Sie uns teilhaben an Ihrem Gartenjahr 2025!

Den Katalog mit unserem umfassenden Programm halten Sie bereits in Ihren Händen. Damit Sie gezielt Ihr Produkt finden, wurde der Katalog nach Kategorien unterteilt.

Gefertigt werden die Produkte in Estland, verwendet wird ausschließlich nordisches Fichtenholz, das während des Wachstums eine bemerkenswerte Menge CO₂ bindet. Aufgrund der klimatischen Bedingungen, kurze Sommer- und lange Winterperioden, sind das die besten Voraussetzungen für hochwertige und langlebige Produkte.

Nordische Fichte – ein nachwachsender Rohstoff mit besonderen Eigenschaften und Zukunft!

Naturbelassene Produkte müssen nach dem Aufbau zeitnah gegen Witterungseinflüsse, Pilz- und Insektenbefall geschützt werden. Ab Werk liefern wir Häuser mit Tauchgrundierung, die Sie mit handelsüblichen Farben und Lasuren nach Ihren Vorstellungen behandeln können. Farbige Endbehandlung bieten wir seit diesem Jahr an, Details zu den Farboptionen finden Sie auf den Seiten 362-368. Die Kategorie Zäune ist mit Kesseldruckimprägnierungen sowie farbigen Oberflächen lieferbar. Alle Spielgeräte bestehen aus kesseldruckimprägnierten Hölzern.

Teilen Sie Ihrer Erfahrungen mit unseren Produkten und lassen Sie uns teilhaben an Ihrem Gartenjahr 2025. Unter [#palmako#bringsjoytothegarden](#) sind wir in den sozialen Medien vertreten, oder senden uns eine Email an palmako@palmako.ee. Gerne können Sie uns Ihr Feedback über unsere Homepage unter www.palmako.ee zukommen lassen.

Wir wünschen Ihnen ein erfolgreiches Gartenjahr mit vielen sonnigen Stunden im Garten!

Ingrid Lamp

Marketing Managerin



Der Garten als Oase

Unser Garten – die Verbindung zur Natur

Der Ausgleich zu unserer Alltagsroutine liegt in der Ruhe der Natur, oder noch näher, in unserem Garten. Die Verbindung zur Natur liegt im Ursprung unserer Entwicklung und ist heute wichtiger denn je. Gerne nehmen wir die Annehmlichkeiten der modernen und digitalisierten Welt an, benötigen als Gegenpol aber natürliche Einflüsse. Das Laub der Wälder, der Duft von Nadelholz, das Blütenmeer im Frühjahr und der Morgentau im Rasen sind Merkmale, die jeder Naturliebhaber genießt. Jede Jahreszeit hat ihren eigenen Charme und zeigt den Garten in einer wechselnden Darstellung, die geprägt ist von

einer permanenten Veränderung. Die persönliche Note erhält der Garten durch Ihren Einsatz und die Umsetzung Ihrer Wünsche und Vorstellungen. Es sind diese Wurzeln, die uns antreiben und weiterbringen.

Wir bringen Freude in den Garten

Den Alltag lebenswerter gestalten und marktgerechte Produkte zu entwickeln, das ist der Anspruch von Palmako. Unser gesamtes Knowhow und die langjährige Erfahrung in der Verarbeitung von Holz bringen wir in alle Produkte ein, damit Ihr Gartentraum in Erfüllung geht. Funktionalität und ansprechende Optik widersprechen sich nicht, vielmehr ergänzen sie sich und machen Ihren Garten zu einem

Unser Garten – der direkte Kontakt mit der Natur

wertvollen Wohn- und Lebensraum für Sie, Ihre Familie und Freunde. Das gesamte Portfolio umfasst über 700 Produkte, darunter sind moderne Garten- und Glashäuser, Saunen, Garagen und Carports. Für den dekorativen Bereich finden Sie attraktive Sichtschutzzäune und Gartenmöbel. Wir verbinden alte Handwerkskunst mit modernen Produktionsanlagen – Palmako baut nicht einfach Gartenhäuser, wir bringen Freude in den Garten!

Das Gartenleben

Gärten und Parkanlagen haben bereits seit Jahrhunderten eine besondere Bedeutung. Viele der von unterschiedlichen Epochen geprägten Parkanlagen sind auch heute noch erhalten und werden als Naherholungsorte oder für Forschungszwecke verwendet. Der eigene Garten



Ein Baustoff mit Charakter und Seele. Holz ist warm, schön und eine nachwachsende Ressource

muss den heutigen Ansprüchen gerecht werden, ob als pflegeleichte Erholungs-Oase oder für den Hobbygärtner als Nutzgarten zum Anbau von Obst und Gemüse. Er kann sich auch zum Treffpunkt entwickeln, zur Pflege alter und neuer Freundschaften, ein Mittelpunkt ohne Grenzen für Kulturen und Herkunft.

Die Ernte von selbst angebautem Obst und Gemüse sowie das stetige Wachsen der Bepflanzung bereichern das Gartenleben und machen jeden Gartenbesitzer um Erfahrungen reicher. Moderne Produkte ergänzen sich mit bewährten Gärtnermethoden, das Resultat ist Ihr einzigartiger, persönlicher Garten.

Holz – ein zeitloser Baustoff

Über Jahrtausende hat Holz die Menschheit in der Entwicklung geprägt und begleitet. Der Werkstoff steht für Wärme und Behaglichkeit, lässt sich einfach verarbeiten, ist nachhaltig und langlebig. Alter Baubestand zeugt von dem frühen Wissen in der Verarbeitung von Holz. Ein verantwortungsvoller Umgang mit dieser nachwachsenden Ressource ist für Palmako selbstverständlich, ebenso die korrekte und faire Bewirtschaftung der Waldflächen. Holzprodukte für den Garten oder zum Bau von Häusern haben einen besonderen Charakter und werden heute auf modernen, effizienten Produktionsanlagen gefertigt. Holz - Ein Baustoff mit Zukunft.





Sarah 3,8+2,1 m²



Irene 19,0+33,2 m²

Neu in diesem Jahr

Der Garten unterliegt einem stetigen Wandel und benötigt wie wir Menschen Zeit zur Pflege sowie regelmäßig Veränderungen. Ob Umgestaltung, die Anpassungen an einen veränderten Bedarf oder der Austausch eines vorhandenen Gartenhauses, bei Palmako finden Sie für jedes Vorhaben das passende Haus.

In der Kategorie Satteldachhäuser wird die Hausserie Irene um zwei neue Hausvarianten mit seitlicher Dachverlängerung erweitert. **Irene 19,0 + 16,2 m²** und **Irene 19,0+33,2 m²** bieten durch die neue Dachform zusätzliche Nutzungsmöglichkeiten. Mit den Modellen **Claudia 14,2 m² Pentroof**, **Claudia 11,5 m² Pentroof** sowie **Claudia 19,4 m²** wird diese Hausserie um weitere Größen erweitert. Der Haustyp Amanda mit Satteldach, ist das Äquivalent zu der bereits erfolgreich eingeführten Hausserie Andrea. Wie Andrea auch, verfügen die Häuser über Schiebetüren an zwei Seiten. Lieferbar ist diese Hausserie ohne Seitendach in den Größen **Amanda 11,2 m²** sowie 17,1 m², mit Seitendach als **Amanda 11,2+7,9 m²** und **Amanda 17,1+7,9 m²**. Bei der Ausführung der Türqualität kann zwischen Slide mit 4 mm ESG-Verglasung oder Slide Plus mit 24 mm Isolierverglasung gewählt werden.

Zu den Andrea-Häusern in der Kategorie Flachdachhäuser gesellt sich eine kleine Schwester namens **Andrea 7,5 m² Slide Plus**. Dieses kompakte, stilvolle Gartenhaus verfügt über eine Schiebetür mit 24 mm Isolierverglasung (4-16-4). Das perfekte Homeoffice im Garten.

Der Name Cecilia steht für eine neue Ferienhaus-Serie mit Pultdach. Die Häuser werden aus 70 mm starken Bohlen gefertigt und sind lieferbar in den Größen **Cecilia 14,2 m²**, **Cecilia 21,8 m²**, **Cecilia 27,2 m²**, **Cecilia 30,0 m²** sowie **Cecilia 32,0 m²**. Alle Häuser werden mit Aluminium-Türen und Fenstern ausgestattet, die im Farbton RAL7016 gehalten sind und verfügen über eine 24 mm Isolierverglasung (4-16-4 mm).

Mit **Melanie 7,0 m²** erfährt das Pavillon-Sortiment eine Erweiterung, die sich durch eine geringere Gesamthöhe auszeichnet.

Ein absolutes Highlight stellt unsere neue Pavillonfamilie Isabella dar. Die aus Leimholz und in Elementbauweise gefertigten Modelle **Isabella 10,9 m²**, **Isabella 14,7 m²** und **Isabella 22,2 m²**, präsentieren sich mit der Rundum-Verglasung hell und luftig. Aluminium-Doppeltüren und Fenster in der Farbe RAL7016 sorgen für ein modernes, frisches Wohlfühl-Ambiente.

In der Kategorie Garten-Spa wird die Saunaserie Sanna um das Modell **Sanna 11,5 m²** ergänzt. Außerdem haben wir unser Sortiment um die modernen Cube Saunen aus Brettschichtholz-

Wandpaneelen erweitert. Lieferbar sind diese als **Grace Sauna 5,3 m²** sowie **Grace Sauna 8,2 m²**. Diese Brettschichtholz-Wandpaneel-Saunen werden mit Aluminiumtüren und -fenstern sowie Rauchglas Ausstattung angeboten. Ein echter Hingucker ist die Sauna **Sarah 3,8+2,1 m²**, eine weitere Neuheit der Garten-Spa Kategorie. Dieser Saunawürfel mit Aluminiumfenstern und Rauchglas präsentiert sich stylish und ist ein absoluter Blickfang in jedem Garten.

In der Produktgruppe Connect sind zukünftig Schiebetüren in der Slide Plus Qualität für die Serien Bianca und Lenna lieferbar.

Die Roger-Familie, in der Kategorie Garagen, wurde um zwei neue Modelle mit seitlicher Dachverlängerung erweitert und bietet zusätzlichen Stellplatz für ein oder zwei PKWs. **Roger 19,0+16,2 m²** und **Roger 19,0+33,2 m²** sind als Bausatz ohne Tor, oder mit Holz- bzw. Sektionaltor lieferbar.















In der Kategorie Carports wird das Sortiment um eine ganze Reihe neuer Produkte erweitert, beginnend mit den Satteldach Carports **Robert 23,1 m²** und **Robert 40,6 m²**. Zukünftig gibt es Carport- Sets für verschiedene Größen, bestehend aus Carport und Geräteraum! Schauen Sie sich die neuen Modelle an – **Robert 23,1 m²** mit Geräteraum sowie **Karl 23,1 m²** mit Geräteraum bieten jeweils einen Stellplatz, **Robert 40,6 m²** mit Geräteraum und **Karl 23,1 m²** mit Geräteraum sind Doppelcarports.

Um der Nachfrage nach einem faltbaren Marktstand gerecht zu werden, der leicht und schnell auf- und wieder abgebaut werden kann, wurde der neue **Marktstand Marian 6,2 m²** entwickelt. Dieser Marktstand verfügt über eine wasserdichte PVC-Dachplane und kann nach dem ersten Zusammenbau von nur zwei Personen innerhalb von zwanzig Minuten aufgestellt werden.

Mit **Kamilla 10** wird das Sortiment der Vorgartenzäune ergänzt. Die vorgefertigten Zaunelemente verfügen über eine lackierte Oberfläche im Farbton RAL9016.

















Fundamentbausätze aus tauchgründerten und 45x70 mm starken Hölzern, die mit dem bewährten **Logfoot System** kombiniert werden, erlauben nun die Montage eines Gartenhauses ohne mühsamen Fundamentaufbau mit Beton oder Randsteinen. Die Bausätze werden in acht Größen angeboten und können auf individuelle Bedingungen angepasst werden.

Für eine schnelle und langlebige Dacheindeckung sorgt die einseitig mit einem Klebefilm vollflächig versehene **EPDM-Folie**. Das Rollenmaß beträgt 10 x 1,5 mtr. (L x B) und ist leicht zu verarbeiten.

	PALMAKO KIDS	SCHAUKELN, SPIELANLAGEN UND KINDERSPIELHÄUSER	16
	PALMAKO GARTENHÄUSER	KLASSISCHE GARTENHÄUSER	
		SATTELDACH	40
		FLACHDACH	78
	PALMAKO FERIENHÄUSER	FERIEN- UND WOCHENENDHÄUSER	104
	PALMAKO MODERN LOOK HÄUSER	FERTIGHÄUSER AUS LEIMHOLZ-ELEMENTEN	126
	PALMAKO NORDIC & NORDIC+ HÄUSER	ELEMENTHÄUSER MIT 88 MM UND 160 MM WANDSTÄRKE	138
	PALMAKO PAVILLONS	PAVILLONS, LAUBEN, GRILLKOTEN UND GLASHÄUSER	150
	PALMAKO GARTEN-SPA	FASS- UND OVALSAUNEN, BLOCKBOHLEN SAUNAHÄUSER	172
	PALMAKO CONNECT	ARTIKEL ZUM SELBST KOMBINIEREN UND FERTIG KONFIGURIERTE SETS	196
	PALMAKO GARAGEN	GARAGEN	256
	PALMAKO CARPORTS	CARPORTS	274
	PALMAKO GERÄTEHÄUSER	GERÄTEHÄUSER UND MARKTSTÄNDE	284
	PALMAKO ZÄUNE	ZAUNELEMENTE, PFÄHLE UND PFOSTEN, TERRASSEN- GELÄNDER, GARTENTORE	308
	PALMAKO GARTENMÖBEL	GARTENMÖBEL AUS HOLZ	334
	PALMAKO GARTENBAU	BLUMENKÄSTEN, BEETEINFASSUNGEN, WÄRMEPUMPEN-ABDECKUNG	
	PALMAKO ZUSATZARTIKEL	ZUSATZARTIKEL	344

Alle Aufträge, die der Palmako AS auf Grundlage dieses Kataloges erteilt werden, unterliegen wie auch die daraus resultierenden Verträge den allgemeinen Verkaufs- und Lieferbedingungen der Palmako AS (im Folgenden "Bedingungen"), wie sie zum betreffenden Zeitpunkt Gültigkeit besitzen. Die Bedingungen können auf der Webseite der Palmako AS eingesehen werden: www.palmako.ee

INHALTSVERZEICHNIS

Agneta 18,8+12,5 m ²	110	Bianca 16,6 m ² Set 109	209	Claudia 11,5 m ²	64
Agneta 18,8+28,8 m ²	111	Bianca 16,6 m ² Set 110	210	Claudia 19,4 m ²	64
Alice 4,7 m ²	82	Bianca 16,6 m ² Set 111	227	Claudia Pentroof Gartenhaus 11,5 m ² 	65
Alice 6,1 m ²	82	Bianca 16,6 m ² Set 112	227	Claudia Pentroof Gartenhaus 19,4 m ² 	65
Alice 9,0 m ²	83	Bianca 16,6 m ² Set 202 / Set 502	213	Dan 4,5 m ²	292
Alice 11,0 m ²	83	Bianca 16,6 m ² Set 203 / Set 503	214	Dan 7,5 m ²	292
Amanda 11,2 m ² Slide / Slide Plus 	70	Bianca 16,6 m ² Set 204 / Set 504	214	Dan 9,9 m ²	293
Amanda 11,2+7,8 m ² Slide / Slide Plus 	71	Bianca 16,6 m ² Set 205 / Set 505	215	Dan 14,7 m ²	293
Amanda 17,1 m ² Slide / Slide Plus 	72	Bianca 16,6 m ² Set 206 / Set 506	215	Edwin	343
Amanda 17,1+7,8 m ² Slide / Slide Plus 	73	Bianca 16,6 m ² Set 207 / Set 507	216	Elke	315
Andre 21,5 m ²	269	Bianca 16,6 m ² Set 208 / Set 508	216	Ella 6,9 m ²	84
Andre 28,5 m ²	270	Bianca 24,9 m ²	207	Ella 6,9+8,2 m ²	85
Andre 44,7 m ²	271	Bianca 24,9 m ² Set 209 / Set 509	218	Ella 6,9+10,0 m ²	85
Andrea 11,2 m ² Slide / Slide Plus	96	Bianca 24,9 m ² Set 210 / Set 510	218	Ella 8,7 m ²	84
Andrea 11,2+7,9 m ² Slide / Slide Plus	97	Bianca 24,9 m ² Set 211 / Set 511	217	Ella 8,7+8,2 m ²	86
Andrea 17,1 m ² Slide / Slide Plus	98	Bianca 24,9 m ² Set 212 / Set 512	217	Ella 8,7+10,0 m ²	86
Andrea 17,1+7,9 m ² Slide / Slide Plus	99	Bianca 24,9 m ² Set 213 / Set 513	220	Ella 13,1 m ²	87
Andrea 7,5 m ² Slide Plus 	95	Bianca 24,9 m ² Set 214 / Set 514	220	Ella 13,1+3,9 m ²	87
Anette 3,0+1,5 m ²	182	Bianca 24,9 m ² Set 215 / Set 515	222	Emilia 5,4 m ²	166
Anita 0,9 m ²	177	Bianca 24,9 m ² Set 216 / Set 516	223	Emilia 8,2 m ²	166
Anita 1,3+0,7 m ²	178	Bianca 24,9 m ² Set 217 / Set 517	224	Emilia 13,8 m ²	168
Anita 1,3+0,7 m ² mit Glasfront	179	Bianca 24,9 m ² Set 218 / Set 518	224	Emilia 19,1 m ²	168
Anita 1,6+0,7 m ²	180	Bianca 24,9 m ² Set 219 / Set 519	223	Emilia Gerätehaus 4,0 m ²	167
Anita 1,6+0,7 m ² mit Glasfront	181	Bianca 24,9 m ² Set 222 / Set 522	219	Emily 39,2 m ²	108
Anna 26,8 m ²	112	Bianca 24,9 m ² Set 223 / Set 523	219	Emily 40,1+5,2 m ²	109
Anna 26,8+1,9 m ²	113	Bianca 33,2 m ² Set 220 / Set 520	225	Emma 4,6 m ²	52
Annabel 13,4 m ² Slide	145	Bianca 33,2 m ² Set 221 / Set 521	225	Emma 10,4 m ²	52
Annika 21,5 m ²	148	Bianca Giebelelement	203	Emma 10,4+4,2 m ²	53
Aron	341	Bianca Zusätzliche Dachkonstruktion	201	Emma 14,2 m ²	53
Arthur	340	Birgit	319	Etta 13,6 m ²	144
Beetrollis	343	Bosse	21	Eva 8,7 m ²	169
Betty 9,0 m ²	160	Brenda	21	Eva 11,4 m ²	169
Betty 9,9 m ²	160	Bret 14,8 m ²	94	Felix 1,9 m ²	34
Betty 18,0 m ²	161	Bret 19,9 m ²	94	Fundamentrahmen 	352
Betty 25,0 m ²	161	Britta 14,6 m ²	50	Grace 8,1+4,1 m ²	131
Bianca 8,3 m ²	206	Britta 17,5 m ²	50	Grace 8,1+8,1 m ²	131
Bianca 8,3 m ² Set 101	208	Britta 19,7 m ²	51	Grace 12,4+4,1 m ²	132
Bianca 8,3 m ² Set 102	209	Britta 22,3 m ²	51	Grace 14,5 m ²	133
Bianca 8,3 m ² Set 103	210	Cecilia 14,2 m ² 	117	Grace 11,2 m ² Slide Plus	134
Bianca 8,3 m ² Set 104	226	Cecilia 14,8 m ² 	119	Grace 11,2+8,2 m ² Slide Plus	135
Bianca 8,3 m ² Set 105	226	Cecilia 27,2 m ² 	120	Grace 14,1 m ² Slide Plus	136
Bianca 8,3 m ² Set 106	226	Cecilia 30,0 m ² 	121	Grace Sauna 5,3 m ² 	190
Bianca 8,3 m ² Set 201 / Set 501	213	Cecilia 32,0 m ² 	122	Grace Sauna 8,2 m ² 	191
Bianca 16,6 m ²	206	Charlotte 21,5 m ²	147	Grete 3,7 m ²	37
Bianca 16,6 m ² Set 107	208	Chick 6,7 m ²	288	Hanna 7,6 m ²	156
Bianca 16,6 m ² Set 108	208	Claudia 14,2 m ² 	63	Hanna 14,1 m ²	156

Hanna 20,3 m ²	157	Lenna 8,3 m ² Set 401 / Set 701	239	Palmako Connect Sichtschutzwand	202
Harry 3,1 m ²	39	Lenna 16,6 m ²	232	Palmako Connect Wand mit	
Hedwig 13,6 m ²	143	Lenna 16,6 m ² Set 307	234	Kiosk-Klappe	202
Heidi 11,7 m ²	100	Lenna 16,6 m ² Set 308	234	Pernilla 21,5 m ²	147
Heidi 19,7 m ²	100	Lenna 16,6 m ² Set 309	235	Postsaver posts	332
Heidi 22,5 m ²	101	Lenna 16,6 m ² Set 310	236	Rundgefräste Pfosten	333
Heidi 22,8 m ²	101	Lenna 16,6 m ² Set 311	253	Rundgefräste Pfähle	332
Helena 15,1 m ²	56	Lenna 16,6 m ² Set 312	253	Rasmus 19,0 m ²	260
Helena 18,6 m ²	56	Lenna 16,6 m ² Set 402 / Set 702	239	Reena	314
Helena 24,6 m ²	57	Lenna 16,6 m ² Set 403 / Set 703	240	Robert 11,7 m ²	277
Hells	316	Lenna 16,6 m ² Set 404 / Set 704	240	Robert 20,6 m ²	277
Henry	20	Lenna 16,6 m ² Set 405 / Set 705	241	Robert 23,1 m ²	NEU 278
Holger	20	Lenna 16,6 m ² Set 406 / Set 706	241	Robert 40,6 m ²	NEU 279
Huck 3,3 m ²	38	Lenna 16,6 m ² Set 407 / Set 707	242	Robert 23,1 m ² mit Geräteraum	NEU 278
Ines 11,1 m ²	66	Lenna 16,6 m ² Set 408 / Set 708	242	Robert 40,6 m ² mit Geräteraum	NEU 279
Ines 11,1 m ² Slide / Slide Plus	67	Lenna 24,9 m ²	233	Roger 19,0 m ²	261
Ines 13,7 m ²	68	Lenna 24,9 m ² Set 409 / Set 709	244	Roger 19,0+16,2 m ²	NEU 266
Ines 13,7 m ² Slide / Slide Plus	69	Lenna 24,9 m ² Set 410 / Set 710	244	Roger 19,0+33,2 m ²	NEU 267
Irene 19,0 m ²	NEU 59	Lenna 24,9 m ² Set 411 / Set 711	243	Roger 23,9 m ²	262
Irene 19,0+16,2 m ²	NEU 61	Lenna 24,9 m ² Set 412 / Set 712	243	Roger 21,9+5,2 m ²	264
Irene 19,0+33,2 m ²	61	Lenna 24,9 m ² Set 413 / Set 713	246	Roger 27,7 m ²	263
Irene 23,9 m ²	60	Lenna 24,9 m ² Set 414 / Set 714	246	Roger 28,4 m ²	265
Irene 21,9+5,2 m ²	59	Lenna 24,9 m ² Set 415 / Set 715	248	Ruby 18	339
Irene 27,7 m ²	60	Lenna 24,9 m ² Set 416 / Set 716	249	Ruby 24	339
Iris 9,6 m ²	62	Lenna 24,9 m ² Set 417 / Set 717	250	Sally 10,2 m ²	54
Iris 11,1 m ²	62	Lenna 24,9 m ² Set 418 / Set 718	250	Sally 12,3 m ²	54
Iris 19,1 m ²	63	Lenna 24,9 m ² Set 419 / Set 719	249	Sally 15,5 m ²	55
Isabella 10,9 m ²	NEU 163	Lenna 24,9 m ² Set 422 / Set 722	245	Sally 19,1 m ²	55
Isabella 14,7 m ²	NEU 164	Lenna 24,9 m ² Set 423 / Set 723	245	Sam 2,4 m ²	33
Isabella 22,2 m ²	NEU 165	Lenna 33,2 m ² Set 420 / Set 720	251	Sandra 21,5+3,7 m ²	114
Janet	319	Lenna 33,2 m ² Set 421 / Set 721	251	Sandra 25,6+11,1 m ²	115
Jari 8,9 m ²	297	Lenna Zusätzliche Dachkonstruktion	201	Sandra 29,9 m ²	116
Jari 14,5 m ²	297	Leo	341	Sandy 14	28
Jennie 3,6 m ²	36	Line	312	Sandy 16	28
Jesper Brücke	25	Lisa 11,5 m ²	88	Sanna 4,1 m ²	184
Jesper Kletterwand	25	Lisa 14,2 m ²	88	Sanna 4,1+5,9 m ²	185
Jesper Set 1	26	Lisa 19,4 m ²	89	Sanna 6,8 m ²	186
Jesper Set 2	27	Lisbet	28	Sanna 6,8+5,9 m ²	187
Jesper Set 3	27	Lotta 7,3 m ²	45	Sanna 11,5 m ²	NEU 188
Jesper Schaukel (separat)	24	Lotta 10,0 m ²	45	Sanna 12,8 m ² Slide / Slide Plus	189
Jesper Turm mit Dach	24	Lotta 13,9 m ²	46	Sanne 18	338
Jonas	23	Lovisa 10	323	Sarah 3,8+2,1 m ²	NEU 192
Julie 10,5 m ²	162	Lovisa 10 Gartentor	323	Sigrid	338
Kalev	22	Lucas 5,4 m ²	295	Simone 13,6 m ²	144
Kalle 6,6 m ²	301	Lucas 12,1 m ²	295	Siri 6 Glas	329
Kalle 13,5 m ²	301	Lucy 12,2 m ²	162	Siri 11	328
Kalle 16,9 m ²	302	Luise 10	324	Siri 11 Glas	329
Kamilla 10	NEU 325	Luise 10 Gartentor	324	Siri 17	328
Kamilla 10 Gartentor	NEU 325	Ly 13,6 m ²	143	Stella 5,0 m ²	303
Karina	318	Magnus	19	Stella 8,2 m ²	303
Karl 11,7 m ²	280	Marcus 6,5 m ²	296	Stig 8,2 m ²	296
Karl 20,6 m ²	280	Marian 6,2 m ² - Klappbarer Marktstand	NEU 304	Stina 3,1 m ²	33
Karl 23,1 m ²	281	Marie 5,4 m ²	37	Susanna 12,4 m ²	58
Karl 40,6 m ²	282	Marit	317	Susanna 16,4 m ²	58
Karl 23,1 m ² mit Geräteraum	NEU 281	Martin 8,4 m ²	298	Toby 2,1 m ²	34
Karl 40,6 m ² mit Geräteraum	NEU 282	Martin 13,6 m ²	299	Toby Set	35
Kasper	22	Mathias	19	Toby Swing beam	35
Kelda 8	326	Melanie 6,9 m ²	154	Tom 3,8 m ²	38
Kelda 8 Gartentor	326	Melanie 7,0 m ²	153	Valentine 4,7 m ²	48
Kelda 10	327	Melanie Low Gartenhaus 7,0 m ²	NEU 153	Valentine 6,1 m ²	48
Kelda 10 Gartentor	327	Melanie 9,9 m ²	154	Valentine 9,0 m ²	49
Kendra 18,4 m ²	107	Melanie 7,0+8,1 m ²	155	Valentine 11,0 m ²	49
Kira 7,7 m ²	302	Melissa 4	342	Veronica 2 6,7 m ²	158
Klara 4,7 m ²	46	Melissa 7	342	Veronica 4 6,7 m ²	158
Klara 10,4 m ²	47	Melissa 10	342	Veronica 4 9,2 m ²	159
Klara 17,0 m ²	47	Merit	23	Veronica 7 9,2 m ²	159
Laureen	330	Mia 3,6 m ²	289	Vivian 3,8 m ²	44
Lea 14,2 m ²	90	Mia 5,4 m ²	289	Vivian 6,9 m ²	44
Lea 14,2 m ² Slide / Slide Plus	91	Nils 5,4 m ²	294		
Lea 19,4 m ²	92	Nils 8,2 m ²	294		
Lea 19,4 m ² Slide / Slide Plus	93	Nina	313		
Leif 2,2 m ²	290	Olaf 6,6 m ²	299		
Leif 3,0 m ²	290	Olaf 13,5 m ²	300		
Leif 3,0+2,9 m ²	291	Olaf 16,9 m ²	300		
Leif 4,5 m ²	290	Oscar	340		
Leif 4,5+2,9 m ²	291	Otto 3,6 m ²	36		
Lenna 8,3 m ²	232	Palmako Connect Geländer	203		
Lenna 8,3 m ² Set 301	234	Palmako Connect Boden (innen)	203		
Lenna 8,3 m ² Set 302	235	Palmako Connect Boden (außen, als			
Lenna 8,3 m ² Set 303	236	Terrasse)	203		
Lenna 8,3 m ² Set 304	252	Palmako Connect geschlossenes			
Lenna 8,3 m ² Set 305	252	Wandelement	202		
Lenna 8,3 m ² Set 306	252	Palmako Connect Eck-Tresen	202		

Palmako - ein Unternehmen der Lemeks Gruppe

Die Lemeks AS wurde im Jahr 1993 in Estland mit dem Ziel gegründet, ein modernes Holzwirtschaftsunternehmen ins Leben zu rufen, das mit hochwertigen einheimischen Hölzern arbeitet und auf dessen Basis eine eigenständige Holzverarbeitung entsteht. Heute ist die Lemeks AS das größte estnische Forstwirtschaftsunternehmen, das sowohl im Bereich der Holzbeschaffung und -bearbeitung als auch in der Landwirtschaft tätig ist. 35 Tochtergesellschaften und angeschlossene Unternehmen beschäftigen mehr als 1000 Menschen in Estland, Lettland, Deutschland, Schweden, Norwegen, Frankreich, Spanien, England und den USA.

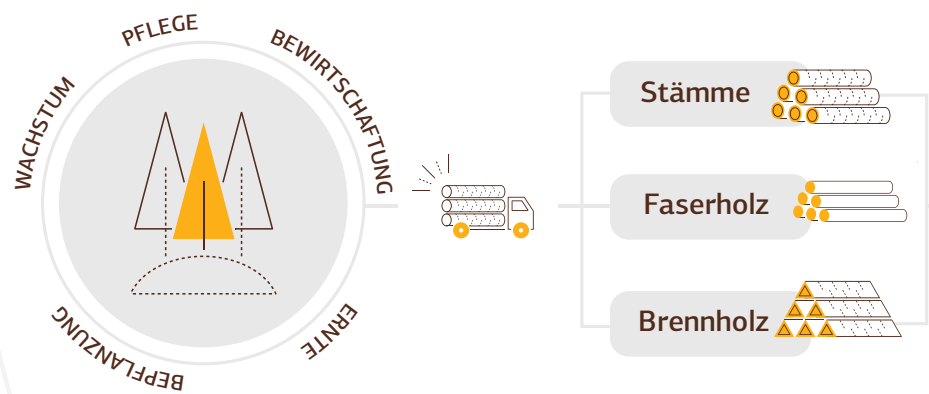

Die Wertschöpfungskette des Holzes

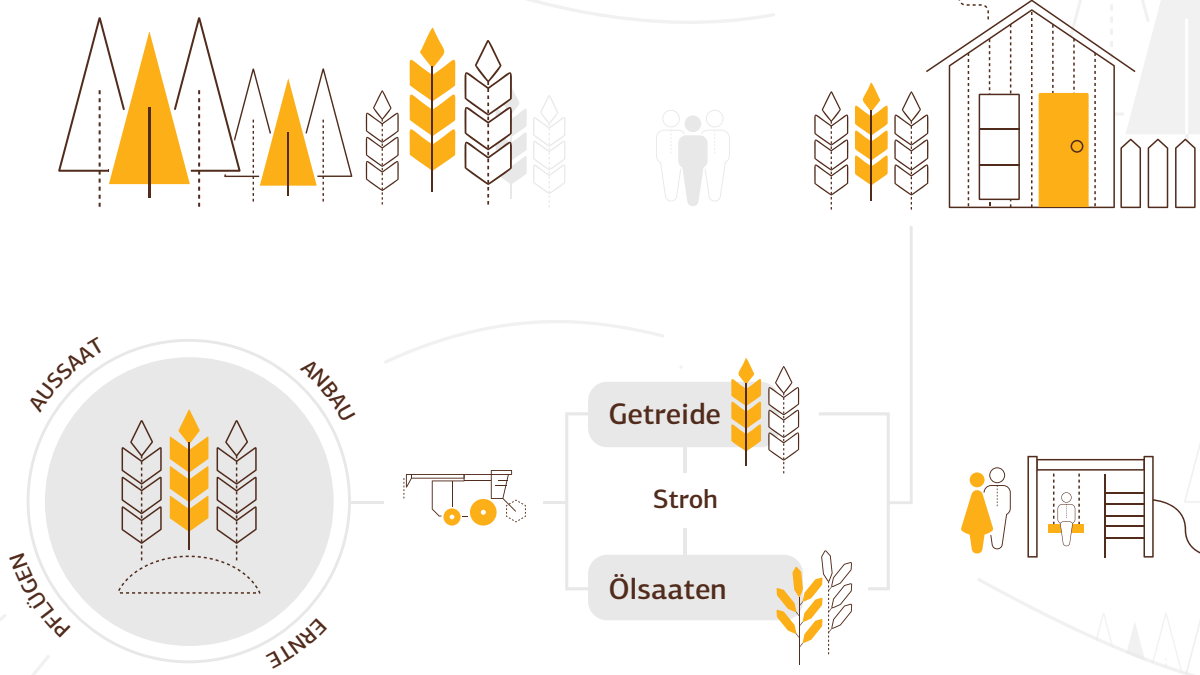

Als Teil der Lemeks Gruppe genießt Palmako die Unterstützung des Mutterunternehmens im Finanz-, IT- und Personalmanagement. Darüber hinaus bietet die enge Kooperation ausgezeichnete Möglichkeiten für den Informations- und Erfahrungsaustausch mit anderen Spezialisten der Branche. Die zur Wertschöpfungskette gehörenden Sägewerke sichern Palmako die Rohstoffversorgung auch in schwierigeren Zeiten. Weitere Informationen zur Lemeks Gruppe finden Sie hier: www.lemeks.ee

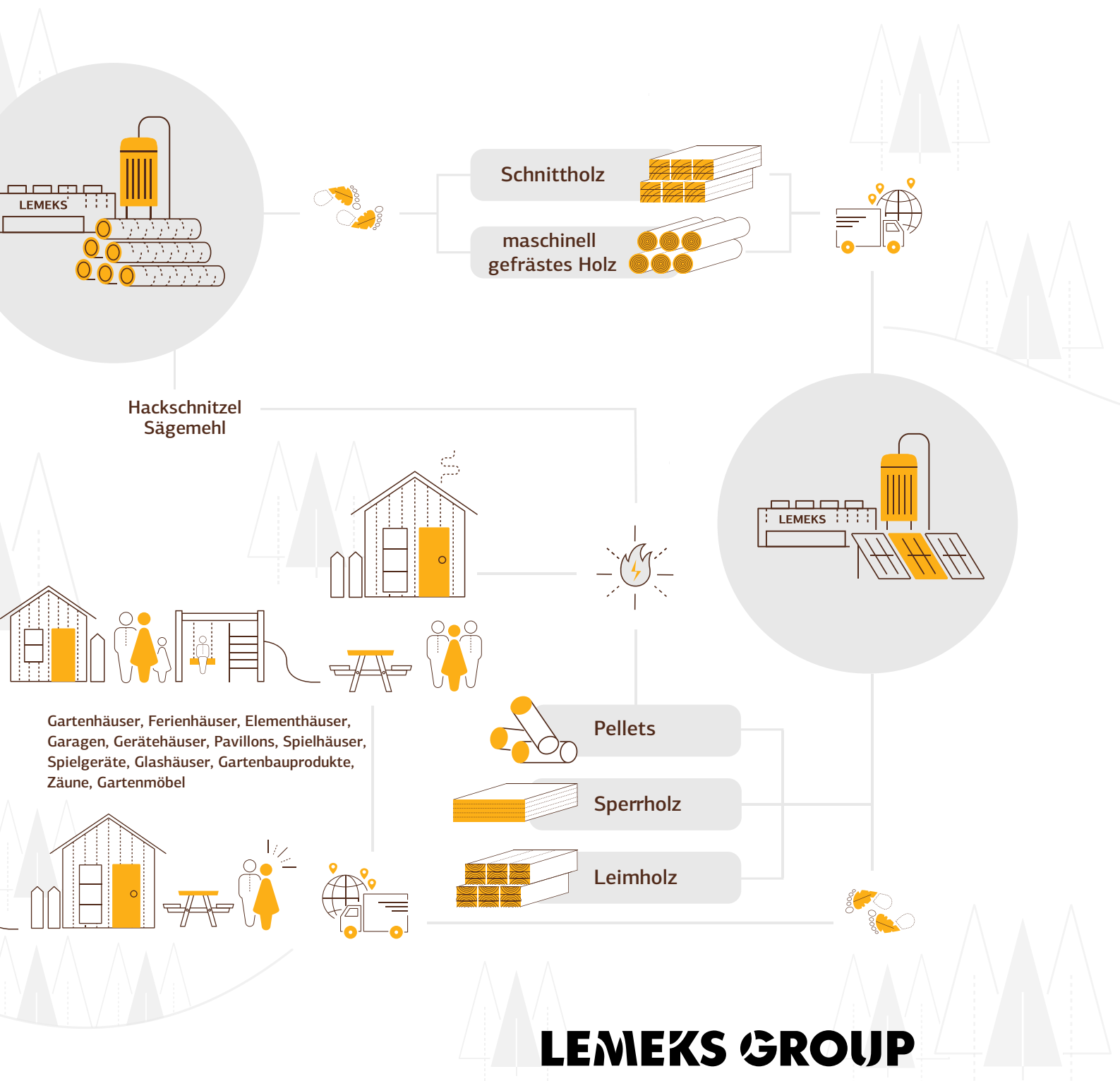

ÜBER UNS

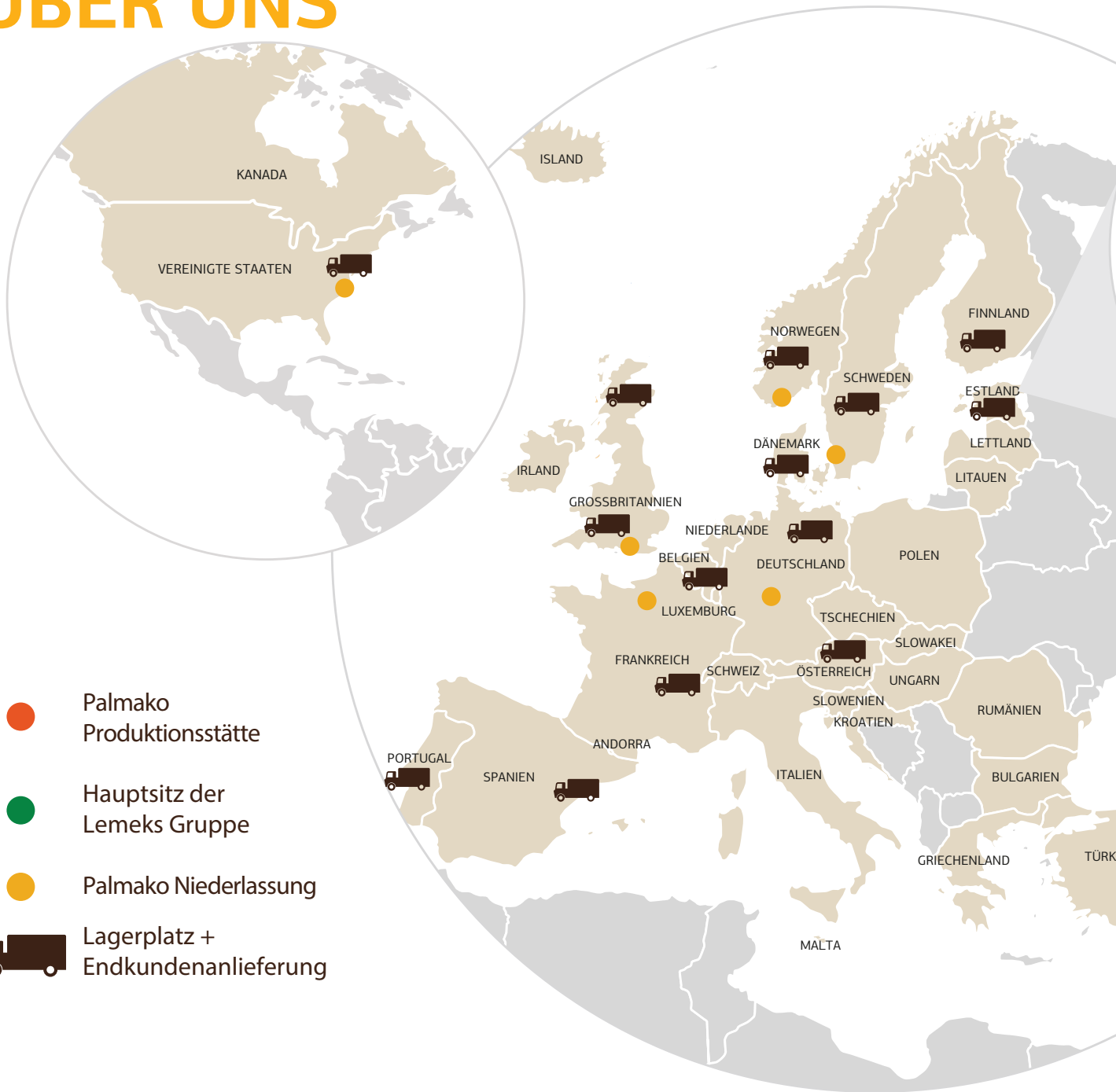

- Palmako Produktionsstätte
- Hauptsitz der Lemeks Gruppe
- Palmako Niederlassung
- Lagerplatz + Endkundenanlieferung

Die Werte und Grundsätze unserer täglichen Arbeit:

- Wir sind zuverlässig
- Wir sind zielorientiert
- Wir sind offen für Veränderungen
- Wir sind verantwortungsbewusst
- Wir respektieren unsere Kooperationspartner
- Wir schätzen unsere Mitarbeiter
- Wir tauschen Wissen und Erfahrungen aus
- Unser Motto: "Wir überzeugen durch Qualität und Leistung"

Durch Investitionen von 50 Millionen Euro in modernste und professionellste Technologien steht uns zur Herstellung unserer Produkte eine erstklassige Produktionsausrüstung zur Verfügung.

Der führende Hersteller in Europa

Pro Jahr produziert und exportiert Palmako mehr als 60 000 Garten- und Ferienhäuser. Mit über 27 Jahren Erfahrung in Herstellung, Vertrieb und Aufbau gehören wir heute europaweit zu den führenden Anbietern der Branche.



Scannen Sie diesen Code um sich in einem Video anzusehen, mit welcher Sorgfalt unsere Produkte hergestellt werden.



Soziale Verantwortung

Obwohl Holz eine nachwachsende Naturressource ist, bedarf es einer sorgfältigen und verantwortungsvollen Bewirtschaftung. Eine unsachgemäße und nicht nachhaltige Waldbewirtschaftung schadet unserer Umwelt erheblich. Palmako ist mit dem FSC®-Siegel ausgezeichnet. Wir verwenden Holz, das nur von zuverlässigen und sozial verantwortungsvoll agierenden Partnern erworben wird. Unsere Umwelt ist uns wichtig. Dafür stehen wir ein.

5 Jahre Garantie

Im Laufe von 27 Jahren haben wir mehr als eine halbe Million Garten- und Ferienhäuser produziert. Wir stützen uns dabei auf erstklassige Technologien, um höchsten Qualitätsansprüchen gerecht zu werden. Dabei gehen wir so sorgsam wie möglich mit der Natur und ihren Ressourcen um.

Auf unsere Garten- und Ferienhäuser gewähren wir 5 Jahre Garantie (unter der Voraussetzung, dass diese wie empfohlen nach dem Aufbau mit Holzschutzmittel und Farbe behandelt wurden), auf unsere Spielanlagen und Schaukeln 2 Jahre. Nachdem Sie nun umfassende Informationen über unser Sortiment erhalten haben, würden wir uns freuen, wenn Sie uns Ihr Vertrauen schenken.

Nordisches Fichtenholz

Holz ist ein schönes, warmes und lebendiges Material; sein wunderbarer Geruch ist unvergleichlich. Die für Estlands geographische Lage charakteristischen langen, kalten Winter und die kurzen Sommer sorgen für ein langsames Wachstum der Bäume, wodurch dem Holz große Beständigkeit und Langlebigkeit verliehen werden. Exzellente Rohware, ein moderner Maschinenpark sowie motivierte Mitarbeiter sind die Grundlagen für unsere hochwertigen Produkte.

Neben Garten- und Ferienhäusern werden auch Leimholzprodukte, Holzpellets und Produkte für den Gartenbau hergestellt.

Estland gilt als der größte Exporteur von Holzhäusern in Europa. Palmako spielt dabei eine wichtige Rolle. Unsere Produkte sind in mehr als 30 Ländern weltweit präsent.



Produkte mit diesem Zeichen sind FSC®-zertifiziert.

Leitfaden für die Katalogbenutzung

Aufbau des Katalogs



Einleitende Seiten mit Informationen über uns, **Seite 1-11**



Alle Produkte, unterteilt nach ihren **Funktionen, Seite 16-343**



Informationen zur Navigation auf den Produktseiten, **Seite 12-15**



Zusatzartikel, Liste der optionalen Produkte, **Seite 344-368**

Zusätzliche Seiten

p. 123	Preisfrage zu Ferienhäusern	p. 183	Blockbohlen Saunahäuser – Einführung
p. 128	Informationen zu den Modern Look Häusern	p. 193-194	Saunaöfen - Einführung
p. 140-141	Informationen zum Aufbau der Nordic-Häuser	p. 198-199	Connect – Einführung
p. 146	Informationen zu den Nordic+ Häusern	p. 268	Vorstellung der Nordic+ Garagen
p. 174-175	Fass- und Ovalsauen – Einführung	p. 320-321	Vorstellung der Zaunserien
		p. 364-367	Übersicht der Lackierungen für die Häuser

Aufbau der Produktseiten

FUNKTION

Unsere Produkte sind nach Funktion in Einzelkategorien eingeteilt. Jede Kategorie beginnt mit einer Liste aller Produkte der jeweiligen Gruppe.



Gartenhäuser:
Nebengebäude und
Ferienhäuser



Pavillons:
Freie Zeit unter
freiem Himmel



Zäune:
Zaunelemente

TYPISIERUNG

Produkte gleichen Typs und Zwecks tragen den gleichen Namen.

In jeder Kategorie sind die Produkte zu kleineren Gruppen oder Familien zusammengefasst, entsprechend ihres Designs.

Die Familien setzen sich aus Produkten zusammen, die ähnliche äußere Eigenschaften haben, wie z. B. Dachtyp, Art und Anordnung von Türen und Fenstern, Terrasse und Überstand der Vordächer.



Satteldach



Flachdach



Pultdach

Gartenhäuser Helena



Gartenhäuser Irene



Gartenhäuser Lotta



GRÖSSE

In jeder Familie werden die Produkte in steigender Reihenfolge nach ihrer Grundfläche, Wandstärke und teilweise nach Art der Türen und Fenster aufgeführt.



15,1 m²
Palmako
Gartenhaus
Helena



18,6 m²
Palmako
Gartenhaus
Helena



24,6 m²
Palmako
Gartenhaus
Helena

Hinweise zum Lesen der Produktinformationen

Produktbezeichnung

Zur schnellen Orientierung können bereits anhand des jeweiligen Produktnamens Parameter wie Funktion, Familie und Größe erkannt werden:

FUNKTION – **GARTENHAUS** > FAMILIE – **Lisa** > GRÖSSE – **Grundfläche 11,5 m²**

Produktinformationen

Jede Seite beinhaltet ein oder zwei unserer Produkte mit sämtlichen Informationen in Form von Text oder Symbolen.

PALMAKO GARTENHAUS LISA 11,5 m²

NEU!

Neues Produkt



Angaben zum konkreten Modell

PRODUKTBESCHREIBUNG

Bohlenmaße:

420 x 320 cm

Umbauter Raum: 25,6 m³

Tür-/Fensterotyp: Garden

Fensterglas:

Echtglas, 4 mm

Türglas:

gehärtetes Glas, 4 mm

Maße Fensteröffnung:

90 x 123 cm

OPTIONAL

Dachpappe: 3 Rollen, SBS-Dacheindeckung: 3 Rollen, Dachpappennägel, EPDM, Regenrinnen, Anbauschuppen, Schleppehdach, zusätzliche Türen und Fenster.

Türen, Durchgangsmaß:

114 x 186 cm

Türschwelle: niedrig,

abgedeckt mit Edelstahl

Dachbretter: 19 mm

Dachfläche: 16,1 m²

Dachneigung: 4,4°

Bruttogrundfläche: 12,0 m²

Optionale Produktbehandlung für das Modell

Optionale Produkte für das Modell

Grundriss

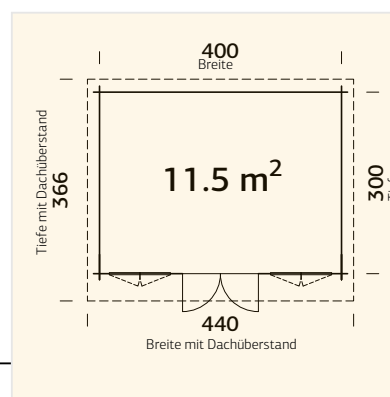

OBERFLÄCHENBEHANDLUNG

Verfügbar mit werkseitiger Tauchgrundierung

Verfügbar mit werkseitiger Lackierung



34 mm



A: 211 cm

B: 234 cm



Inklusive 19 mm

Allgemeine Informationen, durch Symbole dargestellt

Beschreibung der Symbole



Wand-/Element-/Pfostenstärke



Fußbodenbretter



Höhen (A – Wandhöhe, B – Gesamthöhe)



Holzprofil



Alter/Gewichtsgrenze

Zusatzartikel

Am Ende jeder Kategorie präsentieren wir Ihnen zusätzliche Möglichkeiten, durch die Sie das von Ihnen gewählte Produkt persönlicher und stilvoller gestalten können, zum Beispiel durch ein Schleppdach, einen Anbau, zusätzliche Türen

und Fenster, verschiedene Dacheindeckungen, Dachrinnen usw. Eine detaillierte Liste mit Bildern finden Sie am Ende des Kataloges unter der Kategorie Palmako Zusatzartikel.

Sally 15,5 m²

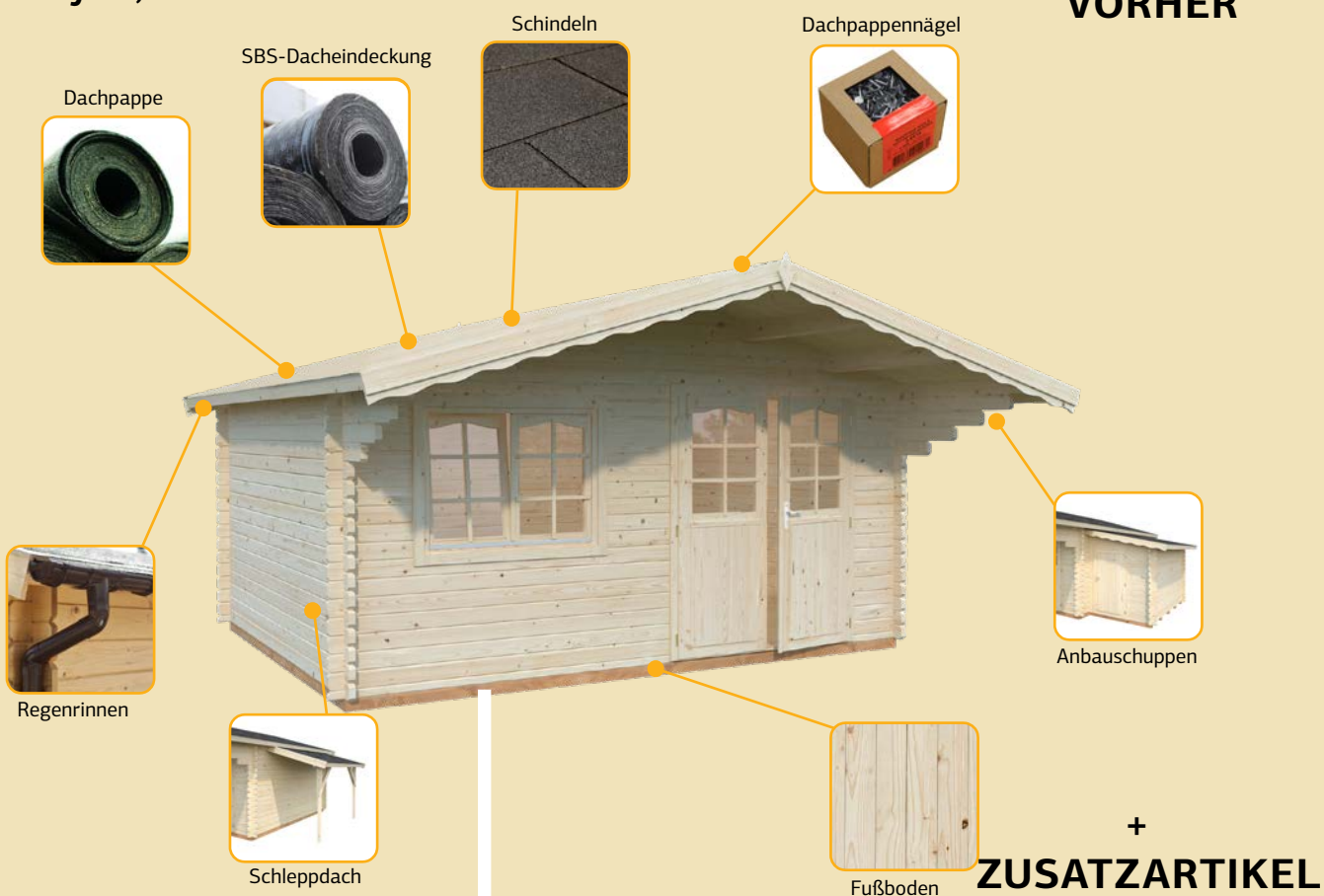

Sally 15,5 m² mit optionalen Produkten





Toby Set



KIDS



PALMAKO KIDS
MATHIAS



PALMAKO KIDS
MAGNUS



PALMAKO KIDS
HOLGER



PALMAKO KIDS
HENRY



PALMAKO KIDS
BRENDA



PALMAKO KIDS
BOSSE



PALMAKO KIDS
KALEV



PALMAKO KIDS
KASPER



PALMAKO KIDS
MERIT



PALMAKO KIDS
JONAS



PALMAKO KIDS
TURM MIT DACH



PALMAKO KIDS
JESPER SCHAUKEL (SEPARAT)



PALMAKO KIDS
JESPER KLETTERWAND



PALMAKO KIDS
JESPER BRÜCKE



PALMAKO KIDS
JESPER SET 1



PALMAKO KIDS
JESPER SET 2



PALMAKO KIDS
JESPER SET 3



PALMAKO KIDS
LISBET



PALMAKO KIDS
SANDY 14



PALMAKO KIDS
SANDY 16

PALMAKO KIDS MATHIAS



PRODUKTBESCHREIBUNG

Länge: 310 cm

Breite: 194 cm

Sicherheitsbereich: 730 x 750 cm

Durchmesser des

Schaukelbalkens: 100 mm

Durchmesser des Schaukelgestells:

80 mm

Das Produkt steht auf dem Boden

PRODUKTBEHANDLUNG



grün kesseldruckimprägniert



230 cm



3-14 Jahre
max. 50 kg



Rundholz



ZUSATZARTIKEL

Anker x4.

PALMAKO KIDS MAGNUS



PRODUKTBESCHREIBUNG

Länge: 380 cm

Breite: 194 cm

Sicherheitsbereich: 790 x 800 cm

Durchmesser des

Schaukelbalkens: 100 mm

Durchmesser des Schaukelgestells:

80 mm

Das Produkt steht auf dem Boden

PRODUKTBEHANDLUNG



grün kesseldruckimprägniert

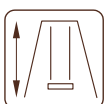

230 cm



3-14 Jahre
max. 50 kg



Rundholz



ZUSATZARTIKEL

Anker x4.

PALMAKO KIDS HOLGER

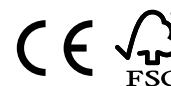

ZUSATZARTIKEL

Anker x6, Rutsche.

PRODUKTBESCHREIBUNG

Länge: 360 cm

Breite: 195 cm

Sicherheitsbereich: 770 x 880 cm

Durchmesser des

Schaukelbalkens: 100 mm

Maße des

Schaukelgestells: 80/64 mm

Plattformhöhe für Rutsche: 146 cm

Das Produkt steht auf dem Boden

Achtung! Die Rutsche ist nicht im Spielset enthalten

PRODUKTBEHANDLUNG



grün kesseldruckimprägniert

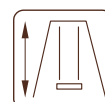

230 cm



3-14 Jahre
max. 50 kg



Rundholz
(Seiten
abgesägt)

PALMAKO KIDS HENRY



ZUSATZARTIKEL

Anker x6, Rutsche.

PRODUKTBESCHREIBUNG

Länge: 440 cm

Breite: 200 cm

Sicherheitsbereich: 850 x 880 cm

Durchmesser des

Schaukelbalkens: 100 mm

Maße des

Schaukelgestells: 100/80 mm

Plattformhöhe für Rutsche: 146 cm

Das Produkt steht auf dem Boden

Achtung! Die Rutsche ist nicht im Spielset enthalten

PRODUKTBEHANDLUNG



grün kesseldruckimprägniert

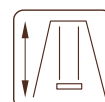

230 cm



3-14 Jahre
max. 50 kg



Rundholz
(Seiten
abgesägt)

PALMAKO KIDS BRENDA



PRODUKTBESCHREIBUNG

Länge: 510 cm

Breite: 195 cm

Sicherheitsbereich: 920 x 880 cm

Durchmesser des

Schaukelbalkens: 100 mm

Maße des

Schaukelgestells: 80/64 mm

Plattformhöhe für Rutsche: 146 cm

Das Produkt steht auf dem Boden

Achtung! Die Rutsche ist nicht im Spielset enthalten



PRODUKTBEHANDLUNG



grün kesseldruckimprägniert



230 cm



3-14 Jahre
max. 50 kg



Rundholz
(Seiten
abgesägt)

ZUSATZARTIKEL

Anker x6, Rutsche.

PALMAKO KIDS BOSSE



PRODUKTBESCHREIBUNG

Länge: 445 cm

Breite: 200 cm

Sicherheitsbereich: 850 x 880 cm

Durchmesser des

Schaukelbalkens: 100 mm

Maße des

Schaukelgestells: 100/80 mm

Plattformhöhe für Rutsche: 146 cm

Das Produkt steht auf dem Boden

Achtung! Die Rutsche ist nicht im Spielset enthalten



Das Video zur
Montage von Bosse
finden Sie hier:

PRODUKTBEHANDLUNG



braun kesseldruckimprägniert

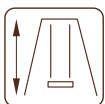

230 cm



3-14 Jahre
max. 50 kg



Rundholz
(Seiten
abgesägt)

ZUSATZARTIKEL

Anker x6, Rutsche.

PALMAKO KIDS KALEV



PRODUKTBESCHREIBUNG

- Länge:** 470 cm
- Breite:** 200 cm
- Sicherheitsbereich:** 870 x 880 cm
- Durchmesser des Schaukelbalkens:** 100 mm
- Maße des Schaukelgestells:** 100/80 mm
- Plattformhöhe für Rutsche:** 146 cm

Das Produkt steht auf dem Boden
Achtung! Die Rutsche ist nicht im Spielset enthalten

PRODUKTBEHANDLUNG



grün kesseldruckimprägniert

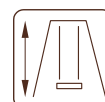

230 cm



**3-14 Jahre
max. 50 kg**



**Rundholz
(Seiten
abgesägt)**



ZUSATZARTIKEL

Anker x6, Rutsche.

PALMAKO KIDS KASPER



PRODUKTBESCHREIBUNG

- Länge:** 366 cm
- Breite:** 200 cm
- Sicherheitsbereich:** 880 x 770 cm
- Durchmesser des Schaukelbalkens:** 100 mm
- Maße des Schaukelgestells:** 100/80 mm
- Plattformhöhe für Rutsche:** 146 cm

Das Produkt steht auf dem Boden
Achtung! Die Rutsche ist nicht im Spielset enthalten

PRODUKTBEHANDLUNG



grün kesseldruckimprägniert

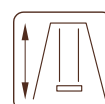

230 cm



**3-14 Jahre
max. 50 kg**



**Rundholz
(Seiten
abgesägt)**



ZUSATZARTIKEL

Anker x6, Rutsche.

PALMAKO KIDS MERIT



PRODUKTBESCHREIBUNG

Länge: 352 cm

Breite: 204 cm

Sicherheitsbereich: 852 x 894 cm

Durchmesser des

Schaukelbalkens: 100 mm

Durchmesser des

Schaukelgestells: 100 mm



Das Produkt steht auf dem Boden

PRODUKTBEHANDLUNG



grün kesseldruckimprägniert



220 cm



3-14 Jahre
max. 50 kg



Rundholz

PALMAKO KIDS JONAS



PRODUKTBESCHREIBUNG

Länge: 306 cm

Breite: 208 cm

Sicherheitsbereich: 706 x 700 cm

Maße des Schaukelbalkens:

90 x 90 mm, Leimholz

Maße des

Schaukelgestells: 70 x 70 mm

Plattformhöhe für Rutsche: 120 cm



Das Produkt steht auf dem Boden

Achtung! Die Rutsche ist nicht im Spielset enthalten

PRODUKTBEHANDLUNG



braun kesseldruckimprägniert

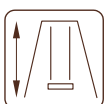

219 cm



3-14 Jahre
max. 50 kg



Kantholz



ZUSATZARTIKEL

Anker x6, Rutsche.

PALMAKO KIDS JESPER TURM MIT DACH

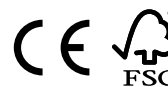

PRODUKTBESCHREIBUNG

Länge: 120 cm

Breite: 120 cm

Sicherheitsbereich: 520 x 605 cm

Maße der Stützbalken: 70 x 70 mm

Plattformhöhe für Rutsche: 120 cm



Das Produkt steht auf dem Boden

Achtung! Die Rutsche ist nicht im Spielset enthalten

PRODUKTBEHANDLUNG



braun kesseldruckimprägniert

ZUSATZARTIKEL

Anker x4, Rutsche.

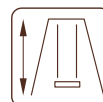

314 cm



3-14 Jahre
max. 50 kg



Kantholz



Sicherheit
Regelmäßige
Produktions-
überwachung

www.tuv.com
ID 0000085235

PALMAKO KIDS JESPER SCHAUKEL (SEPARAT)

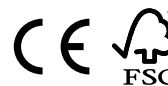

PRODUKTBESCHREIBUNG

Länge: 241 cm

Breite: 208 cm

Sicherheitsbereich: 445 x 700 cm

Maße des

Schaukelbalkens: 90 x 90 mm,
Leimholz

Maße des Eckpfosten

unten: 70 x 70 mm



Das Produkt steht auf dem Boden

PRODUKTBEHANDLUNG



braun kesseldruckimprägniert

ZUSATZARTIKEL

Anker x2.

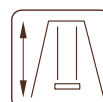

214 cm



3-14 Jahre
max. 50 kg



Kantholz



Sicherheit
Regelmäßige
Produktions-
überwachung

www.tuv.com
ID 0000085235

PALMAKO KIDS JESPER KLETTERWAND



Sicherheit
Regelmäßige
Produktions-
überwachung

www.tuv.com
ID 0000085235

PRODUKTBEHANDLUNG

Länge: 102 cm

Breite: 11 cm

Höhe: 138 cm



3-14 Jahre
max. 50 kg

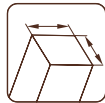

Kantholz

PRODUKTBEHANDLUNG

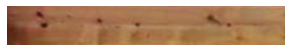

braun kesseldruckimprägniert

PALMAKO KIDS JESPER BRÜCKE



Sicherheit
Regelmäßige
Produktions-
überwachung

www.tuv.com
ID 0000085235

PRODUKTBEHANDLUNG

Länge: 235 cm

Breite: 116 cm

Höhe: 89 cm



3-14 Jahre
max. 50 kg



Kantholz

PRODUKTBEHANDLUNG



braun kesseldruckimprägniert



Jesper Set 1

PALMAKO KIDS
16-39

Kombinieren Sie verschiedene Jesper Spiel-Module ganz nach Ihren Wünschen oder wählen Sie ein bereits von uns zusammengestelltes Spielset.



PALMAKO KIDS JESPER SET 1

2 TÜRME MIT DACH + BRÜCKE + KLETTERWAND + SCHAUKELEL (SEPARAT)

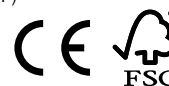

PRODUKTBECHREIBUNG

- Länge:** 600 cm
- Breite:** 464 cm
- Sicherheitsbereich:** 1000 x 865 cm
- Maße des Schaukelbalkens:** 90 x 90 mm, Leimholz
- Maße des Schaukelgestells:** 70 x 70 mm
- Plattformhöhe für Rutsche:** 120 cm

Das Produkt steht auf dem Boden
Achtung! Die Rutsche ist nicht im Spielset enthalten

PRODUKTBEHANDLUNG



braun kesseldruckimprägniert



ZUSATZARTIKEL

Anker x10, Rutsche.

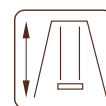

314 cm



3-14 Jahre
max. 50 kg



Kanholz

PALMAKO KIDS JESPER SET 2

TURM MIT DACH
+ SCHAUKEL
(SEPARAT)



PRODUKTBESCHREIBUNG

Länge: 366 cm

Breite: 305 cm

Sicherheitsbereich: 766 x 866 cm

Maße des

Schaukelbalkens: 90 x 90 mm,
Leimholz

Maße des

Schaukelgestells: 70 x 70 mm

Plattformhöhe für Rutsche: 120 cm

Das Produkt steht auf dem Boden

Achtung! Die Rutsche ist nicht im Spielset enthalten

PRODUKTBEHANDLUNG



braun kesseldruckimprägniert



314 cm



3-14 Jahre
max. 50 kg



Kantholz

ZUSATZARTIKEL

Anker x6, Rutsche.



Sicherheit
Regelmäßige
Produktions-
überwachung

www.tuv.com
ID 0000085235

PALMAKO KIDS JESPER SET 3

TURM MIT DACH +
KLETTERWAND +
SCHAUKEL (SEPARAT)



PRODUKTBESCHREIBUNG

Länge: 361 cm

Breite: 304 cm

Sicherheitsbereich: 761 x 704 cm

Maße des

Schaukelbalkens: 90 x 90 mm,
Leimholz

Maße des Eckpfosten

unten: 70 x 70 mm

Plattformhöhe für Rutsche: 120 cm

Das Produkt steht auf dem Boden

Achtung! Die Rutsche ist nicht im Spielset enthalten

PRODUKTBEHANDLUNG



braun kesseldruckimprägniert

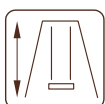

314 cm



3-14 Jahre
max. 50 kg



Kantholz

ZUSATZARTIKEL

Anker x6, Rutsche.



Sicherheit
Regelmäßige
Produktions-
überwachung

www.tuv.com
ID 0000085235

PALMAKO KIDS SANDY 14 / 16

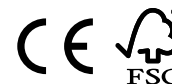

PALMAKO KIDS

16-39



PRODUKTBESCHREIBUNG

Länge: 137 cm / 157 cm

Breite: 137 cm / 157 cm

Das Produkt steht auf dem Boden
Deckel aufklappbar zu zwei Sitzbänken.

OPTIONAL

Sandkastenvlies

PRODUKTBEHANDLUNG



grün kesseldruckimprägniert

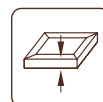

21 cm



3-14 Jahre
max. 50 kg



Bretter



PALMAKO KIDS LISBET



PRODUKTBESCHREIBUNG

Länge: 90 cm

Breite: 89 cm

Höhe: 50 cm

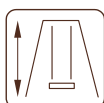
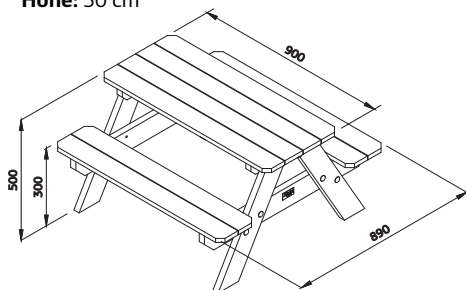

50 cm



3-14 Jahre
max. 50 kg



Bretter

PRODUKTBEHANDLUNG



Grundierung + weiße Lackierung 2 Schichten (RAL 9016)

ZUSATZARTIKEL



SCHAUKELSIZ
441 x 170 x 85 mm
Art.-Nr.: 101000



BABYSITZ
320 x 300 x 260 mm
Art.-Nr.: 100999



RUTSCHE
für 120 cm Plattform
495 x 2300 mm
Art.-Nr.: 101004, 107382



RUTSCHE
für 150 cm Plattform
495 x 2900 mm
Art.-Nr.: 101006, 101005, 101007



NESTSCHAUKEL SWIBEE
ø 980 mm
Art.-Nr.: 100245, 100246



TELLERSCHAUKEL
ø 280 mm
Art.-Nr.: 107393



SCHAUKELSHELLE
ø 100 mm
Art.-Nr.: 101001



SCHAUKELSHELLE
GEHT DURCH DAS HOLZ
ø 120 mm
Art.-Nr.: 108274



F-ANKER
50 x 500 mm
Art.-Nr.: 100997



SCHAUKELSHELLE
90 x 90 mm
Art.-Nr.: 108275



SANDKASTENVLIES
Art.-Nr.: 107502



KLETTERSTEINE
5 Stück/Packung
Art.-Nr.: 107398



STRICKLEITER
Art.-Nr.: 107397

ZUSATZARTIKEL

SIEHE UNTER ZUSATZARTIKEL, SEITE 344-368



Produkt	Art.-Nr.	Rutsche für 150 cm Plattform	Rutsche für 120 cm Plattform	Schaukelsitz	Babysitz	Tellerschaukel	Nestschaukel Swibee (blau, grün)	Strickleiter	Schaukelschelle ø 100 mm	Schaukelschelle (geht durch das Holz) ø 120 mm	Schaukelschelle 90 x 90 mm	F-Anker 50 x 500 mm	Sandkastenvlies	Klettersteine
Mathias	103645				100999	107393	100245, 100246 *	107397	101001			100997 4 Stück		
Magnus	107247				100999	107393	100245, 100246 *	107397	101001			100997 4 Stück		
Holger	107260	101005, 101006, 101007 *	101000		100999	107393	100245, 100246 *	107397	101001			100997 6 Stück		
Henry	103639	101005, 101006, 101007 *			100999	107393	100245, 100246 *	107397	101001			100997 6 Stück		
Brenda	107261	101005, 101006, 101007 *			100999	107393	100245, 100246 *	107397	101001			100997 6 Stück		107398
Bosse	103656	101005, 101006, 101007 *			100999	107393	100245, 100246 *	107397	101001			100997 6 Stück		107398
Kalev	103642	101005, 101006, 101007 *										100997 6 Stück		
Kasper	107465	101005, 101006, 101007 *										100997 6 Stück		
Merit	107597							107397						107398
Jonas	109516	101005, 101006, 101007, 101004, 107382										100997 6 Stück		

* Verschiedene Farböne auf Anfrage!
Die Tabelle enthält auch optionale Produkte, die nicht im Bausatz der Schaukel oder des Spielplatzes enthalten sind. Wir bieten solche optionalen Produkte an, damit Ihre Kinder noch mehr Spaß beim Spielen haben.

ZUSATZARTIKEL

SIEHE UNTER ZUSATZARTIKEL, SEITE 344-368

Produkt	Art.-Nr.	Rutsche für 150 cm Plattform	Rutsche für 120 cm Plattform	Schaukelsitz	Babysitz	Tellerschaukel	Nestschaukel Swibee (blau, grün)	Strickleiter	Schaukelschelle ø 100 mm	Schaukelschelle (geht durch das Holz) ø 120 mm	Schaukelschelle 90 x 90 mm	F-Anker 50 x 500 mm	Sandkastenvlies	Klettersteine
Jesper Turm mit Dach	109512		101004, 107382									100997 4 Stück		
Jesper Kletterwand	109514													107398
Jesper Set 1	109500		101004, 107382									100997 10 Stück		107398
Jesper Set 2	109502		101004, 107382									100997 6 Stück		
Jesper Set 3	109496		101004, 107382									100997 6 Stück		107398
Sandy 14	103629												107502	
Sandy 16	103633												107502	

* Verschiedene Farbtöne auf Anfrage!
Die Tabelle enthält auch optionale Produkte, die nicht im Bausatz der Schaukel oder des Spielplatzes enthalten sind. Wir bieten solche optionalen Produkte an, damit Ihre Kinder noch mehr Spaß beim Spielen haben.

KIDS



PALMAKO KIDS
SAM 2,4 m²



PALMAKO KIDS
STINA 3,1 m²



PALMAKO KIDS
FELIX 1,9 m²



PALMAKO KIDS
TOBY 2,1 m²



PALMAKO KIDS
TOBY SCHAUKEL (SEPARAT)



PALMAKO KIDS
TOBY SET



PALMAKO KIDS
OTTO 3,6 m²



PALMAKO KIDS
JENNIE 3,6 m²



PALMAKO KIDS
GRETE 3,7 m²



PALMAKO KIDS
MARIE 5,4 m²



PALMAKO KIDS
TOM 3,8 m²



PALMAKO KIDS
HUCK 3,3 m²

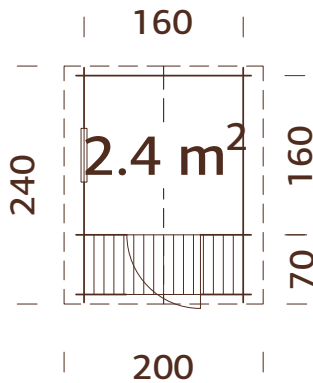

PALMAKO KIDS
HARRY 3,1 m²

PALMAKO KIDS SAM 2,4 m²

PALMAKO KIDS

16-39

PRODUKTBESCHREIBUNG

Bohlenmaße:

176 x 176(236) cm

Umbauter Raum: 4,1 m³**Tür-/Fensterglas:**

Acrylglas

Festes Fenster, liches**Maß:** 47 x 47 cm**Türen, Durchgangsmaß:**

64 x 131 cm

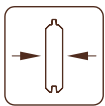
Dachbretter: 16 mm**Dachfläche:** 5,3 m²**Dachneigung:** 26,5°**Bruttogrundfläche:** 2,6 m²

19 mm

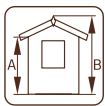
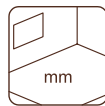
A: 149 cm
B: 194 cmInklusive
16 mm

OPTIONAL

Dachpappe: 1 Rolle, SBS-Dacheindeckung: 1 Rolle, Schindeln: 3 Pakete, Dachpappennägel.

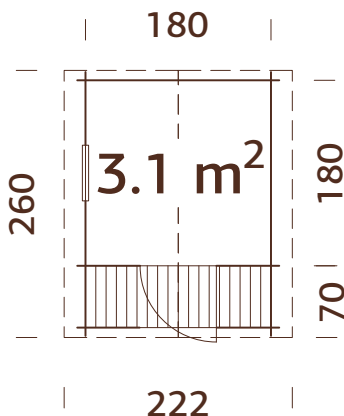
Sicherheit
Regelmäßige
Produktions-
überwachungwww.tuv.com
ID 0000085235PALMAKO KIDS STINA 3,1 m²

PRODUKTBESCHREIBUNG

Bohlenmaße:

196 x 196(256) cm

Umbauter Raum: 5,2 m³**Tür-/Fensterglas:**

Acrylglas

Festes Fenster, liches**Maß:** 47 x 47 cm**Türen, Durchgangsmaß:**

64 x 131 cm

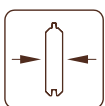
Dachbretter: 16 mm**Dachfläche:** 6,2 m²**Dachneigung:** 23,5°**Bruttogrundfläche:** 3,2 m²

19 mm

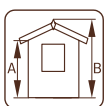
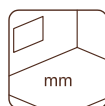
A: 149 cm
B: 193 cmInklusive
16 mm

OPTIONAL

Dachpappe: 1 Rolle, SBS-Dacheindeckung: 1 Rolle, Schindeln: 3 Pakete, Dachpappennägel.

Sicherheit
Regelmäßige
Produktions-
überwachungwww.tuv.com
ID 0000083312

PALMAKO KIDS FELIX 1,9 m²

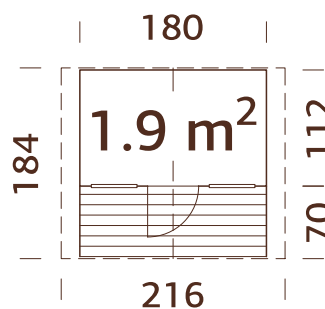

Vorgefertigte Wandelemente

PRODUKTBESCHREIBUNG

Wandaußenmaße:

180 x 112(180) cm

Umbauter Raum: 3,0 m³

Fensterglas: Acrylglas

Festes Fenster, liches

Maß: 38 x 44 cm

Türen, Durchgangsmaß:

51 x 115 cm

Dachbretter: 16 mm

Dachfläche: 4,6 m²

Dachneigung: 29,0°

Bruttogrundfläche: 2,0 m²

BEHANDLUNGSOPTIONEN

weiße Grundierung



16+28 mm

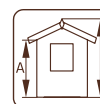

A: 117 cm
B: 169 cm

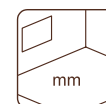

Inklusive
16 mm

OPTIONAL

Dachpappe: 1 Rolle, SBS-Dacheindeckung: 1 Rolle, Schindeln: 2

Pakete, Dachpappennägel.



Sicherheit
Regelmäßige
Produktions-
überwachung

www.tuv.com
ID 0000085235

PALMAKO KIDS TOBY 2,1 m²

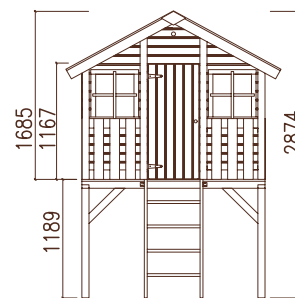
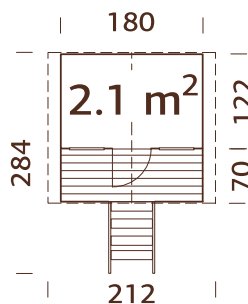

Vorgefertigte Wandelemente

PRODUKTBESCHREIBUNG

Wandaußenmaße:

180 x 122(190) cm

Umbauter Raum: 3,0 m³

Fensterglas:

Acrylglas

Festes Fenster, liches

Maß: 38 x 44 cm

Türen, Durchgangsmaß:

51 x 115 cm

Dachbretter: 16 mm

Dachfläche: 4,6 m²

Dachneigung: 29,0°

Bruttogrundfläche: 2,2 m²

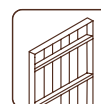

16+28 mm

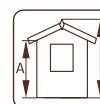

A: 117 cm
B: 169/287 cm

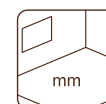

Inklusive
16 mm

OPTIONAL

Anker x4, Dachpappe: 1 Rolle, SBS-Dacheindeckung: 1 Rolle,

Schindeln: 2 Pakete, Dachpappennägel, Rutsche, Schaukel.



Sicherheit
Regelmäßige
Produktions-
überwachung

www.tuv.com
ID 0000085235

PALMAKO TOBY SCHAUKEL (SEPARAT)



Das Produkt steht auf dem Boden

ZUSATZARTIKEL

Anker x2.

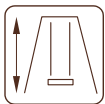

215 cm



3-14 Jahre
max. 50 kg

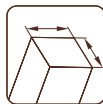

Kantholz

PRODUKTBESCHREIBUNG

Länge: 241 cm

Breite: 208 cm

Sicherheitsbereich:
445 x 700 cm

Maße des

Schaukelbalkens:

90 x 90 mm, Leimholz

Maße des Eckpfosten

unten: 70 x 70 mm

OPTIONAL

Anker x2.



Sicherheit
Regelmäßige
Produktions-
überwachung

www.tuv.com
ID 0000081777

PALMAKO TOBY SET

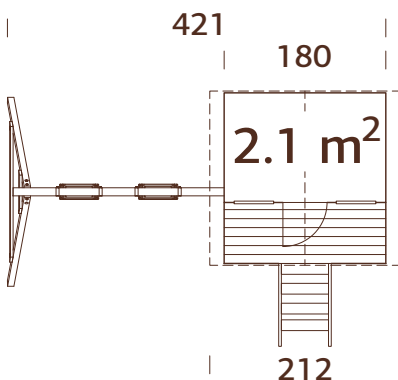

70 | 122
284



Vorgefertigte Wandelemente

Achtung! Die Rutsche ist nicht im Spielset
enthalten



16+28 mm

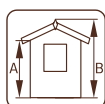

A: 117 cm
B: 169/287 cm

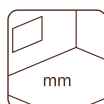

Inklusive
16 mm

PRODUKTBESCHREIBUNG

Wandaußenmaße:

180 x 122(190) cm

Umbauter Raum: 3,0 m³

Fensterglas: Acrylglas

Festes Fenster, lichtet

Maß: 38 x 44 cm

Türen, Durchgangsmaß:

51 x 115 cm

Dachbretter: 16 mm

Dachfläche: 4,6 m²

Dachneigung: 29,0°

Bruttogrundfläche: 2,2 m²

OPTIONAL

Anker x6, Dachpappe: 1 Rolle, SBS-Dacheindeckung: 1 Rolle,
Schindeln: 2 Pakete, Dachpappennägeln, Rutsche.



Sicherheit
Regelmäßige
Produktions-
überwachung

www.tuv.com
ID 0000081777

PALMAKO KIDS OTTO 3,6 m²

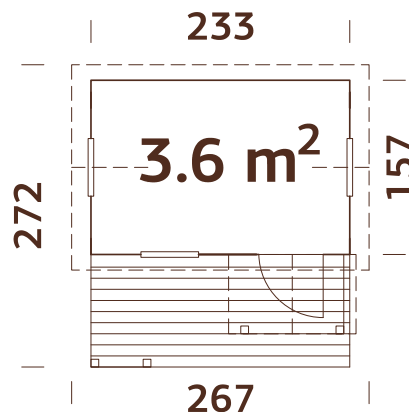

Vorgefertigte Wandelemente

BEHANDLUNGSOPTIONEN

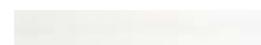

weiße Grundierung

PRODUKTBESCHREIBUNG

Wandaußenmaße:

233 x 157(258) cm

Umbauter Raum: 6,4 m³

Tür-/Fensterglas:

Acrylglas

Festes Fenster, liches

Maß: 56 x 56 cm

Türen, Durchgangsmaß:

55 x 112 cm

Dachbretter: 16 mm

Dachfläche: 7,1 m²

Dachneigung: 40,0°

Bruttogrundfläche: 3,7 m²

OPTIONAL

Dachpappe: 1 Rolle, SBS-Dacheindeckung: 1 Rolle, Schindeln: 3

Pakete, Dachpappennägel.



Sicherheit
Regelmäßige
Produktions-
überwachung

www.tuv.com
ID 0000085235



16+32 mm

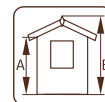

A: 138 cm
B: 219 cm

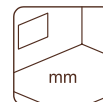

Inklusive
16 mm

PALMAKO KIDS JENNIE 3,6 m²

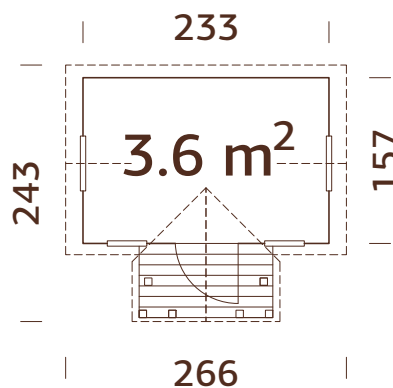

Vorgefertigte Wandelemente



16+32 mm

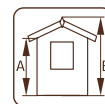

A: 138 cm
B: 219 cm



Inklusive
16 mm

PRODUKTBESCHREIBUNG

Wandaußenmaße:

233 x 157 cm

Umbauter Raum: 6,4 m³

Tür-/Fensterglas:

Acrylglas

Festes Fenster, liches

Maß: 56 x 56 cm

Türen, Durchgangsmaß:

55 x 131 cm

Dachbretter: 16 mm

Dachfläche: 8,6 m²

Dachneigung: 40,0°

Bruttogrundfläche: 3,7 m²

OPTIONAL

Dachpappe: 1 Rolle, SBS-Dacheindeckung: 1 Rolle, Schindeln: 3

Pakete, Dachpappennägel.



Sicherheit
Regelmäßige
Produktions-
überwachung

www.tuv.com
ID 0000081777

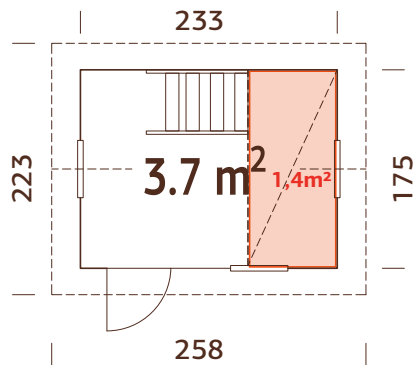
PALMAKO KIDS GRETE 3,7 m²

Vorgefertigte Wandelemente

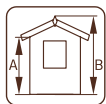
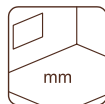

16+32 mm

A: 170 cm
B: 220 cmInklusive
16 mm

PRODUKTBESCHREIBUNG

Wandaußenmaße:

233 x 175 cm

Umbauter Raum: 7,1 m³

Tür-/Fensterglas: Acrylglas

Festes Fenster, lichtetes

Maß: 59 x 59 cm

Türen, Durchgangsmaß:

58 x 130 cm

Dachbretter: 16 mm

Dachfläche: 7,1 m²

Dachneigung: 30,0°

Bruttogrundfläche: 4,1 m²Erdgeschoss: 3,7 m²Erster Stock: 1,4 m²

OPTIONAL

Dachpappe: 1 Rolle, SBS-Dacheindeckung: 1 Rolle, Schindeln: 3 Pakete, Dachpappennägel.

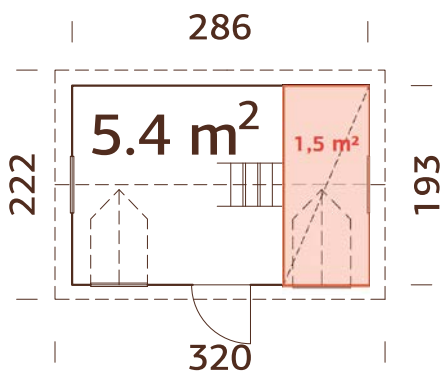
Sicherheit
Regelmäßige
Produktions-
überwachungwww.tuv.com
ID 0000085235PALMAKO KIDS MARIE 5,4 m²

Vorgefertigte Wandelemente

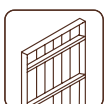

16+32 mm

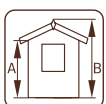
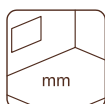
A: 138 cm
B: 234 cmInklusive
16 mm

PRODUKTBESCHREIBUNG

Wandaußenmaße:

286 x 193 cm

Umbauter Raum: 10,2 m³

Tür-/Fensterglas: Acrylglas

Festes Fenster, lichtetes

Maß: 38 x 54 cm

Türen, Durchgangsmaß:

58 x 112 cm

Dachbretter: 16 mm

Dachfläche: 10,0 m²

Dachneigung: 40,0°

Bruttogrundfläche: 5,5 m²Erdgeschoss: 5,4 m²Erster Stock: 1,5 m²

OPTIONAL

Dachpappe: 2 Rollen, SBS-Dacheindeckung: 2 Rollen, Schindeln: 5 Pakete, Dachpappennägel.

Sicherheit
Regelmäßige
Produktions-
überwachungwww.tuv.com
ID 0000085235

PALMAKO KIDS TOM 3,8 m²



Scannen Sie diesen QR-code, um sich das Aufbauvideo für Tom 3,8 m² anzusehen.

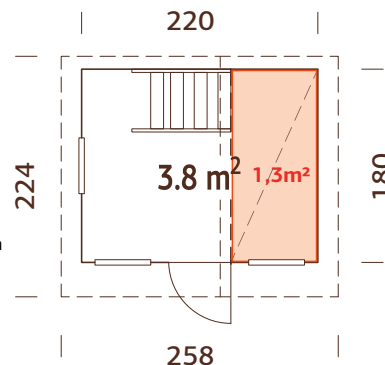

Vorgefertigte Wandelemente

BEHANDLUNGSOPTIONEN



weiße Grundierung

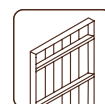

16+32 mm

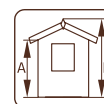

A: 125/177 cm
B: 228 cm

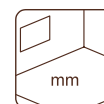

Inklusive
16 mm

PRODUKTBESCHREIBUNG

Wandaußenmaße:

220 x 180 cm

Umbauter Raum:

6.5 m³

Fensterglas:

Acrylglas

Festes Fenster, liches

Maß: 35 x 35 cm

Türen, Durchgangsmaß:

51 x 115 cm

Dachbretter:

16 mm

Dachfläche:

7.0 m²

Dachneigung:

37.0°, 31.0°

Bruttogrundfläche:

4.0 m²

Erdgeschoss:

3.8 m²

Erster Stock:

1.3 m²

OPTIONAL

Dachpappe: 1 Rolle, SBS-Dacheindeckung: 1 Rolle, Schindeln: 3 Pakete, Dachpappennägel.



Sicherheit
Regelmäßige
Produktions-
überwachung

www.tuv.com
ID 0000085235

PALMAKO KIDS HUCK 3,3 m²

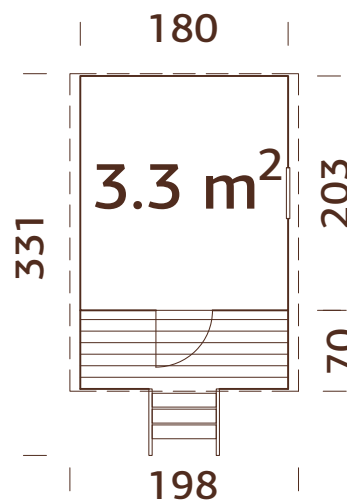

Vorgefertigte Wandelemente

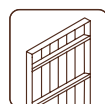

16+28 mm

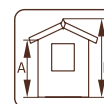

A: 133 cm
B: 225 cm



Inklusive
16 mm

PRODUKTBESCHREIBUNG

Wandaußenmaße:

180 x 203(271) cm

Umbauter Raum:

5,2 m³

Tür-/Fensterglas:

Acrylglas

Festes Fenster, liches

Maß: 37 x 43 cm

Türen, Durchgangsmaß:

51 x 124 cm

Dachbretter:

16 mm

Dachfläche:

5,6 m²

Bruttogrundfläche:

3,7 m²

OPTIONAL

Anker x6, Dachpappe: 1 Rolle, SBS-Dacheindeckung: 1 Rolle, Dachpappennägel.



Sicherheit
Regelmäßige
Produktions-
überwachung

www.tuv.com
ID 0000085235

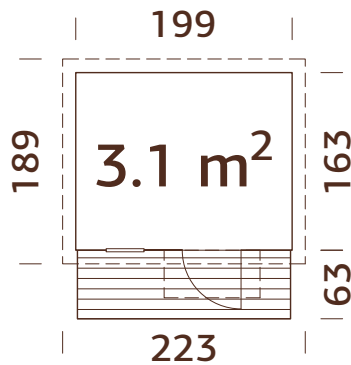
PALMAKO KIDS HARRY 3,1 m²

Vorgefertigte Wandelemente

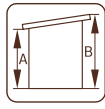
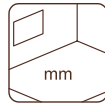

16+32 mm

A: 153 cm
B: 189 cmInklusive
16 mm

PRODUKTBESCHREIBUNG

Wandaußenmaße:

199 x 163(223) cm

Umbauter Raum: 5,1 m³

Tür-/Fensterglas:

Acrylglas

Festes Fenster, lichtetes

Maß: 38 x 116 cm

Türen, Durchgangsmaß:

56 x 141 cm

Dachbretter: 16 mm

Dachfläche: 4,2 m²

Dachneigung: 9,0°

Bruttogrundfläche: 3,2 m²

OPTIONAL

Dachpappe: 1 Rolle, SBS-Dacheindeckung: 1 Rolle,

Dachpappennägel.

Sicherheit
Regelmäßige
Produktions-
überwachungwww.tuv.com
ID 0000085235

ZUSATZARTIKEL

SIEHE UNTER ZUSATZARTIKEL, SEITE 344-368



Haus	Art.-Nr.	Dachpappe, Rollen	SBS-Dacheindeckung, Rollen	Schindeln ¹ , Pakete	Dachpappennägel, 1 kg	F-Anker 50 x 500 mm	Rutsche für 120 cm platform 495 x 2300 mm
Sam 2,4 m ²	101761	107210, 1 Rolle	107214, 1 Rolle	3 Pakete	107930		
Stina 3,1 m ²	101766	107210, 1 Rolle	107214, 1 Rolle	3 Pakete	107930		
Felix 1,9 m ²	101125	107210, 1 Rolle	107214, 1 Rolle	2 Pakete	107930		
Toby 2,1 m ²	101129	107210, 1 Rolle	107214, 1 Rolle	2 Pakete	107930	100997, 4 Stück	101004, 107382
Toby Set	109507	107210, 1 Rolle	107214, 1 Rolle	2 Pakete	107930	100997, 6 Stück	101004, 107382
Otto 3,6 m ²	101249	107210, 1 Rolle	107214, 1 Rolle	3 Pakete	107930		
Jennie 3,6 m ²	109459	107210, 1 Rolle	107214, 1 Rolle	3 Pakete	107930		
Grete 3,7 m ²	101245	107210, 1 Rolle	107214, 1 Rolle	3 Pakete	107930		
Marie 5,4 m ²	108997	107210, 2 Rollen	107214, 2 Rollen	5 Pakete	107930		
Tom 3,8 m ²	101091	107210, 1 Rolle	107214, 1 Rolle	3 Pakete	107930		
Huck 3,3 m ²	101105	107210, 1 Rolle	107214, 1 Rolle		107930	100997, 6 Stück	
Harry 3,1 m ²	101109	107210, 1 Rolle	107214, 1 Rolle		107930		

¹ Dachschindeln sind in jeweils vier Farben erhältlich: - 107180 = schwarz, 107182 = rot, 107183 = grün, 107181 = braun.



Amanda 11,2+7,8 m² Slide Plus



GARTENHÄUSER Satteldach

GARTENHÄUSER SATTELDACH



PALMAKO GARTENHAUS
VIVIAN 3,8 m²



PALMAKO GARTENHAUS
VIVIAN 6,9 m²



PALMAKO GARTENHAUS
LOTTA 7,3 m²



PALMAKO GARTENHAUS
LOTTA 10,0 m²



PALMAKO GARTENHAUS
LOTTA 13,9 m²



PALMAKO GARTENHAUS
KLARA 4,7 m²



PALMAKO GARTENHAUS
KLARA 10,4 m²



PALMAKO GARTENHAUS
KLARA 17,0 m²



PALMAKO GARTENHAUS
VALENTINE 4,7 m²



PALMAKO GARTENHAUS
VALENTINE 6,1 m²



PALMAKO GARTENHAUS
VALENTINE 9,0 m²



PALMAKO GARTENHAUS
VALENTINE 11,0 m²



PALMAKO GARTENHAUS
BRITTA 14,6 m²



PALMAKO GARTENHAUS
BRITTA 17,5 m²



PALMAKO GARTENHAUS
BRITTA 19,7 m²



PALMAKO GARTENHAUS
BRITTA 22,3 m²



PALMAKO GARTENHAUS
EMMA 4,6 m²



PALMAKO GARTENHAUS
EMMA 10,4 m²



PALMAKO GARTENHAUS
EMMA 10,4+4,2 m²



PALMAKO GARTENHAUS
EMMA 14,2 m²



PALMAKO GARTENHAUS
SALLY 10,2 m²



PALMAKO GARTENHAUS
SALLY 12,3 m²



PALMAKO GARTENHAUS
SALLY 15,5 m²



PALMAKO GARTENHAUS
SALLY 19,1 m²



PALMAKO GARTENHAUS
HELENA 15,1 m²



PALMAKO GARTENHAUS
HELENA 18,6 m²



PALMAKO GARTENHAUS
HELENA 24,6 m²



PALMAKO GARTENHAUS
SUSANNA 12,4 m²



PALMAKO GARTENHAUS
SUSANNA 16,4 m²



PALMAKO GARTENHAUS
IRENE 19,0 m²



PALMAKO GARTENHAUS
IRENE 23,9 m²



PALMAKO GARTENHAUS
IRENE 21,9+5,2 m²



PALMAKO GARTENHAUS
IRENE 27,7 m²



PALMAKO GARTENHAUS
IRENE 19,0+16,2 m²

NEU!



PALMAKO GARTENHAUS
IRENE 19,0+33,2 m²

NEU!



PALMAKO GARTENHAUS
IRIS 9,6 m²



PALMAKO GARTENHAUS
IRIS 11,1 m²



PALMAKO GARTENHAUS
IRIS 19,1 m²



NEU!

PALMAKO GARTENHAUS
CLAUDIA 14,2 m²



PALMAKO GARTENHAUS
CLAUDIA 11,5 m²



PALMAKO GARTENHAUS
CLAUDIA 19,4 m²

NEU!



PALMAKO GARTENHAUS
CLAUDIA PENTROOF 11,5 m²

NEU!



PALMAKO GARTENHAUS
CLAUDIA PENTROOF 19,4 m²



PALMAKO GARTENHAUS
INES 11,1 m²



PALMAKO GARTENHAUS
INES 13,7 m²



PALMAKO GARTENHAUS
INES 11,1 m²
SLIDE / SLIDE PLUS



PALMAKO GARTENHAUS
INES 13,7 m²
SLIDE / SLIDE PLUS

NEU!



PALMAKO GARTENHAUS
AMANDA 11,2 m²
SLIDE / SLIDE PLUS

NEU!



PALMAKO GARTENHAUS
AMANDA 11,2+7,8 m²
SLIDE / SLIDE PLUS

NEU!



PALMAKO GARTENHAUS
AMANDA 17,1 m²
SLIDE / SLIDE PLUS

NEU!



PALMAKO GARTENHAUS
AMANDA 17,1+7,8 m²
SLIDE / SLIDE PLUS

PALMAKO GARTENHAUS VIVIAN 3,8 m²

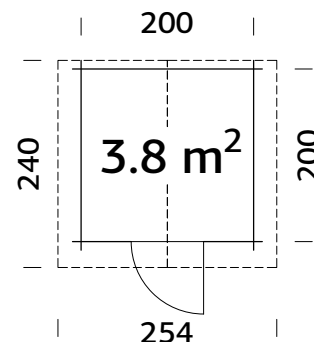

PRODUKTBESCHREIBUNG

Bohlenmaße: 220x220 cm

Umbauter Raum: 8,1 m³

Tür-/Fenster typ: Garden

Tür-/Fenster glas:
Echtglas, 4 mm

Türen, Durchgangsmaß:

73x175 cm

Türschwelle: niedrig,

abgedeckt mit Edelstahl

Dachbretter: 19 mm

Dachfläche: 6,2 m²

Dachneigung: 16,3°

Bruttogrundfläche: 4,0 m²

OBERFLÄCHENBEHANDLUNG

Verfügbar mit werkseitiger Tauchgrundierung

Verfügbar mit werkseitiger Lackierung

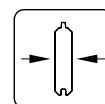

28 mm

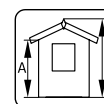

A: 190 cm
B: 222 cm

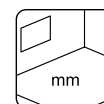

Inklusive
19 mm

OPTIONAL

Dachpappe: 1 Rolle, SBS-Dacheindeckung: 1 Rolle, Schindeln: 3 Pakete, Dachpappennägel, Regenrinnen, zusätzliche Tür.

PALMAKO GARTENHAUS VIVIAN 6,9 m²

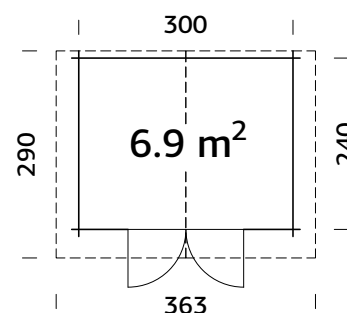

PRODUKTBESCHREIBUNG

Bohlenmaße: 320x260 cm

Umbauter Raum: 16,1 m³

Tür-/Fenster typ: Garden

Tür-/Fenster glas:
Echtglas, 4 mm

Türen, Durchgangsmaß:

151x175 cm

Türschwelle: niedrig,

abgedeckt mit Edelstahl

Dachbretter: 19 mm

Dachfläche: 11,0 m²

Dachneigung: 19,2°

Bruttogrundfläche: 7,2 m²

OBERFLÄCHENBEHANDLUNG

Verfügbar mit werkseitiger Tauchgrundierung

Verfügbar mit werkseitiger Lackierung

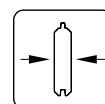

28 mm

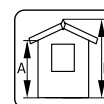

A: 194 cm
B: 245 cm

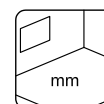

Inklusive
19 mm

OPTIONAL

Dachpappe: 2 Rollen, SBS-Dacheindeckung: 2 Rollen, Schindeln: 5 Pakete, Dachpappennägel, Regenrinnen, zusätzliche Tür.

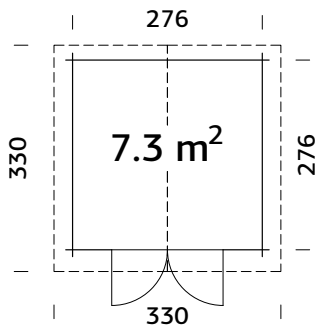
PALMAKO GARTENHAUS LOTTA 7,3 m²

OBERFLÄCHENBEHANDLUNG

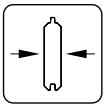
Verfügbar mit werkseitiger Tauchgrundierung Verfügbar mit werkseitiger Lackierung 

28 mm

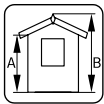
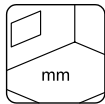
A: 194 cm
B: 247 cmFußboden als
Option!
19 mm

PRODUKTBESCHREIBUNG

Bohlenmaße: 296x296 cm**Umbauter Raum:** 16,1 m³**Tür-/Fenstertyp:** Garden**Tür-/Fensterglas:**

Echtglas, 4 mm

Türen, Durchgangsmaß:

151x175 cm

Türschwelle: niedrig,
abgedeckt mit Edelstahl**Dachbretter:** 16 mm**Dachfläche:** 11,5 m²**Dachneigung:** 20,6°**Bruttogrundfläche:** 7,6 m²

OPTIONAL

Fußboden, Dachpappe: 3 Rollen, SBS-Dacheindeckung: 3 Rollen, Schindeln: 5 Pakete, Dachpappennägel, Regenrinnen, Anbauschuppen, Schleppdach, zusätzliche Tür.

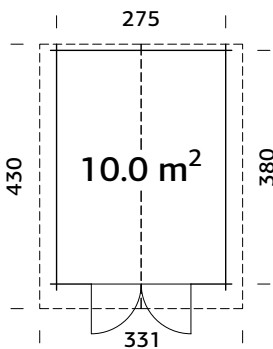
PALMAKO GARTENHAUS LOTTA 10,0 m²

OBERFLÄCHENBEHANDLUNG

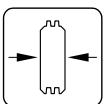
Verfügbar mit werkseitiger Tauchgrundierung Verfügbar mit werkseitiger Lackierung 

34 mm

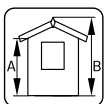
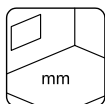
A: 194 cm
B: 247 cmFußboden als
Option!
19 mm

PRODUKTBESCHREIBUNG

Bohlenmaße: 295x400 cm**Umbauter Raum:** 22,0 m³**Tür-/Fenstertyp:**

Garden

Tür-/Fensterglas:

Echtglas, 4 mm

Türen, Durchgangsmaß:

151x175 cm

Türschwelle: Holz**Dachbretter:** 16 mm**Dachfläche:** 15,1 m²**Dachneigung:** 20,7°**Bruttogrundfläche:** 10,5 m²

OPTIONAL

Fußboden, Dachpappe: 3 Rollen, SBS-Dacheindeckung: 3 Rollen, Schindeln: 6 Pakete, Dachpappennägel, Regenrinnen, Schleppdach, zusätzliche Tür.

PALMAKO GARTENHAUS LOTTA 13,9 m²

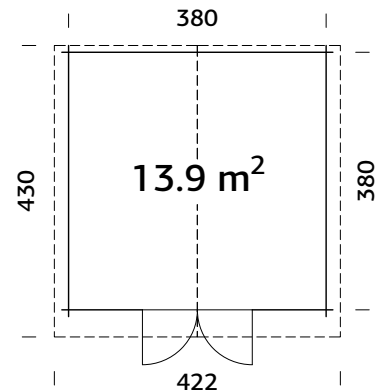

PRODUKTBESCHREIBUNG

Bohlenmaße: 400x400 cm

Umbauter Raum: 29,8 m³

Tür-/Fenstertyp:

Garden

Tür-/Fensterglas:

Echtglas, 4 mm

Türen, Durchgangsmaß:

151x175 cm

Türschwelle: Holz

Dachbretter: 16 mm

Dachfläche: 19,1 m²

Dachneigung: 18,6°

Bruttogrundfläche: 14,4 m²

OBERFLÄCHENBEHANDLUNG

Verfügbar mit werkseitiger Tauchgrundierung

Verfügbar mit werkseitiger Lackierung

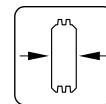

34 mm

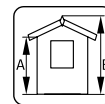

A: 182 cm
B: 245 cm

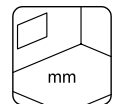

Fußboden als Option!
19 mm

OPTIONAL

Fußboden, Dachpappe: 3 Rollen, SBS-Dacheindeckung: 3 Rollen, Schindeln: 8 Pakete, Dachpappennägel, Regenrinnen, Schleppdach, zusätzliche Tür.

PALMAKO GARTENHAUS KLARA 4,7 m²

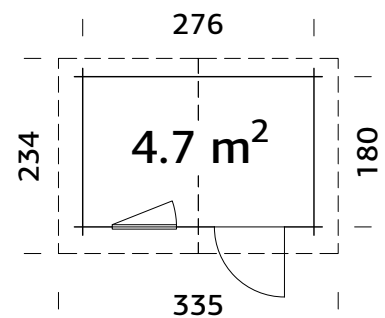

PRODUKTBESCHREIBUNG

Bohlenmaße: 296x200 cm

Umbauter Raum: 10,1 m³

Tür-/Fenstertyp: Garden

Tür-/Fensterglas:

Echtglas, 4 mm

Maße Fensteröffnung:

66x89 cm

Türen, Durchgangsmaß:

73x175 cm

Türschwelle: niedrig,
abgedeckt mit Edelstahl

Dachbretter: 16 mm

Dachfläche: 8,0 m²

Dachneigung: 16,2°

Bruttogrundfläche: 5,0 m²

OBERFLÄCHENBEHANDLUNG

Verfügbar mit werkseitiger Tauchgrundierung

Verfügbar mit werkseitiger Lackierung

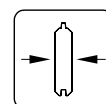

28 mm

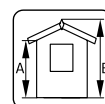

A: 194 cm
B: 235 cm

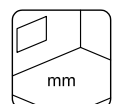

Fußboden als Option!
19 mm

OPTIONAL

Fußboden, Dachpappe: 2 Rollen, SBS-Dacheindeckung: 2 Rollen, Schindeln: 4 Pakete, Dachpappennägel, Regenrinnen, zusätzliche Türen und Fenster.

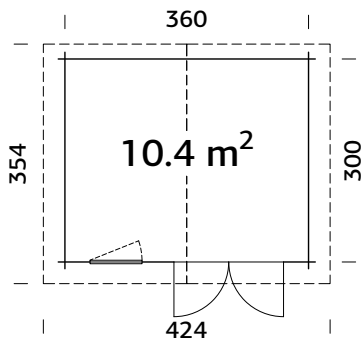
PALMAKO GARTENHAUS KLARA 10,4 m²

OBERFLÄCHENBEHANDLUNG

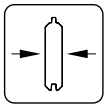
Verfügbar mit werkseitiger Tauchgrundierung Verfügbar mit werkseitiger Lackierung 

28 mm

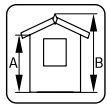
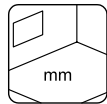
A: 194 cm
B: 247 cmFußboden als
Option!
19 mm

PRODUKTBESCHREIBUNG

Bohlenmaße: 380x320 cm**Umbauter Raum:** 22,9 m³**Tür-/Fenstertyp:** Garden**Tür-/Fensterglas:**

Echtglas, 4 mm

Maße Fensteröffnung:

66x89 cm

Türen, Durchgangsmaß:

139x175 cm

Türschwelle: niedrig,
abgedeckt mit Edelstahl**Dachbretter:** 16 mm**Dachfläche:** 15,4 m²**Dachneigung:** 16,1°**Bruttogrundfläche:** 10,8 m²

OPTIONAL

Fußboden, Dachpappe: 3 Rollen, SBS-Dacheindeckung: 3 Rollen, Schindeln: 6 Pakete, Dachpappennägel, Regenrinnen, Anbauschuppen, Schleppdach, zusätzliche Türen und Fenster.

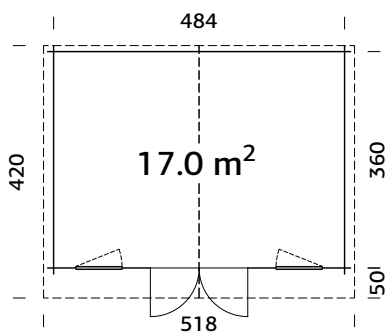
PALMAKO GARTENHAUS KLARA 17,0 m²

OBERFLÄCHENBEHANDLUNG

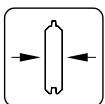
Verfügbar mit werkseitiger Tauchgrundierung Verfügbar mit werkseitiger Lackierung 

28 mm

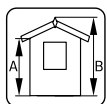
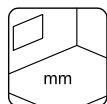
A: 182 cm
B: 245 cmFußboden als
Option!
19 mm

PRODUKTBESCHREIBUNG

Bohlenmaße: 504x380 cm**Umbauter Raum:** 36,3 m³**Tür-/Fenstertyp:** Garden**Tür-/Fensterglas:**

Echtglas, 4 mm

Maße Fensteröffnung:

66x89 cm

Türen, Durchgangsmaß:

139x175 cm

Türschwelle: niedrig,
abgedeckt mit Edelstahl**Dachbretter:** 16 mm**Dachfläche:** 22,4 m²**Dachneigung:** 14,6°**Bruttogrundfläche:** 17,4 m²

OPTIONAL

Fußboden, Dachpappe: 4 Rollen, SBS-Dacheindeckung: 4 Rollen, Schindeln: 10 Pakete, Dachpappennägel, Regenrinnen, Schleppdach, zusätzliche Türen und Fenster.

PALMAKO GARTENHAUS VALENTINE 4,7 m²

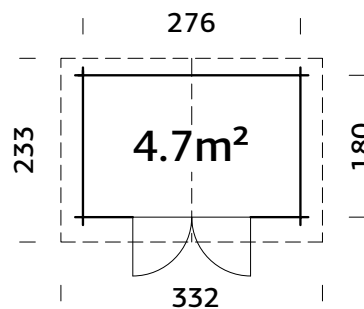

PRODUKTBESCHREIBUNG

Bohlenmaße: 296x200 cm

Umbauter Raum: 10,1 m³

Tür-/Fensterart: Garden

Tür-/Fensterglas:

Echtglas, 4 mm

Türen, Durchgangsmaß:

139x175 cm

Türschwelle: niedrig,

abgedeckt mit Edelstahl

Dachbretter: 16 mm

Dachfläche: 7.9 m²

Dachneigung: 16,2°

Bruttogrundfläche: 5.0 m²

PRODUKTBEHANDLUNG



braun kesseldruckimprägniert

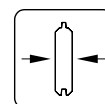

28 mm

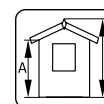

A: 194 cm

B: 236 cm

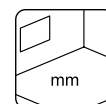

Fußboden als Option!
19 mm

OPTIONAL

Fußboden, Dachpappe: 2 Rollen, SBS-Dacheindeckung: 2 Rollen, Schindeln: 4 Pakete, Dachpappennägel, Regenrinnen, Schleppdach, zusätzliche Türen und Fenster.

PALMAKO GARTENHAUS VALENTINE 6,1 m²

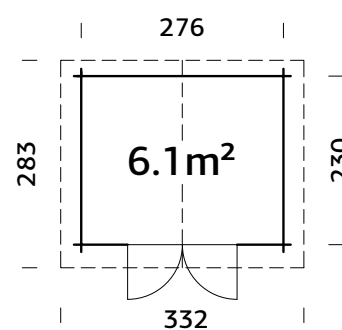

PRODUKTBESCHREIBUNG

Bohlenmaße: 296x250 cm

Umbauter Raum: 13,0 m³

Tür-/Fensterart: Garden

Tür-/Fensterglas:

Echtglas, 4 mm

Türen, Durchgangsmaß:

139x175 cm

Türschwelle: niedrig,

abgedeckt mit Edelstahl

Dachbretter: 16 mm

Dachfläche: 9.6 m²

Dachneigung: 16,2°

Bruttogrundfläche: 6.3 m²

PRODUKTBEHANDLUNG



braun kesseldruckimprägniert

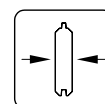

28 mm

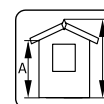

A: 194 cm

B: 235 cm

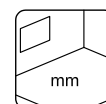

Fußboden als Option!
19 mm

OPTIONAL

Fußboden, Dachpappe: 2 Rollen, SBS-Dacheindeckung: 2 Rollen, Schindeln: 4 Pakete, Dachpappennägel, Regenrinnen, Anbauschuppen, Schleppdach, zusätzliche Türen und Fenster.

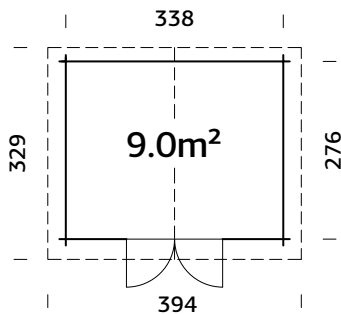
PALMAKO GARTENHAUS VALENTINE 9,0 m²

PRODUKTBEHANDLUNG

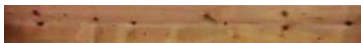

braun kesseldruckimprägniert

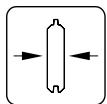

28 mm

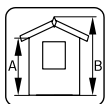

A: 194 cm
B: 235 cm

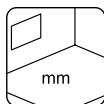

Fußboden als
Option!
19 mm

PRODUKTBESCHREIBUNG

Bohlenmaße: 358x296 cm

Umbauter Raum: 18,1 m³

Tür-/Fenstertyp: Garden

Tür-/Fensterglas:

Echtglas, 4 mm

Türen, Durchgangsmaß:

139x175 cm

Türschwelle: niedrig,
abgedeckt mit Edelstahl

Dachbretter: 16 mm

Dachfläche: 12,5 m²

Dachneigung: 13,3°

Bruttogrundfläche: 9,3 m²

OPTIONAL

Fußboden, Dachpappe: 3 Rollen, SBS-Dacheindeckung: 3 Rollen, Schindeln: 6 Pakete, Dachpappennägel, Regenrinnen, Anbauschuppen, Schleppdach, zusätzliche Türen und Fenster.

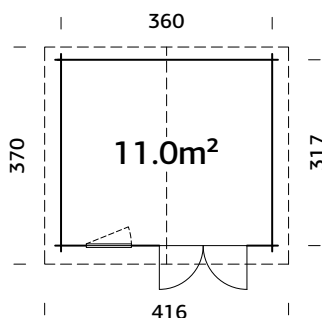
PALMAKO GARTENHAUS VALENTINE 11,0 m²

PRODUKTBEHANDLUNG



braun kesseldruckimprägniert

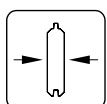

28 mm

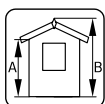

A: 205 cm
B: 258 cm

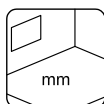

Fußboden als
Option!
19 mm

PRODUKTBESCHREIBUNG

Bohlenmaße: 380x337 cm

Umbauter Raum: 25,5 m³

Tür-/Fenstertyp: Garden

Tür-/Fensterglas:

Echtglas, 4 mm

Maße Fensteröffnung:

66x89 cm

Türen, Durchgangsmaß:

139x175 cm

Türschwelle: niedrig,
abgedeckt mit Edelstahl

Dachbretter: 16 mm

Dachfläche: 15,8 m²

Dachneigung: 16,0°

Bruttogrundfläche: 11,4 m²

OPTIONAL

Fußboden, Dachpappe: 3 Rollen, SBS-Dacheindeckung: 3 Rollen, Schindeln: 7 Pakete, Dachpappennägel, Regenrinnen, Anbauschuppen, Schleppdach, zusätzliche Türen und Fenster.

PALMAKO GARTENHAUS BRITTA 14,6 m²

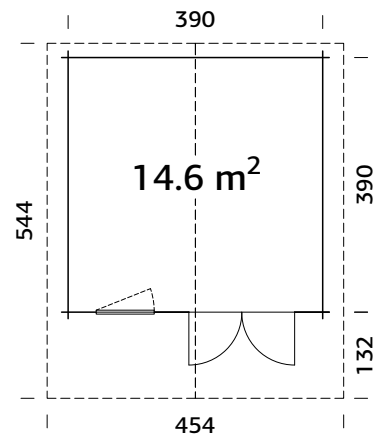

PRODUKTBESCHREIBUNG

Bohlenmaße: 410x410 cm

Umbauter Raum: 33,7 m³

Tür-/Fenstertyp: Garden

Tür-/Fensterglas:

Echtglas, 4 mm

Maße Fensteröffnung:

78x89 cm

Türen, Durchgangsmaß:

151x186 cm

Türschwelle: niedrig,

abgedeckt mit Edelstahl

Dachbretter: 19 mm

Dachfläche: 25,2 m²

Dachneigung: 15,0°

Bruttogrundfläche: 15,2 m²

OBERFLÄCHENBEHANDLUNG

Verfügbar mit werkseitiger Tauchgrundierung

Verfügbar mit werkseitiger Lackierung

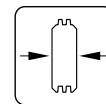

40 mm

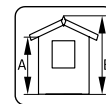

A: 205 cm
B: 257 cm

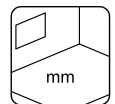

Fußboden als Option!
19 mm

OPTIONAL

Fußboden, Dachpappe: 7 Rollen, SBS-Dacheindeckung: 7 Rollen, Schindeln: 10 Pakete, Dachpappennägel, Regenrinnen, Anbauschuppen, Schleppdach, zusätzliche Türen und Fenster.

PALMAKO GARTENHAUS BRITTA 17,5 m²

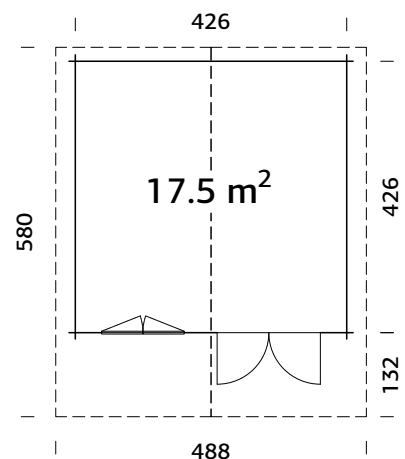

PRODUKTBESCHREIBUNG

Bohlenmaße: 446x446 cm

Umbauter Raum: 41,4 m³

Tür-/Fenstertyp: Garden

Tür-/Fensterglas:

Echtglas, 4 mm

Maße Fensteröffnung:

119x89 cm

Türen, Durchgangsmaß:

151x186 cm

Türschwelle: niedrig,

abgedeckt mit Edelstahl

Dachbretter: 19 mm

Dachfläche: 29,3 m²

Dachneigung: 16,5°

Bruttogrundfläche: 18,1 m²

OBERFLÄCHENBEHANDLUNG

Verfügbar mit werkseitiger Tauchgrundierung

Verfügbar mit werkseitiger Lackierung

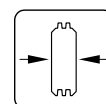

40 mm

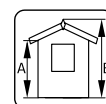

A: 205 cm
B: 270 cm

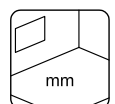

Fußboden als Option!
19 mm

OPTIONAL

Fußboden, Dachpappe: 7 Rollen, SBS-Dacheindeckung: 7 Rollen, Schindeln: 11 Pakete, Dachpappennägel, Regenrinnen, Anbauschuppen, Schleppdach, zusätzliche Türen und Fenster.

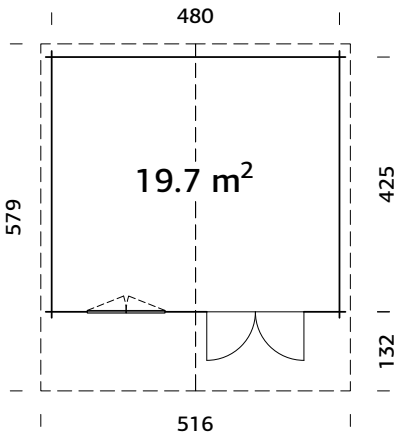
PALMAKO GARTENHAUS BRITTA 19,7 m²

OBERFLÄCHENBEHANDLUNG

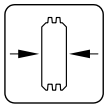
Verfügbar mit werkseitiger Tauchgrundierung Verfügbar mit werkseitiger Lackierung 

40 mm

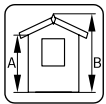
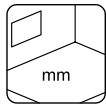
A: 205 cm
B: 270 cmFußboden als
Option!
19 mm

PRODUKTBESCHREIBUNG

Bohlenmaße: 500x445 cm**Umbauter Raum:** 46,6 m³**Tür-/Fenstertyp:** Garden**Tür-/Fensterglas:**

Echtglas, 4 mm

Maße Fensteröffnung:

119x89 cm

Türen, Durchgangsmaß:

151x186 cm

Türschwelle: niedrig,
abgedeckt mit Edelstahl**Dachbretter:** 19 mm**Dachfläche:** 30,7 m²**Dachneigung:** 14,7°**Bruttogrundfläche:** 20,4 m²

OPTIONAL

Fußboden, Dachpappe: 7 Rollen, SBS-Dacheindeckung: 7 Rollen, Schindeln: 12 Pakete, Dachpappennägel, Regenrinnen, Anbauschuppen, Schleppdach, zusätzliche Türen und Fenster.

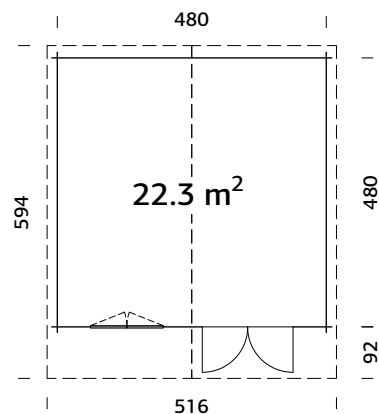
PALMAKO GARTENHAUS BRITTA 22,3 m²

Starke Pfetten aus Leimholz

OBERFLÄCHENBEHANDLUNG

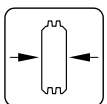
Verfügbar mit werkseitiger Tauchgrundierung Verfügbar mit werkseitiger Lackierung 

40 mm

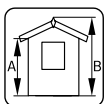
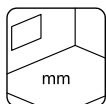
A: 205 cm
B: 270 cmFußboden als
Option!
19 mm

PRODUKTBESCHREIBUNG

Bohlenmaße: 500x500 cm**Umbauter Raum:** 52,7 m³**Tür-/Fenstertyp:** Garden**Tür-/Fensterglas:**

Echtglas, 4 mm

Maße Fensteröffnung:

119x89 cm

Türen, Durchgangsmaß:

151x186 cm

Türschwelle: niedrig,
abgedeckt mit Edelstahl**Dachbretter:** 19 mm**Dachfläche:** 29,2 m²**Dachneigung:** 14,7°**Bruttogrundfläche:** 23,0 m²

OPTIONAL

Fußboden, Dachpappe: 7 Rollen, SBS-Dacheindeckung: 7 Rollen, Schindeln: 12 Pakete, Dachpappennägel, Regenrinnen, Anbauschuppen, Schleppdach, zusätzliche Türen und Fenster.

PALMAKO GARTENHAUS EMMA 4,6 m²

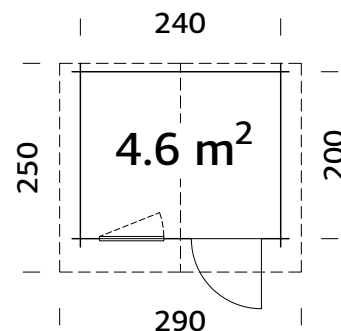

PRODUKTBESCHREIBUNG

Bohlenmaße: 260x220 cm

Umbauter Raum: 10,2 m³

Tür-/Fensterart: Garden

Tür-/Fensterglas:

Echtglas, 4 mm

Maße Fensteröffnung:

66x89 cm

Türen, Durchgangsmaß:

73x175 cm

Türschwelle: niedrig,

abgedeckt mit Edelstahl

Dachbretter: 19 mm

Dachfläche: 7,4 m²

Dachneigung: 13,7°

Bruttogrundfläche: 4,8 m²

OBERFLÄCHENBEHANDLUNG

Verfügbar mit werkseitiger Tauchgrundierung

Verfügbar mit werkseitiger Lackierung

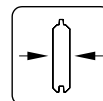

28 mm

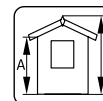

A: 194 cm
B: 222 cm

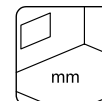

Inklusive
19 mm

OPTIONAL

Dachpappe: 2 Rollen, SBS-Dacheindeckung: 2 Rollen, Schindeln: 4 Pakete, Dachpappennägel, Regenrinnen, zusätzliche Türen und Fenster.

PALMAKO GARTENHAUS EMMA 10,4 m²

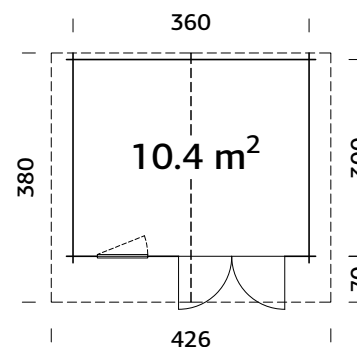

PRODUKTBESCHREIBUNG

Bohlenmaße: 380x320 cm

Umbauter Raum: 23,9 m³

Tür-/Fensterart: Garden

Tür-/Fensterglas:

Echtglas, 4 mm

Maße Fensteröffnung:

66x89 cm

Türen, Durchgangsmaß:

151x175 cm

Türschwelle: niedrig,

abgedeckt mit Edelstahl

Dachbretter: 19 mm

Dachfläche: 16,8 m²

Dachneigung: 16,2°

Bruttogrundfläche: 10,8 m²

OBERFLÄCHENBEHANDLUNG

Verfügbar mit werkseitiger Tauchgrundierung

Verfügbar mit werkseitiger Lackierung

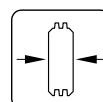

34 mm

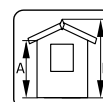

A: 205 cm
B: 257 cm

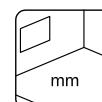

Inklusive
19 mm

OPTIONAL

Dachpappe: 3 Rollen, SBS-Dacheindeckung: 3 Rollen, Schindeln: 7 Pakete, Dachpappennägel, Regenrinnen, Anbauschuppen, Schleppdach, zusätzliche Türen und Fenster.

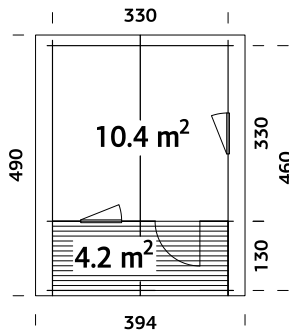
PALMAKO GARTENHAUS EMMA 10,4+4,2 m²

Terrassenbretter imprägniert
NBI Fensterläden und Terrasse inklusive!

OBERFLÄCHENBEHANDLUNG

Verfügbar mit werkseitiger Tauchgrundierung

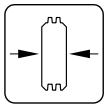

34 mm

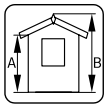

A: 205 cm
B: 257 cm

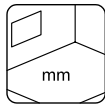

Inklusive
19 mm

**PRODUKTBESCHREIBUNG****Bohlenmaße:**

350x350(480) cm

Umbauter Raum: 24,1 m³

Terrasse: 330x130 cm

Tür-/Fenstertyp: Garden

Tür-/Fensterglas:

Echtglas, 4 mm

Maße Fensteröffnung:

66x89 cm

Türen, Durchgangsmaß:

73x175 cm

Türschwelle: niedrig,
abgedeckt mit Edelstahl

Dachbretter: 19 mm

Dachfläche: 20,0 m²

Dachneigung: 17,6°

**Bruttogrundfläche
(Terrasse inklusive):**
15,2 m²

OPTIONAL

Dachpappe: 5 Rollen, SBS-Dacheindeckung: 5 Rollen, Schindeln: 8 Pakete, Dachpappennägel, Regenrinnen, Anbauschruppen, Schleppdach, zusätzliche Türen und Fenster.

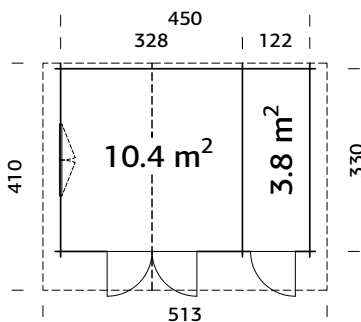
PALMAKO GARTENHAUS EMMA 14,2 m²

Kann auch spiegelverkehrt aufgebaut werden.

**OBERFLÄCHENBEHANDLUNG**

Verfügbar mit werkseitiger Tauchgrundierung

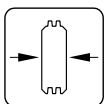

34 mm

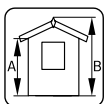

A: 205 cm
B: 268 cm

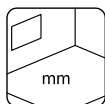

Inklusive
19 mm

PRODUKTBESCHREIBUNG

Bohlenmaße: 470x350 cm

Umbauter Raum: 33,0 m³

Tür-/Fenstertyp: Garden

Tür-/Fensterglas:

Echtglas, 4 mm

Maße Fensteröffnung:

119x89 cm

Türen, Durchgangsmaß:

73x164 cm, 151x175 cm

Türschwelle: niedrig,
abgedeckt mit Edelstahl

Dachbretter: 19 mm

Dachfläche: 22,3 m²

Dachneigung: 21,2°; 14,7°

Bruttogrundfläche: 14,9 m²

OPTIONAL

Dachpappe: 4 Rollen, SBS-Dacheindeckung: 4 Rollen, Schindeln: 9 Pakete, Dachpappennägel, Regenrinnen, zusätzliche Türen und Fenster.

PALMAKO GARTENHAUS SALLY 10,2 m²

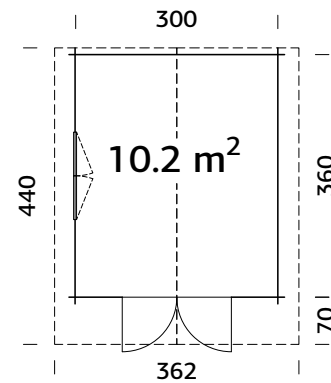

Doppelverglast

PRODUKTBESCHREIBUNG

Bohlenmaße: 320x380 cm

Umbauter Raum: 23,5 m³

Tür-/Fensterart: Garten+

Tür-/Fensterglas:

Doppelglas, 3-6-3 mm

Maße Fensteröffnung:

119x89 cm

Türen, Durchgangsmaß:

151x186 cm

Türschwelle: niedrig,

abgedeckt mit Edelstahl

Dachbretter: 19 mm

Dachfläche: 16,7 m²

Dachneigung: 19,2°

Bruttogrundfläche: 10,8 m²

OBERFLÄCHENBEHANDLUNG

Verfügbar mit werkseitiger Tauchgrundierung

Verfügbar mit werkseitiger Lackierung

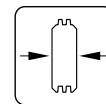

44 mm

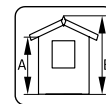

A: 205 cm
B: 263 cm

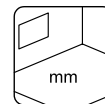

Inklusive
19 mm

OPTIONAL

Dachpappe: 3 Rollen, SBS-Dacheindeckung: 3 Rollen, Schindeln: 7 Pakete, Dachpappennägel, Regenrinnen, Anbauschuppen, Schlepptdach, zusätzliche Türen und Fenster.

PALMAKO GARTENHAUS SALLY 12,3 m²

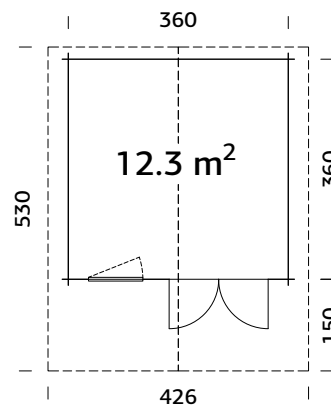

Doppelverglast

PRODUKTBESCHREIBUNG

Bohlenmaße: 380x380 cm

Umbauter Raum: 28,5 m³

Tür-/Fensterart: Garten+

Tür-/Fensterglas:

Doppelglas, 3-6-3 mm

Maße Fensteröffnung:

78x89 cm

Türen, Durchgangsmaß:

151x186 cm

Türschwelle: niedrig,

abgedeckt mit Edelstahl

Dachbretter: 19 mm

Dachfläche: 23,3 m²

Dachneigung: 16,1°

Bruttogrundfläche: 13,0 m²

OBERFLÄCHENBEHANDLUNG

Verfügbar mit werkseitiger Tauchgrundierung

Verfügbar mit werkseitiger Lackierung

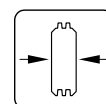

44 mm

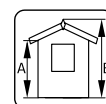

A: 205 cm
B: 256 cm

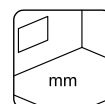

Inklusive
19 mm

OPTIONAL

Dachpappe: 6 Rollen, SBS-Dacheindeckung: 6 Rollen, Schindeln: 9 Pakete, Dachpappennägel, Regenrinnen, Anbauschuppen, Schlepptdach, zusätzliche Türen und Fenster.

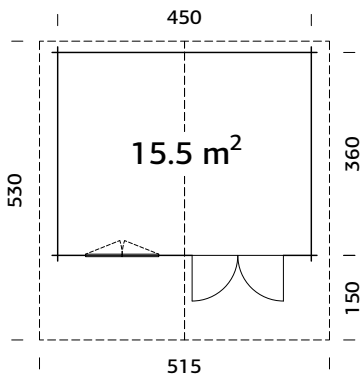
PALMAKO GARTENHAUS SALLY 15,5 m²

Doppelverglast

OBERFLÄCHENBEHANDLUNG

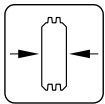
Verfügbar mit werkseitiger Tauchgrundierung Verfügbar mit werkseitiger Lackierung 

44 mm

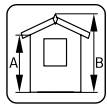
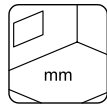
A: 205 cm
B: 268 cmInklusive
19 mm

Scannen Sie diesen QR-code, um
das Aufbauvideo für Sally
15,5 m² anzusehen.

PRODUKTBESCHREIBUNG

Bohlenmaße: 470x380 cm**Umbauter Raum:** 36,6 m³**Tür-/Fenstertyp:** Garden+**Tür-/Fensterglas:**

Doppelglas, 3-6-3 mm

Maße Fensteröffnung:

119x89 cm

Türen, Durchgangsmaß:

151x186 cm

Türschwelle: niedrig,

abgedeckt mit Edelstahl

Dachbretter: 19 mm**Dachfläche:** 28,1 m²**Dachneigung:** 15,9°**Bruttogrundfläche:** 16,2 m²

OPTIONAL

Dachpappe: 7 Rollen, SBS-Dacheindeckung: 7 Rollen, Schindeln: 11 Pakete, Dachpappennägel, Regenrinnen, Anbauschruppen, Schleppdach, zusätzliche Türen und Fenster.

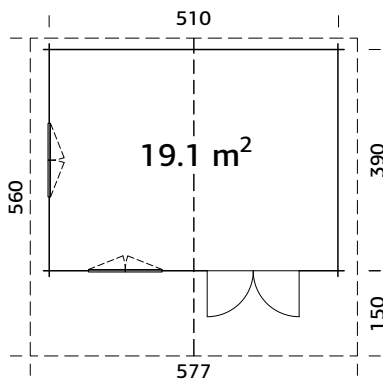
PALMAKO GARTENHAUS SALLY 19,1 m²

Doppelverglast

OBERFLÄCHENBEHANDLUNG

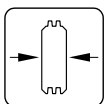
Verfügbar mit werkseitiger Tauchgrundierung Verfügbar mit werkseitiger Lackierung 

44 mm

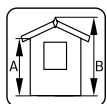
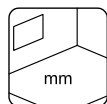
A: 205 cm
B: 278 cmInklusive
19 mm

PRODUKTBESCHREIBUNG

Bohlenmaße: 530x410 cm**Umbauter Raum:** 44,9 m³**Tür-/Fenstertyp:** Garden+**Tür-/Fensterglas:**

Doppelglas, 3-6-3 mm

Maße Fensteröffnung:

119x89 cm

Türen, Durchgangsmaß:

151x186 cm

Türschwelle: niedrig,

abgedeckt mit Edelstahl

Dachbretter: 19 mm**Dachfläche:** 35,3 m²**Dachneigung:** 14,0°**Bruttogrundfläche:** 19,9 m²

OPTIONAL

Dachpappe: 8 Rollen, SBS-Dacheindeckung: 8 Rollen, Schindeln: 13 Pakete, Dachpappennägel, Regenrinnen, Anbauschruppen, Schleppdach, zusätzliche Türen und Fenster.

PALMAKO GARTENHAUS HELENA 15,1 m²

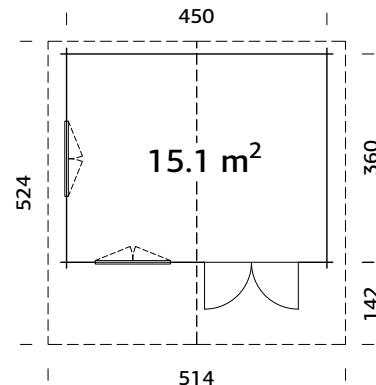

Doppelverglast

PRODUKTBESCHREIBUNG

Bohlenmaße: 470x380 cm

Umbauter Raum: 37,2 m³

Tür-/Fenstertyp: Summer

Tür-/Fensterglas:

Doppelglas, 3-9-3 mm

Maße Fensteröffnung:

112x88 cm

Türen, Durchgangsmaß:

144x179 cm

Türschwelle: niedrig,

abgedeckt mit Edelstahl

Dachbretter: 19 mm

Dachfläche: 27,6 m²

Dachneigung: 15,4°

Bruttogrundfläche: 16,2 m²

OBERFLÄCHENBEHANDLUNG

Verfügbar mit werkseitiger Tauchgrundierung

Verfügbar mit werkseitiger Lackierung

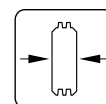

70 mm

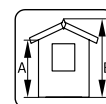

A: 216 cm
B: 285 cm

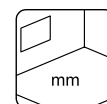

Inklusive
19 mm

OPTIONAL

Dachpappe: 7 Rollen, SBS-Dacheindeckung: 7 Rollen, Schindeln: 11 Pakete, Dachpappennägel, Regenrinnen, Anbauschuppen, Schleppdach, zusätzliche Türen und Fenster.

PALMAKO GARTENHAUS HELENA 18,6 m²

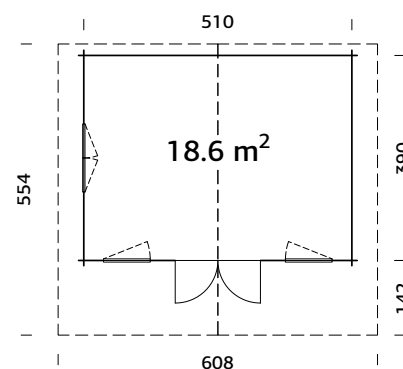

Doppelverglast

PRODUKTBESCHREIBUNG

Bohlenmaße: 530x410 cm

Umbauter Raum: 47,3 m³

Tür-/Fenstertyp: Summer

Tür-/Fensterglas:

Doppelglas, 3-9-3 mm

Maße Fensteröffnung:

71x88 cm, 112x88 cm

Türen, Durchgangsmaß:

144x179 cm

Türschwelle: niedrig,

abgedeckt mit Edelstahl

Dachbretter: 19 mm

Dachfläche: 34,7 m²

Dachneigung: 16,6°

Bruttogrundfläche: 19,9 m²

OBERFLÄCHENBEHANDLUNG

Verfügbar mit werkseitiger Tauchgrundierung

Verfügbar mit werkseitiger Lackierung

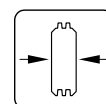

70 mm

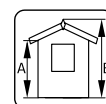

A: 216 cm
B: 290 cm

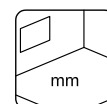

Inklusive
19 mm

OPTIONAL

Dachpappe: 8 Rollen, SBS-Dacheindeckung: 8 Rollen, Schindeln: 13 Pakete, Dachpappennägel, Regenrinnen, Anbauschuppen, Schleppdach, zusätzliche Türen und Fenster.

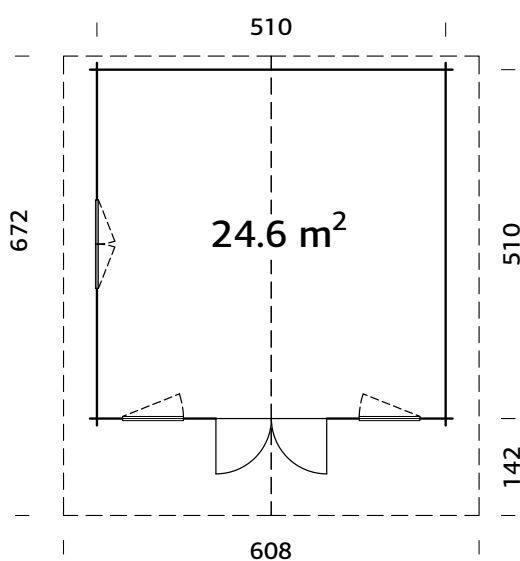
PALMAKO GARTENHAUS HELENA 24,6 m²**PRODUKTBESCHREIBUNG****Bohlenmaße:** 530x530 cm**Umbauter Raum:** 62,2 m³**Tür-/Fenstertyp:** Summer**Tür-/Fensterglas:**

Doppelglas, 3-9-3 mm

Maße Fensteröffnung:

71x88 cm, 112x88 cm

Türen, Durchgangsmaß:

144x179 cm

Türschwelle: niedrig, abgedeckt
mit Edelstahl**Dachbretter:** 19 mm**Dachfläche:** 42,2 m²**Dachneigung:** 16,7°**Bruttogrundfläche:** 26,0 m²**OPTIONAL**

Dachpappe: 8 Rollen, SBS-Dacheindeckung: 8 Rollen, Schindeln: 16 Pakete,

Dachpappennägeln, Regenrinnen, Anbauschuppen, Schleppdach, zusätzliche Türen
und Fenster.**OBERFLÄCHENBEHANDLUNG**

Verfügbar mit werkseitiger Lackierung



Doppelverglast

Starke Pfetten aus Leimholz

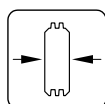
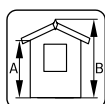
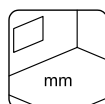
**70 mm****A: 216 cm
B: 290 cm****Inklusive
19 mm**

PALMAKO GARTENHAUS SUSANNA 12,4 m²

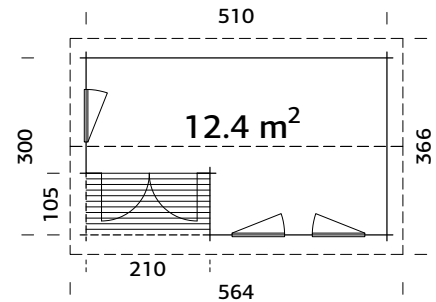

Doppelverglast
Kann auch spiegelverkehrt
aufgebaut werden.
Terrassenbretter imprägniert



PRODUKTBESCHREIBUNG

Bohlenmaße: 530x320 cm

Umbauter Raum: 28,6 m³

Terrasse: 210x105 cm

Tür-/Fensterotyp:

Garden+

Tür-/Fensterglas:

Doppelglas, 3-6-3 mm

OPTIONAL

Dachpappe: 5 Rollen, SBS-Dacheindeckung: 5 Rollen, Schindeln: 9 Pakete, Dachpappennägel, Regenrinnen, zusätzliche Türen und Fenster.

Maße Fensteröffnung:

78x89 cm

Türen, Durchgangsmaß:

151x186 cm

Türschwelle: niedrig,

abgedeckt mit Edelstahl

Dachbretter: 19 mm

Dachfläche: 21,4 m²

Dachneigung: 18,4°

Bruttogrundfläche

(Terrasse inklusive):

15,3 m²

OBERFLÄCHENBEHANDLUNG

Verfügbar mit werkseitiger Tauchgrundierung

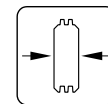

44 mm

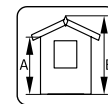

A: 205 cm
B: 263 cm

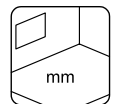

Inklusive
19 mm

PALMAKO GARTENHAUS SUSANNA 16,4 m²

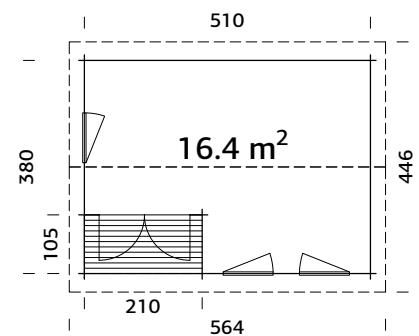

Doppelverglast
Kann auch spiegelverkehrt aufgebaut werden.
Terrassenbretter imprägniert



PRODUKTBESCHREIBUNG

Bohlenmaße: 530x400 cm

Umbauter Raum: 37,2 m³

Terrasse: 210x105 cm

Tür-/Fensterotyp:

Garden+

Tür-/Fensterglas:

Doppelglas, 3-6-3 mm

OPTIONAL

Dachpappe: 6 Rollen, SBS-Dacheindeckung: 6 Rollen, Schindeln: 10 Pakete, Dachpappennägel, Regenrinnen, zusätzliche Türen und Fenster.

Maße Fensteröffnung:

78x89 cm

Türen, Durchgangsmaß:

151x186 cm

Türschwelle: niedrig,

abgedeckt mit Edelstahl

Dachbretter: 19 mm

Dachfläche: 26,1 m²

Dachneigung: 18,5°

Bruttogrundfläche

(Terrasse inklusive): 19,4 m²

OBERFLÄCHENBEHANDLUNG

Verfügbar mit werkseitiger Tauchgrundierung

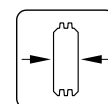

44 mm

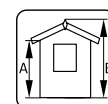

A: 205 cm
B: 278 cm

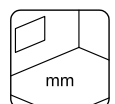

Inklusive
19 mm

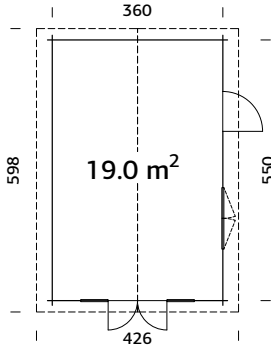
PALMAKO GARTENHAUS IRENE 19,0 m²

Doppelverglast
Starke Pfetten aus Leimholz



OBERFLÄCHENBEHANDLUNG

Verfügbar mit werkseitiger Tauchgrundierung

Verfügbar mit werkseitiger Lackierung

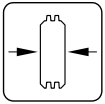

44 mm

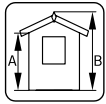

A: 217 cm
B: 276 cm

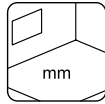

Inklusive
19 mm

PRODUKTBESCHREIBUNG

Bohlenmaße: 380x570 cm

Umbauter Raum: 45,9 m³

Tür-/Fenstertyp: Garden+

Fensterglas:

Doppelglas, 3-6-3 mm

Türglas: Doppelglas,
gehärtet, 4-6-4 mm

Maße Fensteröffnung:
119x89 cm

Türen, Durchgangsmaß:
73x175 cm, 114x186 cm

Türschwelle: niedrig,
abgedeckt mit Edelstahl

Dachbretter: 19 mm

Dachfläche: 26,3 m²

Dachneigung: 16,3°

Bruttogrundfläche: 19,8 m²

OPTIONAL

Dachpappe: 6 Rollen, SBS-Dacheindeckung: 6 Rollen, Schindeln: 10 Pakete, Dachpappennägel, Regenrinnen, Anbauschruppen, Schleppdach, zusätzliche Türen und Fenster.

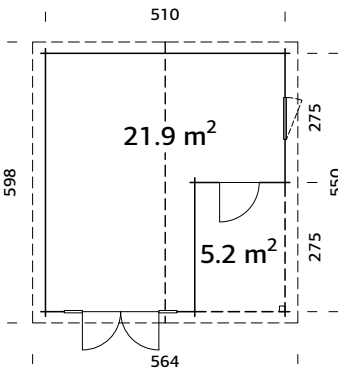
PALMAKO GARTENHAUS IRENE 21,9+5,2 m²

Doppelverglast
Kann auch spiegelverkehrt aufgebaut werden.
Starke Pfetten aus Leimholz



OBERFLÄCHENBEHANDLUNG

Verfügbar mit werkseitiger Tauchgrundierung

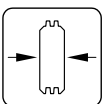

44 mm

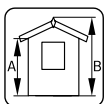

A: 228 cm
B: 321 cm

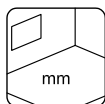

Inklusive
19 mm

PRODUKTBESCHREIBUNG

Bohlenmaße: 530x570 cm

Umbauter Raum: 60,0 m³

Tür-/Fenstertyp: Garden+

Fensterglas:

Doppelglas, 3-6-3 mm

Türglas: Doppelglas,
gehärtet, 4-6-4 mm

Maße Fensteröffnung:
78x89 cm

Türen, Durchgangsmaß:
73x175 cm, 114x186 cm

Türschwelle: niedrig,
abgedeckt mit Edelstahl

Dachbretter: 19 mm

Dachfläche: 35,4 m²

Dachneigung: 18,7°

Bruttogrundfläche: 28,1 m²

OPTIONAL

Dachpappe: 7 Rollen, SBS-Dacheindeckung: 7 Rollen, Schindeln: 14 Pakete, Dachpappennägel, Regenrinnen, Anbauschruppen, Schleppdach, zusätzliche Türen und Fenster.

PALMAKO GARTENHAUS IRENE 23,9 m²

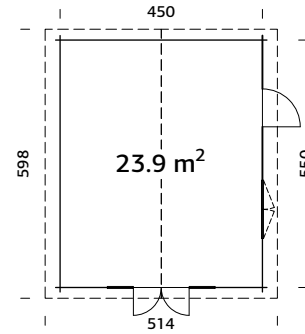

Doppelverglast
Starke Pfetten aus Leimholz

PRODUKTBESCHREIBUNG

Bohlenmaße: 470x570 cm

Umbauter Raum: 59,0 m³

Tür-/Fenstertyp: Garden+

Fensterglas:

Doppelglas, 3-6-3 mm

Türglas: Doppelglas,
gehärtet, 4-6-4 mm

Maße Fensteröffnung:
119x89 cm

Türen, Durchgangsmaß:
73x175 cm, 114x186 cm

Türschwelle: niedrig,
abgedeckt mit Edelstahl

Dachbretter: 19 mm

Dachfläche: 31,7 m²

Dachneigung: 15,9°

Bruttogrundfläche: 24,8 m²

OBERFLÄCHENBEHANDLUNG

Verfügbar mit werkseitiger Tauchgrundierung

Verfügbar mit werkseitiger Lackierung

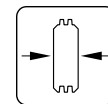

44 mm

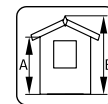

A: 217 cm
B: 287 cm

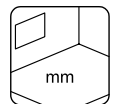

Inklusive
19 mm

OPTIONAL

Dachpappe: 7 Rollen, SBS-Dacheindeckung: 7 Rollen, Schindeln: 12 Pakete, Dachpappennägel, Regenrinnen, Anbauschuppen, Schlepptdach, zusätzliche Türen und Fenster.

PALMAKO GARTENHAUS IRENE 27,7 m²

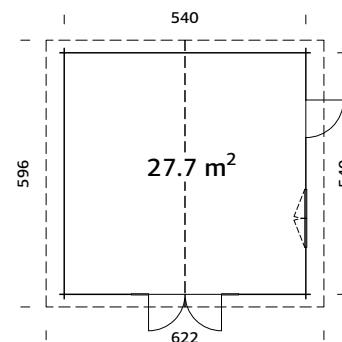

Doppelverglast
Starke Pfetten aus Leimholz

PRODUKTBESCHREIBUNG

Bohlenmaße: 560x560 cm

Umbauter Raum: 73,9 m³

Tür-/Fenstertyp: Summer

Fensterglas:

Doppelglas, 3-9-3 mm

Türglas: Doppelglas,
gehärtet, 4-9-4 mm

Maße Fensteröffnung:
117x92 cm

Türen, Durchgangsmaß:
73x183 cm, 114x186 cm

Türschwelle: niedrig,
abgedeckt mit Edelstahl

Dachbretter: 19 mm

Dachfläche: 37,8 m²

Dachneigung: 15,7°

Bruttogrundfläche: 29,2 m²

OBERFLÄCHENBEHANDLUNG

Verfügbar mit werkseitiger Tauchgrundierung

Verfügbar mit werkseitiger Lackierung

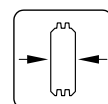

70 mm

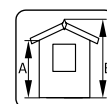

A: 230 cm
B: 312 cm

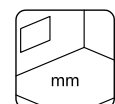

Inklusive
19 mm

OPTIONAL

Dachpappe: 8 Rollen, SBS-Dacheindeckung: 8 Rollen, Schindeln: 14 Pakete, Dachpappennägel, Regenrinnen, Anbauschuppen, Schlepptdach, zusätzliche Türen und Fenster.

PALMAKO GARTENHAUS IRENE 19,0+16,2 m²

NEU!

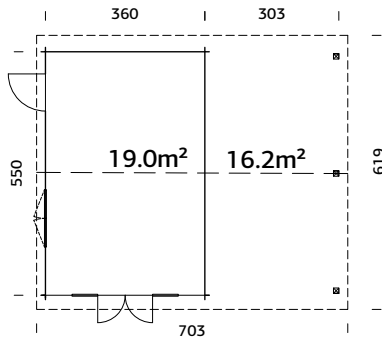

Doppelverglast

Kann auch spiegelverkehrt aufgebaut werden.

Starke Pfetten aus Leimholz

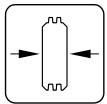

OBERFLÄCHENBEHANDLUNG

Verfügbar mit werkseitiger Tauchgrundierung Verfügbar mit werkseitiger Lackierung 

44 mm

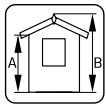
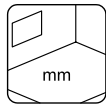
A: 222 cm
B: 316 cmInklusive
19 mm

PRODUKTBESCHREIBUNG

Bohlenmaße: 673x570 cm**Umbauter Raum:**46,0+43,5 m³**Tür-/Fenstertyp:** Garden+**Fensterglas:**

Doppelglas, 3-6-3 mm

Türglas: Doppelglas,
gehärtet, 4-6-4 mm**Maße Fensteröffnung:**

119x89 cm

Türen, Durchgangsmaß:

73x175 cm, 114x186 cm

Türschwelle: niedrig,
abgedeckt mit Edelstahl**Dachbretter:** 19 mm**Dachfläche:** 45,0 m²**Dachneigung:** 17,4°**Bruttogrundfläche:** 36,5 m²

OPTIONAL

Dachpappe: 8 Rollen, SBS-Dacheindeckung: 8 Rollen, Schindeln: 18 Pakete, Dachpappennägel, Regenrinnen, Anbauschruppen, Schleppdach, zusätzliche Türen und Fenster.

PALMAKO GARTENHAUS IRENE 19,0+33,2 m²

NEU!

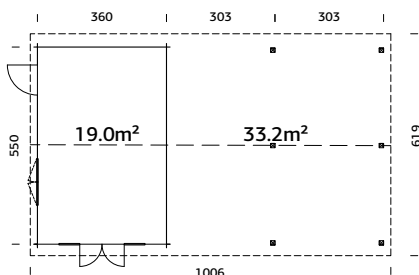

Doppelverglast

Kann auch spiegelverkehrt aufgebaut werden.

Starke Pfetten aus Leimholz

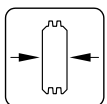

OBERFLÄCHENBEHANDLUNG

Verfügbar mit werkseitiger Tauchgrundierung Verfügbar mit werkseitiger Lackierung 

44 mm

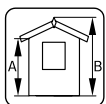
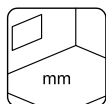
A: 222 cm
B: 316 cmInklusive
19 mm

PRODUKTBESCHREIBUNG

Bohlenmaße: 976x570 cm**Umbauter Raum:**46,0+90,0 m³**Tür-/Fenstertyp:** Garden+**Fensterglas:**

Doppelglas, 3-6-3 mm

Türglas: Doppelglas,
gehärtet, 4-6-4 mm**Maße Fensteröffnung:**

119x89 cm

Türen, Durchgangsmaß:

73x175 cm, 114x186 cm

Türschwelle: niedrig,
abgedeckt mit Edelstahl**Dachbretter:** 19 mm**Dachfläche:** 45,0 m²**Dachneigung:** 17,4°**Bruttogrundfläche:** 53,1 m²

OPTIONAL

Dachpappe: 10 Rollen, SBS-Dacheindeckung: 10 Rollen, Schindeln: 24 Pakete, Dachpappennägel, Regenrinnen, Anbauschruppen, Schleppdach, zusätzliche Türen und Fenster.

PALMAKO GARTENHAUS IRIS 9,6 m²

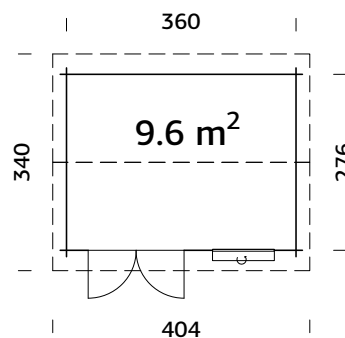

Tür- und Fenstersprossen inklusive

PRODUKTBESCHREIBUNG

Bohlenmaße: 380x296 cm

Umbauter Raum: 22,2 m³

Tür-/Fenstertyp: Garden

Fensterglas:

Echtglas, 4 mm

Türglas: Gehärtetes Glas,
4 mm

Maße Fensteröffnung:
66x111 cm

Türen, Durchgangsmaß:
151x175 cm

Türschwelle: niedrig,
abgedeckt mit Edelstahl

Dachbretter: 16 mm

Dachfläche: 14,0 m²

Dachneigung: 16,2°

Bruttogrundfläche: 9,9 m²

OBERFLÄCHENBEHANDLUNG

Verfügbar mit werkseitiger Tauchgrundierung

Verfügbar mit werkseitiger Lackierung

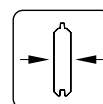

28 mm

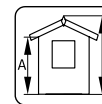

A: 211 cm
B: 260 cm

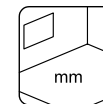

Inklusive
19 mm

OPTIONAL

Dachpappe: 3 Rollen, SBS-Dacheindeckung: 3 Rollen, Schindeln: 6 Pakete, Dachpappennägel, Regenrinnen, zusätzliche Türen und Fenster.

PALMAKO GARTENHAUS IRIS 11,1 m²

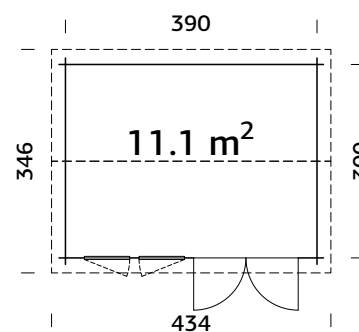

Doppelverglast
Tür- und Fenstersprossen inklusive

PRODUKTBESCHREIBUNG

Bohlenmaße: 410x320 cm

Umbauter Raum: 25,3 m³

Tür-/Fenstertyp: Summer

Fensterglas:

Doppelglas, 3-9-3 mm

Türglas: Doppelglas,
gehärtet, 4-9-4 mm

Maße Fensteröffnung:
53x104 cm

Türen, Durchgangsmaß:
144x172 cm

Türschwelle: niedrig,
abgedeckt mit Edelstahl

Dachbretter: 19 mm

Dachfläche: 15,1 m²

Dachneigung: 13,2°

Bruttogrundfläche: 11,7 m²

OBERFLÄCHENBEHANDLUNG

Verfügbar mit werkseitiger Tauchgrundierung

Verfügbar mit werkseitiger Lackierung

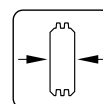

44 mm

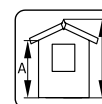

A: 211 cm
B: 252 cm

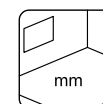

Inklusive
19 mm

OPTIONAL

Dachpappe: 3 Rollen, SBS-Dacheindeckung: 3 Rollen, Dachpappennägel, Regenrinnen, Anbauschuppen, Schleppdach, zusätzliche Türen und Fenster.

PALMAKO GARTENHAUS IRIS 19,1 m²

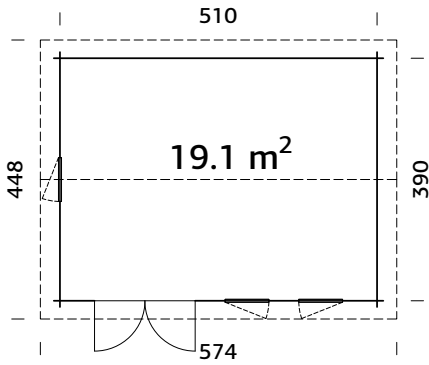

Doppelverglast

Starke Pfetten aus Leimholz

Tür- und Fenstersprossen inklusive



OBERFLÄCHENBEHANDLUNG

Verfügbar mit werkseitiger Tauchgrundierung

Verfügbar mit werkseitiger Lackierung

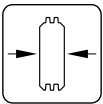

44 mm

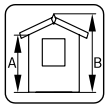

A: 211 cm
B: 262 cm

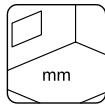

Inklusive
19 mm

PRODUKTBESCHREIBUNG

Bohlenmaße: 530x410 cm

Umbauter Raum: 45,2 m³

Tür-/Fenstertyp: Summer

Fensterglas:

Doppelglas, 3-9-3 mm

Türglas: Doppelglas,
gehärtet, 4-9-4 mm

Maße Fensteröffnung:
53x104 cm

Türen, Durchgangsmaß:
144x172 cm

Türschwelle: niedrig,
abgedeckt mit Edelstahl

Dachbretter: 19 mm

Dachfläche: 26,2 m²

Dachneigung: 15,1°

Bruttogrundfläche: 19,9 m²

OPTIONAL

Dachpappe: 6 Rollen, SBS-Dacheindeckung: 6 Rollen, Schindeln: 11 Pakete, Dachpappennägel, Regenrinnen, Anbauschuppen, Schleppdach, zusätzliche Türen und Fenster.

PALMAKO GARTENHAUS CLAUDIA 14,2 m²

NEU!

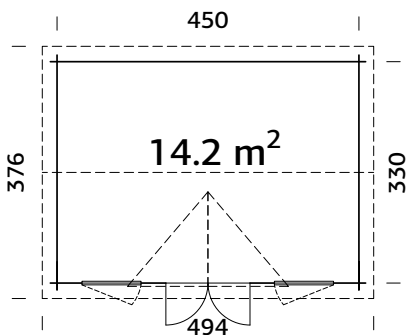

Doppelverglast

Tür- und Fenstersprossen inklusive

OBERFLÄCHENBEHANDLUNG

Verfügbar mit werkseitiger Tauchgrundierung

Verfügbar mit werkseitiger Lackierung

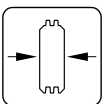

44 mm

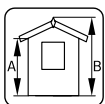

A: 219 cm
B: 337 cm

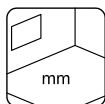

Inklusive
19 mm

PRODUKTBESCHREIBUNG

Bohlenmaße: 470x350 cm

Umbauter Raum: 39,1 m³

Tür-/Fenstertyp: Summer

Fensterglas:

Doppelglas, 3-9-3 mm

Türglas: Doppelglas,
gehärtet, 4-9-4 mm

Maße Fensteröffnung:
71x104 cm

Türen, Durchgangsmaß:
144x172 cm

Türschwelle: niedrig,
abgedeckt mit Edelstahl

Dachbretter: 19 mm

Dachfläche: 23,4 m²

Dachneigung: 35,2°

Bruttogrundfläche: 14,9 m²

OPTIONAL

Dachpappe: 3 Rollen, SBS-Dacheindeckung: 3 Rollen, Schindeln: 9 Pakete, Dachpappennägel, Regenrinnen, Anbauschuppen, Schleppdach, zusätzliche Türen und Fenster.

PALMAKO GARTENHAUS CLAUDIA 11,5 m²



Tür- und Fenstersprossen inklusive

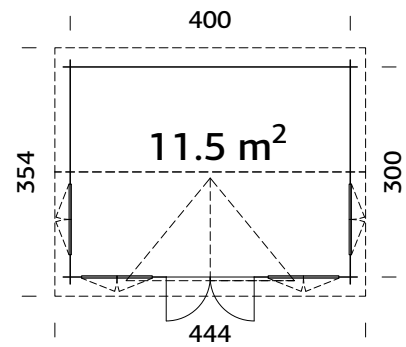

PRODUKTBESCHREIBUNG

Bohlenmaße: 420x320 cm

Umbauter Raum: 32,9 m³

Tür-/Fenstertyp: Garden

Fensterglas:

Echtglas, 4 mm

Türglas: Gehärtetes Glas,
4 mm

Maße Fensteröffnung:

90x123 cm

Türen, Durchgangsmaß:

114x186 cm

Türschwelle: niedrig,
abgedeckt mit Edelstahl

Dachbretter: 19 mm

Dachfläche: 21,0 m²

Dachneigung: 35,2°

Bruttogrundfläche: 12,0 m²

OBERFLÄCHENBEHANDLUNG

Verfügbar mit werkseitiger Tauchgrundierung

Verfügbar mit werkseitiger Lackierung

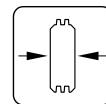

34 mm

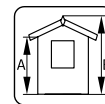

A: 234 cm

B: 347 cm

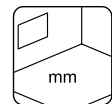

Inklusive
19 mm

OPTIONAL

Dachpappe: 3 Rollen, SBS-Dacheindeckung: 3 Rollen, Schindeln: 9 Pakete, Dachpappennägel, Regenrinnen, Anbauschuppen, Schleppehdach, zusätzliche Türen und Fenster.

PALMAKO GARTENHAUS CLAUDIA 19,4 m²



Tür- und Fenstersprossen inklusive

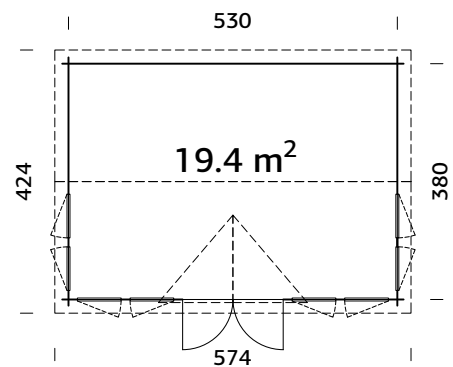

Doppelverglast

PRODUKTBESCHREIBUNG

Bohlenmaße: 550x400 cm

Umbauter Raum: 55,6 m³

Tür-/Fenstertyp: Summer

Fensterglas:

Doppelglas, 3-9-3 mm

Türglas: Doppelglas,
gehärtet, 4-9-4 mm

Maße Fensteröffnung:

53x104 cm

Türen, Durchgangsmaß:

144x172 cm

Türschwelle: niedrig,
abgedeckt mit Edelstahl

Dachbretter: 19 mm

Dachfläche: 29,6 m²

Dachneigung: 35,2°

Bruttogrundfläche: 20,1 m²

OBERFLÄCHENBEHANDLUNG

Verfügbar mit werkseitiger Tauchgrundierung

Verfügbar mit werkseitiger Lackierung

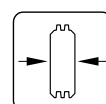

44 mm

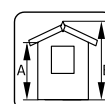

A: 222 cm

B: 363 cm

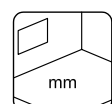

Inklusive
19 mm

OPTIONAL

Dachpappe: 7 Rollen, SBS-Dacheindeckung: 7 Rollen, Schindeln: 12 Pakete, Dachpappennägel, Regenrinnen, Anbauschuppen, Schleppehdach, zusätzliche Türen und Fenster.

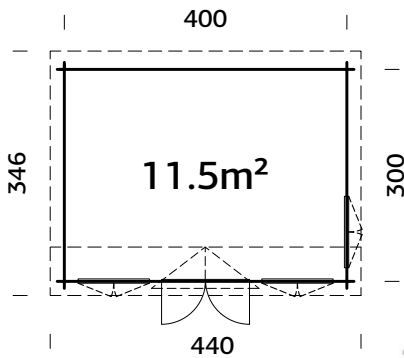
PALMAKO GARTENHAUS CLAUDIA PENTROOF 11,5 m²

Doppelverglast



Tür- und Fenstersprossen inklusive



NEU!

OBERFLÄCHENBEHANDLUNG

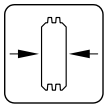
Verfügbar mit werkseitiger Tauchgrundierung Verfügbar mit werkseitiger Lackierung 

34 mm

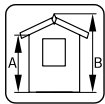
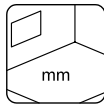
A: 210 cm
B: 249 cmInklusive
19 mm

PRODUKTBESCHREIBUNG

Bohlenmaße: 420x320 cm**Umbauter Raum:** 25,7 m³**Tür-/Fenstertyp:** Garten+**Tür-/Fensterglas:**

Doppelglas, 3-6-3 mm

Maße Fensteröffnung:

90x123 cm

Türen, Durchgangsmaß:

114x175 cm

Türschwelle: niedrig,

abgedeckt mit Edelstahl

Dachbretter: 19 mm**Dachfläche:** 15,9 m²**Dachneigung:** 10,4°**Bruttogrundfläche:** 12,0 m²

OPTIONAL

Dachpappe: 3 Rollen, SBS-Dacheindeckung: 3 Rollen, Dachpappennägel, EPDM Folie, Regenrinnen, Anbauschuppen, Schleppdach, zusätzliche Türen und Fenster.

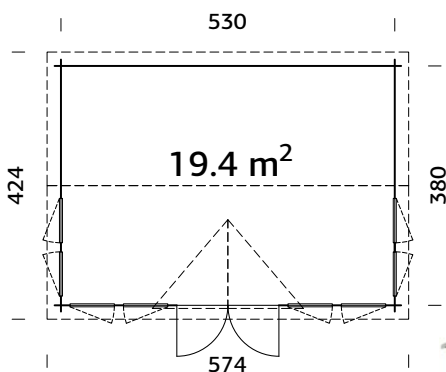
PALMAKO GARTENHAUS CLAUDIA PENTROOF 19,4 m²

Doppelverglast



Tür- und Fenstersprossen inklusive



NEU!

OBERFLÄCHENBEHANDLUNG

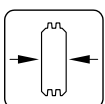
Verfügbar mit werkseitiger Tauchgrundierung Verfügbar mit werkseitiger Lackierung 

44 mm

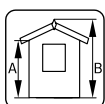
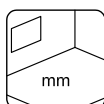
A: 211 cm
B: 249 cmInklusive
19 mm

PRODUKTBESCHREIBUNG

Bohlenmaße: 550x400 cm**Umbauter Raum:** 43,2 m³**Tür-/Fenstertyp:** Summer**Fensterglas:**

Doppelglas, 3-9-3 mm

Türglas: Doppelglas,

gehärtet, 4-9-4 mm

Maße Fensteröffnung:

53x104 cm

Türen, Durchgangsmaß:

144x172 cm

Türschwelle: niedrig,

abgedeckt mit Edelstahl

Dachbretter: 19 mm**Dachfläche:** 25,2 m²**Dachneigung:** 7,9°**Bruttogrundfläche:** 20,1 m²

OPTIONAL

Dachpappe: 6 Rollen, SBS-Dacheindeckung: 6 Rollen, Dachpappennägel, EPDM Folie, Regenrinnen, Anbauschuppen, Schleppdach, zusätzliche Türen und Fenster.

PALMAKO GARTENHAUS INES 11,1 m²

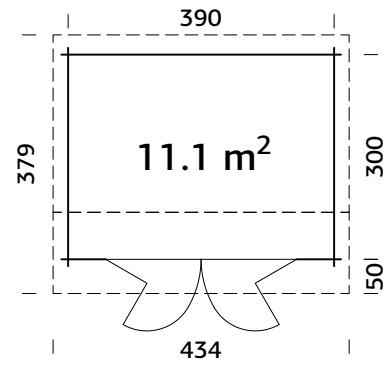

Doppelfalttüren
Doppelverglast

PRODUKTBESCHREIBUNG

Bohlenmaße: 410x320 cm

Umbauter Raum: 25,5 m³

Tür-/Fensterart: Garden+

Tür-/Fensterglas:

Doppelglas, gehärtet,
4-6-4 mm

Doppelfalttüren,

Durchgangsmaß:

263x184 cm

Türschwelle: niedrig,

abgedeckt mit Edelstahl

Dachbretter: 19 mm

Dachfläche: 16,3 m²

Dachneigung: 8,0°; 8,0°

Bruttogrundfläche: 11,7 m²

OBERFLÄCHENBEHANDLUNG

Verfügbar mit werkseitiger Tauchgrundierung

Verfügbar mit werkseitiger Lackierung

OPTIONAL

Dachpappe: 3 Rollen, SBS-Dacheindeckung: 3 Rollen, Dachpappennägel, EPDM Folie, Regenrinnen, Anbauschuppen, zusätzliche Tür.

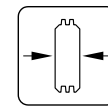

44 mm

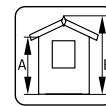

A: 211 cm
B: 249 cm

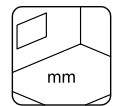

Inklusive
19 mm



Ines 11,1 m² Slide

PALMAKO GARTENHAUS INES 11,1 m²

SLIDE / SLIDE PLUS

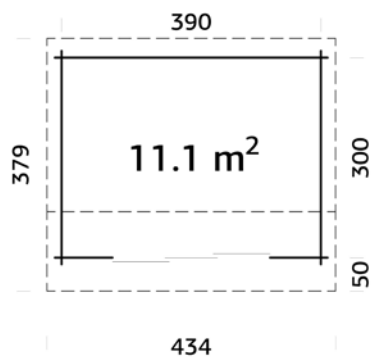

PRODUKTBE SCHREIBUNG

Bohlenmaße: 410x320 cm
Umbauter Raum: 25,5 m³
Öffnungsmaß der Schiebetür (drei Elemente): 176x187 cm (Slide),
 172x185 cm (Slide Plus)

Dachbretter: 19 mm
Dachfläche: 16,3 m²
Dachneigung: 8,0°; 8,0°
Bruttogrundfläche: 11,7 m²

OPTIONAL

Dachpappe: 3 Rollen, SBS-Dacheindeckung: 3 Rollen, Dachpappennägel, EPDM Folie, Regenrinnen, Anbauschuppen.

OBERFLÄCHENBEHANDLUNG

- Verfügbar mit werkseitiger Tauchgrundierung
- Verfügbar mit werkseitiger Lackierung

Schiebetüren sind inbegriffen.

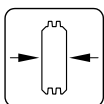

44 mm

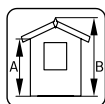

A: 211 cm
B: 249 cm

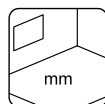

Inklusive
19 mm



Slide
 ESG Glas 4 mm



Slide Plus
 Isolierglas 4-16-4 mm

PALMAKO GARTENHAUS INES 13,7 m²

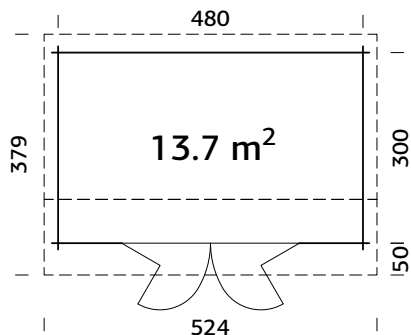

Doppelfalztüren
Doppelverglast
Starke Pfetten aus Leimholz

PRODUKTBESCHREIBUNG

Bohlenmaße: 500x320 cm

Umbauter Raum: 31,6 m³

Tür-/Fenstertyp: Garden+

Tür-/Fensterglas:

Doppelglas, gehärtet,
4-6-4 mm

Doppelfalztüren,

Durchgangsmaß:

263x184 cm

Türschwelle: niedrig,

abgedeckt mit Edelstahl

Dachbretter: 19 mm

Dachfläche: 19,7 m²

Dachneigung: 8,0°; 8,0°

Bruttogrundfläche: 14,4 m²

OBERFLÄCHENBEHANDLUNG

Verfügbar mit werkseitiger Tauchgrundierung

Verfügbar mit werkseitiger Lackierung

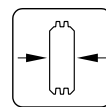

44 mm

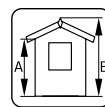

A: 211 cm
B: 249 cm

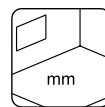

Inklusive
19 mm

OPTIONAL

Dachpappe: 5 Rollen, SBS-Dacheindeckung: 5 Rollen, Dachpappennägel, EPDM Folie, Regenrinnen, Anbauschuppen, zusätzliche Tür.



Ines 13,7 m² Slide

PALMAKO GARTENHAUS INES 13,7 m²

SLIDE / SLIDE PLUS

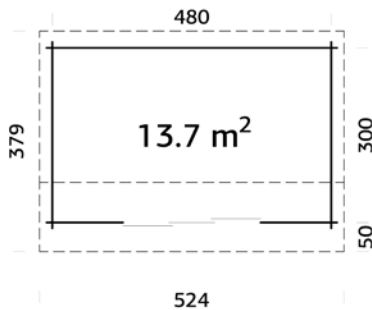

PRODUKTBESCHREIBUNG

Bohlenmaße: 500x320 cm

Umbauter Raum: 31,6 m³

Öffnungsmaß der Schiebetür (drei

Elemente): 176x187 cm (Slide),

172x185 cm (Slide Plus)

Dachbretter: 19 mm

Dachfläche: 19,7 m²

Dachneigung: 8,0°; 8,0°

Bruttogrundfläche: 14,4 m²

OPTIONAL

Dachpappe: 5 Rollen, SBS-Dacheindeckung: 5 Rollen, Dachpappennägel, EPDM Folie, Regenrinnen, Anbauschuppen.

OBERFLÄCHENBEHANDLUNG

Verfügbar mit werkseitiger Tauchgrundierung

Verfügbar mit werkseitiger Lackierung

Schiebetüren sind inbegriffen.

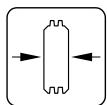

44 mm

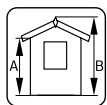

A: 211 cm

B: 249 cm

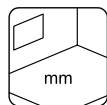

Inklusive

19 mm



Slide
ESG Glas 4 mm



Slide Plus
Isolierglas 4-16-4 mm

PALMAKO GARTENHAUS AMANDA 11,2 m²

SLIDE / SLIDE PLUS

NEU!



Kann auch spiegelverkehrt aufgebaut werden.

PALMAKO GARTENHÄUSER
SATTELDACH
40-77

PRODUKTBESCHREIBUNG

Bohlenmaße: 390x300 cm

Umbauter Raum: 26,7 m³

Öffnungsmaß der Schiebetür (zwei

Elemente): 88x187 cm (Slide),

85x185 cm (Slide Plus)

Öffnungsmaß der Schiebetür (drei

Elemente): 176x187 cm (Slide),

172x185 cm (Slide Plus)

Dachbretter: 19 mm

Dachfläche: 15,1 m²

Dachneigung: 17,2°

Bruttogrundfläche: 11,7 m²

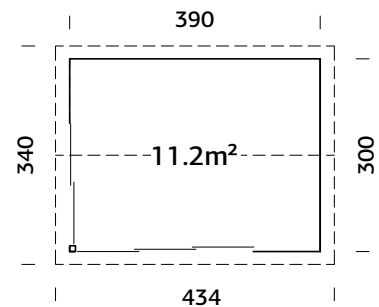

OPTIONAL

Dachpappe: 3 Rollen, SBS-Dacheindeckung: 3 Rollen, Schindeln: 6 Pakete, Dachpappennägel, Regenrinnen.



Slide
ESG Glas 4 mm



Slide Plus
Isolierglas 4-16-4 mm

Modernes Eckverbindungssystem
Schiebetüren sind inbegriffen.

OBERFLÄCHENBEHANDLUNG

Verfügbar mit werkseitiger Tauchgrundierung

Verfügbar mit werkseitiger Lackierung

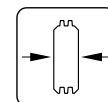

44 mm

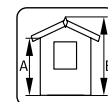

A: 228 cm
B: 280 cm

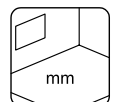

Inklusive
19 mm

PALMAKO GARTENHAUS AMANDA 11,2+7,8 m²

SLIDE / SLIDE PLUS

NEU!



Kann auch spiegelverkehrt aufgebaut werden.

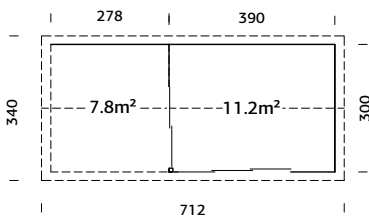

PRODUKTBESCHREIBUNG

Bohlenmaße: 668x300 cm

Umbauter Raum: 26,7+20,5 m³

Öffnungsmaß der Schiebetür (zwei

Elemente): 88x187 cm (Slide),

85x185 cm (Slide Plus)

Öffnungsmaß der Schiebetür (drei

Elemente): 176x187 cm (Slide),

172x185 cm (Slide Plus)

Dachbretter: 19 mm

Dachfläche: 25,0 m²

Dachneigung: 17,2°

Bruttogrundfläche: 20,4 m²

OPTIONAL

Dachpappe: 5 Rollen, SBS-Dacheindeckung: 5 Rollen, Schindeln: 10 Pakete, Dachpappennägel, Regenrinnen.

Modernes Eckverbindungssystem

Schiebetüren sind inbegriffen.

Starke Pfosten aus Leimholz

OBERFLÄCHENBEHANDLUNG

Verfügbar mit werkseitiger Tauchgrundierung

Verfügbar mit werkseitiger Lackierung

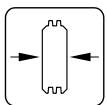

44 mm

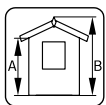

A: 228 cm

B: 280 cm

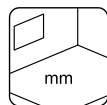

Inklusive

19 mm



Slide
ESG Glas 4 mm



Slide Plus
Isoliertes Glas 4-16-4 mm

PALMAKO GARTENHAUS AMANDA 17,1 m²

SLIDE / SLIDE PLUS

NEU!



Kann auch spiegelverkehrt aufgebaut werden.

PRODUKTBESCHREIBUNG

Bohlenmaße: 595x300 cm

Umbauter Raum: 42,9 m³

Öffnungsmaß der Schiebetür (zwei

Elemente): 88x187 cm (Slide),

85x185 cm (Slide Plus)

Festes Fenster, lichtetes Maß: 83x160 cm

Öffnungsmaß der Schiebetür (drei

Elemente): 176x187 cm (Slide),

172x185 cm (Slide Plus)

Dachbretter: 19 mm

Dachfläche: 23,6 m²

Dachneigung: 17,2°

Bruttogrundfläche: 17,9 m²

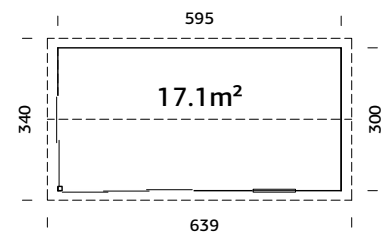

OPTIONAL

Dachpappe: 5 Rollen, SBS-Dacheindeckung: 5 Rollen, Schindeln: 10 Pakete, Dachpappennägel, Regenrinnen, zusätzliche Fenster.

Modernes Eckverbindungssystem
Schiebetüren sind inbegriffen.



Slide
ESG Glas 4 mm



Slide Plus
Isoliertglas 4-16-4 mm

OBERFLÄCHENBEHANDLUNG

Verfügbar mit werkseitiger Tauchgrundierung

Verfügbar mit werkseitiger Lackierung

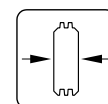

44 mm

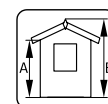

A: 228 cm
B: 280 cm

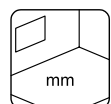

Inklusive
19 mm

PALMAKO GARTENHAUS AMANDA 17,1+7,8 m²

SLIDE / SLIDE PLUS

NEU!



Kann auch spiegelverkehrt aufgebaut werden.

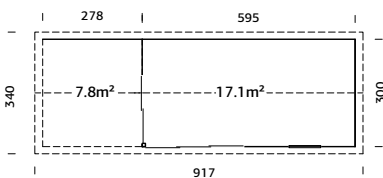

PRODUKTBESCHREIBUNG

Bohlenmaße: 873x300 cm

Umbauter Raum: 42,9+20,5 m³

Öffnungsmaß der Schiebetür (zwei

Elemente): 88x187 cm (Slide),

85x185 cm (Slide Plus)

Festes Fenster, lichtetes Maß: 83x160 cm

Öffnungsmaß der Schiebetür (drei

Elemente): 176x187 cm (Slide),

172x185 cm (Slide Plus)

Dachbretter: 19 mm

Dachfläche: 32,2 m²

Dachneigung: 17,2°

Bruttogrundfläche: 26,2 m²

OPTIONAL

Dachpappe: 5 Rollen, SBS-Dacheindeckung: 5 Rollen, Schindeln: 13 Pakete, Dachpappennägeln, Regenrinnen, zusätzliche Fenster.

Modernes Eckverbindungssystem

Schiebetüren sind inbegriffen.

Starke Pfosten aus Leimholz

OBERFLÄCHENBEHANDLUNG

Verfügbar mit werkseitiger Tauchgrundierung

Verfügbar mit werkseitiger Lackierung

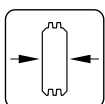

44 mm

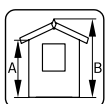

A: 228 cm

B: 280 cm

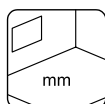

Inklusive

19 mm



Slide
ESG Glas 4 mm



Slide Plus
Isoliertes Glas 4-16-4 mm

ZUSATZARTIKEL

SIEHE UNTER ZUSATZARTIKEL, SEITE 344-368

Haus	Art.-Nr.	Fußboden ¹	Dachpappe, Rollen	SBS-Dacheindeckung, Schindeln ² , Pakete Rollen	Dachpappemäße, 1 kg	Regenrinnen	Anbauschuppen	Schleppdach
Vivian 3,8 m ²	101314		107210, 1 Rolle	3 Pakete				
Vivian 6,9 m ²	101523		107210, 2 Rollen	5 Pakete	107930	106629		
Lotta 7,3 m ²	101482		107210, 3 Rollen	5 Pakete	107930	106630	102801	103168
Lotta 10,0 m ²	101646		107210, 3 Rollen	6 Pakete	107930	106631		103168
Lotta 13,9 m ²	101694		107210, 3 Rollen	8 Pakete	107930	106631		103168
Klara 4,7 m ²	101827		107210, 2 Rollen	4 Pakete	107930	106629		
Klara 10,4 m ²	101990		107210, 3 Rollen	6 Pakete	107930	106630	102801	103168
Klara 17,0 m ²	102130		107210, 4 Rollen	10 Pakete	2 x 107930	106631		103168
Valentine 4,7 m ²	109452		107210, 2 Rollen	4 Pakete	107930	106629		103168
Valentine 6,1 m ²	109454		107210, 2 Rollen	4 Pakete	107930	106629	102801	103168
Valentine 9,0 m ²	109458		107210, 3 Rollen	6 Pakete	107930	106630	102801	103168
Valentine 11,0 m ²	109527		107210, 3 Rollen	7 Pakete	107930	106630	102801	103168
Britta 14,6 m ²	102072		107210, 7 Rollen	10 Pakete	2 x 107930	106632	102801	103168
Britta 17,5 m ²	102252		107210, 7 Rollen	11 Pakete	2 x 107930	106632	102801	103168
Britta 19,7 m ²	102262		107210, 7 Rollen	12 Pakete	2 x 107930	106632	102801	103168
Britta 22,3 m ²	102266		107210, 7 Rollen	12 Pakete	2 x 107930	106632	102801	103168

¹ Inklusive imprägnierter Fundamentholzer.

² Dachschindeln sind in jeweils vier Farben erhältlich; 107180 = schwarz, 107182 = rot, 107183 = grün, 107181 = braun. Die Artikelnummern beziehen sich auf naturbelassene Produkte, Artikel mit Tauchgrundierung finden Sie im Katalog bei dem jeweiligen Produkt.

ZUSATZARTIKEL

SIEHE UNTER ZUSATZARTIKEL, SEITE 344-368

Haus	Art.-Nr.	Fußboden ¹	Dachpappe, Rollen	SBS-Dacheindeckung, Schindeln ² , Pakete	Dachpappennägel, 1 kg	Regenrinnen	Anbauschuppen	Schleppdach
Emma 4,6 m ²	101797							
			107210, 2 Rollen	4 Pakete	107950	106629		
Emma 10,4 m ²	102033		107210, 3 Rollen	7 Pakete	107950	106630	102801	103168
Emma 10,4+4,2 m ²	101885		107210, 5 Rollen	8 Pakete	107950	106631	102801	103168
Emma 14,2 m ²	102339		107210, 4 Rollen	9 Pakete	107950	106631		
Sally 10,2 m ²	102270		107210, 3 Rollen	7 Pakete	107950	106631	102801	103168
Sally 12,3 m ²	102083		107210, 6 Rollen	9 Pakete	107950	106632	102801	103168
Sally 15,5 m ²	102274		107210, 7 Rollen	11 Pakete	2 x 107950	106632	102801	103168
Sally 19,1 m ²	102312		107210, 8 Rollen	13 Pakete	2 x 107950	106632	102801	103168
Helena 15,1 m ²	102318		107210, 7 Rollen	11 Pakete	2 x 107950	106632	102801	103168
Helena 18,6 m ²	102511		107210, 8 Rollen	13 Pakete	2 x 107950	106632	102801	103168
Helena 24,6 m ²	102515		107210, 8 Rollen	16 Pakete	2 x 107950	2 x 106650	102801	103168
Susanna 12,4 m ²	102465		107210, 5 Rollen	9 Pakete	2 x 107950	106632		
Susanna 16,4 m ²	102469		107210, 6 Rollen	10 Pakete	2 x 107950	106632		

¹ Inklusiv imprägnierter Fundamentholzer.

² Dachschindeln sind in jeweils vier Farben erhältlich: 107180 = schwarz, 107182 = rot, 107183 = grün, 107181 = braun. Die Artikelnummern beziehen sich auf naturbelassene Produkte. Artikel mit Tauchgrundierung finden Sie im Katalog bei dem jeweiligen Produkt.

ZUSATZARTIKEL

SIEHE UNTER ZUSATZARTIKEL, SEITE 344-368

Haus	Art.-Nr.	Fußboden ¹	Dachpappe, Rollen	SBS-Dacheindeckung, Schindeln ² , Pakete Rollen	EPDM Folie	Dachpappennägel, 1 kg	Regenrinnen	Anbauschuppen	Schleppdach
Irene 19,0 m ²	102351								
Irene 23,9 m ²	102367		107210, 6 Rollen	10 Pakete		2 x 107930	106632	102801	103168
Irene 21,9+5,2 m ²	102490		107210, 7 Rollen	12 Pakete		2 x 107930	106632	102801	103168
Irene 27,7 m ²	102375		107210, 7 Rollen	14 Pakete		2 x 107930	106632	102801	103168
Irene 19,0+16,2 m ²	120066		107210, 8 Rollen	14 Pakete		2 x 107930	106632	102801	103168
Irene 19,0+53,2 m ²	120070		107210, 8 Rollen	18 Pakete		2 x 107930	106630	102801	103168
Iris 9,6 m ²	101978		107210, 10 Rollen	24 Pakete		3 x 107930	106632	102801	103168
Iris 9,6 m ²	101978		107210, 3 Rollen	6 Pakete		107930	106630		
Iris 11,1 m ²	102185		107210, 3 Rollen	107214, 3 Rollen		107930	106631	102801	103168
Iris 19,1 m ²	102214		107210, 6 Rollen	11 Pakete		2 x 107930	106632	102801	103168
Claudia 14,2 m ²	119361		107210, 3 Rollen	9 Pakete		107930	106631		
Claudia 11,5 m ²	102519		107210, 3 Rollen	9 Pakete		107930	106631	102801	103168
Claudia 19,4 m ²	102387		107210, 7 Rollen	12 Pakete		2 x 107930	106632	102801	103168
Claudia Pentroof 11,5 m ²	119350		107210, 3 Rollen	107214, 3 Rollen	2 x 111847	107930	106631		
Claudia Pentroof 19,4 m ²	119337		107210, 6 Rollen	107214, 6 Rollen	3 x 111847	107930	106632		

¹ inklusive imprägnierter Fundamentholzer. ² Schindeln are available in different colours - 107180 = Black, 107182 = Red, 107183 = Green, 107181 = Brown. Die Artikelnummer ist bei unbehandeltem Artikeln angegeben, bei behandeltem Artikeln fragen Sie bitte unser Verkaufsteam.

ZUSATZARTIKEL

SIEHE UNTER ZUSATZARTIKEL, SEITE 344-368

Haus	Art.-Nr.	Fußboden ¹	Dachpappe, Rollen	SBS-Dacheindeckung, Schindeln ² , Pakete Rollen	EPDM Folie	Dachpappennägel, 1 kg	Regenrinnen	Anbauschruppen	Schleppdach
Ines 11,1 m ²	101724		107210, 3 Rollen	107214, 3 Rollen	2 x 111847	107950	106631	102801	
Ines 13,7 m ²	101732		107210, 5 Rollen	107214, 5 Rollen	2 x 111847	107950	106632	102801	
Ines 11,1 m ² Slide	111171		107210, 3 Rollen	107214, 3 Rollen	2 x 111847	107950	106631	102801	
Ines 11,1 m ² Slide Plus	111175		107210, 3 Rollen	107214, 3 Rollen	2 x 111847	107950	106631	102801	
Ines 13,7 m ² Slide	111179		107210, 5 Rollen	107214, 5 Rollen	2 x 111847	107950	106632	102801	
Ines 13,7 m ² Slide Plus	111183		107210, 5 Rollen	107214, 5 Rollen	2 x 111847	107950	106632	102801	
Amanda 11,2 m ² Slide	120034		107210, 3 Rollen	107214, 3 Rollen	6 Pakete	107950	106631		
Amanda 11,2 m ² Slide Plus	120038		107210, 3 Rollen	107214, 3 Rollen	6 Pakete	107950	106631		
Amanda 11,2+7,8 m ² Slide	120042		107210, 5 Rollen	107214, 5 Rollen	10 Pakete	107950	106630		
Amanda 11,2+7,8 m ² Slide Plus	120046		107210, 5 Rollen	107214, 5 Rollen	10 Pakete	107950	106630		
Amanda 17,1 m ² Slide	120050		107210, 5 Rollen	107214, 5 Rollen	10 Pakete	107950	106630 + 106629		
Amanda 17,1 m ² Slide Plus	120054		107210, 5 Rollen	107214, 5 Rollen	10 Pakete	107950	106630 + 106629		
Amanda 17,1+7,8 m ² Slide	120058		107210, 5 Rollen	107214, 5 Rollen	13 Pakete	2 x 107930	2 x 106631		
Amanda 17,1+7,8 m ² Slide Plus	120062		107210, 5 Rollen	107214, 5 Rollen	13 Pakete	2 x 107930	2 x 106631		

¹ Inklusiv imprägnierter Fundamentholzer.

² Schindeln are available in different colours - 107180 = Black, 107182 = Red, 107183 = Green, 107181 = Brown. Die Artikelnummer ist bei unbehandelten Artikeln angegeben, bei behandelten Artikeln fragen Sie bitte unser Verkaufsteam.



Andrea 11,2+7,9 m² Slide

GARTENHÄUSER Flachdach



GARTENHÄUSER FLACHDACH



PALMAKO GARTENHAUS
ALICE 4,7 m²



PALMAKO GARTENHAUS
ALICE 6,1 m²



PALMAKO GARTENHAUS
ALICE 9,0 m²



PALMAKO GARTENHAUS
ALICE 11,0 m²



PALMAKO GARTENHAUS
ELLA 6,9 m²



PALMAKO GARTENHAUS
ELLA 6,9+8,2 m²



PALMAKO GARTENHAUS
ELLA 6,9+10,0 m²



PALMAKO GARTENHAUS
ELLA 8,7 m²



PALMAKO GARTENHAUS
ELLA 8,7+8,2 m²



PALMAKO GARTENHAUS
ELLA 8,7+10,0 m²



PALMAKO GARTENHAUS
ELLA 13,1 m²



PALMAKO GARTENHAUS
ELLA 13,1+3,9 m²



PALMAKO GARTENHAUS
LISA 11,5 m²



PALMAKO GARTENHAUS
LISA 14,2 m²



PALMAKO GARTENHAUS
LISA 19,4 m²

PALMAKO GARTENHÄUSER
FLACHDACH
78-103



PALMAKO GARTENHAUS
LEA 14,2 m²



PALMAKO GARTENHAUS
LEA 19,4 m²



PALMAKO GARTENHAUS
LEA 14,2 m²
SLIDE / SLIDE PLUS



PALMAKO GARTENHAUS
LEA 19,4 m²
SLIDE / SLIDE PLUS



PALMAKO GARTENHAUS
BRET 14,8 m²



PALMAKO GARTENHAUS
BRET 19,9 m²



PALMAKO GARTENHAUS
ANDREA 7,5 m² SLIDE PLUS



PALMAKO GARTENHAUS
ANDREA 11,2 m²
SLIDE / SLIDE PLUS



PALMAKO GARTENHAUS
ANDREA 11,2+7,9 m²
SLIDE / SLIDE PLUS



PALMAKO GARTENHAUS
ANDREA 17,1 m²
SLIDE / SLIDE PLUS



PALMAKO GARTENHAUS
ANDREA 17,1+7,9 m²
SLIDE / SLIDE PLUS



PALMAKO GARTENHAUS
HEIDI 11,7 m²



PALMAKO GARTENHAUS
HEIDI 19,7 m²



PALMAKO GARTENHAUS
HEIDI 22,5 m²



PALMAKO GARTENHAUS
HEIDI 22,8 m²

PALMAKO GARTENHAUS ALICE 4,7 m²

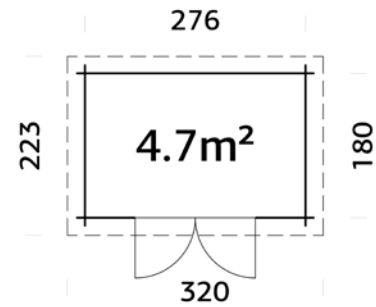

PRODUKTBESCHREIBUNG

Bohlenmaße: 296x200 cm

Umbauter Raum: 9,4 m³

Tür-/Fenster typ: Garden

Türglas: Echtglas, 4 mm

Türen, Durchgangsmaß:

139x175 cm

Türschwelle: niedrig,

abgedeckt mit Edelstahl

Dachbretter: 16 mm

Dachfläche: 7,0 m²

Dachneigung: 7,3°

Bruttogrundfläche: 5,0 m²

PRODUKTBEHANDLUNG



braun kesseldruckimprägniert

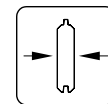

28 mm

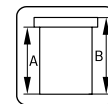

A: 188 cm
B: 216 cm

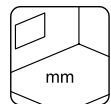

Fußboden als Option!
19 mm

OPTIONAL

Fußboden, Dachpappe: 1 Rolle, SBS-Dacheindeckung: 1 Rolle, Dachpappennägel, EPDM Folie, Regenrinnen, Schleppdach, zusätzliche Tür.

PALMAKO GARTENHÄUSER
FLACHDACH

78-103

PALMAKO GARTENHAUS ALICE 6,1 m²

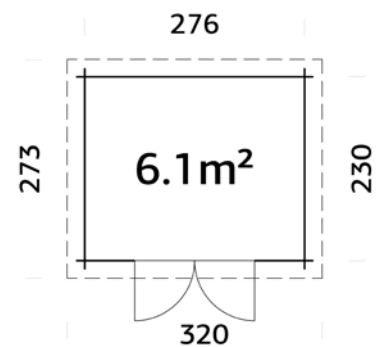

PRODUKTBESCHREIBUNG

Bohlenmaße: 296x250 cm

Umbauter Raum: 12,1 m³

Tür-/Fenster typ: Garden

Türglas: Echtglas, 4 mm

Türen, Durchgangsmaß:

139x175 cm

Türschwelle: niedrig,

abgedeckt mit Edelstahl

Dachbretter: 16 mm

Dachfläche: 8,6 m²

Dachneigung: 5,7°

Bruttogrundfläche: 6,3 m²

PRODUKTBEHANDLUNG



braun kesseldruckimprägniert

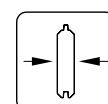

28 mm

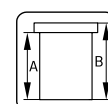

A: 188 cm
B: 216 cm

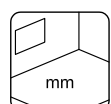

Fußboden als Option!
19 mm

OPTIONAL

Fußboden, Dachpappe: 2 Rollen, SBS-Dacheindeckung: 2 Rollen, Dachpappennägel, EPDM Folie, Regenrinnen, Anbauschuppen, Schleppdach, zusätzliche Tür.

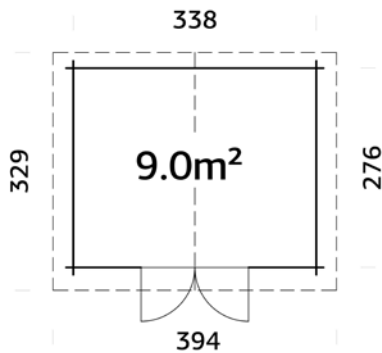
PALMAKO GARTENHAUS ALICE 9,0 m²

PRODUKTBEHANDLUNG



braun kesseldruckimprägniert

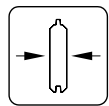

28 mm

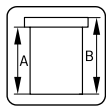
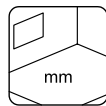
A: 188 cm
B: 215 cmFußboden als
Option!
19 mm

PRODUKTBESCHREIBUNG

Bohlenmaße: 358x296 cm**Umbauter Raum:** 18,0 m³**Tür-/Fenstertyp:** Garden**Türglas:** Echtglas, 4 mm**Türen, Durchgangsmaß:**

139x175 cm

Türschwelle: niedrig,
abgedeckt mit Edelstahl**Dachbretter:** 16 mm**Dachfläche:** 12,0 m²**Dachneigung:** 5,0°**Bruttogrundfläche:** 9,3 m²

OPTIONAL

Fußboden, Dachpappe: 2 Rollen, SBS-Dacheindeckung: 2 Rollen, Dachpappennägel, EPDM Folie, Regenrinnen, Anbauschuppen, Schleppdach, zusätzliche Tür.

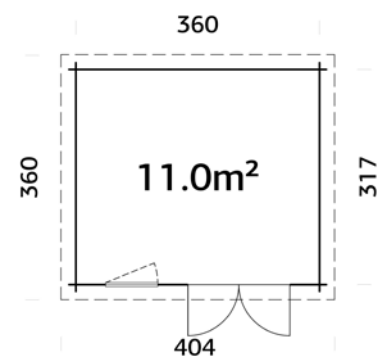
PALMAKO GARTENHAUS ALICE 11,0 m²

PRODUKTBEHANDLUNG



braun kesseldruckimprägniert

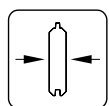

28 mm

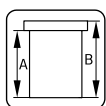
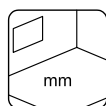
A: 188 cm
B: 227 cmFußboden als
Option!
19 mm

PRODUKTBESCHREIBUNG

Bohlenmaße: 380x337 cm**Umbauter Raum:** 22,7 m³**Tür-/Fenstertyp:** Garden**Tür-/Fensterglas:**

Echtglas, 4 mm

Maße Fensteröffnung:

66x89 cm

Türen, Durchgangsmaß:

139x175 cm

Türschwelle: niedrig,
abgedeckt mit Edelstahl**Dachbretter:** 16 mm**Dachfläche:** 14,4 m²**Dachneigung:** 6,2°**Bruttogrundfläche:** 11,4 m²

OPTIONAL

Fußboden, Dachpappe: 3 Rollen, SBS-Dacheindeckung: 3 Rollen, Dachpappennägel, EPDM Folie, Regenrinnen, Anbauschuppen, Schleppdach, zusätzliche Türen und Fenster.

PALMAKO GARTENHAUS ELLA 6,9 m²

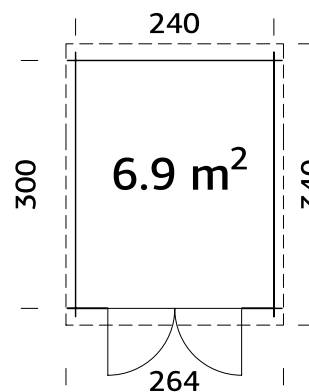

PRODUKTBESCHREIBUNG

Bohlenmaße: 260x320 cm

Umbauter Raum: 14,2 m³

Tür-/Fenstertyp: Garden

Türglas: Gehärtetes Glas, 4 mm

Türen, Durchgangsmaß: 151x175 cm

Türschwelle: niedrig, abgedeckt mit Edelstahl

Dachbretter: 19 mm

Dachfläche: 8,7 m²

Dachneigung: 2,2°

Bruttogrundfläche: 7,2 m²

OBERFLÄCHENBEHANDLUNG

Verfügbar mit werkseitiger Tauchgrundierung

Verfügbar mit werkseitiger Lackierung

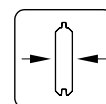

28 mm

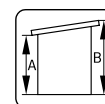

A: 199 cm
B: 214 cm

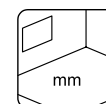

Fußboden als Option! 19 mm

OPTIONAL

Fußboden, Dachpappe: 2 Rollen, SBS-Dacheindeckung: 2 Rollen, Dachpappennägel, EPDM Folie, Regenrinnen, zusätzliche Tür.

PALMAKO GARTENHAUS ELLA 8,7 m²

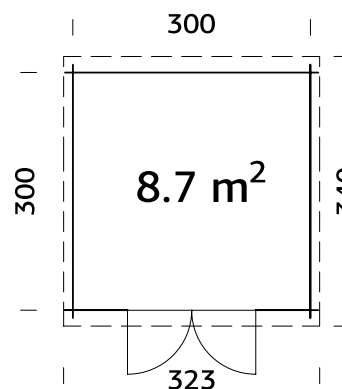

PRODUKTBESCHREIBUNG

Bohlenmaße: 320x320 cm

Umbauter Raum: 17,8 m³

Tür-/Fenstertyp: Garden

Türglas: Gehärtetes Glas, 4 mm

Türen, Durchgangsmaß: 151x175 cm

Türschwelle: niedrig, abgedeckt mit Edelstahl

Dachbretter: 19 mm

Dachfläche: 10,8 m²

Dachneigung: 2,2°

Bruttogrundfläche: 9,0 m²

OBERFLÄCHENBEHANDLUNG

Verfügbar mit werkseitiger Tauchgrundierung

Verfügbar mit werkseitiger Lackierung

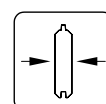

28 mm

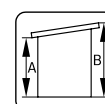

A: 199 cm
B: 214 cm

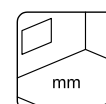

Fußboden als Option! 19 mm

OPTIONAL

Fußboden, Dachpappe: 3 Rollen, SBS-Dacheindeckung: 3 Rollen, Dachpappennägel, EPDM Folie, Regenrinnen, zusätzliche Tür.

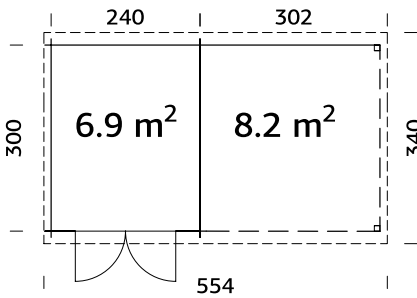
PALMAKO GARTENHAUS ELLA 6,9+8,2 m²

Kann auch spiegelverkehrt aufgebaut werden.

OBERFLÄCHENBEHANDLUNG

Verfügbar mit werkseitiger Tauchgrundierung

Verfügbar mit werkseitiger Lackierung

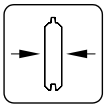

28 mm

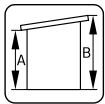

A: 199 cm
B: 214 cm

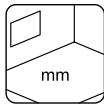

Fußboden als
Option!
19 mm

PRODUKTBESCHREIBUNG

Bohlenmaße: 550x320 cm

Umbauter Raum:

14,2+16,6 m³

Tür-/Fenstertyp: Garden

Türglas: Gehärtetes Glas,
4 mm

OPTIONAL

Fußboden, Dachpappe: 5 Rollen, SBS-Dacheindeckung: 5 Rollen, Dachpappennägel, EPDM Folie, Regenrinnen, zusätzliche Tür.

Türen, Durchgangsmaß:

151x175 cm

Türschwelle: niedrig,
abgedeckt mit Edelstahl

Dachbretter: 19 mm

Dachfläche: 18,5 m²

Dachneigung: 2,2°

Bruttogrundfläche: 15,9 m²

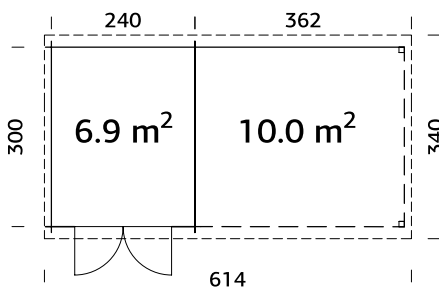
PALMAKO GARTENHAUS ELLA 6,9+10,0 m²

OBERFLÄCHENBEHANDLUNG

Verfügbar mit werkseitiger Tauchgrundierung

Verfügbar mit werkseitiger Lackierung

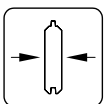

28 mm

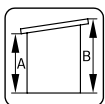

A: 199 cm
B: 214 cm

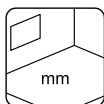

Fußboden als
Option!
19 mm

PRODUKTBESCHREIBUNG

Bohlenmaße: 610x320 cm

Umbauter Raum:

14,2+19,9 m³

Tür-/Fenstertyp: Garden

Türglas: Gehärtetes Glas,
4 mm

OPTIONAL

Fußboden, Dachpappe: 5 Rollen, SBS-Dacheindeckung: 5 Rollen, Dachpappennägel, EPDM Folie, Regenrinnen, zusätzliche Tür.

Türen, Durchgangsmaß:

151x175 cm

Türschwelle: niedrig,
abgedeckt mit Edelstahl

Dachbretter: 19 mm

Dachfläche: 20,5 m²

Dachneigung: 2,2°

Bruttogrundfläche: 17,7 m²



PALMAKO GARTENHAUS ELLA 8,7+8,2 m²

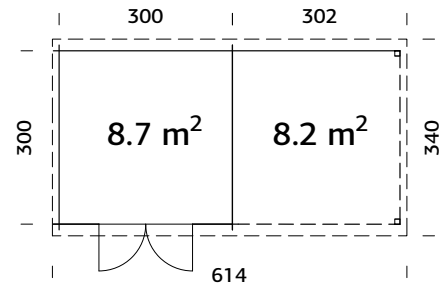

Kann auch spiegelverkehrt aufgebaut werden.

PRODUKTBESCHREIBUNG

Bohlenmaße: 610x320 cm

Umbauter Raum:

17,8+16,6 m³

Tür-/Fenstertyp: Garden

Türglas: Gehärtetes Glas,
4 mm

Türen, Durchgangsmaß:

151x175 cm

Türschwelle: niedrig,
abgedeckt mit Edelstahl

Dachbretter: 19 mm

Dachfläche: 20,5 m²

Dachneigung: 2,2°

Bruttogrundfläche: 17,7 m²

OBERFLÄCHENBEHANDLUNG

Verfügbar mit werkseitiger Tauchgrundierung

Verfügbar mit werkseitiger Lackierung

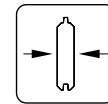

28 mm

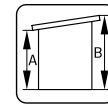

A: 199 cm
B: 214 cm

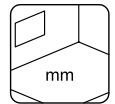

Fußboden als
Option!
19 mm

OPTIONAL

Fußboden, Dachpappe: 5 Rollen, SBS-Dacheindeckung: 5 Rollen, Dachpappennägel, EPDM Folie, Regenrinnen, zusätzliche Tür.

PALMAKO GARTENHAUS ELLA 8,7+10,0 m²

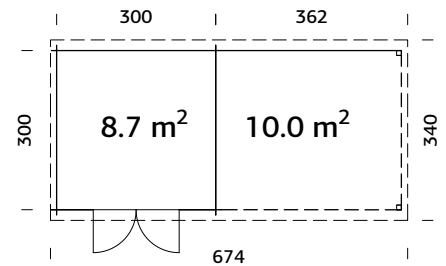

Kann auch spiegelverkehrt aufgebaut werden.

PRODUKTBESCHREIBUNG

Bohlenmaße: 670x320 cm

Umbauter Raum:

17,8+19,9 m³

Tür-/Fenstertyp: Garden

Türglas: Gehärtetes Glas,
4 mm

Türen, Durchgangsmaß:

151x175 cm

Türschwelle: niedrig,
abgedeckt mit Edelstahl

Dachbretter: 19 mm

Dachfläche: 22,5 m²

Dachneigung: 2,2°

Bruttogrundfläche: 19,5 m²

OBERFLÄCHENBEHANDLUNG

Verfügbar mit werkseitiger Tauchgrundierung

Verfügbar mit werkseitiger Lackierung

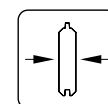

28 mm

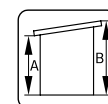

A: 199 cm
B: 214 cm

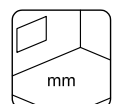

Fußboden als
Option!
19 mm

OPTIONAL

Fußboden, Dachpappe: 5 Rollen, SBS-Dacheindeckung: 5 Rollen, Dachpappennägel, EPDM Folie, Regenrinnen, zusätzliche Tür.

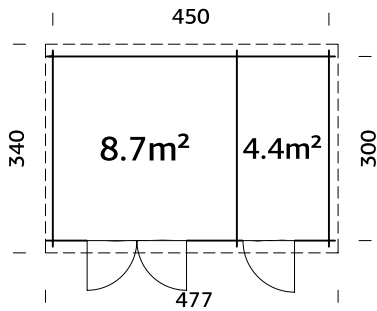
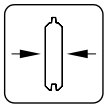
PALMAKO GARTENHAUS ELLA 13,1 m²**OBERFLÄCHENBEHANDLUNG**Verfügbar mit werkseitiger Tauchgrundierung Verfügbar mit werkseitiger Lackierung 

28 mm

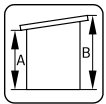
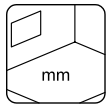
A: 199 cm
B: 214 cmFußboden als
Option!
19 mm**PRODUKTBESCHREIBUNG****Bohlenmaße:** 470x320 cm**Umbauter Raum:** 26,8 m³**Tür-/Fenstertyp:** Garden**Türglas:** Gehärtetes Glas,
4 mm**Türen, Durchgangsmaß:**

73x175, 151x175 cm

Türschwelle: niedrig,
abgedeckt mit Edelstahl**Dachbretter:** 19 mm**Dachfläche:** 15,8 m²**Dachneigung:** 2,2°**Bruttogrundfläche:** 13,5 m²**OPTIONAL**

Fußboden, Dachpappe: 3 Rollen, SBS-Dacheindeckung: 3 Rollen, Dachpappennägel, EPDM Folie, Regenrinnen, zusätzliche Tür.

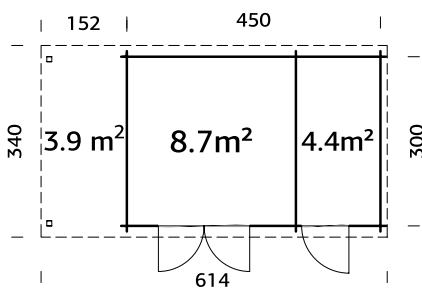
PALMAKO GARTENHAUS ELLA 13,1+3,9 m²

Kann auch spiegelverkehrt aufgebaut werden.

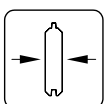
**OBERFLÄCHENBEHANDLUNG**Verfügbar mit werkseitiger Tauchgrundierung Verfügbar mit werkseitiger Lackierung 

28 mm

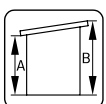
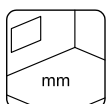
A: 199 cm
B: 214 cmFußboden als
Option!
19 mm**PRODUKTBESCHREIBUNG****Bohlenmaße:** 610x320 cm**Umbauter Raum:**26,8+8,0 m³**Tür-/Fenstertyp:** Garden**Türglas:** Gehärtetes Glas,
4 mm**Türen, Durchgangsmaß:**

73x175, 151x175 cm

Türschwelle: niedrig,
abgedeckt mit Edelstahl**Dachbretter:** 19 mm**Dachfläche:** 20,9 m²**Dachneigung:** 2,2°**Bruttogrundfläche:** 17,8 m²**OPTIONAL**

Fußboden, Dachpappe: 5 Rollen, SBS-Dacheindeckung: 5 Rollen, Dachpappennägel, EPDM Folie, Regenrinnen, zusätzliche Tür.

PALMAKO GARTENHAUS LISA 11,5 m²

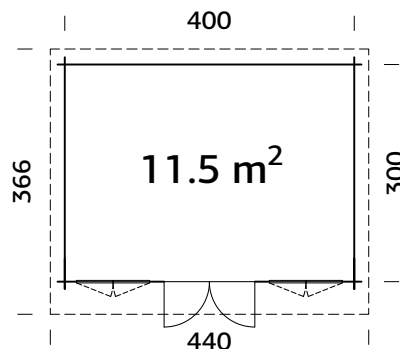

Tür- und Fenstersprossen inklusive



PRODUKTBESCHREIBUNG

Bohlenmaße: 420x320 cm

Umbauter Raum: 25,6 m³

Tür-/Fenstertyp: Garden

Fensterglas:

Echtglas, 4 mm

Türglas:

Gehärtetes Glas, 4 mm

Maße Fensteröffnung:

90x123 cm

Türen, Durchgangsmaß:

114x186 cm

Türschwelle: niedrig,

abgedeckt mit Edelstahl

Dachbretter: 19 mm

Dachfläche: 16,1 m²

Dachneigung: 4,4°

Bruttogrundfläche: 12,0 m²

OBERFLÄCHENBEHANDLUNG

Verfügbar mit werkseitiger Tauchgrundierung

Verfügbar mit werkseitiger Lackierung

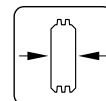

34 mm

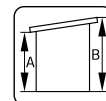

A: 211 cm
B: 234 cm

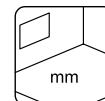

Inklusive
19 mm

OPTIONAL

Dachpappe: 3 Rollen, SBS-Dacheindeckung: 3 Rollen, Dachpappennägel, EPDM Folie, Regenrinnen, Anbauschuppen, Schleppdach, zusätzliche Türen und Fenster.

PALMAKO GARTENHAUS LISA 14,2 m²

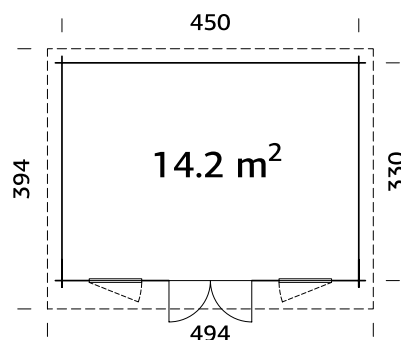

Doppelverglast

Tür- und Fenstersprossen inklusive



PRODUKTBESCHREIBUNG

Bohlenmaße: 470x350 cm

Umbauter Raum: 31,6 m³

Tür-/Fenstertyp: Summer

Fensterglas:

Doppelglas, 3-9-3 mm

Türglas: Doppelglas,

gehärtet, 4-9-4 mm

Maße Fensteröffnung:

53x104 cm

Türen, Durchgangsmaß:

144x172 cm

Türschwelle: niedrig,

abgedeckt mit Edelstahl

Dachbretter: 19 mm

Dachfläche: 19,2 m²

Dachneigung: 4,0°

Bruttogrundfläche: 14,9 m²

OBERFLÄCHENBEHANDLUNG

Verfügbar mit werkseitiger Tauchgrundierung

Verfügbar mit werkseitiger Lackierung

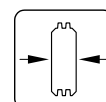

44 mm

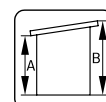

A: 211 cm
B: 244 cm

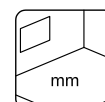

Inklusive
19 mm

OPTIONAL

Dachpappe: 3 Rollen, SBS-Dacheindeckung: 3 Rollen, Dachpappennägel, EPDM Folie, Regenrinnen, Anbauschuppen, Schleppdach, zusätzliche Türen und Fenster.

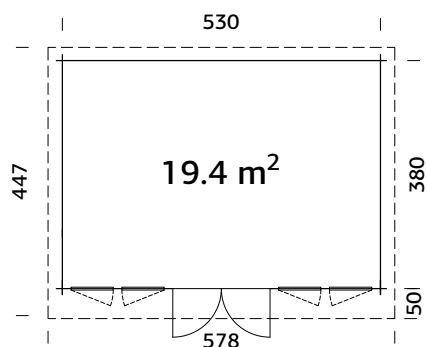
PALMAKO GARTENHAUS LISA 19,4 m²

Doppelverglast

Tür- und Fenstersprossen inklusive

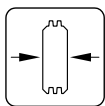
**OBERFLÄCHENBEHANDLUNG**Verfügbar mit werkseitiger Tauchgrundierung Verfügbar mit werkseitiger Lackierung 

44 mm

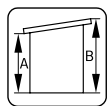

A: 200 cm

B: 234 cm

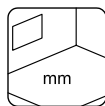

Inklusive

19 mm

PRODUKTBESCHREIBUNG**Bohlenmaße:** 550x400 cm**Umbauter Raum:** 41,9 m³**Tür-/Fenstertyp:** Summer**Fensterglas:**

Doppelglas, 3-9-3 mm

Türglas: Doppelglas,

gehärtet, 4-9-4 mm

Maße Fensteröffnung:

53x104 cm

Türen, Durchgangsmaß:

144x172 cm

Türschwelle: niedrig,

abgedeckt mit Edelstahl

Dachbretter: 19 mm**Dachfläche:** 25,4 m²**Dachneigung:** 5,2°**Bruttogrundfläche:** 20,1 m²**OPTIONAL**

Dachpappe: 6 Rollen, SBS-Dacheindeckung: 6 Rollen, Dachpappennägel, EPDM Folie, Regenrinnen, Anbauschuppen, Schleppdach, zusätzliche Türen und Fenster.

Lisa 19,4 m²

PALMAKO GARTENHAUS LEA 14,2 m²

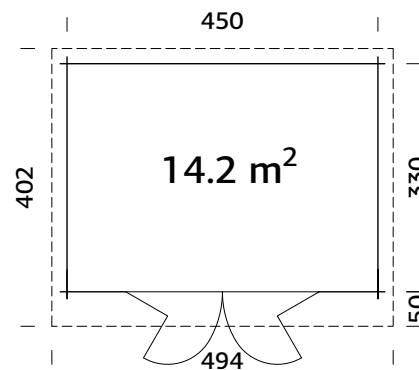

Doppelfalttüren
Doppelverglast

PRODUKTBESCHREIBUNG

Bohlenmaße: 470x350 cm

Umbauter Raum: 31,6 m³

Tür-/Fensterart: Garden+

Tür-/Fensterglas:

Doppelglas, gehärtet,
4-6-4 mm

Doppelfalttüren,

Durchgangsmaß:
263x184 cm

Türschwelle: niedrig,
abgedeckt mit Edelstahl

Dachbretter: 19 mm

Dachfläche: 19,2 m²

Dachneigung: 4,0°

Bruttogrundfläche: 14,9 m²

OBERFLÄCHENBEHANDLUNG

Verfügbar mit werkseitiger Tauchgrundierung

Verfügbar mit werkseitiger Lackierung

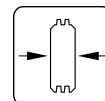

44 mm

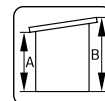

A: 211 cm
B: 244 cm

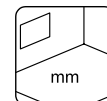

Inklusive
19 mm

OPTIONAL

Dachpappe: 3 Rollen, SBS-Dacheindeckung: 3 Rollen, Dachpappennägel, EPDM Folie, Regenrinnen, Anbauschuppen, Schleppdach, zusätzliche Tür.



Lea 14,2 m² Slide

PALMAKO GARTENHAUS LEA 14,2 m²

SLIDE / SLIDE PLUS



PALMAKO GARTENHÄUSER
FLACHDACH
78-103

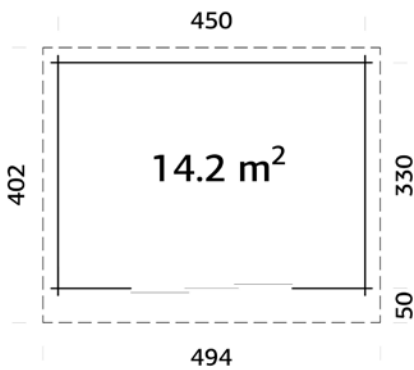

PRODUKTBESCHREIBUNG

Bohlenmaße: 470x350 cm
Umbauter Raum: 31,6 m³
Öffnungsmaß der Schiebetür (drei Elemente): 176x187 cm (Slide), 172x185 cm (Slide Plus)

Dachbretter: 19 mm
Dachfläche: 19,2 m²
Dachneigung: 4,0°
Bruttogrundfläche: 14,9 m²

OPTIONAL

Dachpappe: 3 Rollen, SBS-Dacheindeckung: 3 Rollen, Dachpappennägel, EPDM Folie, Regenrinnen, Anbauschuppen, Schleppdach.

OBERFLÄCHENBEHANDLUNG

- Verfügbar mit werkseitiger Tauchgrundierung
- Verfügbar mit werkseitiger Lackierung

Schiebetüren sind inbegriffen.

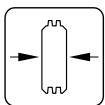

44 mm

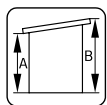

A: 211 cm
B: 244 cm

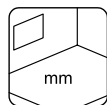

Inklusive 19 mm



Slide
ESG Glas 4 mm



Slide Plus
Isolierglas 4-16-4 mm

PALMAKO GARTENHAUS LEA 19,4 m²

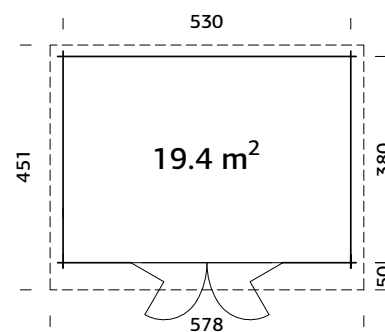

Doppelfalttüren
Doppelverglast

PRODUKTBESCHREIBUNG

Bohlenmaße: 550x400 cm

Umbauter Raum: 42,0 m³

Tür-/Fenster typ: Garden+

Tür-/Fenster glas:

Doppelglas, gehärtet,
4-6-4 mm

Doppelfalttüren,

Durchgangsmaß:

263x184 cm

Türschwelle: niedrig,

abgedeckt mit Edelstahl

Dachbretter: 19 mm

Dachfläche: 25,8 m²

Dachneigung: 5,2°

Bruttogrundfläche: 20,1 m²

OBERFLÄCHENBEHANDLUNG

Verfügbar mit werkseitiger Tauchgrundierung

Verfügbar mit werkseitiger Lackierung

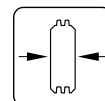

44 mm

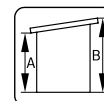

A: 200 cm
B: 249 cm

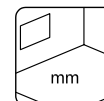

Inklusive
19 mm

OPTIONAL

Dachpappe: 6 Rollen, SBS-Dacheindeckung: 6 Rollen, Dachpappennägel, EPDM Folie, Regenrinnen, Anbauschuppen, Schleppdach, zusätzliche Tür.



Lea 19,4 m²

PALMAKO GARTENHAUS LEA 19,4 m²

SLIDE / SLIDE PLUS

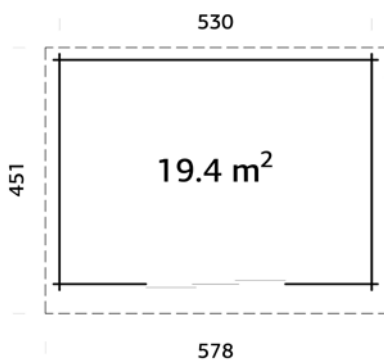

PRODUKTBESCHREIBUNG

Bohlenmaße: 550x400 cm

Umbauter Raum: 42,0 m³

Öffnungsmaß der Schiebetür (drei

Elemente): 176x187 cm (Slide),
172x185 cm (Slide Plus)

Dachbretter: 19 mm

Dachfläche: 25,8 m²

Dachneigung: 5,2°

Bruttogrundfläche: 20,1 m²

OPTIONAL

Dachpappe: 6 Rollen, SBS-Dacheindeckung: 6 Rollen, Dachpappennägel, EPDM Folie, Regenrinnen, Anbauschuppen, Schleppdach.

Schiebetüren sind inbegriffen.

OBERFLÄCHENBEHANDLUNG

Verfügbar mit werkseitiger Tauchgrundierung

Verfügbar mit werkseitiger Lackierung

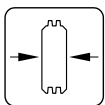

44 mm

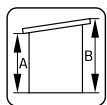

A: 200 cm

B: 249 cm

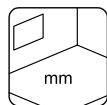

Inklusive

19 mm



Slide
ESG Glas 4 mm



Slide Plus
Isolierglas 4-16-4 mm

PALMAKO GARTENHAUS BRET 14,8 m²

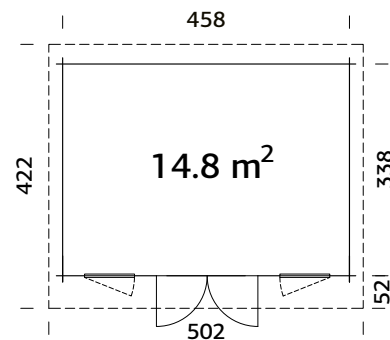

Doppelverglast

PRODUKTBESCHREIBUNG

Bohlenmaße: 478x358 cm

Umbauter Raum: 34,8 m³

Tür-/Fensterart: Summer

Tür-/Fensterglas:

Doppelglas, gehärtet,
4-9-4 mm

Maße Fensteröffnung:

60x159 cm

Türen, Durchgangsmaß:

144x183 cm

Türschwelle: niedrig,

abgedeckt mit Edelstahl

Dachbretter: 19 mm

Dachfläche: 20,4 m²

Dachneigung: 2,8°

Bruttogrundfläche: 15,5 m²

OBERFLÄCHENBEHANDLUNG

Verfügbar mit werkseitiger Tauchgrundierung

Verfügbar mit werkseitiger Lackierung

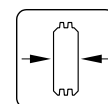

44 mm

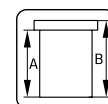

A: 227 cm
B: 254 cm

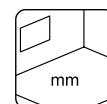

Inklusive
19 mm

OPTIONAL

Dachpappe: 5 Rollen, SBS-Dacheindeckung: 5 Rollen, Dachpappennägel, EPDM Folie, Regenrinnen, Anbauschuppen, Schlepptdach, zusätzliche Türen und Fenster.

PALMAKO GARTENHAUS BRET 19,9 m²

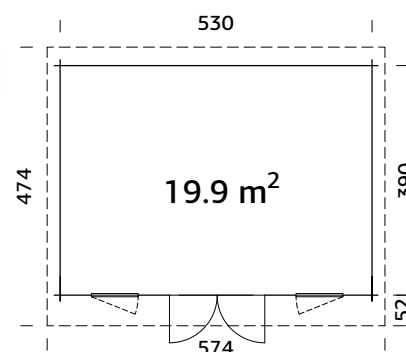

Doppelverglast

PRODUKTBESCHREIBUNG

Bohlenmaße: 550x410 cm

Umbauter Raum: 46,8 m³

Tür-/Fensterart: Summer

Tür-/Fensterglas:

Doppelglas, gehärtet,
4-9-4 mm

Maße Fensteröffnung:

60x159 cm

Türen, Durchgangsmaß:

44x183 cm

Türschwelle: niedrig,

abgedeckt mit Edelstahl

Dachbretter: 19 mm

Dachfläche: 26,3 m²

Dachneigung: 2,4°

Bruttogrundfläche: 20,7 m²

OBERFLÄCHENBEHANDLUNG

Verfügbar mit werkseitiger Tauchgrundierung

Verfügbar mit werkseitiger Lackierung

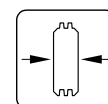

44 mm

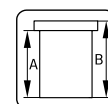

A: 227 cm
B: 254 cm

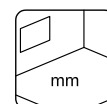

Inklusive
19 mm

OPTIONAL

Dachpappe: 6 Rollen, SBS-Dacheindeckung: 6 Rollen, Dachpappennägel, EPDM Folie, Regenrinnen, Anbauschuppen, Schlepptdach, zusätzliche Türen und Fenster.

NEU!



PALMAKO GARTENHAUS ANDREA 7,5 m²

SLIDE PLUS



Kann auch spiegelverkehrt
aufgebaut werden.

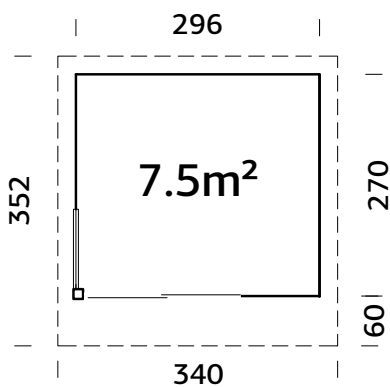

PRODUKTBESCHREIBUNG

Bohlenmaße: 296x270 cm
Umbauter Raum: 16,9 m³
Öffnungsmaß der Schiebetür (zwei Elemente): 88x187 cm (Slide), 85x185 cm (Slide Plus)

Dachbretter: 19 mm
Dachfläche: 11,7 m²
Dachneigung: 4,9°
Bruttogrundfläche: 8,0 m²

OPTIONAL

Dachpappe: 3 Rollen, SBS-Dacheindeckung: 3 Rollen, Dachpappennägel, EPDM Folie, Regenrinnen.

Modernes Eckverbindungssystem
 Schiebetüren sind inbegriffen.

OBERFLÄCHENBEHANDLUNG

Verfügbar mit werkseitiger Tauchgrundierung

Verfügbar mit werkseitiger Lackierung

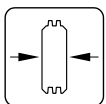

44 mm

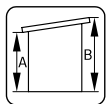

A: 217 cm
 B: 249 cm

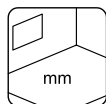

Inklusive
 19 mm



Slide Plus
 Isolierglas 4-16-4 mm



Aluminium Fenster
 Doppelglas, 4-16-4 mm

PALMAKO GARTENHAUS ANDREA 11,2 m²

SLIDE / SLIDE PLUS



Kann auch spiegelverkehrt aufgebaut werden.

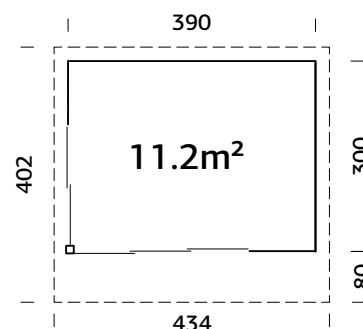

PRODUKTBESCHREIBUNG

Bohlenmaße: 390x300 cm

Umbauter Raum: 26,7 m³

Öffnungsmaß der Schiebetür (zwei

Elemente): 88x187 cm (Slide),

85x185 cm (Slide Plus)

Öffnungsmaß der Schiebetür (drei

Elemente): 176x187 cm (Slide),

172x185 cm (Slide Plus)

Dachbretter: 19 mm

Dachfläche: 17,2 m²

Dachneigung: 4,4°

Bruttogrundfläche: 11,7 m²

OPTIONAL

Dachpappe: 3 Rollen, SBS-Dacheindeckung: 3 Rollen, Dachpappennägel, EPDM Folie, Regenrinnen.



Slide
ESG Glas 4 mm



Slide Plus
Isolierglas 4-16-4 mm

Modernes Eckverbindingssystem
Schiebetüren sind inbegriffen.
Starke Pfetten aus Leimholz

OBERFLÄCHENBEHANDLUNG

Verfügbar mit werkseitiger Tauchgrundierung

Verfügbar mit werkseitiger Lackierung

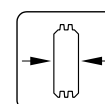

44 mm

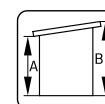

A: 228 cm
B: 264 cm

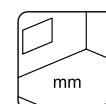

Inklusive
19 mm

PALMAKO GARTENHAUS ANDREA 11,2+7,9 m²



SLIDE / SLIDE PLUS



Kann auch spiegelverkehrt aufgebaut werden.

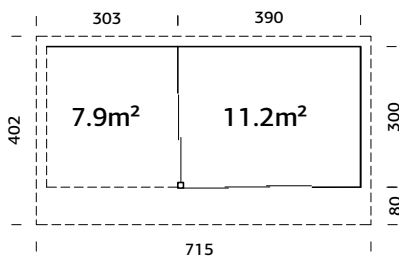

PRODUKTBESCHREIBUNG

Bohlenmaße: 693x300 cm

Umbauter Raum: 26,7+20,2 m³

Öffnungsmaß der Schiebetür (zwei

Elemente): 88x187 cm (Slide),

85x185 cm (Slide Plus)

Öffnungsmaß der Schiebetür (drei

Elemente): 176x187 cm (Slide),

172x185 cm (Slide Plus)

Dachbretter: 19 mm

Dachfläche: 29,5 m²

Dachneigung: 4,4°

Bruttogrundfläche: 20,0 m²

OPTIONAL

Dachpappe: 5 Rollen, SBS-Dacheindeckung: 5 Rollen, Dachpappennägel, EPDM Folie, Regenrinnen.

Modernes Eckverbindungssystem

Schiebetüren sind inbegriffen.

Starke Pfetten aus Leimholz

Starke Pfosten aus Leimholz

OBERFLÄCHENBEHANDLUNG

Verfügbar mit werkseitiger Tauchgrundierung

Verfügbar mit werkseitiger Lackierung

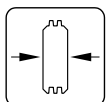

44 mm

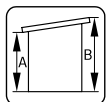

A: 228 cm

B: 264 cm

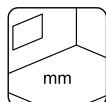

Inklusive

19 mm



Slide
ESG Glas 4 mm



Slide Plus
Isolierglas 4-16-4 mm

PALMAKO GARTENHAUS ANDREA 17,1 m²

SLIDE / SLIDE PLUS



Kann auch spiegelverkehrt aufgebaut werden.

PRODUKTBESCHREIBUNG

Bohlenmaße: 595x300 cm

Umbauter Raum: 41,0 m³

Festes Fenster, liches Maß: 83x160 cm

Öffnungsmaß der Schiebetür (zwei

Elemente): 88x187 cm (Slide),

85x185 cm (Slide Plus)

Öffnungsmaß der Schiebetür (drei

Elemente): 176x187 cm (Slide),

172x185 cm (Slide Plus)

Dachbretter: 19 mm

Dachfläche: 25,4 m²

Dachneigung: 4,4°

Bruttogrundfläche: 17,9 m²

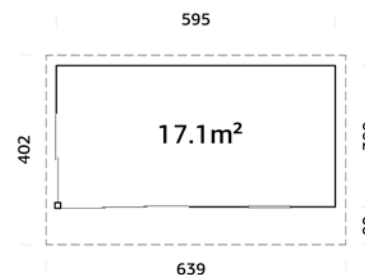

OPTIONAL

Dachpappe: 5 Rollen, SBS-Dacheindeckung: 5 Rollen, Dachpappennägel, EPDM Folie, Regenrinnen, zusätzliche Fenster.

Modernes Eckverbindungssystem

Schiebetüren sind inbegriffen.

Starke Pfetten aus Leimholz



Slide
ESG Glas 4 mm



Slide Plus
Isoliervglas 4-16-4 mm

OBERFLÄCHENBEHANDLUNG

Verfügbar mit werkseitiger Tauchgrundierung

Verfügbar mit werkseitiger Lackierung

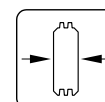

44 mm

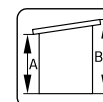

A: 228 cm
B: 264 cm

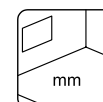

Inklusive
19 mm



PALMAKO GARTENHAUS ANDREA 17,1+7,9 m²

SLIDE / SLIDE PLUS



Kann auch spiegelverkehrt
aufgebaut werden.

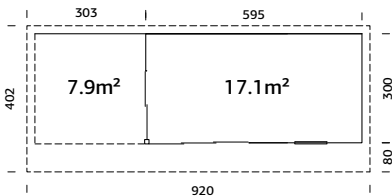

PRODUKTBESCHREIBUNG

Bohlenmaße: 898x300 cm

Umbauter Raum: 41,0+20,2 m³

Festes Fenster, lichtet Maß: 83x160 cm

Öffnungsmaß der Schiebetür (zwei

Elemente): 88x187 cm (Slide),

85x185 cm (Slide Plus)

Öffnungsmaß der Schiebetür (drei

Elemente): 176x187 cm (Slide),

172x185 cm (Slide Plus)

Dachbretter: 19 mm

Dachfläche: 37,7 m²

Dachneigung: 4,4°

Bruttogrundfläche: 26,2 m²

OPTIONAL

Dachpappe: 5 Rollen, SBS-Dacheindeckung: 5 Rollen, Dachpappennägel, EPDM Folie, Regenrinnen, zusätzliche Fenster.

Modernes Eckverbindungssystem

Schiebetüren sind inbegriffen.

Starke Pfetten aus Leimholz

Starke Pfosten aus Leimholz

OBERFLÄCHENBEHANDLUNG

Verfügbar mit werkseitiger Tauchgrundierung

Verfügbar mit werkseitiger Lackierung

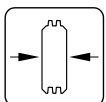

44 mm

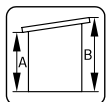

A: 228 cm

B: 264 cm

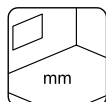

Inklusive

19 mm



Slide
ESG Glas 4 mm



Slide Plus
Isolierglas 4-16-4 mm

PALMAKO GARTENHAUS HEIDI 11,7 m²

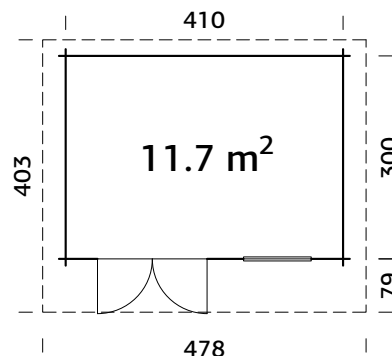

Doppelverglast

PRODUKTBESCHREIBUNG

Bohlenmaße: 430x320 cm

Umbauter Raum: 26,7 m³

Tür-/Fenstertyp: Summer

Tür-/Fensterglas:

Doppelglas, gehärtet,
4-9-4 mm

Festes Fenster, liches Maß:
90x168 cm

Türen, Durchgangsmaß:

144x183 cm

Türschwelle: niedrig,
abgedeckt mit Edelstahl

Dachbretter: 19 mm

Dachfläche: 18,6 m²

Dachneigung: 2,2°

Bruttogrundfläche: 12,3 m²

OBERFLÄCHENBEHANDLUNG

Verfügbar mit werkseitiger Tauchgrundierung

Verfügbar mit werkseitiger Lackierung

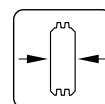

44 mm

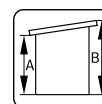

A: 222 cm
B: 244 cm

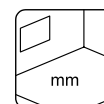

Inklusive
19 mm

OPTIONAL

Dachpappe: 3 Rollen, SBS-Dacheindeckung: 3 Rollen, Dachpappennägel, EPDM Folie, Regenrinnen, zusätzliche Türen und Fenster.

PALMAKO GARTENHAUS HEIDI 19,7 m²

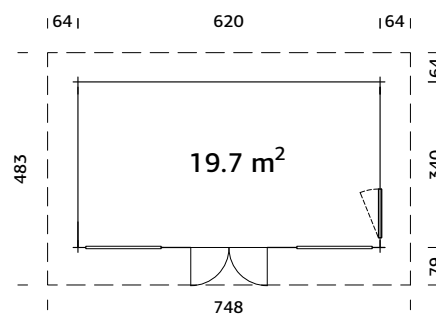

Doppelverglast

PRODUKTBESCHREIBUNG

Bohlenmaße: 640x360 cm

Umbauter Raum: 49,5 m³

Tür-/Fenstertyp: Summer

Tür-/Fensterglas:

Doppelglas, gehärtet,
4-9-4 mm

Maße Fensteröffnung:
77x191 cm

Festes Fenster, liches Maß:
138x188 cm

Türen, Durchgangsmaß:
141x199 cm

Türschwelle: niedrig,
abgedeckt mit Edelstahl

Dachbretter: 19 mm

Dachfläche: 36,5 m²

Dachneigung: 9,2°

Bruttogrundfläche: 21,1 m²

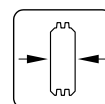

70 mm

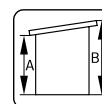

A: 236 cm
B: 314 cm

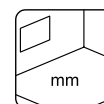

Inklusive
19 mm

OPTIONAL

Dachpappe: 6 Rollen, SBS-Dacheindeckung: 6 Rollen, Dachpappennägel, EPDM Folie, Regenrinnen, zusätzliche Türen und Fenster.

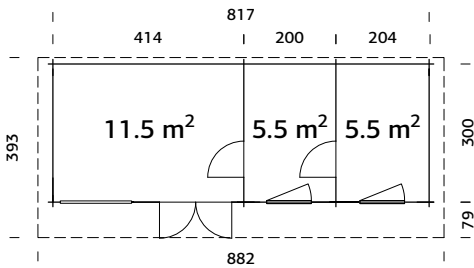
PALMAKO GARTENHAUS HEIDI 22,5 m²

Doppelverglast

PRODUKTBESCHREIBUNG

Bohlenmaße:

837x320 cm

Umbauter Raum: 59,5 m³**Tür-/Fenstertyp:** Summer**Tür-/Fensterglas:** Doppelglas, gehärtet, 4-9-4 mm**Maße Fensteröffnung:**

77x191 cm

Festes Fenster, lichtet Maß:

138x188 cm

Türen, Durchgangsmaß:

67x192 cm, 141x199 cm

Türschwelle: niedrig,

abgedeckt mit Edelstahl

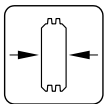
Dachbretter: 19 mm**Dachfläche:** 34,2 m²**Dachneigung:** 9,2°**Bruttogrundfläche:** 24,5 m²

70 mm

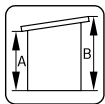

A: 243 cm

B: 302 cm

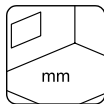

Inklusive

28 mm

OPTIONAL

Dachpappe: 5 Rollen, SBS-Dacheindeckung: 5 Rollen, Dachpappennägel, Regenrinnen, zusätzliche Türen und Fenster.

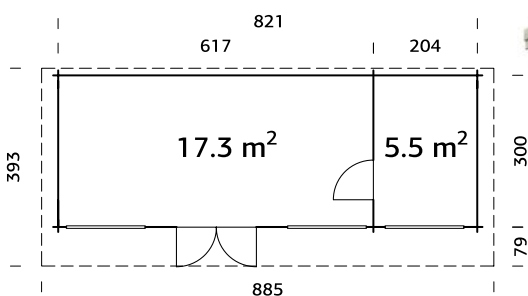
PALMAKO GARTENHAUS HEIDI 22,8 m²

Doppelverglast



PRODUKTBESCHREIBUNG

Bohlenmaße:

840x320 cm

Umbauter Raum: 59,2 m³**Tür-/Fenstertyp:** Summer**Tür-/Fensterglas:**

Doppelglas, gehärtet, 4-9-4 mm

Festes Fenster, lichtet Maß:

138x188 cm, 138x36 cm

Türen, Durchgangsmaß:

67x192 cm, 141x199 cm

Türschwelle: niedrig,

abgedeckt mit Edelstahl

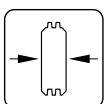
Dachbretter: 19 mm**Dachfläche:** 34,6 m²**Dachneigung:** 9,0°**Bruttogrundfläche:** 24,6 m²

70 mm

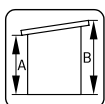

A: 236 cm

B: 270 cm

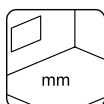

Inklusive

28 mm

OPTIONAL

Dachpappe: 6 Rollen, SBS-Dacheindeckung: 6 Rollen, Dachpappennägel, Regenrinnen, zusätzliche Türen und Fenster.

ZUSATZARTIKEL

SIEHE UNTER ZUSATZARTIKEL, SEITE 344-368

Haus	Art.-Nr.	Fußboden ¹	Dachpappe, Rollen	SBS-Dacheindeckung, Rollen	Dachpappennägel, 1 kg	EPDM Folie	Regenrinnen	Anbauschuppen	Schleppdach
Alice 4,7 m ²	111242	109456	107210, 1 Rollen	107214, 1 Rollen	107930	111847	106627	103168	103168
Alice 6,1 m ²	111244	109522	107210, 2 Rollen	107214, 2 Rollen	107930	111847	106627	103168	103168
Alice 9,0 m ²	111246	109518	107210, 2 Rollen	107214, 2 Rollen	107930	2 x 111847	106627	103168	103168
Alice 11,0 m ²	111248	109520	107210, 3 Rollen	107214, 3 Rollen	107930	2 x 111847	106627	103168	103168
Ella 6,9 m ²	101453	102967	107210, 2 Rollen	107214, 2 Rollen	107930	111847	106626		
Ella 8,7 m ²	101543	102994	107210, 3 Rollen	107214, 3 Rollen	107930	111847	106627		
Ella 6,9+8,2 m ²	101595	102967	107210, 5 Rollen	107214, 5 Rollen	107930	2 x 111847	106628		
Ella 6,9+10,0 m ²	101607	102967	107210, 5 Rollen	107214, 5 Rollen	107930	2 x 111847	106626 + 106627		
Ella 8,7+8,2 m ²	101611	102994	107210, 5 Rollen	107214, 5 Rollen	107930	2 x 111847	106626 + 106627		
Ella 8,7+10,0 m ²	101623	102994	107210, 5 Rollen	107214, 5 Rollen	107930	3 x 111847	106626 + 106627		
Ella 13,1 m ²	108218	108279	107210, 3 Rollen	107214, 3 Rollen	107930	2 x 111847	107375		
Ella 13,1+3,9 m ²	108222	108279	107210, 5 Rollen	107214, 5 Rollen	107930	2 x 111847	106626 + 106627		
Bret 14,8 m ²	102205		107210, 5 Rollen	107214, 5 Rollen	107930	2 x 111847	107375	102801	103168
Bret 19,9 m ²	102218		107210, 6 Rollen	107214, 6 Rollen	107930	2 x 111847	106628	102801	103168
Lisa 11,5 m ²	102281		107210, 3 Rollen	107214, 3 Rollen	107930	2 x 111847	107375	102801	103168
Lisa 14,2 m ²	102197		107210, 3 Rollen	107214, 3 Rollen	107930	2 x 111847	107375	102801	103168
Lisa 19,4 m ²	101749		107210, 6 Rollen	107214, 6 Rollen	107930	3 x 111847	106628	102801	103168

¹ inklusive imprägnierter Fundamentholzer.
Die Artikelnummern beziehen sich auf naturbelassene Produkte. Artikel mit Tauchgrundierung finden Sie im Katalog bei dem jeweiligen Produkt.

ZUSATZARTIKEL

SIEHE UNTER ZUSATZARTIKEL, SEITE 344-368



Haus	Art.-Nr.	Fußboden ¹	Dachpappe, Rollen	SBS-Dacheindeckung, Rollen	Dachpappemägel, 1 kg	EPDM Folie	Regenrinnen	Anbauschuppen	Schleppdach
Lea 14,2 m²	101728		107210, 3 Rollen	107214, 3 Rollen	107930	2 x 111847	107375	102801	103168
Lea 19,4 m²	101736		107210, 6 Rollen	107214, 6 Rollen	107930	3 x 111847	106628	102801	103168
Lea 14,2 m² Slide	111187		107210, 3 Rollen	107214, 3 Rollen	107930	2 x 111847	107375	102801	103168
Lea 14,2 m² Slide Plus	111191		107210, 3 Rollen	107214, 3 Rollen	107930	2 x 111847	107375	102801	103168
Lea 19,4 m² Slide	111195		107210, 6 Rollen	107214, 6 Rollen	107930	3 x 111847	106628	102801	103168
Lea 19,4 m² Slide Plus	111199		107210, 6 Rollen	107214, 6 Rollen	107930	3 x 111847	106628	102801	103168
Andrea 7,5 m² Slide Plus	119316		107210, 3 Rollen	107214, 3 Rollen	107930	2 x 111847	106627		
Andrea 11,2 m² Slide	111215		107210, 3 Rollen	107214, 3 Rollen	107930	2 x 111847	107075		
Andrea 11,2 m² Slide Plus	111223		107210, 3 Rollen	107214, 3 Rollen	107930	2 x 111847	107075		
Andrea 11,2+7,9 m² Slide	111204		107210, 5 Rollen	107214, 5 Rollen	107930	3 x 111847	2 x 106627		
Andrea 11,2+7,9 m² Slide Plus	111231		107210, 5 Rollen	107214, 5 Rollen	107930	3 x 111847	2 x 106627		
Andrea 171 m² Slide	111211		107210, 5 Rollen	107214, 5 Rollen	107930	2 x 111847	106626+106627		
Andrea 171 m² Slide Plus	111227		107210, 5 Rollen	107214, 5 Rollen	107930	2 x 111847	106626+106627		
Andrea 171+7,9 m² Slide	111203		107210, 5 Rollen	107214, 5 Rollen	107930	3 x 111847	106626+106627		
Andrea 1712+7,9 m² Slide Plus	111235		107210, 5 Rollen	107214, 5 Rollen	107930	3 x 111847	106626+106627		
Heidi 11,7 m²	106355		107210, 3 Rollen	107214, 3 Rollen	107930	2 x 111847	107375		
Heidi 19,7 m²	106370		107210, 6 Rollen	107214, 6 Rollen	107930	3 x 111847	2 x 106627		
Heidi 22,5 m²	110077		107210, 5 Rollen	107214, 5 Rollen	107930	3 x 111847	106628 + 106626		
Heidi 22,8 m²	106381		107210, 6 Rollen	107214, 6 Rollen	107930	3 x 111847	106628 + 106626		

¹ inklusive imprägnierter Fundamenthölzer.
Die Artikelnummern beziehen sich auf naturbelassene Produkte. Artikel mit Tauchgrundierung finden Sie im Katalog bei dem jeweiligen Produkt.



Cecilia 32,0 m² Slide Plus



PALMAKO
FERIENHÄUSER

104-125

FERIENHÄUSER



PALMAKO FERIENHAUS
KENDRA 18,4 m²



PALMAKO FERIENHAUS
EMILY 39,2 m²



PALMAKO FERIENHAUS
EMILY 40,1+5,2 m²



PALMAKO FERIENHAUS
AGNETA 18,8+12,5 m²



PALMAKO FERIENHAUS
AGNETA 18,8+28,8 m²



PALMAKO FERIENHAUS
ANNA 26,8 m²



PALMAKO FERIENHAUS
ANNA 26,8+1,9 m²



PALMAKO FERIENHAUS
SANDRA 21,5+3,7 m²



PALMAKO FERIENHAUS
SANDRA 25,6+11,1 m²



PALMAKO FERIENHAUS
SANDRA 29,9 m²



PALMAKO FERIENHAUS
CECILIA 14,2 m²
SLIDE PLUS



PALMAKO FERIENHAUS
CECILIA 21,8 m²
SLIDE PLUS



PALMAKO FERIENHAUS
CECILIA 27,2 m²
SLIDE PLUS



PALMAKO FERIENHAUS
CECILIA 30,0 m²
SLIDE PLUS



PALMAKO FERIENHAUS
CECILIA 32,0 m²
SLIDE PLUS

PALMAKO FERIENHAUS KENDRA 18,4 m²



PRODUKTBESCHREIBUNG

Bohlenmaße: 419x519 cm

Umbauter Raum: 66,2 m³

Tür-/Fenstertyp: Summer

Fensterglas:

Doppelglas, 3-9-3 mm

Türglas: Doppelglas, gehärtet,
4-9-4 mm

Türschwelle: niedrig, abgedeckt
mit Edelstahl

Dachbretter: 19 mm

Dachfläche: 34,7 m²

Dachneigung: 36,4°

Bruttogrundfläche: 19,9 m²

Erdgeschoss: 15,4+3,0 m²

Erster Stock: 17,6 m²

OPTIONAL

Dachpappe: 9 Rollen, SBS-Dacheindeckung: 9 Rollen, Schindeln: 13 Pakete.

Dachpappennägel, zusätzliche Türen und Fenster.

Doppelverglast

Starke Pfetten aus Leimholz.

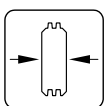

70 mm

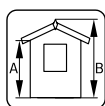

A: 283 cm
B: 432 cm

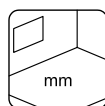

Inklusive
19 mm

PALMAKO FERIENHAUS EMILY 39,2 m²



PRODUKTBESCHREIBUNG

Bohlenmaße: 660x780 cm

Umbauter Raum: 102,2 m³

Tür-/Fenster typ: Summer

Tür-/Fenster glas:

Doppelglas, 3-9-3 mm

Türschwelle: niedrig, abgedeckt mit Edelstahl

Dachbretter: 19 mm

Dachfläche: 53,9 m²

Dachneigung: 15,8°

Bruttogrundfläche: 42,0 m²

OPTIONAL

Dachpappe: 10 Rollen, SBS-Dacheindeckung: 10 Rollen, Schindeln: 21 Pakete, Dachpappennägeln, zusätzliche Türen und Fenster.

Doppelverglast

Starke Pfetten aus Leimholz.

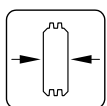

70 mm

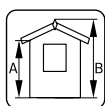

A: 230 cm
B: 310 cm

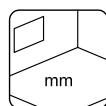

Inklusive
28 mm

PALMAKO FERIENHAUS EMILY 40,1+5,2 m²



PRODUKTBESCHREIBUNG

Bohlenmaße: 590x570 cm

Umbauter Raum: 79,8 m³

Terrasse: 339x153 cm

Tür-/Fenstertyp: Summer

Tür-/Fensterglas:

Doppelglas, 3-9-3 mm

Türschwelle: niedrig, abgedeckt
mit Edelstahl

Dachbretter: 19 mm

Dachfläche: 41,9 m²

Dachneigung: 24,8°

**Bruttogrundfläche (Terrasse
inklusive):** 31,4 m²

Erdgeschoss: 23,7+5,2 m²

Erster Stock: 16,4 m²

OPTIONAL

Dachpappe: 9 Rollen, SBS-Dacheindeckung: 9 Rollen, Schindeln: 16 Pakete,
Dachpappennägel, zusätzliche Türen und Fenster.

Doppelverglast

Starke Pfetten aus Leimholz.

Terrassenbretter imprägniert

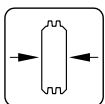

70 mm

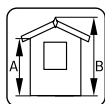

A: 256 cm
B: 395 cm

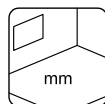

Inklusive
28 mm

PALMAKO FERIENHAUS AGNETA 18,8+12,5 m²



PRODUKTBESCHREIBUNG

Bohlenmaße (Haus):

520x420 cm

Bohlenmaße (Haus mit

Terrasse): 520x650 cm

Umbauter Raum: 58,1 m³

Terrasse: 250x500 cm

Tür-/Fenstertyp: Summer

Tür-/Fensterglas:

Doppelglas, gehärtet,

4-9-4 mm

Türschwelle: niedrig, abgedeckt mit Edelstahl

Dachbretter: 19 mm

Dachfläche: 47,3 m²

Dachneigung: 18,0°

Bruttogrundfläche (Terrasse inklusive): 32,3 m²

OPTIONAL

Dachpappe: 7 Rollen, SBS-Dacheindeckung: 7 Rollen, Schindeln: 18 Pakete,

Dachpappennägel, zusätzliche Türen und Fenster.

Doppelverglast

Kann auch spiegelverkehrt aufgebaut werden.

Terrassenbretter imprägniert

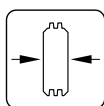

70 mm

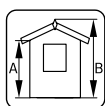

A: 250 cm
B: 357 cm

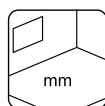

Inklusive
28 mm

PALMAKO FERIENHAUS AGNETA 18,8+28,8 m²

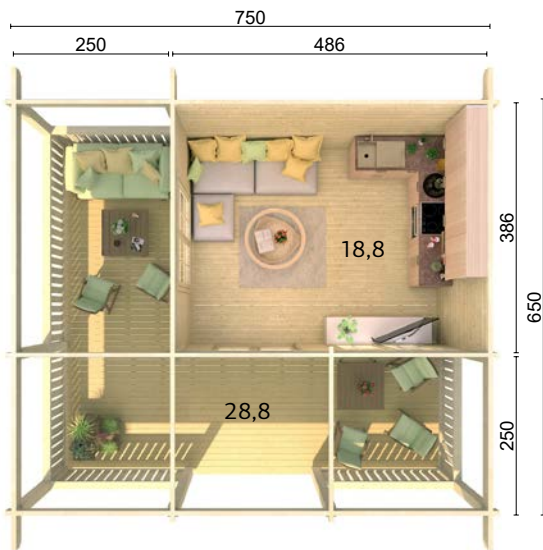

PRODUKTBESCHREIBUNG

Bohlenmaße (Haus): 520x420 cm

Bohlenmaße (Haus mit

Terrasse): 750x650 cm

Umbauter Raum: 63,8 m³

Terrasse: 250x750 cm,
250x650 cm

Tür-/Fenstertyp: Summer

Tür-/Fensterglas:

Doppelglas, gehärtet,
4-9-4 mm

Türschwelle: niedrig, abgedeckt
mit Edelstahl

Dachbretter: 19 mm

Dachfläche: 67,2 m²

Dachneigung: 18,0°

**Bruttogrundfläche (Terrasse
inklusive):** 48,1 m²

OPTIONAL

Dachpappe: 11 Rollen, SBS-Dacheindeckung: 11 Rollen, Schindeln: 24 Pakete,
Dachpappennägel, zusätzliche Türen und Fenster.

Doppelverglast

Terrassenbretter imprägniert

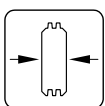

70 mm

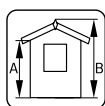

A: 250 cm
B: 400 cm

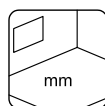

Inklusive
28 mm

PALMAKO FERIENHAUS ANNA 26,8 m²



PRODUKTBESCHREIBUNG

Bohlenmaße: 820x520 cm

Umbauter Raum: 81,9 m³

Tür-/Fenster typ: Summer

Tür-/Fenster glas: Doppelglas, gehärtet, 4-9-4 mm

Türschwelle: niedrig, abgedeckt mit Edelstahl

Dachbretter: 19 mm

Dachfläche: 46,7 m²

Dachneigung: 25,3°

Bruttogrundfläche: 29,2 m²

OPTIONAL

Dachpappe: 7 Rollen, SBS-Dacheindeckung: 7 Rollen, Schindeln: 18 Pakete, Dachpappennägel, zusätzliche Türen und Fenster.

Doppelverglast

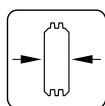

70 mm

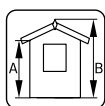

A: 257 cm
B: 330 cm

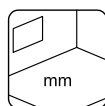

Inklusive
28 mm

PALMAKO FERIENHAUS ANNA 26,8+1,9 m²



PRODUKTBESCHREIBUNG

Bohlenmaße: 790x420 cm

Umbauter Raum: 75,6 m³

Terrasse: 190x100 cm

Tür-/Fenstertyp: Summer

Tür-/Fensterglas: Doppelglas, gehärtet, 4-9-4 mm

Türschwelle: niedrig, abgedeckt mit Edelstahl

Dachbretter: 19 mm

Dachfläche: 39,7 m²

Dachneigung: 17,5°

Bruttogrundfläche: 30,8 m²

OPTIONAL

Dachpappe: 7 Rollen, SBS-Dacheindeckung: 7 Rollen, Schindeln: 16 Pakete, Dachpappennägel, zusätzliche Türen und Fenster.

Doppelverglast

Terrassenbretter imprägniert

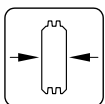

70 mm

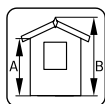

A: 229 cm
B: 297 cm

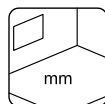

Inklusive
28 mm

PALMAKO FERIENHAUS SANDRA 21,5+3,7 m²

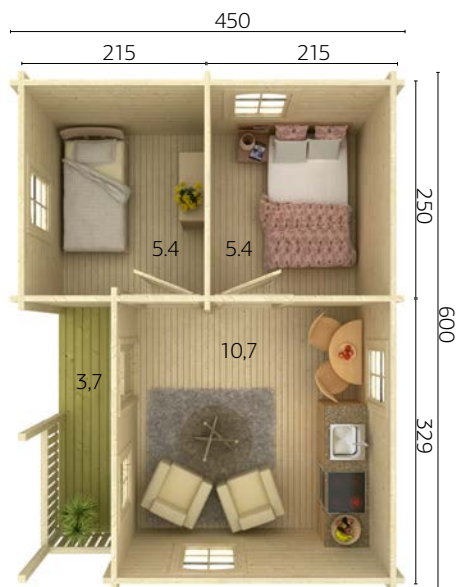

PRODUKTBESCHREIBUNG

Bohlenmaße: 620x470 cm

Umbauter Raum: 59,7 m³

Terrasse: 329x104 cm

Tür-/Fenstertyp: Summer

Tür-/Fensterglas:

Doppelglas, 3-9-3 mm

Türschwelle: niedrig, abgedeckt mit Edelstahl

Dachbretter: 19 mm

Dachfläche: 36,0 m²

Dachneigung: 20,4°

Bruttogrundfläche (Terrasse inklusive): 27,0 m²

OPTIONAL

Dachpappe: 7 Rollen, SBS-Dacheindeckung: 7 Rollen, Schindeln: 14 Pakete, Dachpappennägel, zusätzliche Türen und Fenster.

Doppelverglast

Starke Pfetten aus Leimholz.

Terrassenbretter imprägniert

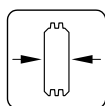

70 mm

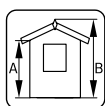

A: 230 cm
B: 320 cm

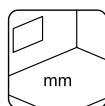

Inklusive
28 mm

PALMAKO FERIENHAUS SANDRA 25,6+11,1 m²



PRODUKTBESCHREIBUNG

Bohlenmaße: 791x370(520) cm

Umbauter Raum: 106,2 m³

Terrasse: 771x146 cm

Tür-/Fenstertyp: Summer

Tür-/Fensterglas:

Doppelglas, 3-9-3 mm

Türschwelle: niedrig, abgedeckt
mit Edelstahl

Dachbretter: 19 mm

Dachfläche: 48,5 m²

Dachneigung: 19,2°

**Bruttogrundfläche (Terrasse
inklusive):** 38,6 m²

OPTIONAL

Dachpappe: 9 Rollen, SBS-Dacheindeckung: 9 Rollen, Schindeln: 18 Pakete,
Dachpappennägel, zusätzliche Türen und Fenster.

Doppelverglast

Terrassenbretter imprägniert

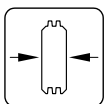

44 mm

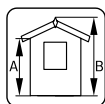

A: 239 cm
B: 335 cm

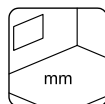

Inklusive
19 mm

PALMAKO FERIENHAUS SANDRA 29,9 m²

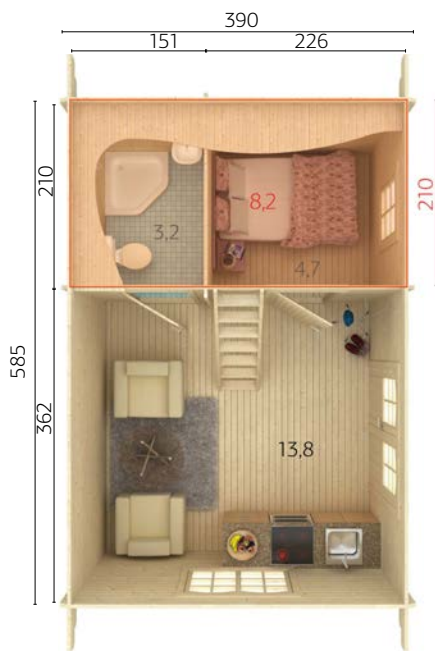

PRODUKTBESCHREIBUNG

Bohlenmaße: 605x410 cm

Umbauter Raum: 65,6 m³

Tür-/Fenstertyp: Summer

Tür-/Fensterglas:

Doppelglas, 3-9-3 mm

Türschwelle: niedrig, abgedeckt mit Edelstahl

Dachbretter: 19 mm

Dachfläche: 37,7 m²

Dachneigung: 32,1°

Bruttogrundfläche: 22,8 m²

Erdgeschoss: 21,7 m²

Erster Stock: 8,2 m²

OPTIONAL

Dachpappe: 8 Rollen, SBS-Dacheindeckung: 8 Rollen, Schindeln: 15 Pakete, Dachpappennägel, zusätzliche Türen und Fenster.

Doppelverglast

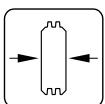

44 mm

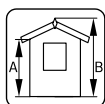

A: 239 cm
B: 370 cm

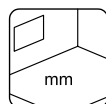

Inklusive
19 mm

PALMAKO FERIENHAUS CECILIA 14,2 m²

SLIDE PLUS

NEU!



Kann auch spiegelverkehrt aufgebaut werden.



PRODUKTBESCHREIBUNG

Bohlenmaße: 520x334 cm

Umbauter Raum: 36,0 m³

Tür-/Fenstertyp: Summer

Türglas:

Isolierglas 4-16-4 mm

Fensterglas:

Doppelglas, 4-16-4 mm

Dachbretter: 19 mm

Dachfläche: 29,3 m²

Dachneigung: 3,0°

Bruttogrundfläche: 15,7 m²

OPTIONAL

Dachpappe: 5 Rollen, SBS-Dacheindeckung: 5 Rollen, Dachpappennägel, EPDM Folie, Regenrinnen, zusätzliche Türen und Fenster.

Aluminium Türen und Fenster
Doppelverglast
Schiebetüren sind inbegriffen.
Ortgangbleche inklusive



Slide Plus
Isolierglas 4-16-4 mm



Aluminium Fenster
Doppelglas, 4-16-4 mm



Aluminium Tür
Isolierglas 4-16-4 mm

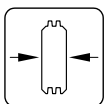

70 mm

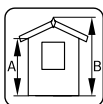

A: 239 cm
B: 279 cm

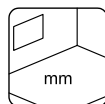

Inklusive
28 mm



Cecilia 21,8 m² Slide Plus



Cecilia 21,8 m² Slide Plus Innenansicht

PALMAKO
FERIENHÄUSER
104-125

PALMAKO FERIENHAUS CECILIA 21,8 m²

SLIDE PLUS

NEU!



Kann auch spiegelverkehrt
aufgebaut werden.

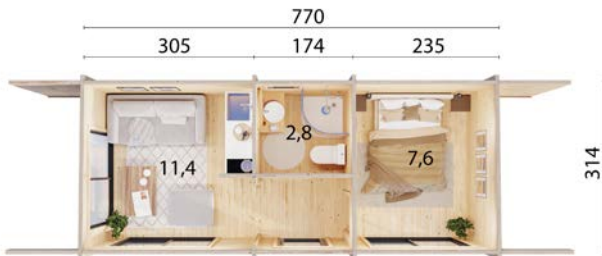

PRODUKTDESCHEIBUNG

Bohlenmaße: 780x334 cm

Umbauter Raum: 55,2 m³

Tür-/Fenstertyp: Summer

Türglas:

Isolierglas 4-16-4 mm

Fensterglas:

Doppelglas, 4-16-4 mm

Dachbretter: 19 mm

Dachfläche: 46,7 m²

Dachneigung: 3,0°

Bruttogrundfläche: 23,9 m²

PALMAKO
FERIENHÄUSER

104-125

OPTIONAL

Dachpappe: 6 Rollen, SBS-Dacheindeckung: 6 Rollen, Dachpappennägel, EPDM Folie, Regenrinnen, zusätzliche Türen und Fenster.

Aluminium Türen und Fenster
Doppelverglast
Schiebetüren sind inbegriffen.
Ortgangbleche inklusive

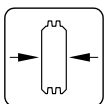

70 mm

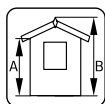

A: 239 cm
B: 278 cm

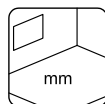

Inklusive
28 mm



Slide Plus
Isolierglas 4-16-4 mm



Aluminium Fenster
Doppelglas, 4-16-4 mm



Aluminium Tür
Isolierglas 4-16-4 mm

PALMAKO FERIENHAUS CECILIA 27,2 m²

SLIDE PLUS

NEU!



Kann auch spiegelverkehrt aufgebaut werden.



PRODUKTBESCHREIBUNG

Bohlenmaße:

560x560cm

Umbauter Raum: 72,4 m³

Tür-/Fenstertyp: Summer

Türglas:

Isolierglas 4-16-4 mm

Fensterglas:

Doppelglas, 4-16-4 mm

Dachbretter: 19 mm

Dachfläche: 48,5 m²

Dachneigung: 3,0°

Bruttogrundfläche: 29,2 m²

OPTIONAL

Dachpappe: 7 Rollen, SBS-Dacheindeckung: 7 Rollen, Dachpappennägel, EPDM Folie, Regenrinnen, zusätzliche Türen und Fenster.

Aluminium Türen und Fenster
Doppelverglast
Schiebetüren sind inbegriffen.
Ortgangbleche inklusive

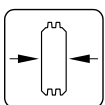

70 mm

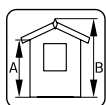

A: 240 cm
B: 290 cm

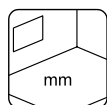

Inklusive
28 mm



Slide Plus
Isolierglas 4-16-4 mm



Aluminium Fenster
Doppelglas, 4-16-4 mm



Aluminium Tür
Isolierglas 4-16-4 mm

PALMAKO FERIENHAUS CECILIA 30,0 m²

SLIDE PLUS

NEU!



Kann auch spiegelverkehrt aufgebaut werden.

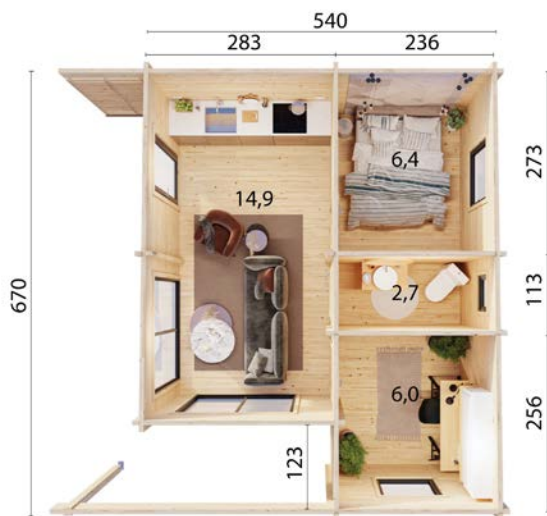

PRODUKTBESCHREIBUNG

Bohlenmaße: 560x690 cm
Umbauter Raum: 78,8 m³
Tür-/Fenstertyp: Summer
Türglas:
 Isolierglas 4-16-4 mm
Fensterglas:
 Doppelglas, 4-16-4 mm

Dachbretter: 19 mm
Dachfläche: 55,4 m²
Dachneigung: 3,0°
Bruttogrundfläche: 32,4 m²

OPTIONAL

Dachpappe: 7 Rollen, SBS-Dacheindeckung: 7 Rollen, Dachpappennägel, EPDM Folie, Regenrinnen, zusätzliche Türen und Fenster.

Aluminium Türen und Fenster
 Doppelverglast
 Schiebetüren sind inbegriffen.
 Ortgangbleche inklusive

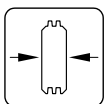

70 mm

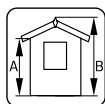

A: 240 cm
 B: 295 cm

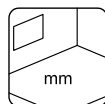

Inklusive
 28 mm



Slide Plus
 Isolierglas 4-16-4 mm



Aluminium Fenster
 Doppelglas, 4-16-4 mm



Aluminium Tür
 Isolierglas 4-16-4 mm

PALMAKO FERIENHAUS CECILIA 32,0 m²

SLIDE PLUS

NEU!



Kann auch spiegelverkehrt
aufgebaut werden.

PRODUKTBESCHREIBUNG

Bohlenmaße: 910x440 cm

Umbauter Raum: 81,3 m³

Tür-/Fenstertyp: Summer

Türglas:

Isolierglas 4-16-4 mm

Fensterglas:

Doppelglas, 4-16-4 mm

Dachbretter: 19 mm

Dachfläche: 52,3 m²

Dachneigung: 3,0°

Bruttogrundfläche: 34,6 m²

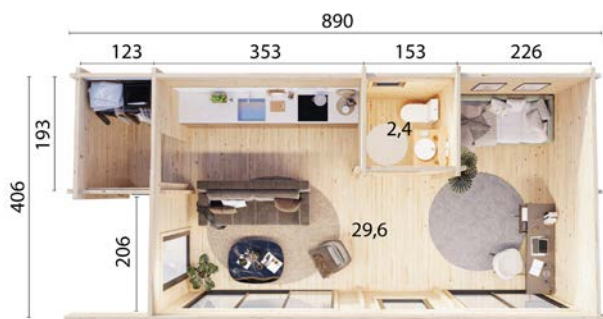

OPTIONAL

Dachpappe: 8 Rollen, SBS-Dacheindeckung: 8 Rollen, Dachpappennägeln, EPDM Folie, Regenrinnen, zusätzliche Türen und Fenster.

Aluminium Türen und Fenster
Doppelverglast
Schiebetüren sind inbegriffen.
Ortgangbleche inklusive

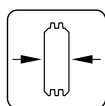

70 mm

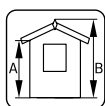

A: 237 cm
B: 290 cm

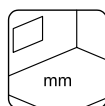

Inklusive
28 mm



Slide Plus
Isolierglas 4-16-4 mm



Aluminium Fenster
Doppelglas, 4-16-4 mm



Aluminium Tür
Isolierglas 4-16-4 mm

WIR BAUEN IHR TRAUMHAUS

Unsere Ferienhäuser bieten wir in den Wandstärken 44 und 70 mm (Massivholz) sowie 88, 114 und 134 mm (Leimholz) an.

Im vorliegenden Katalog finden Sie eine Auswahl an Modellen und Ideen für Ferienhäuser. In Zusammenarbeit mit unseren Architekten erstellen wir Zeichnungen nach Ihren Vorgaben und Wünschen.

Die Ferienhaus-Bausätze beinhalten alle für den Aufbau benötigten Holzteile vom Fussboden bis zum Dach, Türen, Fenster, Treppenstufen, Wandverkleidung usw. Für jedes Haus liefern wir detaillierte Angaben und Baupläne zum Aufbau. Alle Teile sind markiert, um den Aufbau zu erleichtern. Fragen Sie uns gern nach weiteren Einzelheiten.

Für die Ferienhäuser stehen verschiedene Qualitäten für Türen und Fenster zur Verfügung.

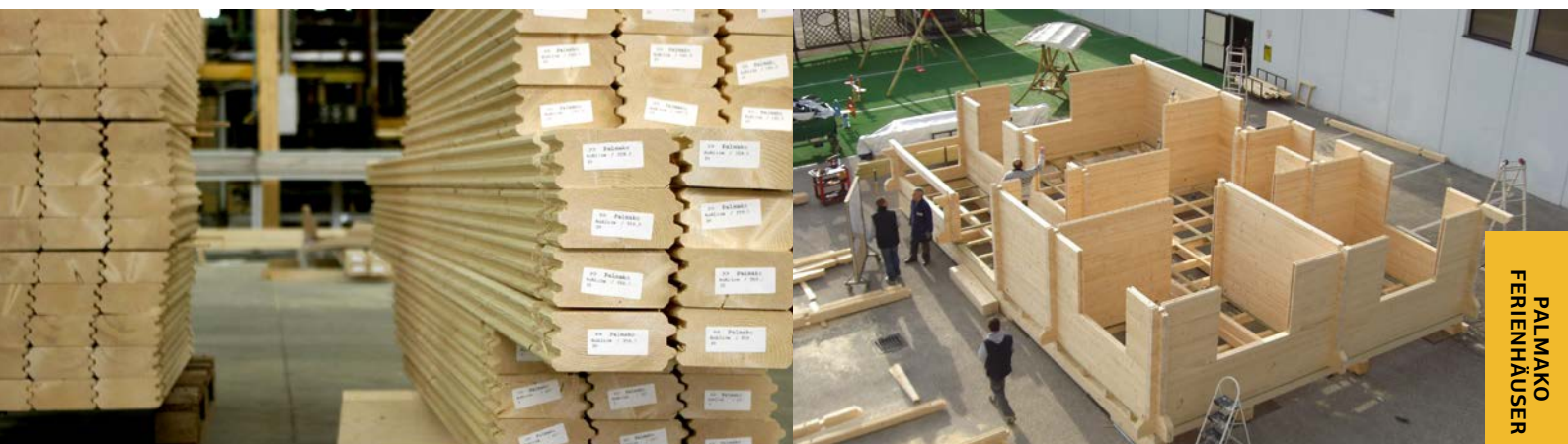

PALMAKO
FERIENHÄUSER

104-125

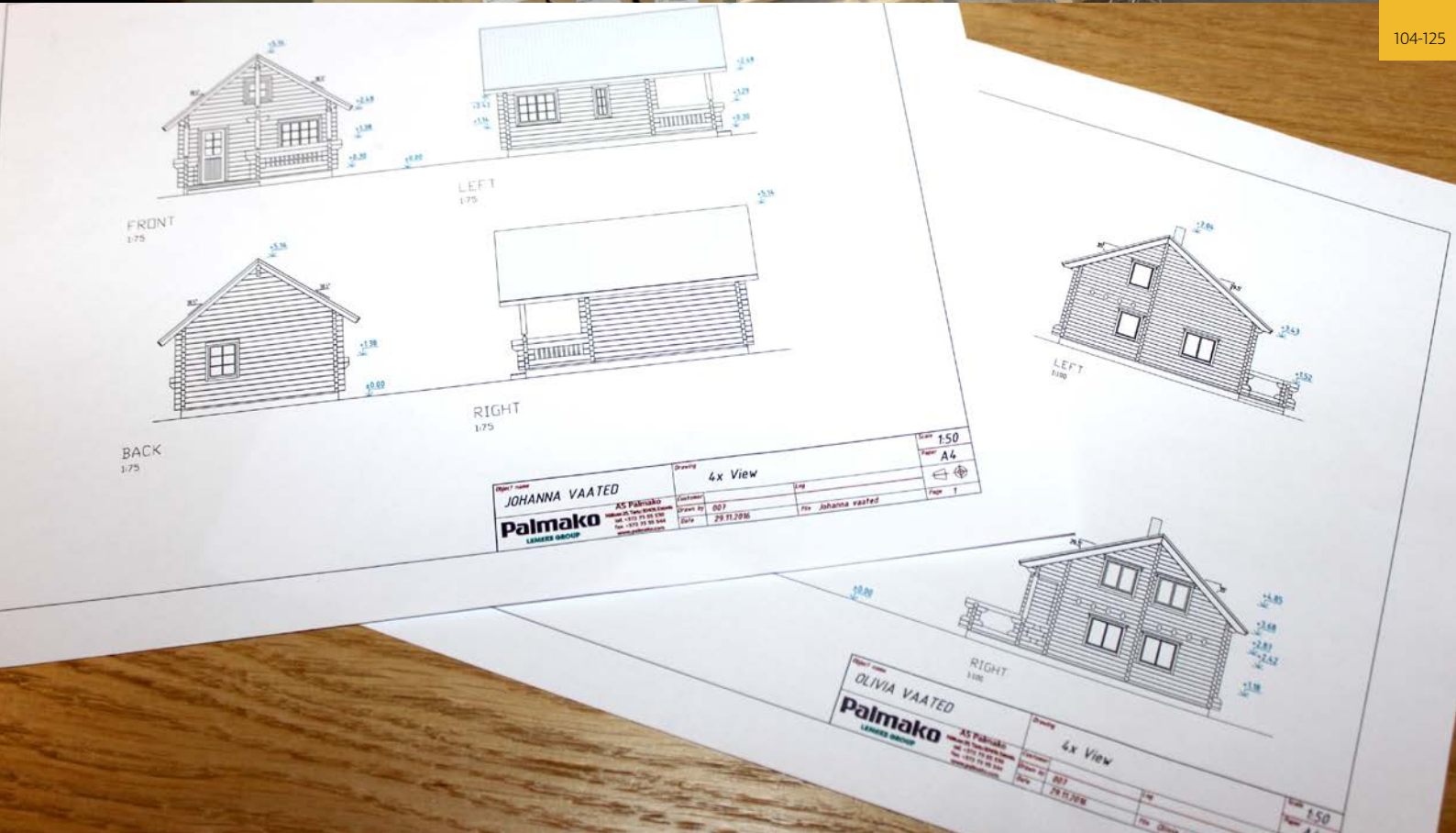

ZUSATZARTIKEL

SIEHE UNTER ZUSATZARTIKEL, SEITE 344-368

Haus	Art.-Nr.	Dachpappe, Rollen	SBS-Dacheindeckung, Rollen	Schindeln ¹ , Pakete	Dachpappnägel, 1 kg	Regenrinnen	Dachpappnägel, 1 kg
Kendra 18,4 m ²	109494	107210 9 Rollen	107214 9 Rollen	13 Pakete	2 x 107930		
Emily 39,2 m ²	106569	107210 10 Rollen	107214 10 Rollen	21 Pakete	3 x 107930		
Emily 40,1+5,2 m ²	106566	107210 9 Rollen	107214 9 Rollen	16 Pakete	2 x 107930		
Agneta 18,8+12,5 m ²	106522	107210 7 Rollen	107214 7 Rollen	18 Pakete	2 x 107930		
Agneta 18,8+28,8 m ²	106526	107210 11 Rollen	107214 11 Rollen	24 Pakete	3 x 107930		
Anna 26,8 m ²	106568	107210 7 Rollen	107214 7 Rollen	18 Pakete	2 x 107930		
Anna 26,8+1,9 m ²	106399	107210 7 Rollen	107214 7 Rollen	16 Pakete	2 x 107930		
Sandra 21,5+3,7 m ²	106567	107210 7 Rollen	107214 7 Rollen	14 Pakete	2 x 107930		
Sandra 25,6+11,1 m ²	106210	107210 9 Rollen	107214 9 Rollen	18 Pakete	2 x 107930		
Sandra 29,9 m ²	106214	107210 8 Rollen	107214 8 Rollen	15 Pakete	2 x 107930		
Cecilia 14,2 m ² Slide Plus	120010	107210, 5 Rollen	107214, 5 Rollen	3 x 111847	106626 + 106627		107950
Cecilia 21,8 m ² Slide Plus	120009	107210, 6 Rollen	107214, 6 Rollen	5 x 111847	106626, 2 x 106627		107950
Cecilia 27,2 m ² Slide Plus	120008	107210, 7 Rollen	107214, 7 Rollen	5 x 111847	106626 + 106627		107950
Cecilia 30,0 m ² Slide Plus	120007	107210, 7 Rollen	107214, 7 Rollen	5 x 111847	106626 + 106627		107950
Cecilia 32,0 m ² Slide Plus	120006	107210, 8 Rollen	107214, 8 Rollen	5 x 111847	2 x 107375		107950

¹ Dachschindeln sind in jeweils vier Farben erhältlich: 107180 = schwarz, 107182 = rot, 107183 = grün, 107181 = braun.



Grace 8,1+8,1 m²



MODERN LOOK HÄUSER

PALMAKO MODERN
LOOK HÄUSER

126-137

GRACE: DAS PREMIUMHAUS



Grace 8,1+4,1 m²

Mit dem Haustyp GRACE beschreitet Palmako neue Wege – direkt in Richtung Zukunft der Garten- und Ferienhäuser. Die moderne, gradlinige Optik ist spannend und passt sich perfekt den neuen Trends an. Innovativ ist der Aufbau der Wandkonstruktion. Hier geht Palmako richtungsweisend vor und fertigt in eigener Produktionslinie die notwendigen Brettschichtholz-Wandpaneele; langjährige Erfahrungen in der Herstellung von Leimhölzern sind dabei von Nutzen. Das Ergebnis ist ein stabiles und langlebiges Baumaterial, das hervorragende Eigenschaften in der Weiterverarbeitung hat und vielfältige Einsatzmöglichkeiten bietet.

Die neuen Leimholz-Paneele von Palmako sind stabil und wetterfest. Der Wandaufbau beträgt 56 mm, die Elementhöhe 518 mm. Die Paneele werden mittels eines Nut- und Federsystems verbunden, das durch eine Zapfenverbindung und ein Dichtband ergänzt wird; ein schneller und problemloser Aufbau ist somit gewährleistet. Die Wandoberflächen werden durch kleine V-Fugen unterbrochen, was gleichzeitig das Oberflächenbild belebt. Durch den Einsatz von Leimholz ist das Haus sehr formstabil, Ausdehnung und Risse entfallen. Die vertikalen Stoßpunkte werden

nach der Montage durch Abdeckprofile verschlossen.

Unsere moderne und innovative Gartenhausfamilie besteht aus sieben attraktiven Modellen. Die Häuser Grace 8,1 + 4,1 m², Grace 8,1 + 8,1 m², Grace 12,4 + 4,1 m² sowie Grace 14,5 m² sind mit Türen und Fenstern in Wohnraumqualität ausgestattet und verfügen über einen 28 mm starken Fußboden. Die Grace-Häuser können je nach Größe Verwendung finden als Homeoffice, Pool- oder Gästehaus. Vor Witterungseinflüssen schützen die Dachüberstände, die sich auch zusätzlich als Unterstand für Gartenutensilien anbieten.

Ganz neu ist die Ausstattung der Grace Häuser mit den Alu-Schiebetüren. Die Häuser Grace 11,2 m² Slide Plus, Grace 11,2 + 8,2 m² Slide Plus und Grace 14,1 m² Slide Plus heben die Kategorie Modern Look auf eine neue Stufe. Leichtgängige, mit 24 mm Iso-Glas (4-16-4) ausgestattete Schiebetüren, bieten dank der Panorama Scheiben einen tollen Blick in den Garten und sorgen für einladende, lichtdurchflutete Räume. Mit dieser Ausstattung steht einer ganzjährigen Nutzung nichts im Weg. Die Profile der Alu-Schiebetür sind im Farbton RAL7016 gehalten. Weitere Informationen zu den Schiebetüren erhalten Sie auf Seiten 360-361.



Alle Grace Häuser werden mit den neuartigen, innovativen Leimholz-Wandpaneelen gefertigt Die Elementhöhe beträgt 518 mm und ermöglicht einen schnellen und genauen Aufbau.

Moderne Wandverbindung

Die vertikalen Eckverbindungen werden durch Dübel und Schrauben fixiert.

Stabil und wetterfest

Alle horizontalen und vertikalen Stoßpunkte werden durch eine selbstklebende Dichtung wind- und wetterdicht verschlossen.



Fenster und Türen in Premium-Qualität

Türen und Fenster der Grace Häuser bestehen ebenfalls aus Leimholzrahmen und entsprechen den hohen Qualitätsansprüchen dieser Serie. Selbstverständlich werden alle Scheiben mit Isolierglas versehen. Die Fenster sind mit Dreh-/Kipp-Beschlägen ausgestattet, die Tür hat eine hochwertige Türschwelle aus Eiche und Aluminium-Trittschutz.



Fundamentbalken und Bodendielen

Die Fundamentbalken sind kesseldruckimprägniert, um eine lange Lebensdauer zu gewährleisten. Der Boden im Inneren der Grace Häuser besteht aus 28 mm Fichte-Massivholzdielen.



Dachkonstruktion

Die Dachkonstruktion besteht aus Leimholzsparren, auf die 19 mm Nut- und Federbretter aufgebracht werden. Zur Gewährleistung der Wasserdichtigkeit empfehlen wir den Einsatz einer strapazierfähigen und langlebigen EPDM-Dachfolie.

Türen und Fenster mit Endbehandlung

Auf Wunsch können die Fenster / Türen in Wunschfarbe nach RAL lackiert geliefert werden. Die beliebtesten Farbtöne sind:



RAL 1001



RAL 3009



RAL 6006



RAL 7016



RAL 9005



RAL 9010

Wichtig! Die Bilder dienen lediglich der Illustration und können von den tatsächlichen Farben abweichen.



PALMAKO MODERN
LOOK HAUS
GRACE 8,1+4,1 m²



PALMAKO MODERN
LOOK HAUS
GRACE 8,1+8,1 m²



PALMAKO MODERN
LOOK HAUS
GRACE 12,4+4,1 m²



PALMAKO MODERN
LOOK HAUS
GRACE 14,5 m²



PALMAKO MODERN
LOOK HAUS
GRACE 11,2 m² SLIDE PLUS



PALMAKO MODERN
LOOK HAUS
GRACE 11,2+8,2 m² SLIDE PLUS



PALMAKO MODERN
LOOK HAUS
GRACE 14,1 m² SLIDE PLUS

PALMAKO MODERN LOOK HAUS GRACE

8,1+4,1 m²

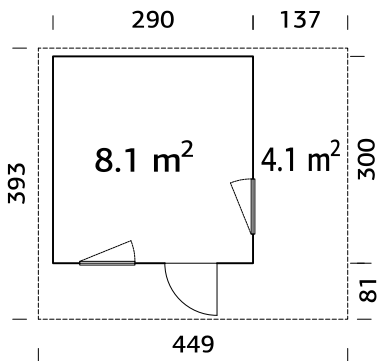

Aus Leimholz-Wandpaneelen gefertigt
Starke Pfetten aus Leimholz.

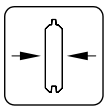

56 mm

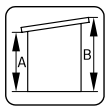

A: 215 cm
B: 258 cm

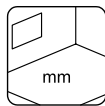

Inklusive
28 mm

PRODUKTBESCHREIBUNG

Wandaußenmaße:

290+137x300 cm

Umbauter Raum: 18,8 m³

Tür-/Fenstertyp: Living

Tür-/Fensterglas:

Doppelglas, gehärtet,
4-18-4 mm

OPTIONAL

Dachpappe: 3 Rollen, SBS-Dacheindeckung: 3 Rollen, Dachpappennägel, EPDM Folie, Regenrinnen, zusätzliche Türen und Fenster.

Maße Fensteröffnung:

50x150 cm

Türen, Durchgangsmaß:

70x193 cm

Türschwelle: hochwertige

Türschwelle aus Eiche und
Aluminium-Trittschutz

Dachbretter: 19 mm

Dachfläche: 17,5 m²

Dachneigung: 5,0°

Bruttogrundfläche:

8,7+4,1 m²

PALMAKO MODERN LOOK HAUS GRACE

8,1+8,1 m²

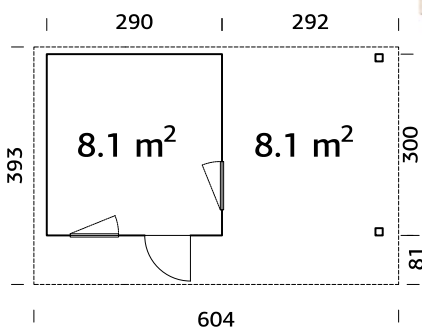

Aus Leimholz-Wandpaneelen gefertigt
Starke Pfetten aus Leimholz.

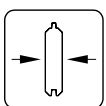

56 mm

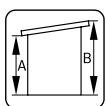

A: 215 cm
B: 258 cm

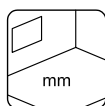

Inklusive
28 mm

PRODUKTBESCHREIBUNG

Wandaußenmaße:

290+292x300 cm

Umbauter Raum: 18,8 m³

Tür-/Fenstertyp: Living

Tür-/Fensterglas:

Doppelglas, gehärtet,
4-18-4 mm

OPTIONAL

Dachpappe: 5 Rollen, SBS-Dacheindeckung: 5 Rollen, Dachpappennägel, EPDM Folie, Regenrinnen, zusätzliche Türen und Fenster.

Maße Fensteröffnung:

50x150 cm

Türen, Durchgangsmaß:

70x193 cm

Türschwelle: hochwertige

Türschwelle aus Eiche und
Aluminium-Trittschutz

Dachbretter: 19 mm

Dachfläche: 23,7 m²

Dachneigung: 5,0°

Bruttogrundfläche:

8,7+8,1 m²

PALMAKO MODERN LOOK HAUS GRACE

12,4+4,1 m²

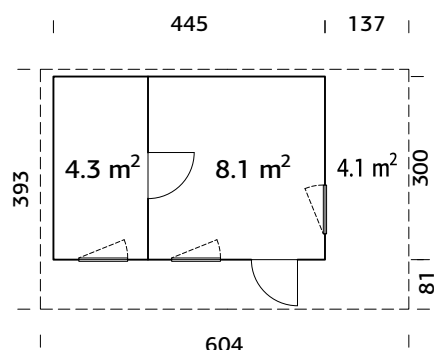

PRODUKTBESCHREIBUNG

Wandaußenmaße:

445+137x300 cm

Umbauter Raum: 28,8 m³

Tür-/Fensterotyp: Living

Tür-/Fensterglas:

Doppelglas, gehärtet,
4-18-4 mm

Maße Fensteröffnung:

50x150 cm

Türen, Durchgangsmaß:

70x193 cm

Türschwelle: hochwertige

Türschwelle aus Eiche und
Aluminium-Trittschutz

Dachbretter: 19 mm

Dachfläche: 23,7 m²

Dachneigung: 5,0°

Bruttogrundfläche:

13,4+4,1 m²

Aus Leimholz-Wandpaneelen gefertigt

Starke Pfetten aus Leimholz.

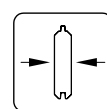

56 mm

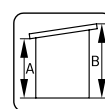

A: 215 cm

B: 258 cm

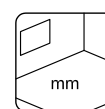

Inklusive

28 mm

OPTIONAL

Dachpappe: 5 Rollen, SBS-Dacheindeckung: 5 Rollen, Dachpappennägel,

EPDM Folie, Regenrinnen, zusätzliche Türen und Fenster.



PALMAKO MODERN
LOOK HÄUSER
126-137

Grace 12,4+4,1 m²

PALMAKO MODERN LOOK HAUS GRACE 14,5m²

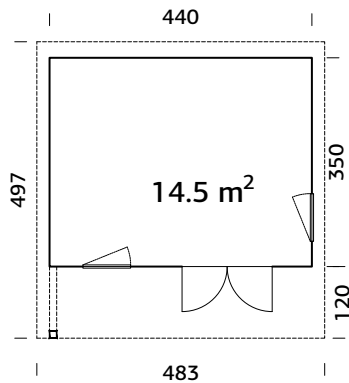

Aus Leimholz-Wandpaneelen gefertigt
Starke Pfetten aus Leimholz.

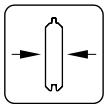

56 mm

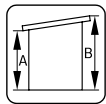

A: 227 cm
B: 279 cm

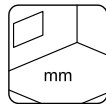

Inklusive
28 mm

PRODUKTBESCHREIBUNG

Wandaußenmaße:

440x350 cm

Umbauter Raum: 35,2 m³

Tür-/Fenstertyp: Living

Tür-/Fensterglas:

Doppelglas, gehärtet,
4-18-4 mm

Maße Fensteröffnung:

50x150 cm

Türen, Durchgangsmaß:

150x188 cm

Türschwelle: hochwertige

Türschwelle aus Eiche und
Aluminium-Trittschutz

Dachbretter: 19 mm

Dachfläche: 24,0 m²

Dachneigung: 5,0°

Bruttogrundfläche:

15,4 m²

OPTIONAL

Dachpappe: 4 Rollen, SBS-Dacheindeckung: 4 Rollen, Dachpappennägel, EPDM Folie, Regenrinnen, zusätzliche Türen und Fenster.



PALMAKO MODERN LOOK HAUS GRACE

11,2m² SLIDE PLUS



PRODUKTBESCHREIBUNG

Wandaußenmaße:

400x300 cm

Umbauter Raum: 27,4 m³

Öffnungsmaß der Schiebetür (drei Elemente): 174x192 cm

Dachbretter: 19 mm

Dachfläche: 17,8 m²

Dachneigung: 5,0°

Bruttogrundfläche: 12,0 m²

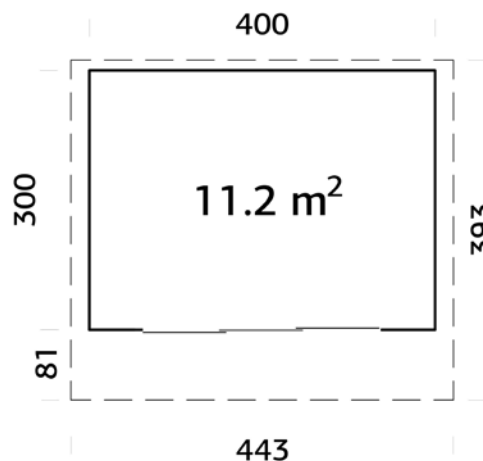

OPTIONAL

Dachpappe: 3 Rollen, SBS-Dacheindeckung: 3 Rollen, Dachpappennägel, EPDM Folie, Regenrinnen.



Slide Plus
Isolierglas 4-16-4 mm

Modernes Eckverbindungssystem
Schiebetüren sind inbegriffen.
Aus Leimholz-Wandpaneelen gefertigt
Starke Pfetten aus Leimholz

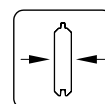

56 mm

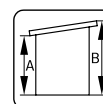

A: 231 cm
B: 274 cm

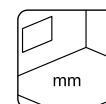

Inklusive
28 mm

PALMAKO MODERN LOOK HAUS GRACE

11,2+8,2m² SLIDE PLUS

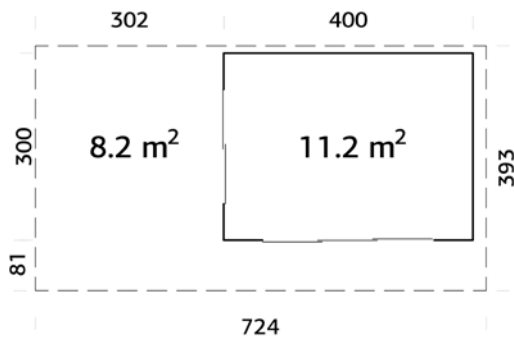

PRODUKTBESCHREIBUNG

Wandaußenmaße:

400+302x300 cm

Umbauter Raum: 27,4+20,4 m³

Öffnungsmaß der Schiebetür

(zwei Elemente): 85x192 cm

Öffnungsmaß der Schiebetür

(drei Elemente):

174x192 cm

Dachbretter: 19 mm

Dachfläche: 29,3 m²

Dachneigung: 5,0°

Bruttogrundfläche: 20,4 m²

OPTIONAL

Dachpappe: 5 Rollen, SBS-Dacheindeckung: 5 Rollen, Dachpappennägel, EPDM Folie, Regenrinnen.

Modernes Eckverbindungssystem

Schiebetüren sind inbegriffen.

Aus Leimholz-Wandpaneelen gefertigt

Starke Pfetten aus Leimholz

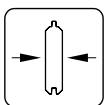

56 mm

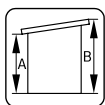

A: 231 cm

B: 274 cm

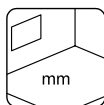

Inklusive

28 mm



Slide Plus

Isolierglas 4-16-4 mm

PALMAKO MODERN LOOK HAUS GRACE

14,1 m² SLIDE PLUS



PRODUKTBESCHREIBUNG

Wandaußenmaße:

500x300 cm

Umbauter Raum: 34,4 m³

Öffnungsmaß der Schiebetür (zwei Elemente):

85x192 cm

Öffnungsmaß der Schiebetür (drei Elemente):

174x192 cm

Dachbretter: 19 mm

Dachfläche: 25,4 m²

Dachneigung: 5,0°

Bruttogrundfläche: 15,0 m²

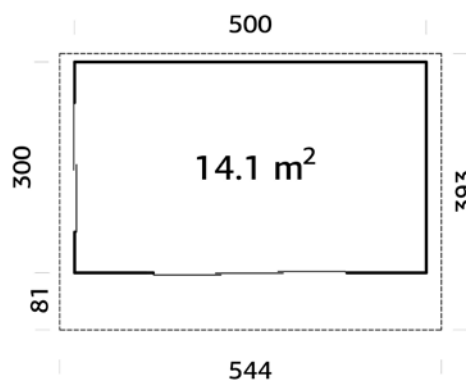

OPTIONAL

Dachpappe: 5 Rollen, SBS-Dacheindeckung: 5 Rollen, Dachpappennägel, EPDM Folie, Regenrinnen.



Slide Plus
Isolierglas 4-16-4 mm

Modernes Eckverbindungssystem
Schiebetüren sind inbegriffen.
Aus Leimholz-Wandpaneelen gefertigt
Starke Pfetten aus Leimholz

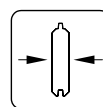

56 mm

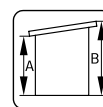

A: 231 cm
B: 274 cm

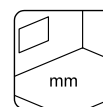

Inklusive
28 mm

ZUSATZARTIKEL

SIEHE UNTER ZUSATZARTIKEL, SEITE 344-368



Haus	Art.-Nr.	Dachpappe, Rollen	SBS-Dacheindeckung, Rollen	Dachpappennägel 1 kg	EPDM Folie	Regenrinnen
Grace 8,1+4,1 m ²	108586	107210 3 Rollen	107214 3 Rollen	107930	2 x 111847	107375
Grace 8,1+8,1 m ²	108587	107210 5 Rollen	107214 5 Rollen	107930	2 x 111847	106628
Grace 12,4+4,1 m ²	108588	107210 5 Rollen	107214 5 Rollen	107930	2 x 111847	106628
Grace 14,5 m ²	108922	107210 4 Rollen	107214 4 Rollen	107930	2 x 111847	106628
Grace 11,2 m ² Slide Plus	110998	107210, 3 Rollen	107214 5 Rollen	107930	2 x 111847	107375
Grace 11,2+8,2 m ² Slide Plus	110997	107210, 5 Rollen	107214 5 Rollen	107930	3 x 111847	2x 106627
Grace 14,1 m ² Slide Plus	110994	107210, 5 Rollen	107214 2 Rollen	107930	2 x 111847	106628



PALMAKO MODERN
LOOK HÄUSER

126-137

Grace 12,4+4,1 m² Innenansicht



Ly 13,6 m²



NORDIC & NORDIC+ HÄUSER

SCHNELLER & EINFACHER AUFBAU



Innenansicht, Wände mit Windschutzfolie

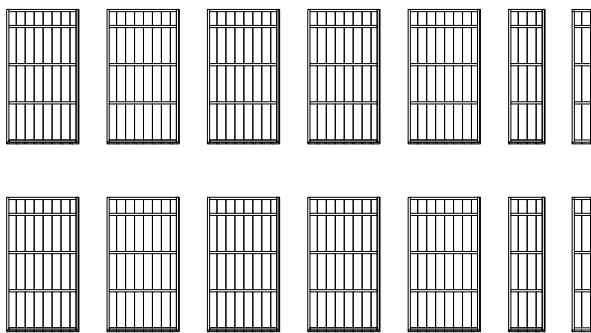

Wandelemente – 10 + 2 + 2 St.

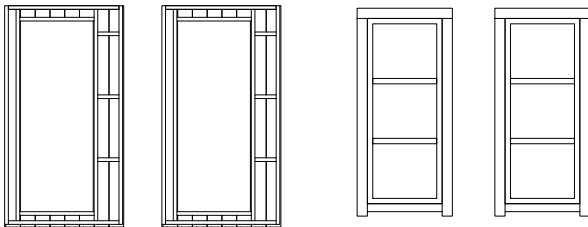

Fensterelemente & Fenster – 2 St.

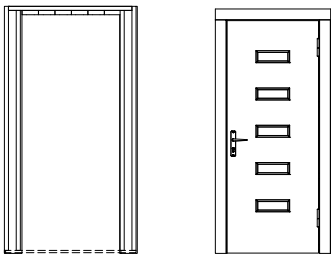

Türelement & Tür – 1 St.

Die vorgefertigten Elemente und die einfache Konstruktion ermöglichen einen schnellen und leichten Aufbau. Das Video zur Montage von Ly finden Sie hier: www.palmako.com/ger/ly



Scannen Sie diesen QR-code, um sich das Aufbauvideo für Ly 13,6 m² anzusehen.

Lagerung
Praktisch für das Einlagern größerer Mengen; das Modell ist ganzjährig vorrätig.



Fundament und Fußboden verlegen
Imprägnierte Unterbauhölzer und 19 mm Fußbodenbretter
45 min



Montage der Dachpfetten und -bretter
Die vorgefertigten Pfetten ermöglichen eine schnelle und leichte Dachmontage (Dachbretter 19 mm).
1 h 30



Verlegen von Dachpappe oder -schindeln
Verschiedene Typen von Dacheindeckungsmaterialien schützen Ihr Haus vor Witterungseinflüssen.
1 h



Auspacken und Sortieren der Bauteile
Ein Hauspaket ist kompakt und beinhaltet alle benötigten Teile für den Aufbau.
30 min



Aufbau der Wandelemente
Vorgefertigte, von innen mit Windschutzfolie bedeckte Wandelemente
1 h



Montage der Türen und Fenster
Die doppelverglaste Fenster tragen entscheidend zur Wärmeisolierung bei. Alle Fenster können geöffnet werden.
1 h



6 – 8 Stunden



DIE SPANNENDE ALTERNATIVE ZUM TRADITIONELLEN GARTENHAUS

Die Nordic & Nordic+ Serie passt hervorragend in jeden Garten. Die Modelle in skandinavischer Optik und modernem Stil gehören zu unseren innovativsten Häusern.

Die vorgefertigten Wandelemente mit der eingebauten Windschutzfolie machen die Häuser äußerst witterungsbeständig; Wind und Regen haben keine Chance. Eine 70 mm starke Dämmung kann zusätzlich verbaut werden. Alle Häuser haben eine ISO-Verglasung und nach außen öffnende Fenster.

Die Türen der NORDIC+ Häuser haben eine Isolierung aus 40 mm EPS (expandiertes Polystyrol), welche sie besonders witterungsbeständig macht.

Die Gesamtelementstärke bei den Nordic-Häusern beträgt 88 mm. Der Aufbau der Wandelemente ist nachfolgend dargestellt:

1. Sperrholz 10 mm
2. Sperrholz 10 mm
3. EPS 50 - 40 mm Isolierung
4. Versteifungsrahmen 40 x 40 mm
5. Leimholzrahmen 44 x 105 mm
6. Holzschwelle 28 x 93 mm
7. Scharnier 115 x 84 x 3 mm (3 x)
8. 565 Schloss und Schlosskasten

1. 34 x 70 mm Rahmen und Querriegel
2. Windschutzfolie
3. 18 mm sägefines Fassadenbrett

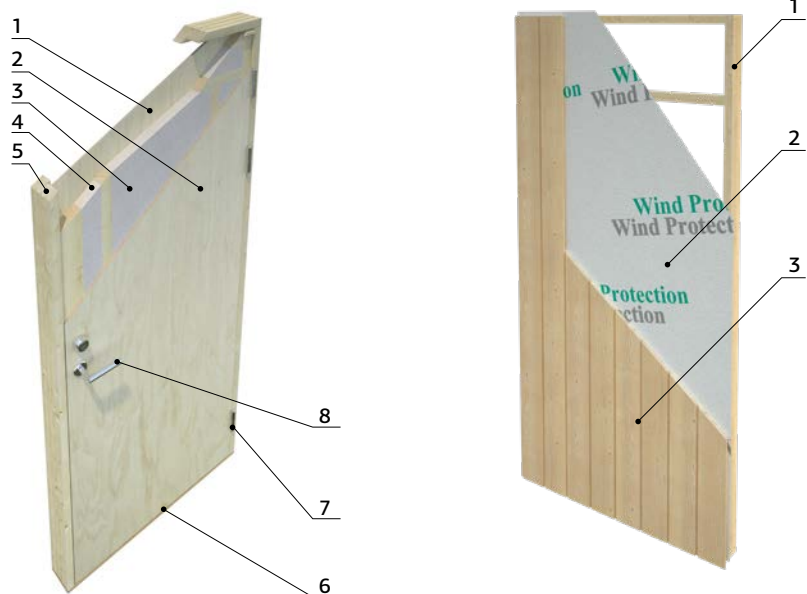

PALMAKO NORDIC-HAUS LY 13,6 m²



Ein Bausatz – viele Häuser!

Die Modelle beinhalten einen Bausatz aus Wand-, Fenster- und Türelementen, die auf verschiedene Weise arrangiert werden können. So kann jedes Haus individuell gestaltet werden.





PALMAKO NORDIC HAUS
LY 13,6 m²



PALMAKO NORDIC+ HAUS
CHARLOTTE 21,5 m²



PALMAKO NORDIC HAUS
HEDWIG 13,6 m²



PALMAKO NORDIC+ HAUS
PERNILLA 21,5 m²



PALMAKO NORDIC HAUS
ETTA 13,6 m²



PALMAKO NORDIC+ HAUS
ANNIKA 21,5 m²



PALMAKO NORDIC HAUS
SIMONE 13,6 m²



PALMAKO NORDIC HAUS
ANNABEL 13,4 m² KIT



PALMAKO NORDIC HAUS
ANNABEL 13,4 m² SLIDE

PALMAKO NORDIC HAUS LY 13,6 m²

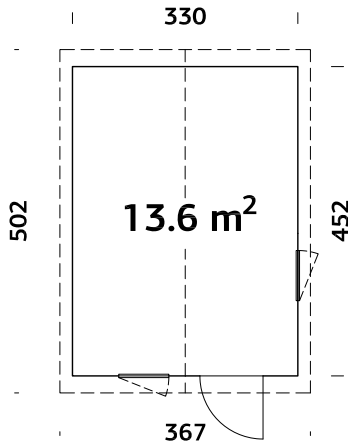

Tür- und Fensterelemente können versetzt werden

Doppelverglast

Vorgefertigte Wandelemente

Windsperre inklusive

Trendiger Look! Wandbretter feinsägearau



18+70 mm

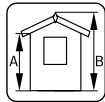

A: 203 cm
B: 297 cm

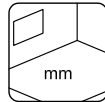

Inklusive
19 mm

PRODUKTBESCHREIBUNG

Wandaußenmaße:

330x452 cm

Umbauter Raum: 35,2 m³

Tür-/Fenstertyp: Summer

Tür-/Fensterglas:

Doppelglas, 3-9-3 mm

Maße Fensteröffnung:

57x165 cm

Türen, Durchgangsmaß:

78x191 cm

Türschwelle: Holz

Dachbretter: 19 mm

Dachfläche: 19,5 m²

Dachneigung: 20,0°

Bruttogrundfläche: 14,9 m²

OPTIONAL

Dachpappe: 5 Rollen, SBS-Dacheindeckung: 5 Rollen, Schindeln: 8 Pakete, Dachpappennägel, Regenrinnen, zusätzliche Türen und Fenster.

PALMAKO NORDIC HAUS HEDWIG 13,6 m²

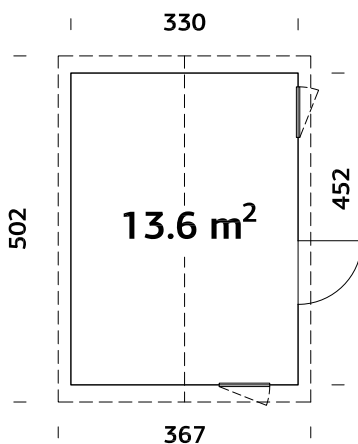

Tür- und Fensterelemente können versetzt werden

Doppelverglast

Vorgefertigte Wandelemente

Windsperre inklusive

Trendiger Look! Wandbretter feinsägearau

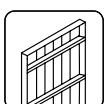

18+70 mm

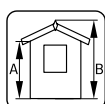

A: 203 cm
B: 297 cm

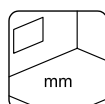

Inklusive
19 mm

PRODUKTBESCHREIBUNG

Wandaußenmaße:

330x452 cm

Umbauter Raum: 35,2 m³

Tür-/Fenstertyp: Summer

Tür-/Fensterglas:

Doppelglas, 3-9-3 mm

Maße Fensteröffnung:

57x86 cm

Türen, Durchgangsmaß:

78x191 cm

Türschwelle: Holz

Dachbretter: 19 mm

Dachfläche: 19,5 m²

Dachneigung: 20,0°

Bruttogrundfläche: 14,9 m²

OPTIONAL

Dachpappe: 5 Rollen, SBS-Dacheindeckung: 5 Rollen, Schindeln: 8 Pakete, Dachpappennägel, Regenrinnen, zusätzliche Türen und Fenster.

PALMAKO NORDIC HAUS ETTA 13,6 m²

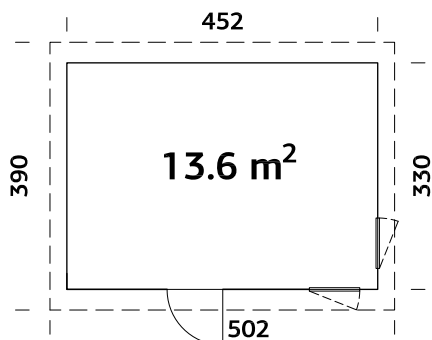

Tür- und Fensterelemente können versetzt werden

Doppelverglast

Vorgefertigte Wandelemente

Windsperre inklusive

Trendiger Look! Wandbretter feinsägerau

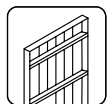

18+70 mm

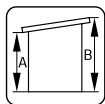

A: 203 cm
B: 294 cm

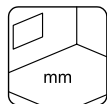

Inklusive
19 mm

PRODUKTBESCHREIBUNG

Wandaußenmaße:

452x330 cm

Umbauter Raum: 33,7 m³

Tür-/Fenstertyp: Summer

Fensterglas:

Doppelglas, 3-9-3 mm

Türglas:

Doppelglas, 4-9-4 mm

Maße Fensteröffnung:

57x165 cm

Türen, Durchgangsmaß:

78x191 cm

Türschwelle: Holz

Dachbretter: 19 mm

Dachfläche: 19,7 m²

Dachneigung: 9,0°

Bruttogrundfläche: 14,9 m²

OPTIONAL

Dachpappe: 5 Rollen, SBS-Dacheindeckung: 5 Rollen, Dachpappennägel, EPDM Folie, Regenrinnen, zusätzliche Türen und Fenster.

PALMAKO NORDIC HAUS SIMONE 13,6 m²

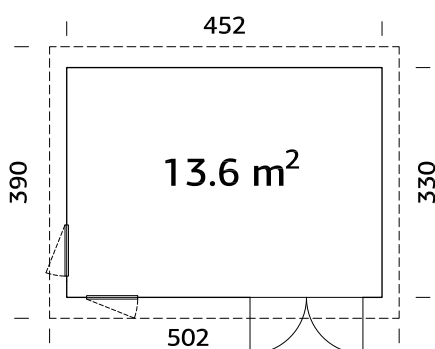

Tür- und Fensterelemente können versetzt werden

Doppelverglast

Vorgefertigte Wandelemente

Windsperre inklusive

Trendiger Look! Wandbretter feinsägerau

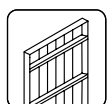

18+70 mm

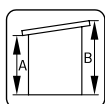

A: 203 cm
B: 294 cm

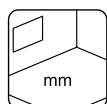

Inklusive
19 mm

PRODUKTBESCHREIBUNG

Wandaußenmaße:

452x330 cm

Umbauter Raum: 33,7 m³

Tür-/Fenstertyp: Summer

Fensterglas:

Doppelglas, 3-9-3 mm

Maße Fensteröffnung:

54x162 cm

Türglas:

Doppelglas, 4-9-4 mm

Türen, Durchgangsmaß:

151x180 cm

Türschwelle: niedrig,

abgedeckt mit Edelstahl

Dachbretter: 19 mm

Dachfläche: 19,7 m²

Dachneigung: 9,0°

Bruttogrundfläche: 14,9 m²

OPTIONAL

Dachpappe: 5 Rollen, SBS-Dacheindeckung: 5 Rollen, Dachpappennägel, EPDM Folie, Regenrinnen, zusätzliche Türen und Fenster.

PALMAKO NORDIC HAUS ANNABEL 13,4 m² SLIDE



Annabel 13,4 m² Bausatz ohne Schiebetür-Elemente

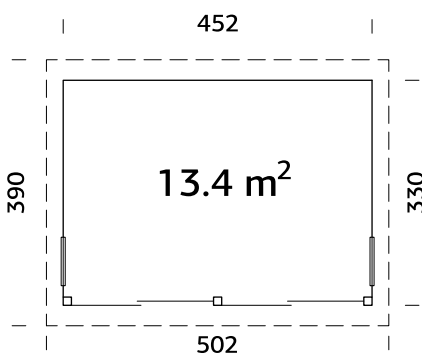

Vorgefertigte Wandelemente
 Windsperre inklusive
 Trendiger Look! Wandbretter feinsägerau

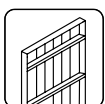

18+70 mm

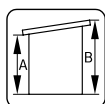

**A: 205 cm
 B: 294 cm**

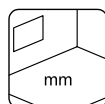

**Inklusive
 19 mm**

PRODUKTBECHREIBUNG

Wandaußenmaße: 452x330 cm

Umbauter Raum: 37,4 m³

Tür: Schiebetürelement

Türglas: Gehärtetes Glas, 5 mm

Fenstertyp: Summer

Fensterglas:

Doppelglas, 3-9-3 mm

Maße Fensteröffnung: 57x165 cm

Türen, Durchgangsmaß:

96x196 cm

Dachbretter: 19 mm

Dachfläche: 20,0 m²

Dachneigung: 9,0°

Bruttogrundfläche: 15,1 m²

OPTIONAL

Dachpappe: 3 Rollen, SBS-Dacheindeckung: 3 Rollen, Dachpappennägel, EPDM Folie, Regenrinnen, zusätzliche Türen und Fenster.



Slide
 ESG Glas 4 mm

VORGEFERTIGTE PALMAKO NORDIC+ HÄUSER MIT EINER ELEMENTSTÄRKE VON 160 MM

Dieser Haustyp ist für eine ganzjährige Nutzung ausgelegt und bietet daher vielseitige Verwendungszwecke. Dank der Elementbauweise kann eine bis zu 95 mm starke Isolierung in die Gefache eingebracht werden. Sämtliche Fenster sind mit Isolierverglasung ausgestattet und öffnen nach außen, die Türen haben eine 40 mm starke EPS Isolierung.

Die vorgefertigten Wandelemente sind innenseitig mit einer Windschutzfolie verkleidet. Dadurch sind diese Häuser äußerst witterungsbeständig und besonders regen- und windabweisend. Sämtliche Gefache können mit einer bis zu 95 mm starken Isolierung versehen werden, inklusive des Dachaufbaus. Für eine bessere Durchlüftung des Gebäudes werden nach der Verkleidung Lüftungslatten hinzugefügt. Alle Häuser verfügen über eine doppelte Verglasung und nach außen öffnende Fenster. Die Modelle haben isolierte Türen aus 40 mm EPS (expandiertes Polystyrol).

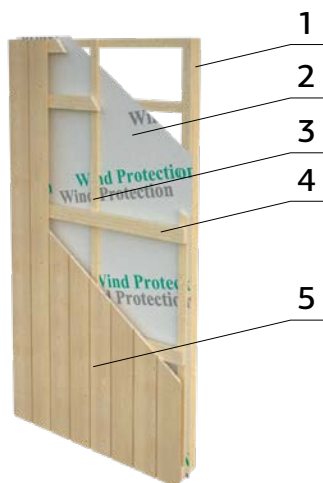

Der nebenstehende Querschnitt durch ein Wandelement zeigt dessen Aufbau. Die Wandstärke der Nordic+ Garagen beträgt 160 mm und setzt sich wie folgt zusammen:

1. 44 x 95 mm Rahmen und Querriegel
2. Windschutzfolie
3. 19 x 45 mm Lüftungslatten
4. 28 x 70 mm Verkleidungsstützen
5. 18 mm sägefines Fassadenbrett

Ein Bausatz - viele Häuser!

Jedes Modell beinhaltet eine Reihe von Wand- und Fenster-/Tür-Elementen, die auf unterschiedliche Weise angeordnet werden können. Somit kann jedes Haus ein individuelles Aussehen erhalten.

PALMAKO NORDIC+ HAUS CHARLOTTE 21,5 m²



CHARLOTTE OPTION 1



CHARLOTTE OPTION 2



CHARLOTTE OPTION 3



CHARLOTTE OPTION 4



PALMAKO NORDIC+ HAUS CHARLOTTE 21,5 m²

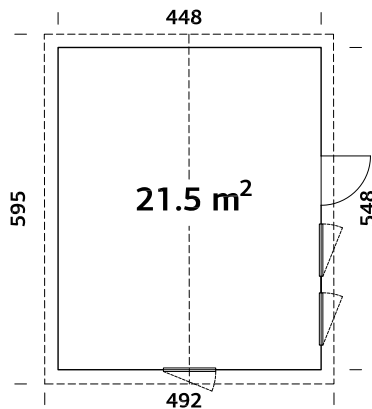

Tür- und Fensterelemente können versetzt werden

Doppelverglast

Trendiger Look! Wandbretter feinsägerau

Vorgefertigte Wandelemente

Windsperre inklusive



160 mm

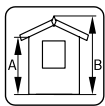

A: 216 cm
B: 326 cm

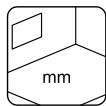

Inklusive
19 mm

PRODUKTBESCHREIBUNG

Wandaußenmaße:

448x548 cm

Umbauter Raum: 55,4 m³

Tür-/Fenstertyp: Summer

Tür-/Fensterglas:

Doppelglas, 3-9-3 mm

Maße Fensteröffnung:

57x165, 69x38 cm

Türen, Durchgangsmaß:

78x191 cm

Türschwelle: Holz

Dachbretter: 19 mm

Dachfläche: 30,4 m²

Dachneigung: 20,0°

Bruttogrundfläche: 24,6 m²

OPTIONAL

Dachpappe: 7 Rollen, SBS-Dacheindeckung: 7 Rollen, Schindeln: 13 Pakete, Dachpappennägel, Regenrinnen, Schleppdach, zusätzliche Türen und Fenster.

PALMAKO NORDIC+ HAUS PERNILLA 21,5 m²

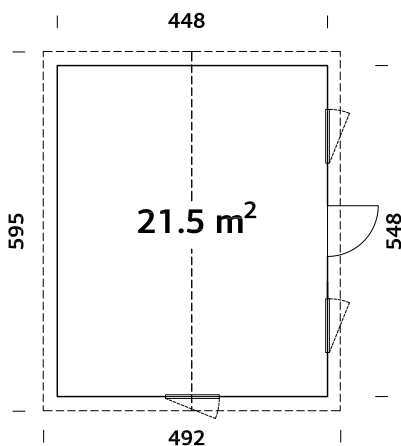

Tür- und Fensterelemente können versetzt werden

Doppelverglast

Trendiger Look! Wandbretter feinsägerau

Vorgefertigte Wandelemente

Windsperre inklusive

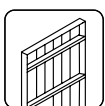

160 mm

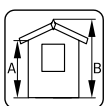

A: 216 cm
B: 326 cm

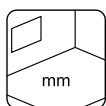

Inklusive
19 mm

PRODUKTBESCHREIBUNG

Wandaußenmaße:

448x548 cm

Umbauter Raum: 55,4 m³

Tür-/Fenstertyp: Summer

Tür-/Fensterglas:

Doppelglas, 3-9-3 mm

Maße Fensteröffnung:

69x38 cm, 69x86 cm

Türen, Durchgangsmaß:

78x181 cm

Türschwelle: Holz

Dachbretter: 19 mm

Dachfläche: 30,4 m²

Dachneigung: 20,0°

Bruttogrundfläche: 24,6 m²

OPTIONAL

Dachpappe: 7 Rollen, SBS-Dacheindeckung: 7 Rollen, Schindeln: 13 Pakete, Dachpappennägel, Regenrinnen, Schleppdach, zusätzliche Türen und Fenster.

PALMAKO NORDIC+ HAUS ANNIKA 21,5 m²

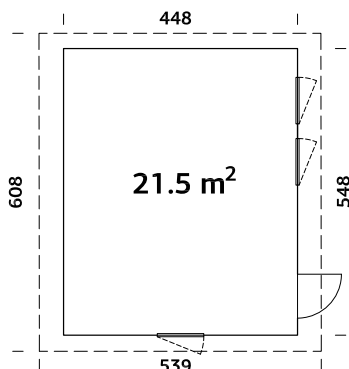

Tür- und Fensterelemente können versetzt werden
 Doppelverglast
 Trendiger Look! Wandbretter feinsägerau
 Vorgefertigte Wandelemente
 Windsperre inklusive



160 mm

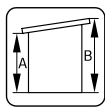

A: 216 cm
 B: 311 cm

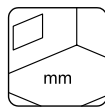

Inklusive
 19 mm

PRODUKTBESCHREIBUNG

Wandaußenmaße:

448x548 cm

Umbauter Raum: 55,0 m³

Tür-/Fenstertyp: Summer

Tür-/Fensterglas:

Doppelglas, 3-9-3 mm

Maße Fensteröffnung:

57x165 cm

Türen, Durchgangsmaß:

78x191 cm

Türschwelle: Holz

Dachbretter: 19 mm

Dachfläche: 33,2 m²

Dachneigung: 7,0°

Bruttogrundfläche: 24,6 m²

OPTIONAL

Dachpappe: 6 Rollen, SBS-Dacheindeckung: 6 Rollen, Dachpappennägel, EPDM Folie, Regenrinnen, zusätzliche Türen und Fenster.



Annika 21,5 m²

ZUSATZARTIKEL

SIEHE UNTER ZUSATZARTIKEL, SEITE 344-368

Haus	Art.-Nr.	SBS Dacheindeckung.		Schindelein ¹ , Pakete	Dachpappentiegel, 1 kg	EPDM Folie	Regenrinnen
		Dachpappe, Rollen	Rollen				
Ly 13,6 m ²	101147	107210 5 Rollen	107214 5 Rollen	8 Pakete	107950		106632
Hedwig 13,6 m ²	101163	107210 5 Rollen	107214 5 Rollen	8 Pakete	107950		106632
Erta 13,6 m ²	101151	107210 5 Rollen	107214 5 Rollen		107950	2 x 111847	107375
Simone 13,6 m ²	109000	107210 5 Rollen	107214 5 Rollen		107950	2 x 111847	107375
Annabel 13,4 m ² Slide	108994	107210 3 Rollen	107214 3 Rollen		107950	2 x 111847	107375
Annabel 13,4 m ² Ktt	109044	107210 3 Rollen	107214 3 Rollen		107950	2 x 111847	107375
Charlotte 21,5 m ²	101253	107210 7 Rollen	107214 7 Rollen	13 Pakete	2x 107950		106632
Perilla 21,5 m ²	101261	107210 7 Rollen	107214 7 Rollen	13 Pakete	2x 107950		106632
Annika 21,5 m ²	101257	107210 6 Rollen	107214 6 Rollen		107950	3 x 111847	106626 + 106627

¹ Dachschindelein sind in jeweils vier Farben erhältlich: 107180 = schwarz, 107182 = rot, 107183 = grün, 107181 = braun.



Hanna 20,3 m²



PAVILLONS

PAVILLONS

NEU!



PALMAKO PAVILLON
MELANIE LOW 7,0 m²



PALMAKO PAVILLON
MELANIE 7,0 m²



PALMAKO PAVILLON
MELANIE 6,9 m²



PALMAKO PAVILLON
MELANIE 9,9 m²



PALMAKO PAVILLON
MELANIE 7,0+8,1 m²



PALMAKO PAVILLON
HANNA 7,6 m²



PALMAKO PAVILLON
HANNA 14,1 m²



PALMAKO PAVILLON
HANNA 20,3 m²



PALMAKO PAVILLON
VERONICA 2 6,7 m²



PALMAKO PAVILLON
VERONICA 4 6,7 m²



PALMAKO PAVILLON
VERONICA 4 9,2 m²



PALMAKO PAVILLON
VERONICA 7 9,2 m²



PALMAKO PAVILLON
BETTY 9,0 m²



PALMAKO PAVILLON
BETTY 9,9 m²



PALMAKO PAVILLON
BETTY 18,0 m²



PALMAKO PAVILLON
BETTY 25,0 m²



PALMAKO PAVILLON
JULIE 10,5 m²



PALMAKO PAVILLON
LUCY 12,2 m²

NEU!



PALMAKO PAVILLON
ISABELLA 10,9 m²



PALMAKO PAVILLON
ISABELLA 14,7 m²

NEU!



PALMAKO PAVILLON
ISABELLA 22,2 m²

NEU!



PALMAKO GLASHAUS
EMILIA 5,4 m²



PALMAKO GLASHAUS
EMILIA 8,2 m²



PALMAKO EMILIA
GERÄTEHAUS 4,0 m²



PALMAKO GLASHAUS
EMILIA 13,8 m²



PALMAKO GLASHAUS
EMILIA 19,1 m²



PALMAKO GRILLKOTA
EVA 8,7 m²



PALMAKO GRILLKOTA
EVA 11,4 m²

PALMAKO PAVILLON MELANIE LOW 7,0 m²

NEU!

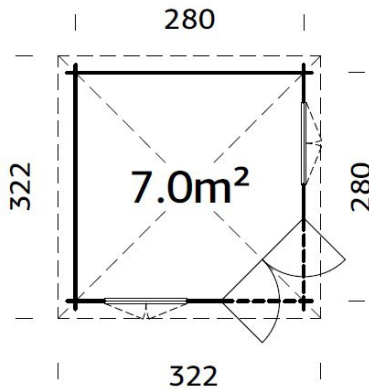

OBERFLÄCHENBEHANDLUNG

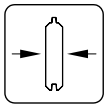
Verfügbar mit werkseitiger Tauchgrundierung 

28 mm

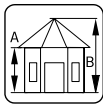
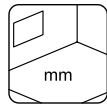
A: 217 cm
B: 245 cmInklusive
19 mm

PRODUKTBESCHREIBUNG

Bohlenmaße: 300x300 cm**Umbauter Raum:** 16,3 m³**Tür-/Fenstertyp:**

Garden

Fensterglas:

Echtglas, 4 mm

Türglas: Gehärtetes Glas,
4 mm**Maße Fensteröffnung:**

90x144 cm

Türen, Durchgangsmaß:

134x175 cm

Türschwelle: niedrig,
abgedeckt mit Edelstahl**Dachbretter:** 16 mm**Dachfläche:** 10,2 m²**Dachneigung:** 8,0°**Bruttogrundfläche:** 7,8 m²Sprossenprofil
16x24 mm

OPTIONAL

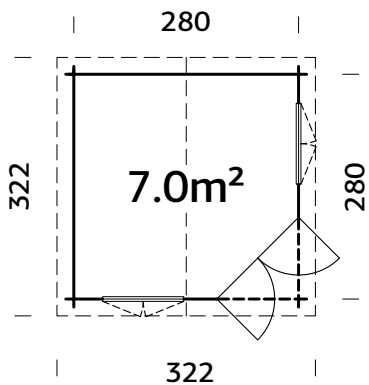
Dachpappe: 2 Rollen, SBS-Dacheindeckung: 2
Rollen, Dachpappennägel, Regenrinnen, EPDM
Folie, zusätzliche Türen und Fenster.PALMAKO PAVILLON MELANIE 7,0 m²

OBERFLÄCHENBEHANDLUNG

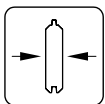
Verfügbar mit werkseitiger Tauchgrundierung 

28 mm

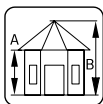
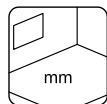
A: 217 cm
B: 297 cmInklusive
19 mm

PRODUKTBESCHREIBUNG

Bohlenmaße: 300x300 cm**Umbauter Raum:** 17,4 m³**Tür-/Fenstertyp:**

Garden

Fensterglas:

Echtglas, 4 mm

Türglas: Gehärtetes Glas,
4 mm**Maße Fensteröffnung:**

90x144 cm

Türen, Durchgangsmaß:

134x175 cm

Türschwelle: niedrig,
abgedeckt mit Edelstahl**Dachbretter:** 16 mm**Dachfläche:** 11,9 m²**Dachneigung:** 25,0°**Bruttogrundfläche:** 7,8 m²Sprossenprofil
16x24 mm

OPTIONAL

Schindeln: 6 Pakete, Dachpappennägel,
zusätzliche Türen und Fenster.

PALMAKO PAVILLON MELANIE 6,9 m²



PRODUKTBESCHREIBUNG

Bohlenmaße: 300x300 cm

Umbauter Raum: 16,3 m³

Tür-/Fenstertyp:

Garden+

Fensterglas: Doppelglas,
3-6-3 mm

Türglas: Doppelglas,
gehärtet, 4-6-4 mm

Maße Fensteröffnung:
90x123 cm

Türen, Durchgangsmaß:
114x186 cm

Türschwelle: niedrig,
abgedeckt mit Edelstahl

Dachbretter: 16 mm

Dachfläche: 8,4 m²

Dachneigung: 25,0°

Bruttogrundfläche: 7,8 m²

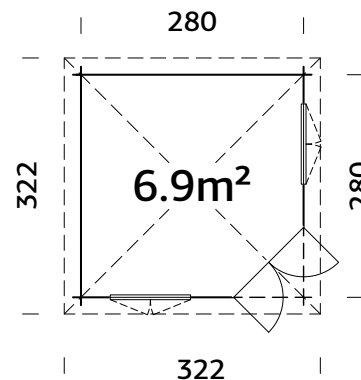

Doppelverglast

OBERFLÄCHENBEHANDLUNG

Verfügbar mit werkseitiger Tauchgrundierung



Sprossenprofil
16x24 mm

OPTIONAL

Schindeln: 6 Pakete,
Dachpappennägel, zusätzliche
Türen und Fenster.

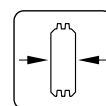

44 mm

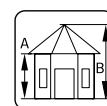

A: 222 cm
B: 308 cm

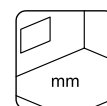

Inklusive
19 mm

PALMAKO PAVILLON MELANIE 9,9 m²



PRODUKTBESCHREIBUNG

Bohlenmaße:

350x350 cm

Umbauter Raum: 27,0 m³

Tür-/Fenstertyp: Garden+

Fensterglas: Doppelglas,
3-6-3 mm

Türglas: Doppelglas, gehärtet,
4-6-4 mm

Maße Fensteröffnung:
90x123 cm

Türen, Durchgangsmaß:
114x186 cm

Türschwelle: niedrig,
abgedeckt mit Edelstahl

Dachbretter: 19 mm

Dachfläche: 17,0 m²

Dachneigung: 24,5°

Bruttogrundfläche: 10,9 m²

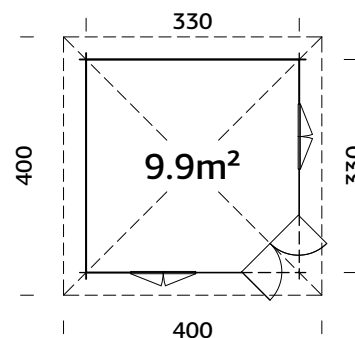

Doppelverglast

OBERFLÄCHENBEHANDLUNG

Verfügbar mit werkseitiger Tauchgrundierung

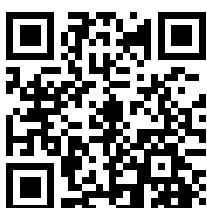

Scannen Sie diesen QR-code, um
sich das Aufbauvideo für Melanie
9,9 m² anzusehen.



Sprossenprofil
16x24 mm

OPTIONAL

Schindeln: 8 Pakete, Dachpappennägel,
zusätzliche Türen und Fenster.

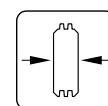

44 mm

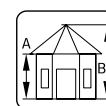

A: 233 cm
B: 325 cm

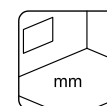

Inklusive
19 mm

PALMAKO PAVILLON MELANIE 7,0+8,1 m²

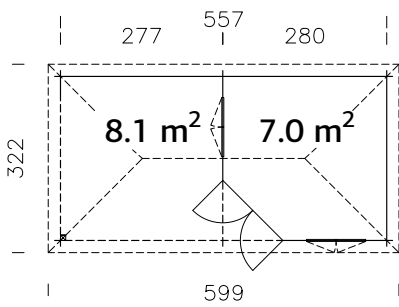

Kann auch
spiegelverkehrt
aufgebaut werden.



OBERFLÄCHENBEHANDLUNG

Verfügbar mit werkseitiger Tauchgrundierung

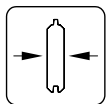

28 mm

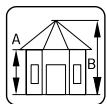

A: 228 cm
B: 307 cm

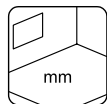

Inklusive
19 mm

PRODUKTBESCHREIBUNG

Bohlenmaße:

577x300 cm

Umbauter Raum: 18,6+21,0 m³

Schleppdach: 277x280 cm

Tür-/Fenster typ: Garden

Fensterglas: Echtglas, 4 mm

Türglas: Gehärtetes Glas, 4 mm

Maße Fensteröffnung:

90x144 cm

Türen, Durchgangsmaß:

134x175 cm

Türschwelle: niedrig, abgedeckt

mit Edelstahl

Dachbretter: 16 mm

Dachfläche: 20,8 m²

Dachneigung: 24,7°

Bruttogrundfläche: 15,6 m²



OPTIONAL

Schindeln: 10 Pakete,

Dachpappennägel, Regenrinnen,
zusätzliche Türen und Fenster.



Sprossenprofil
16x24 mm



Melanie 7,0+8,1 m²

PALMAKO PAVILLON HANNA 7,6 m²



Sprossenprofil
16x24 mm

PRODUKTBESCHREIBUNG

- Durchmesser:** 303 cm
- Umbauter Raum:** 19,6 m³
- Tür-/Fenstertyp:** Garden
- Fensterglas:** Echtglas, 4 mm
- Türglas:** Gehärtetes Glas, 4 mm
- Maße Fensteröffnung:** 90x123 cm
- Türen, Durchgangsmaß:** 114x186 cm
- Türschwelle:** niedrig, abgedeckt mit Edelstahl
- Dachbretter:** 16 mm
- Dachfläche:** 14,8 m²
- Dachneigung:** 32,0°
- Bruttogrundfläche:** 8,0 m²

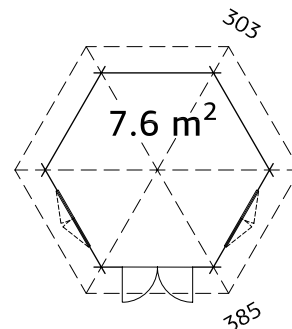

Vorgefertigte Dachelemente

OBERFLÄCHENBEHANDLUNG

Verfügbar mit werkseitiger Tauchgrundierung

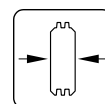

34 mm

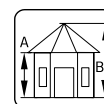

A: 227 cm
B: 336 cm

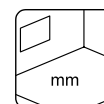

Inklusive
19 mm

OPTIONAL

- Schindeln: 8 Pakete,
- Dachpappennägel, zusätzliche Türen und Fenster.

PALMAKO PAVILLON HANNA 14,1 m²



Sprossenprofil
16x24 mm

PRODUKTBESCHREIBUNG

- Durchmesser:** 421 cm
- Umbauter Raum:** 38,3 m³
- Tür-/Fenstertyp:** Garden+
- Fensterglas:** Doppelglas, 3-6-3 mm
- Türglas:** Doppelglas, gehärtet, 4-6-4 mm
- Maße Fensteröffnung:** 90x123 cm
- Türen, Durchgangsmaß:** 114x186 cm
- Türschwelle:** niedrig, abgedeckt mit Edelstahl
- Dachbretter:** 16 mm
- Dachfläche:** 24,0 m²
- Dachneigung:** 32,0°
- Bruttogrundfläche:** 14,7 m²

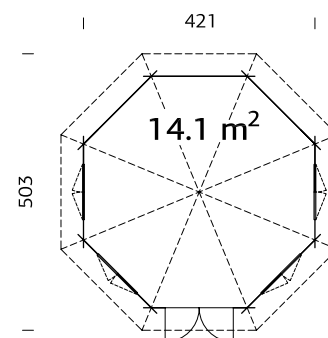

Doppelverglast
Vorgefertigte Dachelemente

OBERFLÄCHENBEHANDLUNG

Verfügbar mit werkseitiger Tauchgrundierung

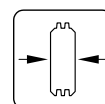

44 mm

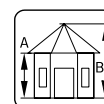

A: 222 cm
B: 371 cm

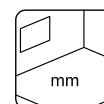

Inklusive
19 mm

OPTIONAL

- Schindeln: 12 Pakete,
- Dachpappennägel, zusätzliche Türen und Fenster.

PALMAKO PAVILLON HANNA 20,3 m²

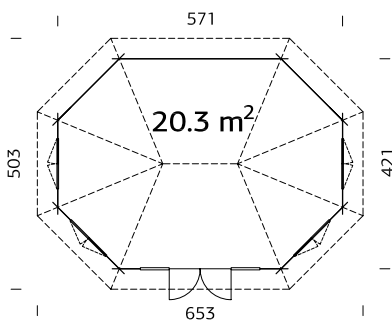

Sprossenprofil
16x24 mm

Doppelverglast
Vorgefertigte Dachelemente

OBERFLÄCHENBEHANDLUNG

Verfügbar mit werkseitiger Tauchgrundierung

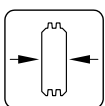

44 mm

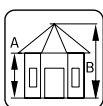

A: 222 cm
B: 371 cm

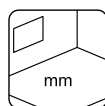

Inklusive
19 mm

PRODUKTBESCHREIBUNG

Durchmesser: 421/571 cm

Umbauter Raum: 53,5 m³

Tür-/Fenstertyp:

Garden+

Fensterglas: Doppelglas,
3-6-3 mm

Türglas: Doppelglas,
gehärtet, 4-6-4 mm

Maße Fensteröffnung:
90x123 cm

Türen, Durchgangsmaß:
120x183 cm

Türschwelle: niedrig,
abgedeckt mit Edelstahl

Dachbretter: 16 mm

Dachfläche: 32,6 m²

Dachneigung: 32,0°

Bruttogrundfläche: 21,0 m²

OPTIONAL

Schindeln: 16 Pakete, Dachpappennägel, zusätzliche Türen und Fenster.

PALMAKO PAVILLON VERONICA 2 6,7 m²



Sprossenprofil
16x24 mm

PRODUKTBESCHREIBUNG

- Durchmesser:** 289 cm
- Umbauter Raum:** 16,4 m³
- Tür-/Fenstertyp:** Garden+
- Fensterglas:** Doppelglas, 3-6-3 mm
- Türglas:** Doppelglas, gehärtet, 4-6-4 mm
- Maße Fensteröffnung:** 102x104 cm
- Türen, Durchgangsmaß:** 102x174 cm
- Türschwelle:** niedrig, abgedeckt mit Edelstahl
- Dachbretter:** 16 mm
- Dachfläche:** 12,6 m²
- Dachneigung:** 32,0°
- Bruttogrundfläche:** 6,9 m²

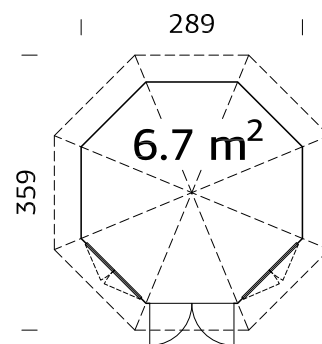

Doppelverglast
Vorgefertigte Wand- und Dachelemente

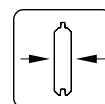

28 mm

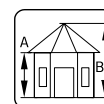

A: 215 cm
B: 310 cm

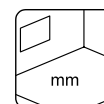

Inklusive
19 mm

OPTIONAL

- Schindeln: 7 Pakete,
- Dachpappennägel, zusätzliche
- Türen und Fenster.

PALMAKO PAVILLON VERONICA 4 6,7 m²



Sprossenprofil
16x24 mm

PRODUKTBESCHREIBUNG

- Durchmesser:** 289 cm
- Umbauter Raum:** 16,4 m³
- Tür-/Fenstertyp:** Garden+
- Fensterglas:** Doppelglas, 3-6-3 mm
- Türglas:** Doppelglas, gehärtet, 4-6-4 mm
- Maße Fensteröffnung:** 102x104 cm
- Türen, Durchgangsmaß:** 102x174 cm
- Türschwelle:** niedrig, abgedeckt mit Edelstahl
- Dachbretter:** 16 mm
- Dachfläche:** 12,6 m²
- Dachneigung:** 32,0°
- Bruttogrundfläche:** 6,9 m²

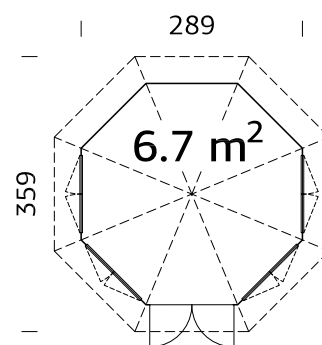

Doppelverglast
Vorgefertigte Wand- und Dachelemente

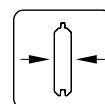

28 mm

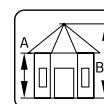

A: 215 cm
B: 310 cm

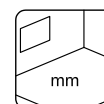

Inklusive
19 mm

OPTIONAL

- Schindeln: 7 Pakete,
- Dachpappennägel, zusätzliche
- Türen und Fenster.

PALMAKO PAVILLON VERONICA 4 9,2 m²

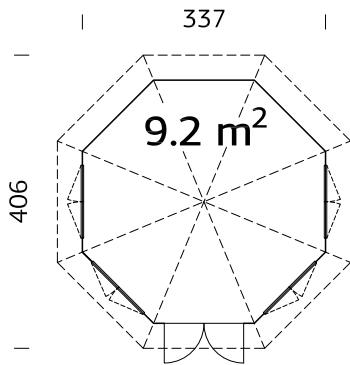

Doppelverglast
Vorgefertigte Wand- und Dachelemente

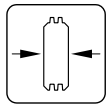

34 mm

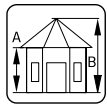

A: 222 cm
B: 326 cm

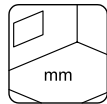

Inklusive
19 mm

PRODUKTBESCHREIBUNG

Durchmesser: 337 cm
Umbauter Raum: 23,4 m³
Tür-/Fenstertyp: Garden+
Fensterglas: Doppelglas, 3-6-3 mm
Türglas: Doppelglas, gehärtet, 4-6-4 mm
Maße Fensteröffnung: 90x123 cm
Türen, Durchgangsmaß: 120x181 cm
Türschwelle: niedrig, abgedeckt mit Edelstahl
Dachbretter: 16 mm
Dachfläche: 15,3 m²
Dachneigung: 32,0°
Bruttogrundfläche: 9,4 m²



OPTIONAL

Schindeln: 9 Pakete,
Dachpappennägel, zusätzliche
Türen und Fenster.



Sprossenprofil
16x24 mm

PALMAKO PAVILLON VERONICA 7 9,2 m²

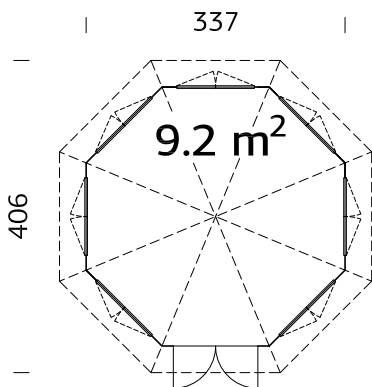

Doppelverglast
Vorgefertigte Wand- und Dachelemente

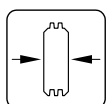

34 mm

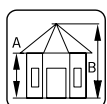

A: 222 cm
B: 326 cm

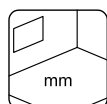

Inklusive
19 mm

PRODUKTBESCHREIBUNG

Durchmesser: 337 cm
Umbauter Raum: 23,4 m³
Tür-/Fenstertyp: Garden+
Fensterglas: Doppelglas, 3-6-3 mm
Türglas: Doppelglas, gehärtet, 4-6-4 mm
Maße Fensteröffnung: 90x123 cm
Türen, Durchgangsmaß: 120x181 cm
Türschwelle: niedrig, abgedeckt mit Edelstahl
Dachbretter: 16 mm
Dachfläche: 15,3 m²
Dachneigung: 32,0°
Bruttogrundfläche: 9,4 m²



OPTIONAL

Schindeln: 9 Pakete,
Dachpappennägel, zusätzliche Tür.



Sprossenprofil
16x24 mm

PALMAKO PAVILLON BETTY 9,0 m²

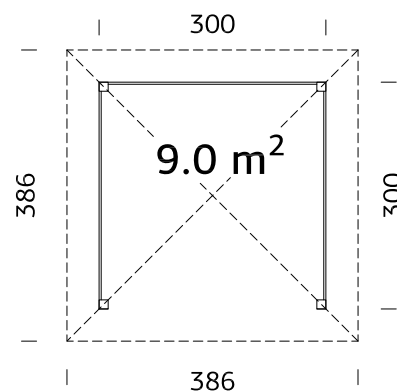

Starke Pfosten aus Leimholz

PRODUKTBESCHREIBUNG

Maße:

300x300 cm

Umbauter Raum: 21,9 m³

Dachbretter: 19 mm

Dachfläche: 15,4 m²

Dachneigung: 25,0°

Bruttogrundfläche: 9,0 m²

OPTIONAL

Fußboden, Schindeln: 8 Pakete, Dachpappennägel.

OBERFLÄCHENBEHANDLUNG

Verfügbar mit werkseitiger Tauchgrundierung

Verfügbar mit werkseitiger Lackierung

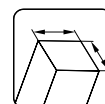

120x120 mm

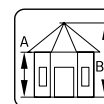

A: 223 cm
B: 323 cm

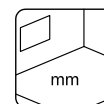

NB! Fußboden als Option! 28 mm, imprägniert

PALMAKO PAVILLON BETTY 9,9 m²

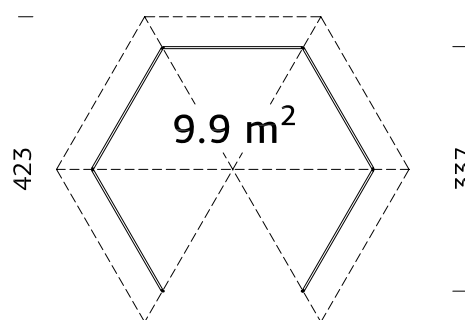

Starke Pfosten aus Leimholz

PRODUKTBESCHREIBUNG

Durchmesser: 337 cm

Umbauter Raum: 23,0 m³

Dachbretter: 19 mm

Dachfläche: 16,7 m²

Dachneigung: 25,0°

Bruttogrundfläche: 9,9 m²

OPTIONAL

Fußboden, Schindeln: 9 Pakete, Dachpappennägel.

OBERFLÄCHENBEHANDLUNG

Verfügbar mit werkseitiger Tauchgrundierung

Verfügbar mit werkseitiger Lackierung

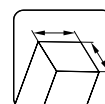

120x120 mm

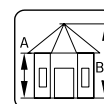

A: 204 cm
B: 313 cm

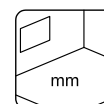

NB! Fußboden als Option! 28 mm, imprägniert



PALMAKO PAVILLON BETTY 18,0 m²

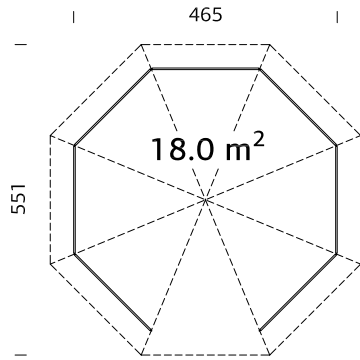

Starke Pfosten aus Leimholz



OBERFLÄCHENBEHANDLUNG

Verfügbar mit werkseitiger Tauchgrundierung

Verfügbar mit werkseitiger Lackierung

PRODUKTBE SCHREIBUNG

Durchmesser: 465 cm

Dachbretter: 19 mm

Dachneigung: 25,0°

Umbauter Raum: 46,0 m³

Dachfläche: 27,2 m²

Bruttogrundfläche: 18,0 m²

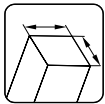

120x120 mm

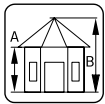

A: 207 cm
B: 346 cm

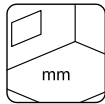

NB! Fußboden
als Option! 28
mm, imprägniert

OPTIONAL

Fußboden, Schindeln: 14 Pakete, Dachpappennägel.

PALMAKO PAVILLON BETTY 25,0 m²

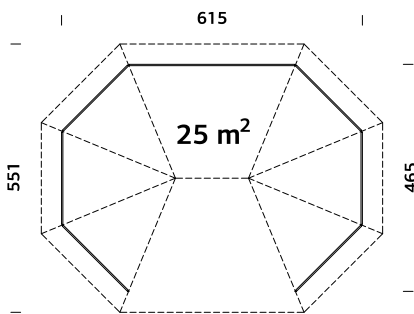

Starke Pfosten aus Leimholz



OBERFLÄCHENBEHANDLUNG

Verfügbar mit werkseitiger Tauchgrundierung

Verfügbar mit werkseitiger Lackierung

PRODUKTBE SCHREIBUNG

Durchmesser: 467/617 cm

Dachbretter: 19 mm

Dachneigung: 25,0°

Umbauter Raum: 64,0 m³

Dachfläche: 36,8 m²

Bruttogrundfläche: 25,0 m²

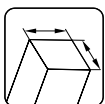

120x120 mm

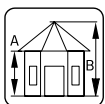

A: 207 cm
B: 362 cm

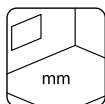

NB! Fußboden
als Option! 28
mm, imprägniert

OPTIONAL

Fußboden, Schindeln: 17 Pakete, Dachpappennägel.

PALMAKO PAVILLON JULIE 10,5 m²

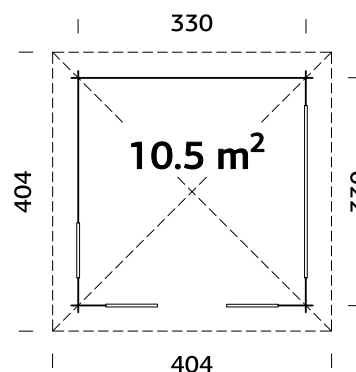

Terrassenbretter imprägniert

PRODUKTBESCHREIBUNG

Bohlenmaße:

350x350 cm

Umbauter Raum: 26,0 m³

Dachbretter: 19 mm

Dachfläche: 17,6 m²

Dachneigung: 24,7°

Bruttogrundfläche: 10,9 m²

OBERFLÄCHENBEHANDLUNG

Verfügbar mit werkseitiger Tauchgrundierung

Verfügbar mit werkseitiger Lackierung

OPTIONAL

Schindeln: 9 Pakete, Dachpappennägel.

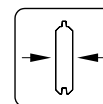

28 mm

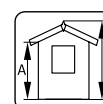

A: 217 cm
B: 310 cm

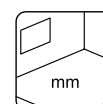

Inklusive
19 mm

PALMAKO PAVILLON LUCY 12,2 m²

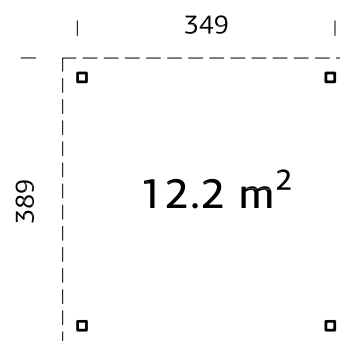

Starke Pfosten aus Leimholz

PRODUKTBESCHREIBUNG

Maße: 349x349 cm

Umbauter Raum: 27,5 m³

Dachbretter: 19 mm

Dachfläche: 15,1 m²

Dachneigung: 1,3°

Bruttogrundfläche: 12,2 m²

OBERFLÄCHENBEHANDLUNG

Verfügbar mit werkseitiger Tauchgrundierung

Verfügbar mit werkseitiger Lackierung

OPTIONAL

Dachpappe: 3 Rollen, SBS-Dacheindeckung: 3 Rollen, Dachpappennägel, EPDM Folie, Regenrinnen, Wandelement (Holz/Glas).



NB! Die Wandelemente als Option! Siehe unter Zusatzartikeln.

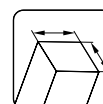

120x120 mm

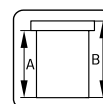

A: 230 cm
B: 254 cm

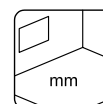

-

PALMAKO PAVILLON ISABELLA 10,9 m²

NEU!

NEU!
ALUMINIUM TÜREN
UND FENSTER



Kann auch spiegelverkehrt aufgebaut werden.

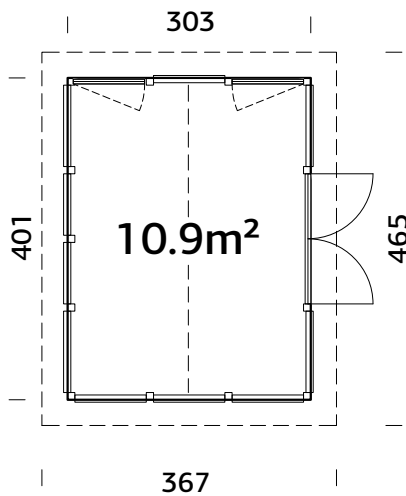

PRODUKTBESCHREIBUNG

Wandaußenmaße: 303x401 cm

Umbauter Raum: 27,3 m³

Tür-/Fenstertyp: Alu SG

Fensterglas: Echtglas, 4 mm

Türglas: ESG 4 mm

Festes Fenster, liches Maß:

78x153 cm

Maße Fensteröffnung: 78x153 cm

Türen, Durchgangsmaß:

176x203 cm

Türschwelle: niedrig, abgedeckt
mit Edelstahl

Dachbretter: 16 mm

Dachfläche: 18,1 m²

Dachneigung: 20,0°

Bruttogrundfläche: 12,2 m²

OPTIONAL

Dachpappe: 3 Rollen, SBS-Dacheindeckung: 3 Rollen, Schindeln: 8 Pakete,

Dachpappennägel, Regenrinnen.

Aluminium Türen und Fenster

OBERFLÄCHENBEHANDLUNG

Verfügbar mit werkseitiger Tauchgrundierung

Verfügbar mit werkseitiger Lackierung

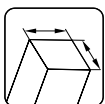

90x90 mm

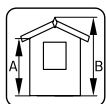

A: 226 cm
B: 297 cm

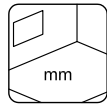

-



Aluminium Fenster
Echtglas, 4 mm



Aluminium Tür
ESG Glas 4 mm

PALMAKO PAVILLON ISABELLA 14,7 m²

NEU!

NEU!
ALUMINIUM TÜREN
UND FENSTER



Kann auch spiegelverkehrt aufgebaut werden.

PRODUKTBESCHREIBUNG

Wandaußenmaße: 401x401 cm

Umbauter Raum: 38,2 m³

Tür-/Fenster typ: Alu SG

Fensterglas: Echtglas, 4 mm

Türglas: ESG 4 mm

Festes Fenster, lichtetes Maß:

78x153 cm, 114x50 cm

Maße Fensteröffnung: 78x153 cm

Türen, Durchgangsmaß:

176x203 cm

Türschwelle: niedrig, abgedeckt
mit Edelstahl

Dachbretter: 16 mm

Dachfläche: 22,9 m²

Dachneigung: 20,0°

Bruttogrundfläche: 16,1 m²

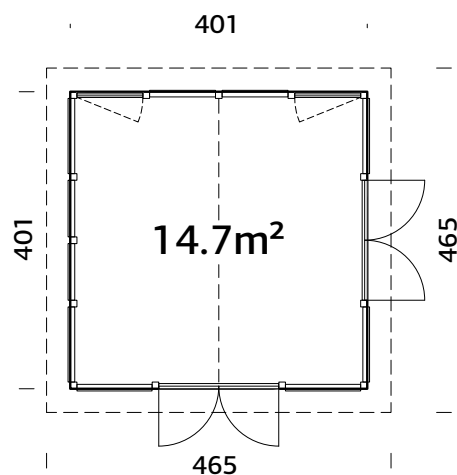

OPTIONAL

Dachpappe: 4 Rollen, SBS-Dacheindeckung: 4 Rollen, Schindeln: 9 Pakete,

Dachpappennägel, Regenrinnen.



Aluminium Fenster
Echtglas, 4 mm



Aluminium Tür
ESG Glas 4 mm

Aluminium Türen und Fenster

OBERFLÄCHENBEHANDLUNG

Verfügbar mit werkseitiger Tauchgrundierung

Verfügbar mit werkseitiger Lackierung

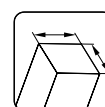

90x90 mm

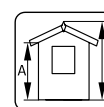

A: 220 cm
B: 315 cm

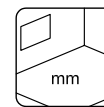

-

PALMAKO PAVILLON ISABELLA 22,2 m²

NEU!

**NEU!
ALUMINIUM TÜREN
UND FENSTER**



Kann auch spiegelverkehrt aufgebaut werden.

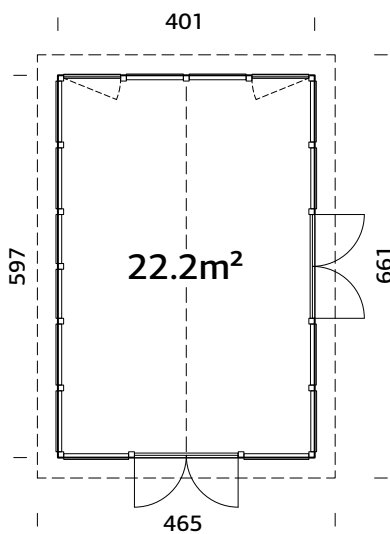

Aluminium Türen und Fenster

PRODUKTBESCHREIBUNG

Wandaußenmaße: 401x597 cm

Umbauter Raum: 57,7 m³

Tür-/Fenstertyp: Alu SG

Fensterglas: Echtglas, 4 mm

Türglas: ESG 4 mm

Festes Fenster, liches Maß:

78x153 cm, 114x50 cm

Maße Fensteröffnung: 78x153 cm

Türen, Durchgangsmaß:

176x203 cm

Türschwelle: niedrig, abgedeckt

mit Edelstahl

Dachbretter: 16 mm

Dachfläche: 32,6 m²

Dachneigung: 20,0°

Bruttogrundfläche: 23,9 m²

OPTIONAL

Dachpappe: 5 Rollen, SBS-Dacheindeckung: 5 Rollen, Schindeln: 10 Pakete,

Dachpappennägel, Regenrinnen.

OBERFLÄCHENBEHANDLUNG

Verfügbar mit werkseitiger Tauchgrundierung

Verfügbar mit werkseitiger Lackierung

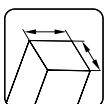

90x90 mm

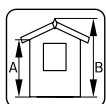

A: 226 cm
B: 315 cm

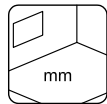

-



Aluminium Fenster
Echtglas, 4 mm



Aluminium Tür
ESG Glas 4 mm

PALMAKO GLASHAUS EMILIA 5,4 m²



Fenster mit dem automatischen Fensteröffner

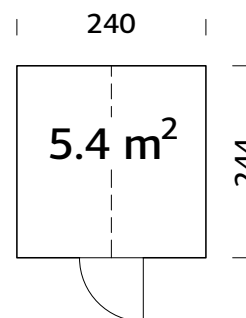

PRODUKTBEHANDLUNG



grau kesseldruckimprägniert

PRODUKTBESCHREIBUNG

Wandaußenmaße: 240x244 cm

Umbauter Raum: 13,0 m³

Glas: ESG 4 mm

Dachfläche: 8,4 m²

Dachneigung: 45°

Bruttogrundfläche: 5,8 m²

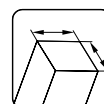

44x95 mm

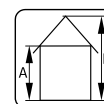

A: 159 cm
B: 286 cm

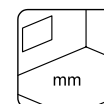

PALMAKO GLASHAUS EMILIA 8,2 m²



Fenster mit dem automatischen Fensteröffner

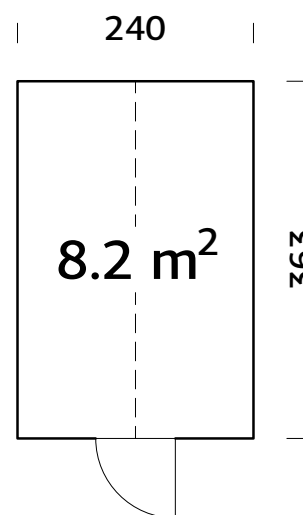

PRODUKTBEHANDLUNG



grau kesseldruckimprägniert

PRODUKTBESCHREIBUNG

Wandaußenmaße: 240x363 cm

Umbauter Raum: 19,4 m³

Glas: ESG 4 mm

Dachfläche: 12,5 m²

Dachneigung: 45°

Bruttogrundfläche: 8,7 m²

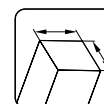

44x95 mm

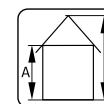

A: 159 cm
B: 286 cm

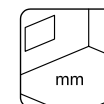



Emilia 8,2 m²

PALMAKO GLASHAUS EMILIA GERÄTEHAUS 4,0 m²

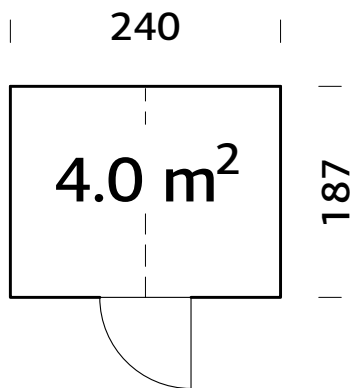

Achtung! Das Gerätehaus Emilia passt nur zu den Modellen Emilia 5,4m² und 8,2m²!

PRODUKTBEHANDLUNG



grau kesseldruckimprägniert

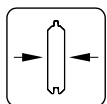

18 mm

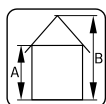

A: 160 cm

B: 286 cm

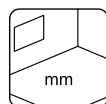

-

PRODUKTBESCHREIBUNG

Wandaußenmaße: 240x187 cm

Umbauter Raum: 9,7 m³

Türen, Durchgangsmaß:
68x183 cm

OPTIONAL

Dachpappe: 1 Rolle, SBS-Dacheindeckung: 1 Rolle, Schindeln: 3 Pakete, Dachpappennägel.



Dachbretter: 19 mm

Dachfläche: 6,5 m²

Dachneigung: 45,0°

Bruttogrundfläche: 4,4 m²

PALMAKO GLASHAUS EMILIA 13,8 m²



Fenster mit dem automatischen Fensteröffner

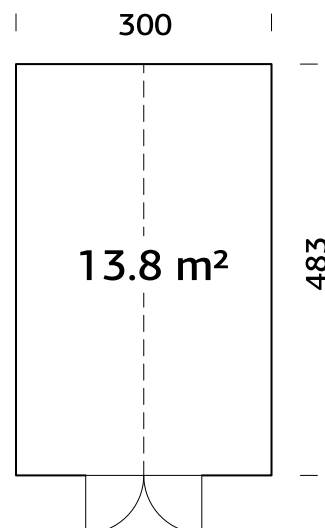

PRODUKTBESCHREIBUNG

Wandaußenmaße: 300x483 cm

Umbauter Raum: 32,7 m³

Glas: ESG 4 mm

Dachfläche: 19,1 m²

Dachneigung: 39,0°

Bruttogrundfläche: 14,5 m²

PRODUKTBEHANDLUNG



grau kesseldruckimprägniert

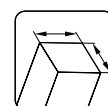

44x95 mm

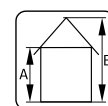

A: 159 cm
B: 288 cm

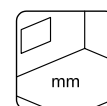

mm

PALMAKO GLASHAUS EMILIA 19,1 m²



Fenster mit dem automatischen Fensteröffner

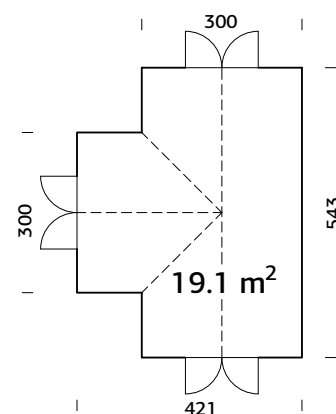

PRODUKTBESCHREIBUNG

Wandaußenmaße: 421x543 cm

Umbauter Raum: 44,4 m³

Glas: ESG 4 mm

Dachfläche: 26,9 m²

Dachneigung: 39,0°

Bruttogrundfläche: 19,9 m²

PRODUKTBEHANDLUNG



grau kesseldruckimprägniert

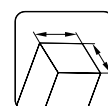

44x95 mm

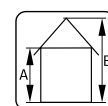

A: 159 cm
B: 288 cm

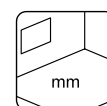

mm

PALMAKO GRILLKOTA EVA 8,7 m²

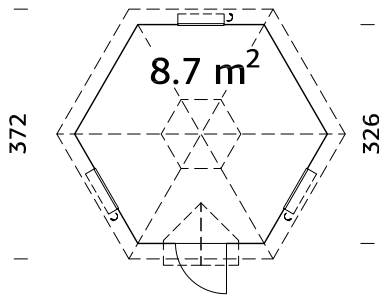

Vorgefertigte Dachelemente
Option: Grillofen mit
Rauchabzug und Tisch,
Schornsteinkappe



OBERFLÄCHENBEHANDLUNG

Verfügbar mit werkseitiger Tauchgrundierung

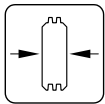

44 mm

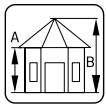

A: 137 cm
B: 314 cm

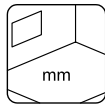

Inklusive,
Bodenrost
19 mm

PRODUKTBESCHREIBUNG

Durchmesser: 326 cm

Umbauter Raum: 19,0 m³

Tür-/Fenstertyp:

Garden+

Tür-/Fensterglas:

Doppelglas, 3-6-3 mm

Maße Fensteröffnung:

59x41 cm

Türen, Durchgangsmaß:

65x148 cm

Türschwelle:

abgedeckt mit Edelstahl

Dachbretter: 19 mm

Dachfläche: 18,0 m²

Dachneigung: 45,0°

Bruttogrundfläche: 9,2 m²



OPTIONAL

Schindeln: 9 Pakete,

Dachpappennägel, Grillofen mit

Rauchabzug, zusätzliche Türen und

Fenster.

PALMAKO GRILLKOTA EVA 11,4 m²

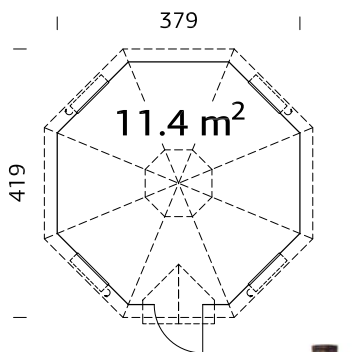

Vorgefertigte Dachelemente
Option: Grillofen mit
Rauchabzug und Tisch,
Schornsteinkappe



OBERFLÄCHENBEHANDLUNG

Verfügbar mit werkseitiger Tauchgrundierung

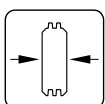

44 mm

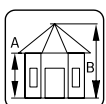

A: 137 cm
B: 346 cm

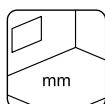

Inklusive,
Bodenrost
19 mm

PRODUKTBESCHREIBUNG

Durchmesser: 379 cm

Umbauter Raum: 26,0 m³

Tür-/Fenstertyp:

Garden+

Tür-/Fensterglas:

Doppelglas, 3-6-3 mm

Maße Fensteröffnung:

59x41 cm

Türen, Durchgangsmaß:

65x148 cm

Türschwelle:

abgedeckt mit Edelstahl

Dachbretter: 19 mm

Dachfläche: 22,0 m²

Dachneigung: 45,0°

Bruttogrundfläche: 11,9 m²



OPTIONAL

Schindeln: 12 Pakete,

Dachpappennägel, Grillofen mit

Rauchabzug, zusätzliche Türen und

Fenster.

ZUSATZARTIKEL

SIEHE UNTER ZUSATZARTIKEL, SEITE 344-368



Haus	Art.-Nr.	Fußboden ¹	Dachpappe, Rollen	SBS Dacheindeckung, Rollen	Schindel ² , Pakete	Dachpappennägel, 1 kg	EPDM Folie	Regenrinnen
Melanie low 7,0 m ²	103712		107210, 2 Rollen	107214, 2 Rollen		107930	111847	2 x 106630
Melanie 7,0 m ²	103708				6 Pakete	107930		
Melanie 6,9 m ²	103728				6 Pakete	107930		
Melanie 9,9 m ²	103732				8 Pakete	107930		
Melanie 7,0+8,1 m ²	103778				10 Pakete	2 x 107930		106632 + 106630
Hanna 7,6 m ²	103724				8 Pakete	107930		
Hanna 14,1 m ²	106185				12 Pakete	2 x 107930		
Hanna 20,3 m ²	106189				16 Pakete	2 x 107930		
Veronica 2,67 m ²	103744				7 Pakete	107930		
Veronica 4,67 m ²	103748				7 Pakete	107930		
Veronica 4,92 m ²	107374				9 Pakete	107930		
Veronica 7,92 m ²	107373				9 Pakete	107930		

¹ Fundamenthölzer und Fußbodenbretter sind imprägniert.

² Dachschindeln sind in jeweils vier Farben erhältlich: 107180 = schwarz, 107182 = rot, 107183 = grün, 107181 = braun.

Die Artikelnummern beziehen sich auf naturbelassene Produkte. Artikel mit Tauchgrundierung finden Sie im Katalog bei dem jeweiligen Produkt.

ZUSATZARTIKEL

SIEHE UNTER ZUSATZARTIKEL, SEITE 344-368

Haus	Art.-Nr.	Fußboden ¹	Dachpappe, Rollen	SBS Dacheindeckung, Rollen	Schindeln ² , Pakete	Dachpappennägel, 1 kg	EPDM Folie	Regenrinnen	Element Lucy 1, (Holz)	Element Lucy 2, (Glas)	Bodenanker	Grillöfen mit Rauchabzug und Tisch
Betty 9,0 m ²	103798	103090										
Betty 9,9 m ²	103879	103092			8 Pakete	107950			Element Lucy 1, (Holz)	Element Lucy 2, (Glas)	106608	
Betty 18,0 m ²	105212	103094			9 Pakete	107950					106608	
Betty 25,0 m ²	104704	103096			14 Pakete	2 x 107950					106608	
Julie 10,5 m ²	103760				17 Pakete	2 x 107950					106608	
Lucy 12,2 m ²	103980		107210, 3 Rollen	107214, 3 Rollen	9 Pakete	107950	2 x 111847	106627	102836	102840	106608	
Isabella 10,9 m ²	119341		107210, 3 Rollen	107214, 3 Rollen	8 Pakete	107950		106631				
Isabella 14,7 m ²	112126		107210, 4 Rollen	107214, 4 Rollen	9 Pakete	107950		106631				
Isabella 22,2 m ²	119345		107210, 5 Rollen	107214, 5 Rollen	10 Pakete	107950		106629 + 106630				
Emilia Gerätehaus 4,0 m ²	109394		107210, 1 Rolle	107214, 1 Rolle	3 Pakete	107950						
Eva 8,7 m ²	104592				9 Pakete	107950						102789
Eva 11,4 m ²	104596				12 Pakete	2 x 107950						102789

¹ Fundamentholzer und Fußbodenbretter sind imprägniert.

² Dachschindeln sind in jeweils vier Farben erhältlich: 107180 = schwarz, 107183 = grün, 107181 = braun.

Die Artikelnummern beziehen sich auf naturbelassene Produkte, Artikel mit Tauchgrundierung finden Sie im Katalog bei dem jeweiligen Produkt.



Anette 3,0+1,5 m²



GARTEN- SPA

OUTDOOR-SPA IM EIGENEN GARTEN

Die Kategorie Garten Spa hält viele interessante Produkte für Wellness und Erholung in Ihrem Garten bereit. So wird der Garten zu einer Oase der Entspannung für Sie, Ihre Familie und Freunde.

Mit einer Sauna im Garten können Sie Ihren Garten oder Ihr Grundstück ganz einfach in eine persönliche, funktionale Wellness-Oase verwandeln. Die Produktpalette von PALMAKO GARTEN-SPA umfasst ganz unterschiedliche Sauna-Varianten. Gerne stellen wir Ihnen unsere Fasssauna Serie „Anita“ sowie die ovale Sauna „Anette 3,0 + 1,5 m²“ vor. Die Fasssauna-Serie „Anita“ enthält fünf unterschiedliche Saunafässer, das Kleinste ist „Anita 0,9 m²“ welches auf minimaler Fläche Saunavergnügen ermöglicht. Die Saunen „Anita 1,3 + 0,7 m²“ und „Anita 1,6 + 0,7 m²“ sind sowohl als klassisches Saunafass mit Holzwänden und Glastür als auch mit innovativer Glasfront lieferbar.

Elektrische Saunaöfen können als optionales Zubehör bestellt werden – in unserem Sortiment stehen die Öfen HUUM Drop und Narvi NM zur Wahl. Weitere Informationen erhalten Sie auf den Seiten 185-186.

Der 3D-Querschnitt gibt Ihnen einen Einblick in Aufbau und Konstruktion der Ovalsauna Anette 3,0 + 1,5 m².

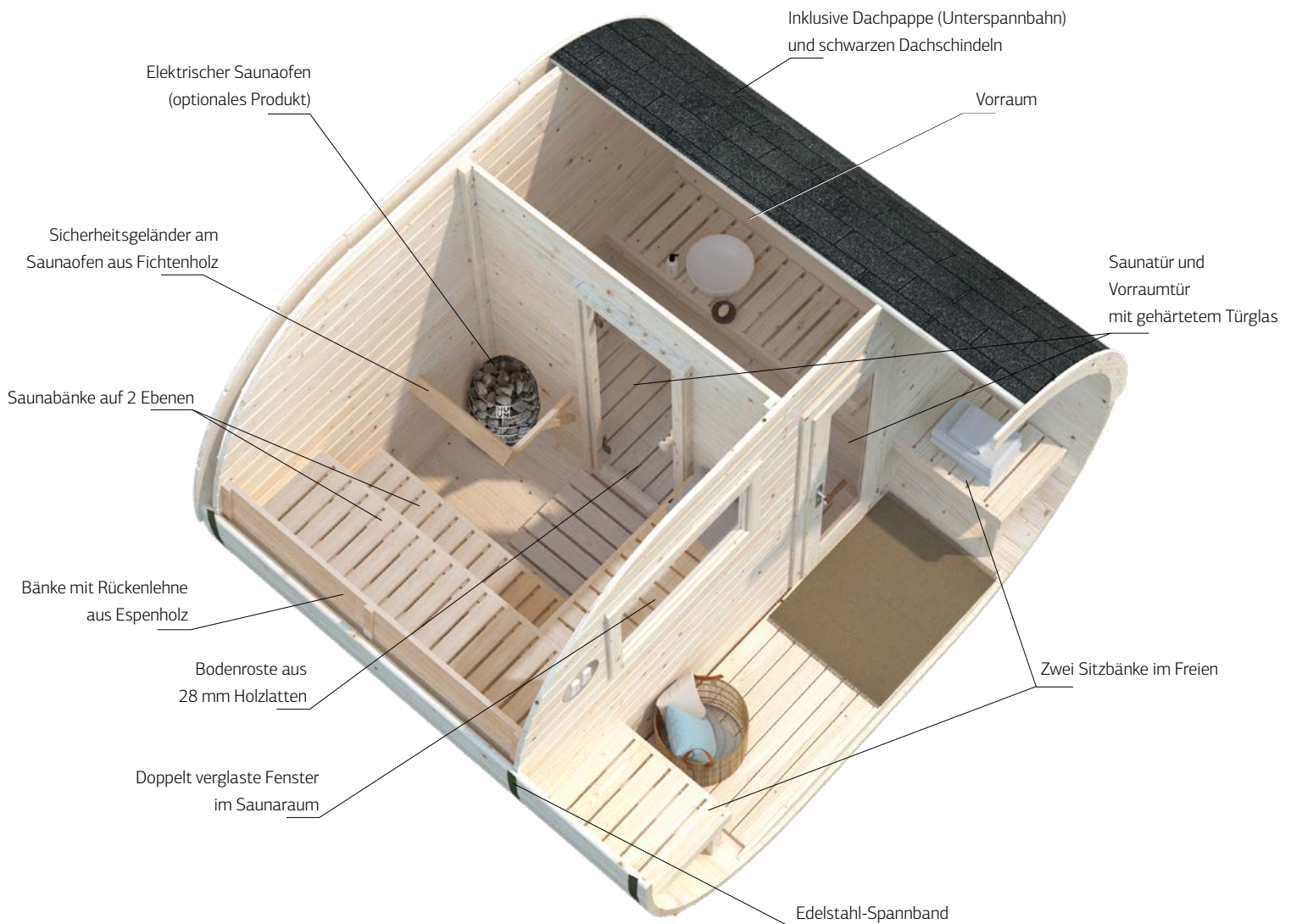



Die Form von Fass- und Ovalsaunen sorgt für eine gute Luftzirkulation. Die Wärmeverteilung ist sehr gleichmäßig, aufsteigende heiße Luft strömt sanft an den Seitenwänden der Sauna herunter. Durch den Unterdruck, der durch aufsteigende warme Luft entsteht, wird Frischluft durch die untere Lüftungsöffnung eingesaugt, verbrauchte Luft entweicht durch die obere Lüftungsöffnung auf der gegenüberliegenden Seite.

Die Saunabänke mit Rückenlehne entlasten den unteren Rücken, die Schultern sowie den Nacken und helfen, die Wirbelsäule in eine neutrale Position zu bringen. Die Bänke werden aus Espenholz hergestellt, welches eine geringe Wärmeleitfähigkeit hat und kein Harz abgibt. **Saunabänke auf 2 Ebenen** (bei Anita 0,9 m² u. Anette 3,0+1,5 m²) ermöglichen die Wahl der optimalen Temperatur.



Herausnehmbare **28 mm** starke **Bodenroste aus Holz** lassen sich leicht reinigen, verrutschen nicht und fühlen sich richtig gut unter den Füßen an.



Der **Vorraum** (in der Anette 3,0 + 1,5 m²) eignet sich hervorragend als Umkleide und zum Ablegen von Saunahandtüchern und Saunazubehör, sodass Sie sich entspannt auf Ihr Saunabad vorbereiten können.



Im Set sind **schwarze Dachschindeln** enthalten. Diese Schindeln schützen Ihre Sauna von oben und verleihen ihr optisch den letzten Schliff. Das Set Anette 3,0 + 1,5 m² enthält zusätzlich auch die Dachpappe.



Alle Saunen verfügen über hochwertige Türen und Fenster. Die Eingangstür der Sauna Anette 3,0+1,5 m² ist abschließbar. Für die Sauna Modelle Anita 1,3+0,7 m² sowie Anita 1,6+0,7 m² sind optional Ganzglasfronten aus 6 mm ESG Glas lieferbar.



Die gemütlichen Bänke im Außenbereich laden zu einer kurzen Pause ein, um frische Luft zu schnappen und sich abzukühlen.



PALMAKO SAUNA
ANITA 0,9 m²



PALMAKO SAUNA
ANITA 1,3+0,7 m²



PALMAKO SAUNA
ANITA 1,3+0,7 m²
MIT GLASFRONT



PALMAKO SAUNA
ANITA 1,6+0,7 m²



PALMAKO SAUNA
ANITA 1,6+0,7 m²
MIT GLASFRONT



PALMAKO SAUNA
ANETTE 3,0+1,5 m²



PALMAKO SAUNA
SANNA 4,1 m²



PALMAKO SAUNA
SANNA 4,1+5,9 m²



PALMAKO SAUNA
SANNA 6,8 m²



PALMAKO SAUNA
SANNA 6,8+5,9 m²



PALMAKO SAUNA
SANNA 11,5 m²



PALMAKO SAUNA
SANNA 12,8 m²
SLIDE / SLIDE PLUS



PALMAKO SAUNA
GRACE 5,3 m²



PALMAKO SAUNA
GRACE 8,2 m²



PALMAKO SAUNA
SARAH 3,8+2,1 m²

PALMAKO SAUNA ANITA 0,9 m²

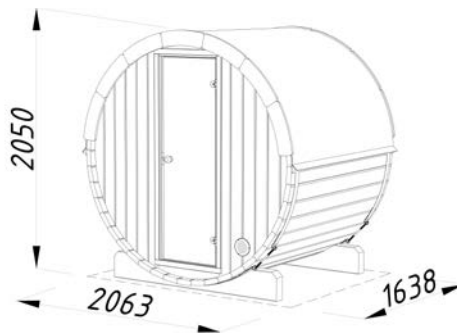
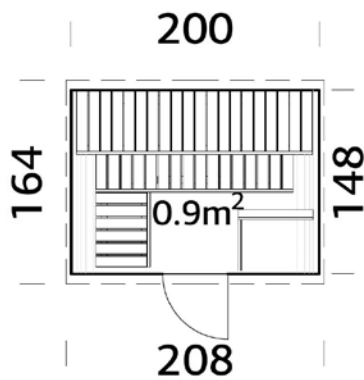

PRODUKTBESCHREIBUNG

Durchmesser: 200 cm

Länge: 160 cm

Breite: 200 cm

Vertikale Wände: 28 mm

Abmessungen Saunaraum:

191x142 cm

Umbauter Raum: 4,1 m³

Türglas Saunaraum:

ESG Glas 8 mm

Türen, Durchgangsmaß:

50x161 cm

Dachfläche: 5,0 m²

Kapazität: 3 Personen

Innenabmessungen

Sicherheitsgeländer

Saunaofen: 634x457 mm

Schindeln inklusive.

Saunabänke aus Espenholz.

Saunabänke auf 2 Ebenen mit Rückenlehne.

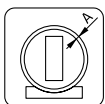

42 mm

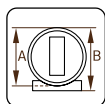

A: 200 cm
B: 206 cm

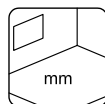

Bodenroste
28 mm

OPTIONAL

Dachpappe: 1 Rolle, SBS-Dacheindeckung: 1 Rolle, Dachpappennägel, zusätzliche Tür.

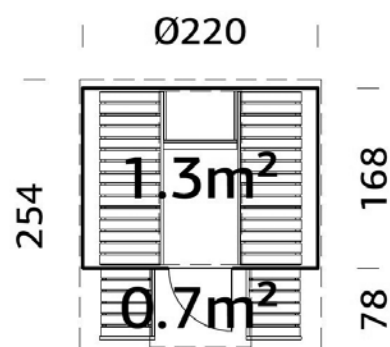
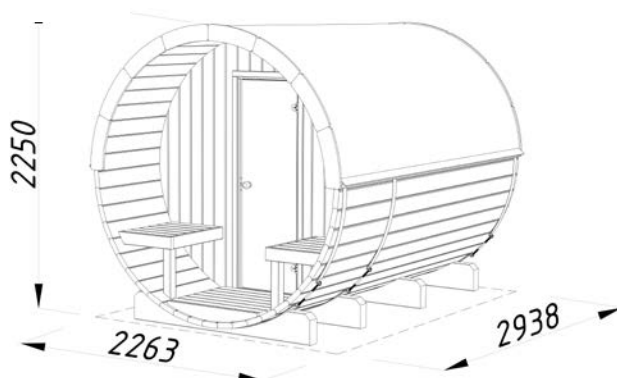
PALMAKO SAUNA ANITA 1,3+0,7 m²**PRODUKTBESCHREIBUNG****Durchmesser:** 220 cm**Länge:** 250 cm**Breite:** 220 cm**Vertikale Wände:** 28 mm**Abmessungen Saunaraum:**

211x162 cm

Umbauter Raum: 8,4 m³**Türglas Saunaraum:**

ESG Glas 8 mm

Türen, Durchgangsmaß:

50x161 cm

Dachfläche: 8,6 m²**Dachüberstand:** 78 cm**Kapazität:** 4 Personen**Innenabmessungen****Sicherheitsgeländer****Saunaofen:** 634x457 mm

Schindeln inklusive.

Saunabänke aus Espenholz.

Sitzgelegenheit im Eingangsbereich

Achtung! Der Saunaofen ist optionales Zubehör!

OPTIONAL

Elektrischer Saunaofen HUUM Drop (Steine und Fernbedienung enthalten), Elektrischer Saunaofen Narvi NM (Steine enthalten), Dachpappe (geeignet als Unterlage): 2 Rollen, SBS-Dacheindeckung: 2 Rollen, Dachpappennägel, zusätzliche Tür.

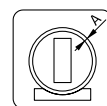
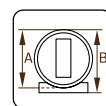
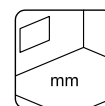
**42 mm****A: 220 cm**
B: 225 cm**Bodenroste**
28 mm

PALMAKO SAUNA ANITA 1,3+0,7 m² MIT GLASFRONT

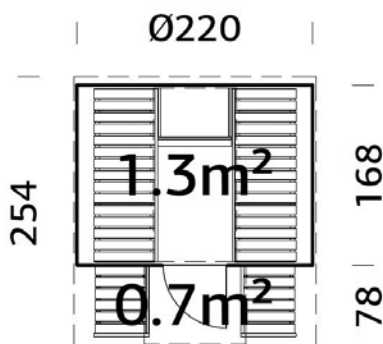

Schindeln inklusive.
Saunabänke aus Espenholz.
Frontwand aus Glas.
Sitzgelegenheit im Eingangsbereich
Achtung! Der Saunaofen ist optionales Zubehör!

PRODUKTBESCHREIBUNG

Durchmesser: 220 cm

Länge: 250 cm

Breite: 220 cm

Vertikale Wände: 28 mm

Abmessungen Saunaraum:

211x162 cm

Umbauter Raum: 8,4 m³

Türglas Saunaraum:

ESG Glas 8 mm

Glasfront:

ESG Glas 6 mm

Türen, Durchgangsmaß:

50x161 cm

Dachfläche: 8,6 m²

Dachüberstand: 78 cm

Kapazität: 4 Personen

Innenabmessungen

Sicherheitsgeländer Saunaofen:

634x457 mm

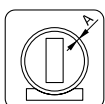

42 mm

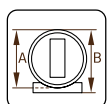

A: 220 cm
B: 225 cm

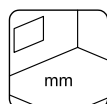

Bodenroste
28 mm

OPTIONAL

Elektrischer Saunaofen HUUM Drop (Steine und Fernbedienung enthalten), Elektrischer Saunaofen Narvi NM (Steine enthalten), Dachpappe (geeignet als Unterlage): 2 Rollen, SBS-Dacheindeckung: 2 Rollen, Dachpappennägel, zusätzliche Tür.

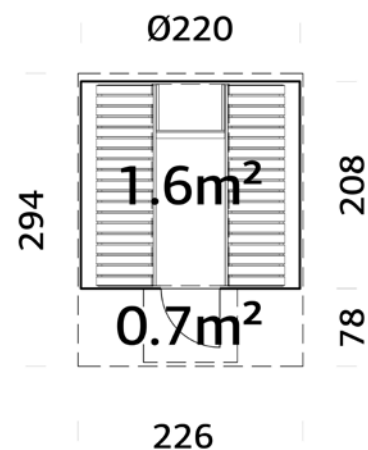
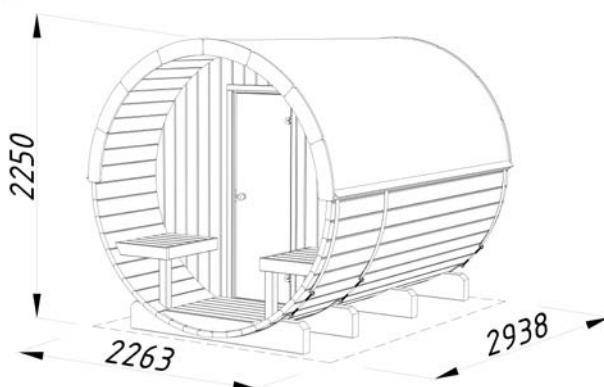
PALMAKO SAUNA ANITA 1,6+0,7 m²**PRODUKTBESCHREIBUNG****Durchmesser:** 220 cm**Länge:** 290 cm**Breite:** 220 cm**Vertikale Wände:** 28 mm**Abmessungen Saunaraum:**

211x202 cm

Umbauter Raum: 9,8 m³**Türglas Saunaraum:**

ESG Glas 8 mm

Glasfront: ESG Glas 6 mm**Türen, Durchgangsmaß:**

50x161 cm

Dachfläche: 10,4 m²**Dachüberstand:** 78 cm**Kapazität:** 6 Personen**Innenabmessungen****Sicherheitsgeländer Saunaofen:**

634x457 mm

Schindeln inklusive.

Saunabänke aus Espenholz.

Sitzgelegenheit im Eingangsbereich

Achtung! Der Saunaofen ist optionales Zubehör!

OPTIONAL

Elektrischer Saunaofen HUUM Drop (Steine und Fernbedienung enthalten), Elektrischer Saunaofen Narvi NM (Steine enthalten), Dachpappe (geeignet als Unterlage): 2 Rollen, SBS-Dacheindeckung: 2 Rollen, Dachpappennägel, zusätzliche Tür.

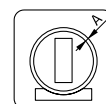

42 mm

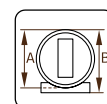
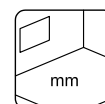
A: 220 cm
B: 225 cm

Bodenroste
28 mm

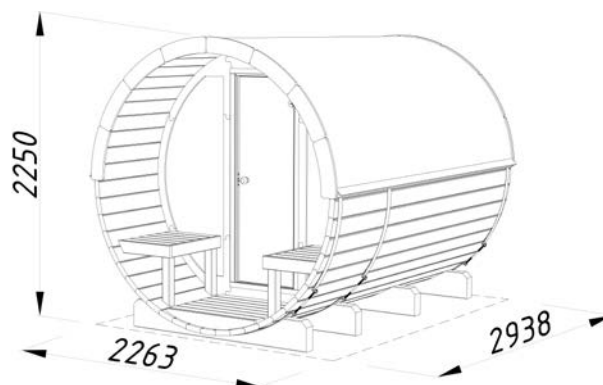
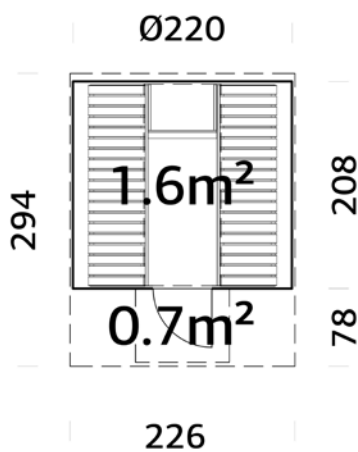
PALMAKO SAUNA ANITA 1,6+0,7 m² MIT GLASFRONT



PRODUKTBESCHREIBUNG

Durchmesser: 220 cm

Länge: 290 cm

Breite: 220 cm

Vertikale Wände: 28 mm

Abmessungen Saunaraum:

211x202 cm

Umbauter Raum: 9,8 m³

Türglas Saunaraum:

ESG Glas 8 mm

Glasfront: ESG Glas 6 mm

Türen, Durchgangsmaß:

50x161 cm

Dachfläche: 10,4 m²

Dachüberstand: 78 cm

Kapazität: 6 Personen

Innenabmessungen

Sicherheitsgeländer Saunaofen:

634x457 mm

Schindeln inklusive.

Saunabänke aus Espenholz.

Frontwand aus Glas.

Sitzgelegenheit im Eingangsbereich

Achtung! Der Saunaofen ist optionales Zubehör!

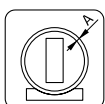

42 mm

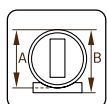

A: 220 cm
B: 225 cm

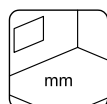

Bodenroste
28 mm

OPTIONAL

Elektrischer Saunaofen HUUM Drop (Steine und Fernbedienung enthalten), Elektrischer Saunaofen Narvi NM (Steine enthalten), Dachpappe (geeignet als Unterlage): 2 Rollen, SBS-Dacheindeckung: 2 Rollen, Dachpappennägel, zusätzliche Tür.

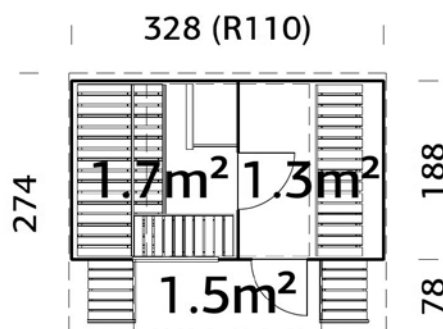
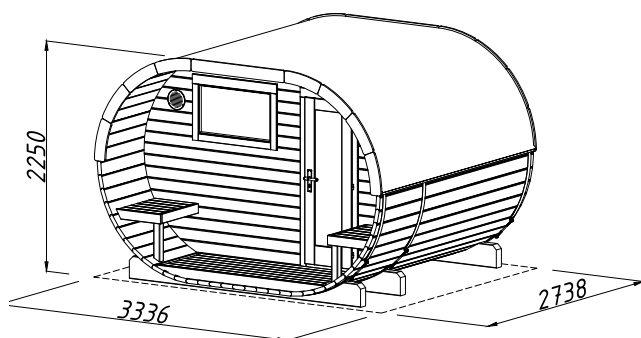
PALMAKO SAUNA ANETTE 3,0+1,5 m²

PRODUKTBESCHREIBUNG

Länge: 270 cm**Breite:** 328 cm**Vertikale Wände:** 28 mm**Abmessungen Saunaraum:**

169x182 cm

Abmessungen Vorraum:

147x182 cm

Umbauter Raum: 15,0 m³**Tür-/Fenstertyp:** Garden+**Türglas Saunaraum:**

ESG Glas 8 mm

Türglas Vorraum: Isolierglas

4-6-4 mm

Fensterglas:

Isolierglas 3-6-3 mm

Türen, Durchgangsmaß: 49x159,

50x161 cm

Festes Fenster, lichtet Maß:

80x45 cm

Dachfläche: 12,1 m²**Dachüberstand:** 78 cm**Kapazität:** 4 Personen**Innenabmessungen****Sicherheitsgeländer****Saunaofen:** 634x457 mm

334

Inklusive Dachpappe (Unterspannbahn) und schwarzen Dachschindeln
Saunabänke aus Espenholz.
Saunabänke auf 2 Ebenen mit Rückenlehne.
Vorraum.
Fenster im Saunaraum.
Sitzgelegenheit im Eingangsbereich
Achtung! Der Saunaofen ist optionales Zubehör!

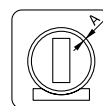

42 mm

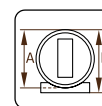

A: 220 cm
B: 225 cm

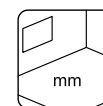

Bodenroste
28 mm

OPTIONAL

Elektrischer Saunaofen HUUM Drop (Steine und Fernbedienung enthalten),

Elektrischer Saunaofen Narvi NM (Steine enthalten), SBS-Dacheindeckung: 2 Rollen,

Dachpappennägeln, zusätzliche Türen und Fenster.

PALMAKO SAUNAHÄUSER

Die Produktpalette von PALMAKO GARTEN-SPA umfasst unterschiedlich konzipierte und designte Saunen, die keine Wünsche offenlassen. Neben den Fass- und Ovalsauen umfasst das Sortiment Blockbohlensauen aus der Serie Sanna, Grace Saunen, die aus formstabilen Leimholz-Paneelen gefertigt werden sowie die Elementsauna Sarah.



Die Decken der Saunaräume verfügen über eine 30 mm starke EPS-Isolierung, die Unterseite wird mit einem 16 mm starken Nut und Feder Profilbrett versehen.



Die Bänke der Saunaräume werden aus **Espenholz** gefertigt, da dieses Holz eine geringe Wärmeleitfähigkeit hat und kein Harz abgibt. Bänke auf zwei Ebenen ermöglichen den Saunagängern die individuell passende Temperatur zu wählen.



Zum Erholen und Abkühlen zwischen den Saunagängen bietet **sich die Bank im Außenbereich** an. Der Sichtschutz verhindert dabei neugierige Blicke.



Alle Saunen verfügen über **qualitativ hochwertige Türen und Fenster** mit Isolierverglasung. Die Holztüren erhalten zusätzlich Schließbänder, welche die Türen auch langfristig in Form halten. Verfügt die Sauna über einen Vorraum, erfolgt der Zugang zur Saunakabine über eine 8 mm starke ESG-Vollglastür mit beidseitigem **Holzknopf**. Großflächige Fenster erlauben einen entspannten Blick in den Garten und lassen die Innenräume ansprechend hell erscheinen. Die Saunen der Serie Grace und Sarah sind mit Rauchglasscheiben ausgestattet. Zur Sicherheitsausstattung gehören Schlösser mit Profilzylinder, zum sicheren Verschließen des Saunahauses.



Die Alu-**Schiebetüren** der Sanna 12,8 m² sind im Farbton RAL7016 gehalten. Wählen Sie zwischen den Schiebetüren Slide mit 4 mm ESG-Glas oder Slide Plus mit 24 mm Isolierglas (4-16-4).



Sanna 6,8+5,9 m²

PALMAKO SAUNA SANNA 4,1 m²

Kann auch spiegelverkehrt aufgebaut werden.

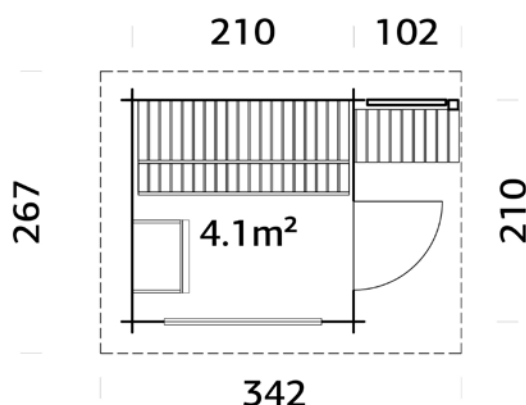
**PRODUKTBESCHREIBUNG**

Bohlenmaße: 230+102x230 cm

Abmessungen Saunaraum: 201x201 cm

Umbauter Raum: 9,2 m³

Tür-/Fenstertyp: Summer

Tür-/Fensterglas:

Isolierglas 4-9-4 mm

Festes Fenster, lichtetes Maß: 132x81 cm

Türen, Durchgangsmaß: 67x183 cm

EPS Isolierung des Saunaraums: 30 mm

Saunaraum-Deckenverkleidung: 16 mm

Türschwelle: niedrig, abgedeckt mit Edelstahl

Dachbretter: 19 mm

Dachfläche: 8,9 m²

Dachneigung: 6,3°

Kapazität: 3 Personen

Bruttogrundfläche: 4,4 m²

Innenabmessungen Sicherheitsgeländer

Saunaofen: 634x457 mm

Saunabänke aus Espenholz.

Saunabänke auf 2 Ebenen mit Rückenlehne.

Fenster im Saunaraum.

Sitzbank im überdachten Außenbereich

Sichtschutzwand für mehr Privatsphäre im Außenbereich

Achtung! Der Saunaofen ist optionales Zubehör!

OBERFLÄCHENBEHANDLUNG

Verfügbar mit werkseitiger Lackierung

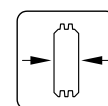

44 mm

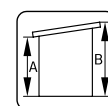

A: 217 cm
B: 249 cm

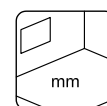

Inklusive
28 mm

OPTIONAL

Elektrischer Saunaofen HUUM Drop (Steine und Fernbedienung enthalten), Elektrischer Saunaofen Narvi NM (Steine enthalten), Dachpappe (geeignet als Unterlage): 2 Rollen, SBS-Dacheindeckung: 2 Rollen, Dachpappennägeln, EPDM Folie, Regenrinnen, zusätzliche Türen und Fenster.

PALMAKO SAUNA SANNA 4,1+5,9 m²

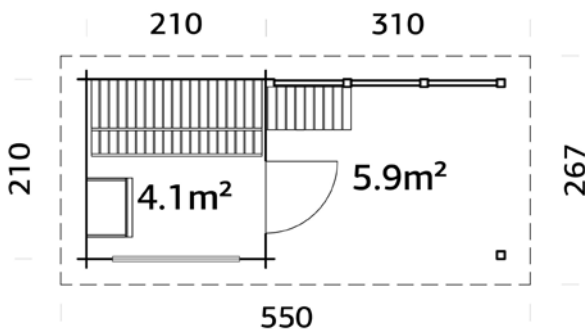

Kann auch spiegelverkehrt aufgebaut werden.

Saunabänke aus Espenholz.
Saunabänke auf 2 Ebenen mit Rückenlehne.
Fenster im Saunaraum.
Sitzbank im überdachten Außenbereich
Sichtschutzwand für mehr Privatsphäre im Außenbereich
Achtung! Der Saunaofen ist optionales Zubehör!

OBERFLÄCHENBEHANDLUNG

Verfügbar mit werkseitiger Lackierung

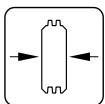

44 mm

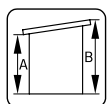

A: 217 cm
B: 249 cm

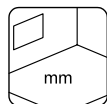

Inklusive
28 mm

PRODUKTBE SCHREIBUNG

Bohlenmaße: 230+310x230 cm
Abmessungen Saunaraum: 201x201 cm
Umbauter Raum: 9,2+13,4 m³
Tür-/Fensterart: Summer
Tür-/Fensterglas:
Isolierglas 4-9-4 mm
Festes Fenster, lichtetes Maß: 132x81 cm
Türen, Durchgangsmaß: 67x183 cm
EPS Isolierung des Saunaraums: 30 mm
Saunaraum-Deckenverkleidung: 16 mm

Türschwelle: niedrig, abgedeckt mit Edelstahl

Dachbretter: 19 mm

Dachfläche: 14,4 m²

Dachneigung: 6,3°

Kapazität: 3 Personen

Bruttogrundfläche: 10,5 m²

Innenabmessungen Sicherheitsgeländer

Saunaofen: 634x457 mm

OPTIONAL

Elektrischer Saunaofen HUUM Drop (Steine und Fernbedienung enthalten), Elektrischer Saunaofen Narvi NM (Steine enthalten), Dachpappe (geeignet als Unterlage): 4 Rollen, SBS-Dacheindeckung: 4 Rollen, Dachpappennägeln, EPDM Folie, Regenrinnen, zusätzliche Türen und Fenster.

PALMAKO SAUNA SANNA 6,8 m²

Kann auch spiegelverkehrt aufgebaut werden.

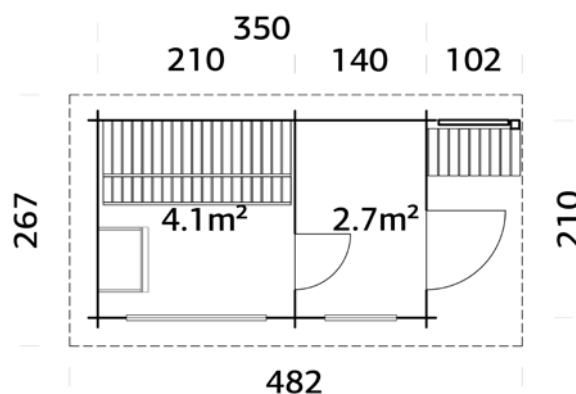
**PRODUKTBESCHREIBUNG**

Bohlenmaße: 370+102x230 cm

Abmessungen Vorraum: 201x135 cm

Abmessungen Saunaraum:
201x201 cm

Türglas Saunaraum:
ESG Glas 8 mm

Umbauter Raum: 15,7 m³

Tür-/Fenstertyp: Summer

Tür-/Fensterglas:
Isolierglas 4-9-4 mm

Festes Fenster, lichtetes Maß:
60x149 cm, 132x81 cm

Türen, Durchgangsmaß:

67x183 cm, 59x179 cm

EPS Isolierung des Saunaraums: 30 mm

Saunaraum-Deckenverkleidung: 16 mm

Türschwelle: niedrig, abgedeckt mit
Edelstahl

Dachbretter: 19 mm

Dachfläche: 12,6 m²

Dachneigung: 6,3°

Kapazität: 3 Personen

Bruttogrundfläche: 7,4 m²

Innenabmessungen Sicherheitsgeländer

Saunaofen: 634x457 mm

Saunabänke aus Espenholz.

Saunabänke auf 2 Ebenen mit Rückenlehne.

Vorraum.

Fenster im Saunaraum.

Sitzbank im überdachten Außenbereich

Sichtschutzwand für mehr Privatsphäre im

Außenbereich

Achtung! Der Saunaofen ist optionales Zubehör!

OPTIONAL

Elektrischer Saunaofen HUUM Drop (Steine und Fernbedienung enthalten), Elektrischer Saunaofen Narvi

NM (Steine enthalten), Dachpappe (geeignet als Unterlage): 2 Rollen, SBS-Dacheindeckung: 2 Rollen,

Dachpappennägel, EPDM Folie, Regenrinnen, zusätzliche Türen und Fenster.

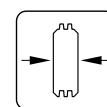

44 mm

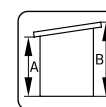

A: 217 cm
B: 249 cm

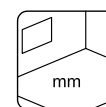

Inklusive
28 mm

PALMAKO SAUNA SANNA 6,8+5,9 m²

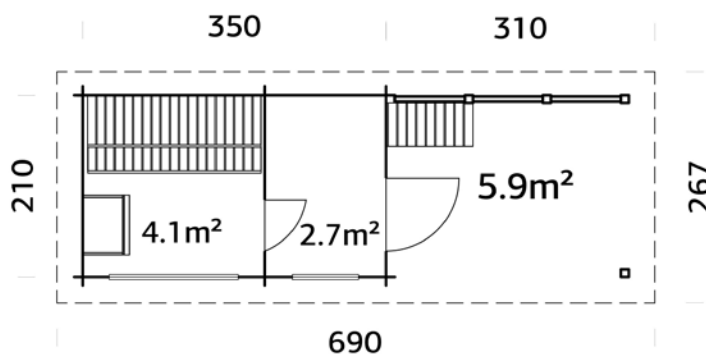

Kann auch spiegelverkehrt
aufgebaut werden.

Saunabänke aus Espenholz.
Saunabänke auf 2 Ebenen mit Rückenlehne.
Vorraum.
Fenster im Saunaraum.
Sitzbank im überdachten Außenbereich
Sichtschutzwand für mehr Privatsphäre im
Außenbereich
Achtung! Der Saunaofen ist optionales Zubehör!

PRODUKTBESCHREIBUNG

Bohlenmaße: 370+310x230
Abmessungen Vorraum: 201x135 cm
Abmessungen Saunaraum: 201x201 cm
Türglas Saunaraum:
ESG Glas 8 mm
Umbauter Raum: 15,7+13,4 m³
Tür-/Fenstertyp: Summer
Tür-/Fensterglas:
Isolierglas 4-9-4 mm
Festes Fenster, liches Maß:
60x149 cm, 132x81 cm
Türen, Durchgangsmaß:
67x183 cm, 59x179 cm

EPS Isolierung des Saunaraums: 30 mm
Saunaraum-Deckenverkleidung: 16 mm
Türschwelle: niedrig, abgedeckt mit
Edelstahl
Dachbretter: 19 mm
Dachfläche: 18,4 m²
Dachneigung: 6,3°
Kapazität: 3 Personen
Bruttogrundfläche: 13,5 m²
Innenabmessungen Sicherheitsgeländer
Saunaofen: 634x457 mm

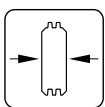

44 mm

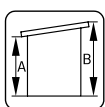

A: 217 cm
B: 249 cm

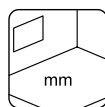

Inklusive
28 mm

OPTIONAL

Elektrischer Saunaofen HUUM Drop (Steine und Fernbedienung enthalten), Elektrischer Saunaofen Narvi NM (Steine enthalten), Dachpappe (geeignet als Unterlage): 4 Rollen, SBS-Dacheindeckung: 4 Rollen, Dachpappennägel, EPDM Folie, Regenrinnen, zusätzliche Türen und Fenster.

PALMAKO SAUNA SANNA 11,5 m²

NEU!

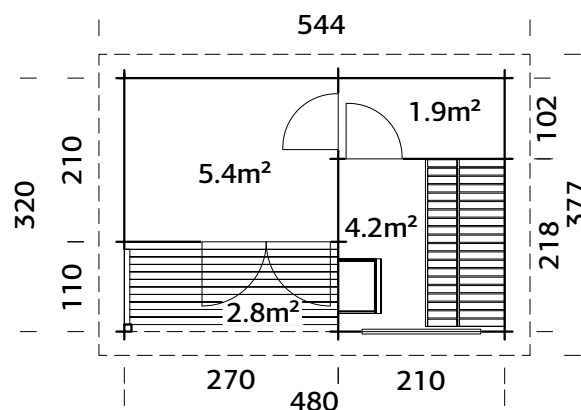

Kann auch spiegelverkehrt aufgebaut werden.

**PRODUKTBESCHREIBUNG**

Bohlenmaße: 500x340 cm

Abmessungen Vorraum: 202x266 cm

Abmessungen Saunaraum:
211x201 cm

Umbauter Raum: 27,0 m³

Tür-/Fenster typ: Summer

Türglas Saunaraum:

ESG Glas 8 mm

Window glass/Türglas Vorraum:

Isolierglas 4-9-4 mm

Festes Fenster, lichtet Maß:

132x81cm

Türen, Durchgangsmaß:

59x179 cm, 144x183 cm

EPS Isolierung des Saunaraums: 30 mm

Saunaraum-Deckenverkleidung: 16 mm

Türschwelle: niedrig, abgedeckt mit
Edelstahl

Dachbretter: 19 mm

Dachfläche: 20,3 m²

Dachneigung: 6,3°

Kapazität: 3 Personen

Bruttogrundfläche: 15,4 m²

Innenabmessungen Sicherheitsgeländer

Saunaofen: 634x457 mm

Saunabänke aus Espenholz.

Saunabänke auf 2 Ebenen mit Rückenlehne.

Fenster im Saunaraum.

Achtung! Der Saunaofen ist optionales Zubehör!

OPTIONAL

Elektrischer Saunaofen HUUM Drop (Steine und Fernbedienung enthalten), Elektrischer Saunaofen Narvi

NM (Steine enthalten), Dachpappe (geeignet als Unterlage): 5 Rollen, SBS-Dacheindeckung: 5 Rollen,

Dachpappennägeln, EPDM Folie, Regenrinnen, zusätzliche Türen und Fenster.

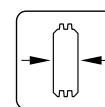

44 mm

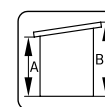

A: 217 cm
B: 261 cm

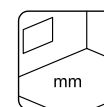

Inklusive
28 mm

PALMAKO SAUNA SANNA 12,8 m²

SLIDE / SLIDE PLUS



Kann auch spiegelverkehrt aufgebaut werden.

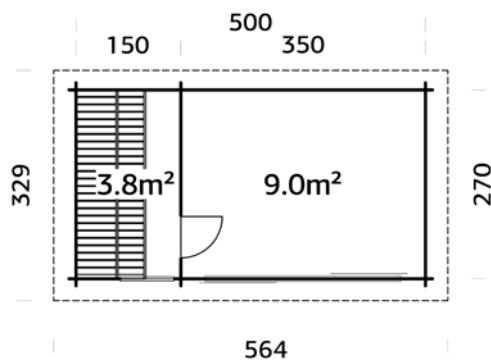

PRODUKTBESCHREIBUNG

Bohlenmaße: 520x290 cm

Abmessungen Saunaraum:
261x143 cm

Abmessungen Vorraum:
343x261 cm

Umbauter Raum: 28,6 m³

Türglas Saunaraum:
ESG Glas 8 mm

Fixed Maße Fensteröffnung:
60x149 cm

Türen, Durchgangsmaß:
59x179 cm

**Öffnungsmaß der Schiebetür
(drei Elemente) 176x187 cm
(Slide), 172x185 cm (Slide Plus)**

**EPS Isolierung des
Saunaraums:** 30 mm

Saunaraum-Deckenverkleidung:
16 mm

Türschwelle: niedrig, abgedeckt
mit Edelstahl

Dachbretter: 19 mm

Dachfläche: 18,3 m²

Dachneigung: 4,9°

Kapazität: 3 Personen

Bruttogrundfläche: 13,5 m²

Innenabmessungen

Sicherheitsgeländer

Saunaofen: 634x457 mm

Schiebetüren sind inbegriffen.

Saunabänke aus Espenholz.

Saunabänke auf 2 Ebenen mit Rückenlehne.

Vorraum.

Fenster im Saunaraum.

Achtung! Der Saunaofen ist optionales Zubehör!

OPTIONAL

Elektrischer Saunaofen HUUM Drop (Steine und Fernbedienung enthalten).

Elektrischer Saunaofen Narvi NM (Steine enthalten), Dachpappe (geeignet als

Unterlage): 4 Rollen, SBS-Dacheindeckung: 4 Rollen, Dachpappennägel, EPDM Folie,

Regenrinnen, additional window.

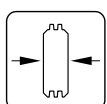

44 mm

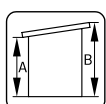

A: 211 cm
B: 239 cm

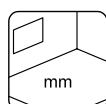

Inklusive
28 mm



Slide
ESG Glas 4 mm



Slide Plus
Isoliertes Glas 4-16-4 mm

PALMAKO SAUNA GRACE 5,3 m²

NEU!



PRODUKTBESCHREIBUNG

Wandaußenmaße: 250x230 cm**Abmessungen Saunaraum:**

240x218 cm

Umbauter Raum: 12,1 m³**Tür-/Fenstertyp:** Alu DG**Tür-/Fensterglas:**

Isolierglas, 4-16-4 mm

Festes Fenster, lichtetes Maß:

70x168 cm

Türen, Durchgangsmaß:

70x191 cm

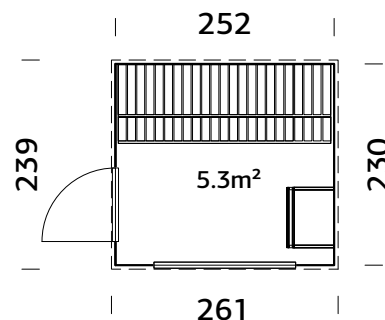
EPS Isolierung des Saunaraums: 30 mm**Saunaraum-Deckenverkleidung:** 16 mm**Dachbretter:** 19 mm**Dachfläche:** 5,8 m²**Dachneigung:** 2,0°**Kapazität:** 4 Personen**Bruttogrundfläche:** 5,7 m²**Innenabmessungen Sicherheitsgeländer****Saunaofen:** 634x457 mm

OPTIONAL

Elektrischer Saunaofen HUUM Drop (Steine und Fernbedienung enthalten), Elektrischer Saunaofen Narvi NM (Steine enthalten), Dachpappe (geeignet als Unterlage): 1 Rolle, SBS-Dacheindeckung: 1 Rolle, Dachpappennägeln, EPDM Folie, Regenrinnen.

Aluminium Türen und Fenster

Rauchglas.

Saunabänke aus Espenholz.

Saunabänke auf 2 Ebenen mit Rückenlehne.

Fenster im Saunaraum.

Achtung! Der Saunaofen ist optionales Zubehör!

Ortgangbleche inklusive



Aluminium Fenster
ESG Glas 4 mm



Aluminium Tür
Isolierglas 4-16-4 mm

OBERFLÄCHENBEHANDLUNG

Verfügbar mit werkseitiger Lackierung

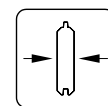

56 mm

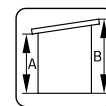

A: 245 cm
B: 250 cm

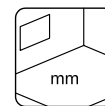

Inklusive
28 mm

NEU!

PALMAKO SAUNA GRACE 8,2 m²

NEU!
ALUMINIUM TÜREN
UND FENSTER

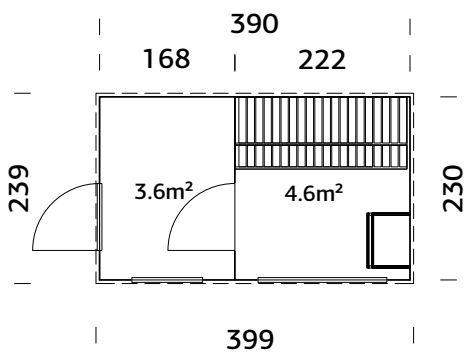
**PRODUKTBESCHREIBUNG****Wandaußenmaße:** 390x230 cm**Abmessungen Vorraum:** 162x218 cm**Abmessungen Saunaraum:** 210x218 cm**Umbauter Raum:** 17,7 m³**Tür-/Fenster typ:** Alu DG**Türglas Saunaraum:**

ESG Glas 8 mm

Türglas Vorraum:

Isolierglas, 4-16-4 mm

Fensterglas:

Isolierglas, 4-16-4 mm

Festes Fenster, liches Maß:

80x42 cm, 70x168 cm

Türen, Durchgangsmaß:

59x179 cm, 70x191 cm

EPS Isolierung des Saunaraums: 30 mm**Saunaraum-Deckenverkleidung:** 16 mm**Dachbretter:** 19 mm**Dachfläche:** 9,0 m²**Dachneigung:** 2,0°**Kapazität:** 3 Personen**Bruttogrundfläche:** 9,0 m²**Innenabmessungen Sicherheitsgeländer****Saunaofen:** 634x457 mm

Aluminium Türen und Fenster

Rauchglas.

Saunabänke aus Espenholz.

Saunabänke auf 2 Ebenen mit Rückenlehne.

Fenster im Saunaraum.

Achtung! Der Saunaofen ist optionales Zubehör!

Ortgangbleche inklusive

OPTIONAL

Elektrischer Saunaofen HUUM Drop (Steine und Fernbedienung enthalten), Elektrischer Saunaofen Narvi

NM (Steine enthalten), Dachpappe (geeignet als Unterlage): 2 Rollen, SBS-Dacheindeckung: 2 Rollen,

Dachpappennägel, EPDM Folie, Regenrinnen.

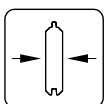
OBERFLÄCHENBEHANDLUNGVerfügbar mit werkseitiger Lackierung 

56 mm

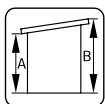
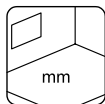
A: 245 cm
B: 250 cmInklusive
28 mm**Aluminium Fenster**
ESG Glas 4 mm**Aluminium Tür**
Isolierglas 4-16-4 mm

PALMAKO SAUNA SARAH 3,8+2,1 m²

NEU!



PRODUKTBESCHREIBUNG

Wandaußenmaße: 322x222 cm**Umbauter Raum:** 8,5 m³**Tür-/Fenstertyp:** Summer**Fensterglas:**

Isolierglas, 4-16-4 mm

Türglas:

Isolierglas 4-9-4 mm

Festes Fenster, lichtetes Maß:

84x199 cm

Türen, Durchgangsmaß:

67x183 cm

EPS Isolierung des Saunaraums: 30 mm**Saunaraum-Deckenverkleidung:** 16 mm**Türschwelle:** niedrig, abgedeckt mit

Edelstahl

Dachbretter: 16 mm**Dachfläche:** 6,7 m²**Dachneigung:** 1,2°**Kapazität:** 3 Personen**Bruttogrundfläche:** 7,1 m²**Innenabmessungen Sicherheitsgeländer****Saunaofen:** 634x457 mm

322

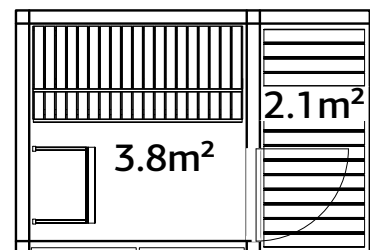

222

OPTIONAL

Elektrischer Saunaofen HUUM Drop (Steine und Fernbedienung enthalten), Elektrischer Saunaofen Narvi

NM (Steine enthalten), Dachpappe (geeignet als Unterlage): 2 Rollen, SBS-Dacheindeckung: 2 Rollen,

Dachpappennägel, EPDM Folie, Regenrinnen.

Aluminium Fenster

Rauchglas.

Saunabänke aus Espenholz.

Saunabänke auf 2 Ebenen mit Rückenlehne.

Fenster im Saunaraum.

Achtung! Der Saunaofen ist optionales Zubehör!

Ortgangbleche inklusive

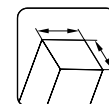
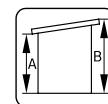
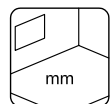
**Aluminium Fenster**
Isolierglas 4-16-4 mm**120x120**
mm**A: 222 cm**
B: 237 cm**Inklusive**
28 mm

DER OFEN IST DAS HERZ IHRER SAUNA

Der Saunaofen ist das Herzstück einer Sauna, ohne Saunaofen kein Saunavergnügen. Sowohl Holz- als auch Elektroöfen haben Vor- und Nachteile, die Wahl des Ofens ist letztlich eine Frage der persönlichen Vorliebe. Unsere Saunen wurden für die Beheizung mit elektrischen Saunaöfen entwickelt, die wir als optionale Zusatzprodukte anbieten. Elektrische Saunaöfen heizen die Sauna schnell auf und ermöglichen den Saunagängern, die Temperatur zu kontrollieren und leicht zu verändern. Bitte lassen Sie die Installation eines elektrischen Saunaofens von einem zugelassenen Fachmann durchführen.

Wir haben zwei Saunaöfen im Sortiment – HUUM Drop und Narvi NM, beide 6 kW. Bitte prüfen Sie beide Optionen anhand der hinterlegten Daten, oder kommen mit Ihren Fragen auf den Händler zu.

Elektrischer Saunaofen Narvi NM 6 kW

Schwarz lackiert, Edelstahl

2 Jahre Garantie

Abmessungen: 580 × 430 × 300 mm (Höhe × Breite × Tiefe)

Sicherheitsabstand: seitlich 50 mm, vorn 80 mm, oben 1150 mm, Boden 120 mm

Im Set enthalten sind

- Elektrischer Saunaofen
- Saunasteine (zwei Kisten, 40 kg)
- Montagebügel und Anschlusskabel (verschiedene Kabel im Inneren der Heizung)

Das Ofenanschlusskabel ist nicht im Lieferumfang enthalten. Der Ofen verfügt über Anschlussvorrichtungen.



Leistung

Sicherung	3 × 10 A
Versorgungsspannung 3-phasig	400 V 3 N
Kabel	5 × 1,5 (N × mm 2)

Bei einem 230 V 1 N Anschluss erfolgt ein analoger Anschluss an die 3-Phasen. Alle elektrischen Anschlüsse müssen von einem Fachmann vorgenommen werden.



HUUM Drop elektrischer Saunaofen 6 kW

Edelstahl

5 Jahre Garantie

Abmessungen: 590 × 390 × 335 mm (Höhe × Breite × Tiefe)

Sicherheitsabstand: seitlich und vorn 120 mm

Im Set enthalten sind

- Elektrischer Saunaofen
- Saunasteine (vier Kisten, 60 kg)
- eingebaute elektronische Steuerung (Steuerkonsole UKU Local)
- Wandhalterung
- 5 + 5 m Kabel für Temperatur- und Türsensor
- 3 m Kabel für Hauptmodul und Bedienoberfläche
- Schrauben zur Befestigung der Bedienoberfläche und des Temperatursensors



Leistung

Sicherung	3 × 10 A
Versorgungsspannung 3-phasig	400 V 3 N
Kabel	5 × 1,5 (N × mm ²)

Bei einem 230 V 1 N Anschluss erfolgt ein analoger Anschluss an die 3-Phasen. Alle elektrischen Anschlüsse müssen von einem Fachmann vorgenommen werden.

Steuerkonsole UKU Local



Temperaturen: 40–110 °C

Versorgungsspannung: 400 V 3 N; 230 V 1 N

Heizdauer: 3 h, 8 h, 12 h

Anschließbar an Beleuchtung/Lüftung und Dampfer

Temperatursensor und Überhitzungsschutz

Türsensor

Kindersicherung

Timer

Im Set enthalten sind

Steuerkonsole (105 × 55 × 22 mm)

Steuerkonsolenkabel (3 m; 4 × 0,34 mm²)

Hauptmodul (142 × 90 × 58 mm)

Temperatursensor

Türsensor

Temperatur-/Türsensorkabel (5 + 5 m; 2 × 0,22 mm²)

ZUSATZARTIKEL

SIEHE UNTER ZUSATZARTIKEL, SEITE 344-368

Sauna	Art.-Nr.	Dachpappe, Rollen	SBS-Dacheindeckung, Rollen	Dachpappennägel, 1 kg	EPDM Folie	Regenrinnen	HUUM Drop Saunaofen	Narvi NM Saunaofen
Anita 0,9 m²	110343	107210, 1 Rolle	107214, 1 Rolle	107930				
Anita 1,3+0,7 m²	110070	107210, 2 Rollen	107214, 2 Rollen	107930			110119	110115
Anita 1,3+0,7 m² mit Glasfront	111005	107210, 2 Rollen	107214, 2 Rollen	107930			110119	110115
Anita 1,6+0,7 m²	111005	107210, 2 Rollen	107214, 2 Rollen	107930			110119	110115
Anita 1,6+0,7 m² mit Glasfront	111004	107210, 2 Rollen	107214, 2 Rollen	107930			110119	110115
Anette 3,0+1,5 m²	110071	107210, 2 Rollen	107214, 2 Rollen	107930			110119	110115
Sanna 4,1 m²	110741	107210, 2 Rollen	107214, 2 Rollen	107930	111847	106627	110119	110115
Sanna 4,1+5,9 m²	110526	107210, 4 Rollen	107214, 4 Rollen	107930	2 x 111847	106628	110119	110115
Sanna 6,8 m²	111001	107210, 2 Rollen	107214, 2 Rollen	107930	2 x 111847	107375	110119	110115
Sanna 6,8+5,9 m²	111002	107210, 4 Rollen	107214, 4 Rollen	107930	2 x 111847	106626 + 106627	110119	110115
Sanna 11,5 m²	119349	107210, 5 Rollen	107214, 5 Rollen	107930	2 x 111847	106628	110119	110115
Sanna 12,8 m² Slide	111000	107210, 4 Rollen	107214, 4 Rollen	107930	2 x 111847	106628	110119	110115
Sanna 12,8 m² Slide Plus	111239	107210, 4 Rollen	107214, 4 Rollen	107930	2 x 111847	106628	110119	110115
Grace Sauna 5,3 m²	119360	107210, 1 Rolle	107214, 1 Rolle	107930	111847	106626	110119	110115
Grace Sauna 8,2 m²	112125	107210, 2 Rollen	107214, 2 Rollen	107930	111847	106627	110119	110115
Sarah 3,8+2,1 m²	120033	107210, 2 Rollen	107214, 2 Rollen	107930	111847	106627	110119	110115



Bianca 16,6 m² Set 108



CONNECT

PALMAKO CONNECT - DIE GROßE VARIANTENVIELFALT MIT BIANCA UND LENNA

Mit der innovativen Produktserie Palmako Connect entstehen völlig neue Pavillon- und Gartenhaus-Varianten, die sich optisch durch die Dachgestaltung unterscheiden. Während die Häuser der Serie Bianca mit einem klassischen Walmdach punkten, sind die Lenna Varianten mit einem modernen und zeitgemäßen Pultdach ausgestattet. Sind der Dachtyp und die Größe ausgewählt, stehen vielfältige Optionen zum Gestalten des persönlichen Gartenhauses zur Verfügung. Alternativ steht eine variantenreiche Auswahl an bereits fertig konfigurierten Häusern zur Wahl, die wir Ihnen auf den Seiten 204 und 230 vorstellen.



Palmako Connect Bianca 24,9 m² Set 211 Slide



Palmako Connect Lenna 24,9 m² Set 411 Slide

Bianca 16,6 m² Set 205

VORHER



Bianca 16,6 m² Set 205 mit optionalen Produkten

NACHHER



Palmako Connect wird aus langlebigem, nordischem Fichtenholz gefertigt. Sämtliche Produkte sind mit naturbelassener Oberfläche oder mit einer Tauchgrundierung in braun, grau und transparent/farblos lieferbar.



naturbelassen



hellbraun
tauchgrundiert



grau
tauchgrundiert



transparent
tauchgrundiert

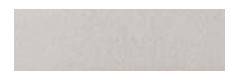

weiß + weiß
(RAL9016 + RAL9016)

Übersicht der PALMAKO CONNECT-Seiten

Palmako Connect besteht aus einer Vielzahl an Kernprodukten, die über Ausstattungsoptionen zu Ihrem individuellen Haus führen. Fertig konfigurierte Produktsätze erleichtern Ihre Entscheidung und geben Ihnen persönliche Anregungen. Über die nachfolgenden Seiten stellen wir Ihnen die Optionen im Einzelnen vor.

Einführung in PALMAKO CONNECT

p. 198-199

Einen Überblick zu unserem innovativen Produktkonzept, das Ihnen viele Möglichkeiten und Varianten zur individuellen Gestaltung des Gartens bietet, erhalten Sie hier.

Überblick zu den wichtigsten Produkten und Ausstattungsoptionen

p. 200-203

Produktinformationen und Bilder zu den Bianca- und Lenna-Dachausführungen mit einer Grundfläche von 8,3 m², 16,6 m² und 24,9 m² sowie den Ausstattungsoptionen (Bianca- und Lenna-Zusatzdach, geschlossenes Wandelement, Sichtschutzwand, Wand mit Kiosk-Klappe, Eck-Tresen, Geländer, Giebelelement, Fußboden sowie Schiebetür).

Bianca-Sets

p. 204-229

Zahlreiche Pavillons und Gartenhäuser mit Walmdach stehen zur Auswahl. Ob kleiner Pavillon als Unterstand, oder ein mit Schiebetüren elegant verglastes Gartenhaus, die Optionen sind vielfältig.



Lenna-Sets

p. 230-255

Die Pultdachausführung hält viele und spannende Varianten parat, die sich wunderbar in jede Umgebung integrieren lassen. Das moderne Design zeichnet sich durch luftige Pavillons und elegante, mit Schiebetüren verglaste Gartenhäuser aus.





PALMAKO CONNECT
BIANCA 8,3 m²



PALMAKO CONNECT
BIANCA 16,6 m²



PALMAKO CONNECT
BIANCA 24,9 m²



PALMAKO CONNECT
LENNA 8,3 m²



PALMAKO CONNECT
LENNA 16,6 m²



PALMAKO CONNECT
LENNA 24,9 m²



PALMAKO CONNECT BIANCA
ZUSÄTZLICHE DACHKONSTRUKTION
MIT ZWEI PFOSTEN 8,3 m²



PALMAKO CONNECT LENNA
ZUSÄTZLICHE DACHKONSTRUKTION
MIT ZWEI PFOSTEN 8,3 m²



PALMAKO CONNECT
GESCHLOSSENE WAND



PALMAKO CONNECT
SICHTSCHUTZWAND



PALMAKO CONNECT
WAND MIT KIOSK-KLAPPE



PALMAKO CONNECT
ECK-TRESEN



PALMAKO CONNECT
GELÄNDER



PALMAKO CONNECT
BIANCA GIEBELEMENT



PALMAKO CONNECT
BODEN (INNEN)



PALMAKO CONNECT
BODEN (AUßEN)

PALMAKO BIANCA ZUSÄTZLICHE DACHKONSTRUKTION MIT ZWEI PFOSTEN 8,3 m²

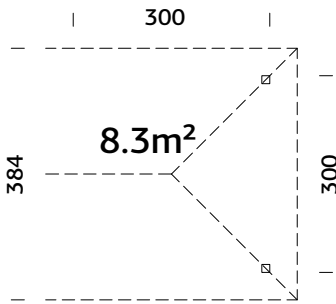

Starke Pfosten aus Leimholz

OBERFLÄCHENBEHANDLUNG

Verfügbar mit werkseitiger Tauchgrundierung

Verfügbar mit werkseitiger Lackierung

PRODUKTBESCHREIBUNG

Maße: 300x300 cm

Bruttogrundfläche: 8,6 m²

Dachbretter: 19 mm

Dachfläche: 26,5 m²

Dachneigung: 30,0°

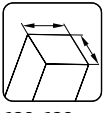

120x120 mm

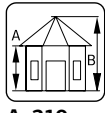

A: 210 cm
B: 319 cm

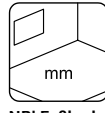

NB! Fußboden als Option! 28 mm

OPTIONAL

Boden (außen als Terrasse), Boden (innen), Dachpappe: 3 Rollen, Schindeln: 6 Pakete, Dachpappennägel, Regenrinnen.

PALMAKO LENNA ZUSÄTZLICHE DACHKONSTRUKTION MIT ZWEI PFOSTEN 8,3 m²

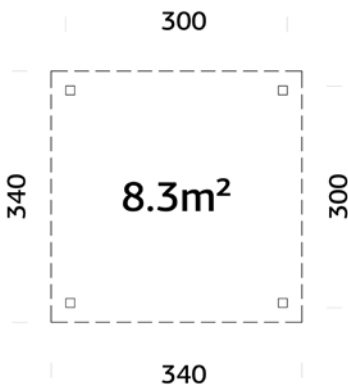

Starke Pfosten aus Leimholz

OBERFLÄCHENBEHANDLUNG

Verfügbar mit werkseitiger Tauchgrundierung

Verfügbar mit werkseitiger Lackierung

PRODUKTBESCHREIBUNG

Maße: 300x300 cm

Bruttogrundfläche: 8,6 m²

Dachbretter: 19 mm

Dachfläche: 10,9 m²

Dachneigung: 3,0°

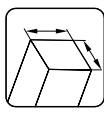

120x120 mm

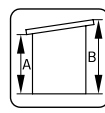

A: 210 cm
B: 245 cm

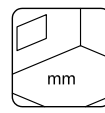

NB! Fußboden als Option! 28 mm

OPTIONAL

Boden (außen als Terrasse), Boden (innen), Dachpappe: 2 Rollen, SBS-Dacheindeckung: 2 Rollen, Dachpappennägel, EPDM Folie, Regenrinnen.

PALMAKO CONNECT GESCHLOSSENE WAND

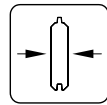

PRODUKTBESCHREIBUNG

Maße, Breite x Höhe: 276x210 cm
Tiefe: 7 cm

28 mm

OBERFLÄCHENBEHANDLUNG

- Verfügbar mit werkseitiger Tauchgrundierung
- Verfügbar mit werkseitiger Lackierung

PALMAKO CONNECT SICHTSCHUTZWAND

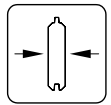

PRODUKTBESCHREIBUNG

Maße, Breite x Höhe: 276x210 cm
Tiefe: 6 cm

28 mm

OBERFLÄCHENBEHANDLUNG

- Verfügbar mit werkseitiger Tauchgrundierung
- Verfügbar mit werkseitiger Lackierung

PALMAKO CONNECT WAND MIT KIOSK-KLAPPE

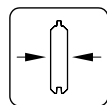

PRODUKTBESCHREIBUNG

Maße, Breite x Höhe: 276x210 cm
Tiefe: 7 cm

28 mm

OBERFLÄCHENBEHANDLUNG

- Verfügbar mit werkseitiger Tauchgrundierung
- Verfügbar mit werkseitiger Lackierung

PALMAKO CONNECT ECK-TRESEN

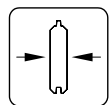

PRODUKTBESCHREIBUNG

Maße, Breite x Höhe: 300x111 cm
Tiefe: 166 cm

28 mm

OBERFLÄCHENBEHANDLUNG

- Verfügbar mit werkseitiger Tauchgrundierung
- Verfügbar mit werkseitiger Lackierung

PALMAKO CONNECT GELÄNDER



PRODUKTBESCHREIBUNG

Maße, Breite x Höhe: 276x80 cm

Tiefe: 9 cm

OBERFLÄCHENBEHANDLUNG

Verfügbar mit werkseitiger Tauchgrundierung

Verfügbar mit werkseitiger Lackierung

PALMAKO BIANCA GIEBELEMENT



PRODUKTBESCHREIBUNG

Maße, Breite x Höhe: 278x94 cm

Tiefe: 6 cm

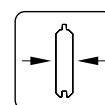

28 mm

OBERFLÄCHENBEHANDLUNG

Verfügbar mit werkseitiger Tauchgrundierung

Verfügbar mit werkseitiger Lackierung

PALMAKO CONNECT BODEN (INNEN) 8,3 m²



OBERFLÄCHENBEHANDLUNG

Verfügbar mit werkseitiger Tauchgrundierung

Verfügbar mit werkseitiger Lackierung

PALMAKO CONNECT BODEN (AUßEN) 8,3 m²



PRODUKTBEHANDLUNG



braun kesseldruckimprägniert



PALMAKO CONNECT
BIANCA SET 101 8,3 m²



PALMAKO CONNECT
BIANCA SET 107 16,6 m²



PALMAKO CONNECT
BIANCA SET 108 16,6 m²



PALMAKO CONNECT
BIANCA SET 102 8,3 m²



PALMAKO CONNECT
BIANCA SET 109 16,6 m²



PALMAKO CONNECT
BIANCA SET 103 8,3 m²



PALMAKO CONNECT
BIANCA SET 110 16,6 m²



PALMAKO CONNECT
BIANCA 8,3 m²
SET 201 SLIDE / SET 501 SLIDE PLUS



PALMAKO CONNECT
BIANCA 16,6 m²
SET 202 SLIDE / SET 502 SLIDE PLUS



PALMAKO CONNECT
BIANCA 16,6 m²
SET 203 SLIDE / SET 503 SLIDE PLUS



PALMAKO CONNECT
BIANCA 16,6 m²
SET 204 SLIDE / SET 504 SLIDE PLUS



PALMAKO CONNECT
BIANCA 16,6 m²
SET 205 SLIDE / SET 505 SLIDE PLUS



PALMAKO CONNECT
BIANCA 16,6 m²
SET 206 SLIDE / SET 506 SLIDE PLUS



PALMAKO CONNECT
BIANCA 16,6 m²
SET 207 SLIDE / SET 507 SLIDE PLUS



PALMAKO CONNECT
BIANCA 16,6 m²
SET 208 SLIDE / SET 508 SLIDE PLUS



PALMAKO CONNECT
BIANCA 24,9 m²
SET 211 SLIDE / SET 511 SLIDE PLUS



PALMAKO CONNECT
BIANCA 24,9 m²
SET 212 SLIDE / SET 512 SLIDE PLUS



PALMAKO CONNECT
BIANCA 24,9 m²
SET 209 SLIDE / SET 509 SLIDE PLUS



PALMAKO CONNECT
BIANCA 24,9 m²
SET 210 SLIDE / SET 510 SLIDE PLUS



PALMAKO CONNECT
BIANCA 24,9 m²
SET 222 SLIDE / SET 522 SLIDE PLUS



PALMAKO CONNECT
BIANCA 24,9 m²
SET 223 SLIDE / SET 523 SLIDE PLUS



PALMAKO CONNECT
BIANCA 24,9 m²
SET 213 SLIDE / SET 513 SLIDE PLUS



PALMAKO CONNECT
BIANCA 24,9 m²
SET 214 SLIDE / SET 514 SLIDE PLUS



PALMAKO CONNECT
BIANCA 24,9 m²
SET 215 SLIDE / SET 515 SLIDE PLUS



PALMAKO CONNECT
BIANCA 24,9 m²
SET 216 SLIDE / SET 516 SLIDE PLUS



PALMAKO CONNECT
BIANCA 24,9 m²
SET 219 SLIDE / SET 519 SLIDE PLUS



PALMAKO CONNECT
BIANCA 24,9 m²
SET 217 SLIDE / SET 517 SLIDE PLUS



PALMAKO CONNECT
BIANCA 24,9 m²
SET 218 SLIDE / SET 518 SLIDE PLUS



PALMAKO CONNECT
BIANCA 33,2 m²
SET 220 SLIDE / SET 520 SLIDE PLUS



PALMAKO CONNECT
BIANCA 33,2 m²
SET 221 SLIDE / SET 521 SLIDE PLUS



PALMAKO CONNECT
BIANCA MARKTSTAND SET 104 8,3 m²



PALMAKO CONNECT
BIANCA MARKTSTAND SET 105 8,3 m²



PALMAKO CONNECT
BIANCA MARKTSTAND SET 106 8,3 m²



PALMAKO CONNECT
BIANCA MARKTSTAND SET 111 16,6 m²

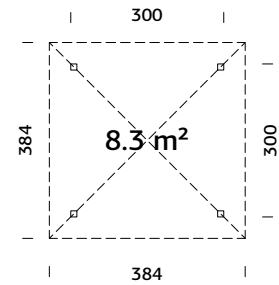

PALMAKO CONNECT
BIANCA MARKTSTAND SET 112 16,6 m²

PALMAKO BIANCA 8,3 m²

Starke Pfosten aus Leimholz

PRODUKTBESCHREIBUNG

Maße: 300x300 cm**Umbauter Raum:** 22,5 m³**Bruttogrundfläche:** 9,0 m²**Dachbretter:** 19 mm**Dachfläche:** 18,4 m²**Dachneigung:** 30,0°

OPTIONAL

Boden (außen als Terrasse), Bianca zusätzliche Dachkonstruktion mit zwei Pfosten, geschlossene Wand, Sichtschutzwand, Wand mit Kiosk-Klappe, Eck-Tresen, Geländer, Giebelelement, Dachpappe: 6 Rollen, Schindeln: 9 Pakete, Dachpappennägel, Regenrinnen.

OBERFLÄCHENBEHANDLUNG

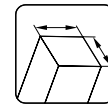
Verfügbar mit werkseitiger Tauchgrundierung Verfügbar mit werkseitiger Lackierung 

120x120 mm

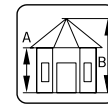
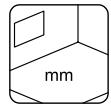
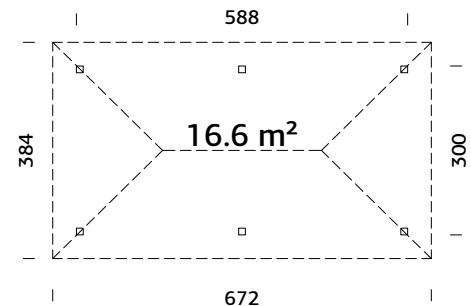
A: 210 cm
B: 319 cm

NB! Fußboden als Option! 28 mm
PALMAKO BIANCA 16,6 m²

Starke Pfosten aus Leimholz

PRODUKTBESCHREIBUNG

Maße: 588x300 cm**Umbauter Raum:** 43,9 m³**Bruttogrundfläche:** 17,6 m²**Dachbretter:** 19 mm**Dachfläche:** 31,5 m²**Dachneigung:** 30,0°

OPTIONAL

Boden (außen als Terrasse), Bianca zusätzliche Dachkonstruktion mit zwei Pfosten, geschlossene wand, sichtschutzwand, wand mit Kiosk-Klappe, Eck-Tresen, Geländer, Giebelelement, Dachpappe: 9 Rollen, Schindeln: 14 Pakete, Dachpappennägel, Regenrinnen.

OBERFLÄCHENBEHANDLUNG

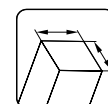
Verfügbar mit werkseitiger Tauchgrundierung Verfügbar mit werkseitiger Lackierung 

120x120 mm

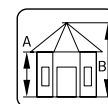
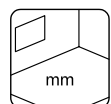
A: 210 cm
B: 319 cm

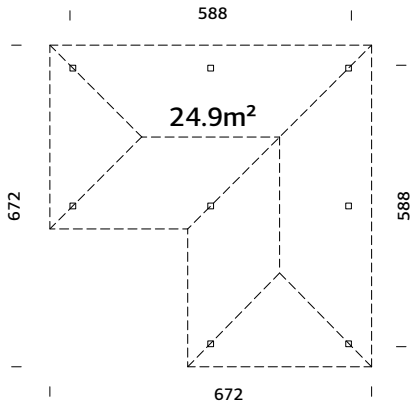
NB! Fußboden als Option! 28 mm

PALMAKO BIANCA 24,9 m²

Starke Pfosten aus Leimholz

OBERFLÄCHENBEHANDLUNG

Verfügbar mit werkseitiger Tauchgrundierung

Verfügbar mit werkseitiger Lackierung

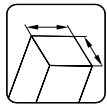

120x120 mm

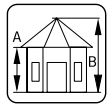

A: 210 cm
B: 319 cm

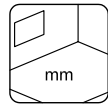

NB! Fußboden
als Option!
28 mm

PRODUKTBESCHREIBUNG

Maße: 588x588 cm

Umbauter Raum: 66,0 m³

Bruttogrundfläche: 26,3 m²

Dachbretter: 19 mm

Dachfläche: 48,0 m²

Dachneigung: 30,0°

OPTIONAL

Boden (außen als Terrasse), Bianca zusätzliche Dachkonstruktion mit zwei Pfosten, geschlossene Wand, Sichtschutzwand, Wand mit Kiosk-Klappe, Eck-Tresen, Geländer, Giebelelement, Dachpappe: 11 Rollen, Schindeln: 18 Pakete, Dachpappennägel, Regenrinnen.



Bianca 24,9 m²

PALMAKO CONNECT BIANCA SET 101 8,3 m²



Starke Pfosten aus Leimholz

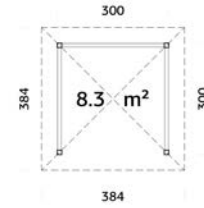

OBERFLÄCHENBEHANDLUNG

Verfügbar mit werkseitiger Tauchgrundierung

Verfügbar mit werkseitiger Lackierung

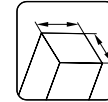

120x120 mm

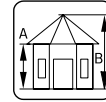

A: 210 cm
B: 319 cm

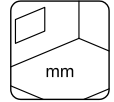

NB! Fußboden als Option! 28 mm

OPTIONAL

Boden (außen als Terrasse), Dachpappe: 6 Rollen, Schindeln: 9 Pakete, Dachpappennägel, Regenrinnen.

PRODUKTBESCHREIBUNG

Siehe Seite 206.

PALMAKO CONNECT BIANCA SET 107 16,6 m²



Starke Pfosten aus Leimholz

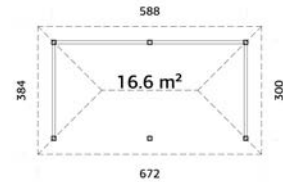

OBERFLÄCHENBEHANDLUNG

Verfügbar mit werkseitiger Tauchgrundierung

Verfügbar mit werkseitiger Lackierung

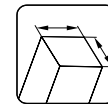

120x120 mm

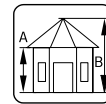

A: 210 cm
B: 319 cm

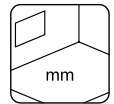

NB! Fußboden als Option! 28 mm

OPTIONAL

Boden (außen als Terrasse), Dachpappe: 9 Rollen, Schindeln: 14 Pakete, Dachpappennägel, Regenrinnen.

PRODUKTBESCHREIBUNG

Siehe Seite 206.

PALMAKO CONNECT BIANCA SET 108 16,6 m²



Starke Pfosten aus Leimholz
Verschiedene Wand-Optionen.

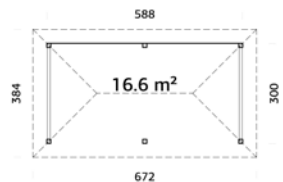

OBERFLÄCHENBEHANDLUNG

Verfügbar mit werkseitiger Tauchgrundierung

Verfügbar mit werkseitiger Lackierung

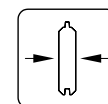

28 mm

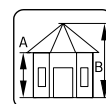

A: 210 cm
B: 319 cm

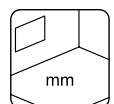

NB! Fußboden als Option! 28 mm

OPTIONAL

Boden (außen als Terrasse), Dachpappe: 9 Rollen, Schindeln: 14 Pakete, Dachpappennägel, Regenrinnen.

PRODUKTBESCHREIBUNG

Siehe Seite 206.

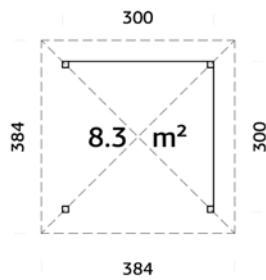
PALMAKO CONNECT BIANCA SET 102 8,3 m²

Starke Pfosten aus Leimholz

OBERFLÄCHENBEHANDLUNG

Verfügbar mit werkseitiger Tauchgrundierung

Verfügbar mit werkseitiger Lackierung

PRODUKTBESCHREIBUNG

Siehe Seite 206.

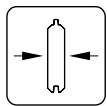

28 mm

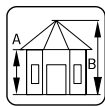

A: 210 cm
B: 319 cm

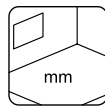

NB! Fußboden
als Option!
28 mm

OPTIONAL

Boden (außen als Terrasse), Dachpappe: 6 Rollen, Schindeln: 9 Pakete, Dachpappennägel, Regenrinnen.

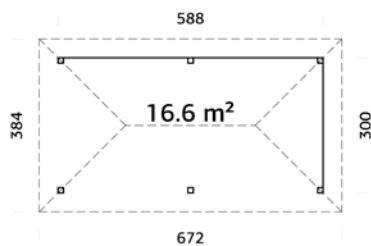
PALMAKO CONNECT BIANCA SET 109 16,6 m²

Starke Pfosten aus Leimholz

OBERFLÄCHENBEHANDLUNG

Verfügbar mit werkseitiger Tauchgrundierung

Verfügbar mit werkseitiger Lackierung

PRODUKTBESCHREIBUNG

Siehe Seite 206.



Kann auch spiegelverkehrt aufgebaut werden.

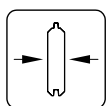

28 mm

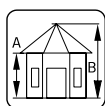

A: 210 cm
B: 319 cm

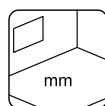

NB! Fußboden
als Option!
28 mm

OPTIONAL

Boden (außen als Terrasse), Dachpappe: 9 Rollen, Schindeln: 14 Pakete, Dachpappennägel, Regenrinnen.

PALMAKO CONNECT BIANCA SET 103 8,3 m²

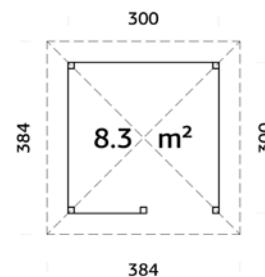

Starke Pfosten aus Leimholz
Verschiedene Wand-Optionen.

OBERFLÄCHENBEHANDLUNG

- Verfügbar mit werkseitiger Tauchgrundierung
- Verfügbar mit werkseitiger Lackierung

PRODUKTBESCHREIBUNG

Siehe Seite 206.

Kann auch spiegelverkehrt aufgebaut werden.

OPTIONAL

Boden (außen als Terrasse), Dachpappe: 6 Rollen, Schindeln: 9 Pakete, Dachpappennägel, Regenrinnen.

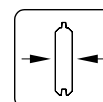

28 mm

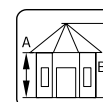

A: 210 cm
B: 319 cm

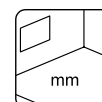

NB! Fußboden als Option! 28 mm

PALMAKO CONNECT BIANCA SET 110 16,6 m²

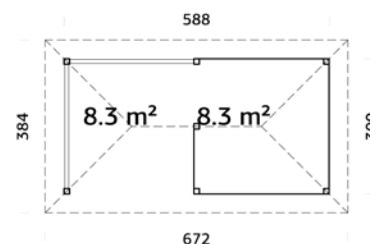

Starke Pfosten aus Leimholz
Verschiedene Wand-Optionen.

OBERFLÄCHENBEHANDLUNG

- Verfügbar mit werkseitiger Tauchgrundierung
- Verfügbar mit werkseitiger Lackierung

PRODUKTBESCHREIBUNG

Siehe Seite 206.

Kann auch spiegelverkehrt aufgebaut werden.

OPTIONAL

Boden (außen als Terrasse), Dachpappe: 9 Rollen, Schindeln: 14 Pakete, Dachpappennägel, Regenrinnen.

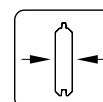

28 mm

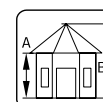

A: 210 cm
B: 319 cm

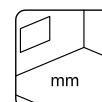

NB! Fußboden als Option! 28 mm



Bianca 8,3 m² Set 102



Bianca 16,6 m² Set 110



Bianca 16,6 m² Set 203 Slide



Bianca 16,6 m² Set 203 Slide Innenansicht

PALMAKO CONNECT BIANCA 8,3 m²

SET 201 SLIDE / SET 501 SLIDE PLUS

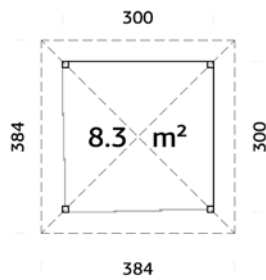

Schiebetüren sind inbegriffen.
Starke Pfosten aus Leimholz
Verschiedene Wand-Optionen.

OBERFLÄCHENBEHANDLUNG

Verfügbar mit werkseitiger Tauchgrundierung
Verfügbar mit werkseitiger Lackierung

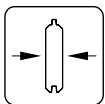

28 mm

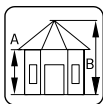

A: 210 cm
B: 319 cm

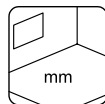

NB! Fußboden
als Option!
28 mm

PRODUKTBESCHREIBUNG

Siehe Seite 206.



Slide

ESG Glas 4 mm



Slide Plus

Isolierglas 4-16-4 mm

OPTIONAL

Boden (innen), Dachpappe: 6 Rollen, Schindeln: 9 Pakete, Dachpappennägel, Regenrinnen.

PALMAKO CONNECT BIANCA 16,6 m²

SET 202 SLIDE / SET 502 SLIDE PLUS

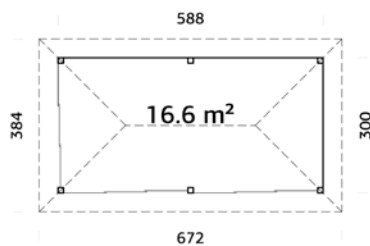

Schiebetüren sind inbegriffen.
Starke Pfosten aus Leimholz
Verschiedene Wand-Optionen.

OBERFLÄCHENBEHANDLUNG

Verfügbar mit werkseitiger Tauchgrundierung
Verfügbar mit werkseitiger Lackierung

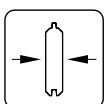

28 mm

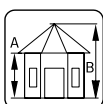

A: 210 cm
B: 319 cm

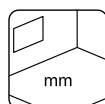

NB! Fußboden
als Option!
28 mm

PRODUKTBESCHREIBUNG

Siehe Seite 206.



Slide

ESG Glas 4 mm



Slide Plus

Isolierglas 4-16-4 mm

OPTIONAL

Boden (innen), Dachpappe: 9 Rollen, Schindeln: 14 Pakete, Dachpappennägel, Regenrinnen.

Kann auch spiegelverkehrt aufgebaut werden.

PALMAKO CONNECT BIANCA 16,6 m²

SET 203 SLIDE / SET 503 SLIDE PLUS

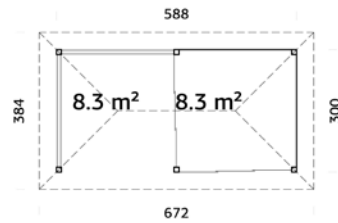

Schiebetüren sind inbegriffen.
Starke Pfosten aus Leimholz
Verschiedene Wand-Optionen.

PRODUKTBESCHREIBUNG

Siehe Seite 206.



Kann auch spiegelverkehrt aufgebaut werden.



Slide

ESG Glas 4 mm



Slide Plus

Isolierglas 4-16-4 mm

OPTIONAL

Boden (außen als Terrasse), Boden (innen), Dachpappe: 9 Rollen, Schindeln: 14 Pakete, Dachpappennägel, Regenrinnen.

OBERFLÄCHENBEHANDLUNG

Verfügbar mit werkseitiger Tauchgrundierung

Verfügbar mit werkseitiger Lackierung

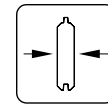

28 mm

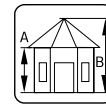

A: 210 cm
B: 319 cm

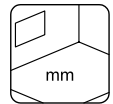

NB! Fußboden als Option! 28 mm

PALMAKO CONNECT BIANCA 16,6 m²

SET 204 SLIDE / SET 504 SLIDE PLUS

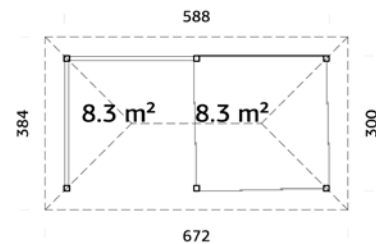

Schiebetüren sind inbegriffen.
Starke Pfosten aus Leimholz
Verschiedene Wand-Optionen.

PRODUKTBESCHREIBUNG

Siehe Seite 206.



Kann auch spiegelverkehrt aufgebaut werden.



Slide

ESG Glas 4 mm



Slide Plus

Isolierglas 4-16-4 mm

OPTIONAL

Boden (außen als Terrasse), Boden (innen), Dachpappe: 9 Rollen, Schindeln: 14 Pakete, Dachpappennägel, Regenrinnen.

OBERFLÄCHENBEHANDLUNG

Verfügbar mit werkseitiger Tauchgrundierung

Verfügbar mit werkseitiger Lackierung

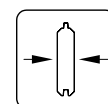

28 mm

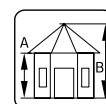

A: 210 cm
B: 319 cm

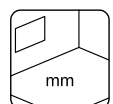

NB! Fußboden als Option! 28 mm

PALMAKO CONNECT
196-255



PALMAKO CONNECT BIANCA 16,6 m²

SET 205 SLIDE / SET 505 SLIDE PLUS

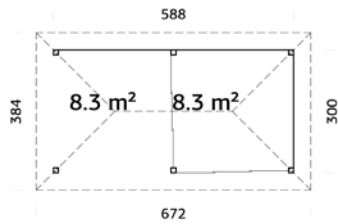

Schiebetüren sind inbegriffen.
Starke Pfosten aus Leimholz
Verschiedene Wand-Optionen.

OBERFLÄCHENBEHANDLUNG

Verfügbar mit werkseitiger Tauchgrundierung
Verfügbar mit werkseitiger Lackierung

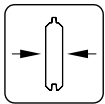

28 mm

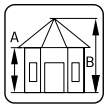

A: 210 cm
B: 319 cm

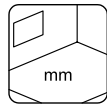

NB! Fußboden
als Option!
28 mm

PRODUKTBESCHREIBUNG

Siehe Seite 206.



Slide

ESG Glas 4 mm



Slide Plus

Isolierglas 4-16-4 mm

OPTIONAL

Boden (außen als Terrasse), Boden (innen), Dachpappe: 9 Rollen, Schindeln: 14 Pakete, Dachpappennägel,
Regenrinnen.



Kann auch spiegelverkehrt aufgebaut
werden.

PALMAKO CONNECT BIANCA 16,6 m²

SET 206 SLIDE / SET 506 SLIDE PLUS

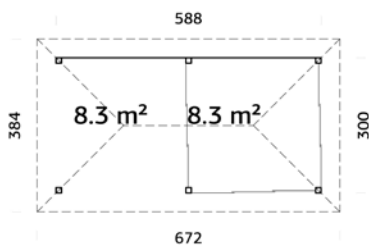

Schiebetüren sind inbegriffen.
Starke Pfosten aus Leimholz
Verschiedene Wand-Optionen.

OBERFLÄCHENBEHANDLUNG

Verfügbar mit werkseitiger Tauchgrundierung
Verfügbar mit werkseitiger Lackierung

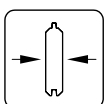

28 mm

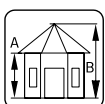

A: 210 cm
B: 319 cm

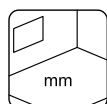

NB! Fußboden
als Option!
28 mm

PRODUKTBESCHREIBUNG

Siehe Seite 206.



Slide

ESG Glas 4 mm



Slide Plus

Isolierglas 4-16-4 mm

OPTIONAL

Boden (außen als Terrasse), Boden (innen), Dachpappe: 9 Rollen, Schindeln: 14 Pakete, Dachpappennägel,
Regenrinnen.



Kann auch spiegelverkehrt aufgebaut
werden.

PALMAKO CONNECT BIANCA 16,6 m²

SET 207 SLIDE / SET 507 SLIDE PLUS

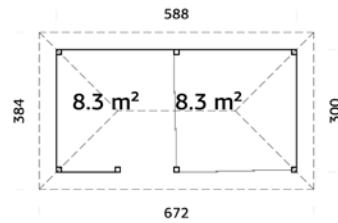

Schiebetüren sind inbegriffen.
Starke Pfosten aus Leimholz
Verschiedene Wand-Optionen.



PRODUKTBESCHREIBUNG

Siehe Seite 206.



Slide

ESG Glas 4 mm



Slide Plus

Isolierglas 4-16-4 mm

Kann auch spiegelverkehrt aufgebaut werden.

OBERFLÄCHENBEHANDLUNG

Verfügbar mit werkseitiger Tauchgrundierung

Verfügbar mit werkseitiger Lackierung

OPTIONAL

Boden (außen als Terrasse), Boden (innen), Dachpappe: 9 Rollen, Schindeln: 14 Pakete, Dachpappennägel, Regenrinnen.

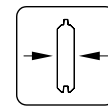

28 mm

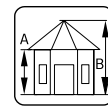

A: 210 cm
B: 319 cm

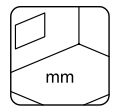

NB! Fußboden als Option! 28 mm

PALMAKO CONNECT BIANCA 16,6 m²

SET 208 SLIDE / SET 508 SLIDE PLUS

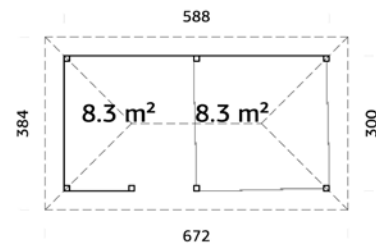

Schiebetüren sind inbegriffen.
Starke Pfosten aus Leimholz
Verschiedene Wand-Optionen.



PRODUKTBESCHREIBUNG

Siehe Seite 206.



Slide

ESG Glas 4 mm



Slide Plus

Isolierglas 4-16-4 mm

Kann auch spiegelverkehrt aufgebaut werden.

OBERFLÄCHENBEHANDLUNG

Verfügbar mit werkseitiger Tauchgrundierung

Verfügbar mit werkseitiger Lackierung

OPTIONAL

Boden (außen als Terrasse), Boden (innen), Dachpappe: 9 Rollen, Schindeln: 14 Pakete, Dachpappennägel, Regenrinnen.

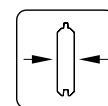

28 mm

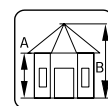

A: 210 cm
B: 319 cm

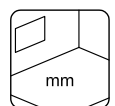

NB! Fußboden als Option! 28 mm



PALMAKO CONNECT BIANCA 24,9 m²

SET 211 SLIDE / SET 511 SLIDE PLUS

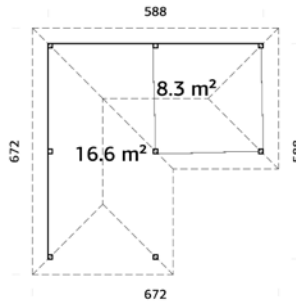

Schiebetüren sind inbegriffen.
Starke Pfosten aus Leimholz
Verschiedene Wand-Optionen.

PRODUKTBESCHREIBUNG

Siehe Seite 207.



Kann auch spiegelverkehrt aufgebaut werden.

OBERFLÄCHENBEHANDLUNG

Verfügbar mit werkseitiger Tauchgrundierung

Verfügbar mit werkseitiger Lackierung



Slide

ESG Glas 4 mm



Slide Plus

Isolierglas 4-16-4 mm

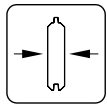

28 mm

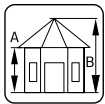

A: 210 cm
B: 319 cm

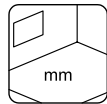

NB! Fußboden
als Option!
28 mm

OPTIONAL

Boden (außen als Terrasse), Boden (innen), Dachpappe: 11 Rollen, Schindeln: 18 Pakete, Dachpappennägel,
Regenrinnen.

PALMAKO CONNECT BIANCA 24,9 m²

SET 212 SLIDE / SET 512 SLIDE PLUS

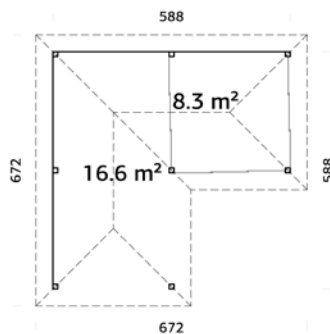

Schiebetüren sind inbegriffen.
Starke Pfosten aus Leimholz
Verschiedene Wand-Optionen.

PRODUKTBESCHREIBUNG

Siehe Seite 207.



Kann auch spiegelverkehrt aufgebaut werden.

OBERFLÄCHENBEHANDLUNG

Verfügbar mit werkseitiger Tauchgrundierung

Verfügbar mit werkseitiger Lackierung



Slide

ESG Glas 4 mm



Slide Plus

Isolierglas 4-16-4 mm

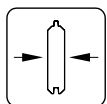

28 mm

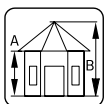

A: 210 cm
B: 319 cm

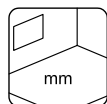

NB! Fußboden
als Option!
28 mm

OPTIONAL

Boden (außen als Terrasse), Boden (innen), Dachpappe: 11 Rollen, Schindeln: 18 Pakete, Dachpappennägel,
Regenrinnen.

PALMAKO CONNECT BIANCA 24,9 m²

SET 209 SLIDE / SET 509 SLIDE PLUS

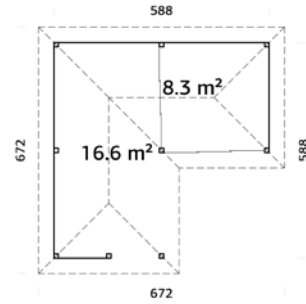

Schiebetüren sind inbegriffen.
Starke Pfosten aus Leimholz
Verschiedene Wand-Optionen.

PRODUKTBESCHREIBUNG

Siehe Seite 207.



Kann auch spiegelverkehrt aufgebaut werden.



Slide

ESG Glas 4 mm



Slide Plus

Isolierglas 4-16-4 mm

OPTIONAL

Boden (außen als Terrasse), Boden (innen), Dachpappe: 11 Rollen, Schindeln: 18 Pakete, Dachpappennägel, Regenrinnen.

OBERFLÄCHENBEHANDLUNG

- Verfügbar mit werkseitiger Tauchgrundierung
- Verfügbar mit werkseitiger Lackierung

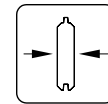

28 mm

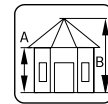

A: 210 cm
B: 319 cm

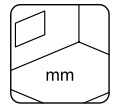

NB! Fußboden als Option! 28 mm

PALMAKO CONNECT BIANCA 24,9 m²

SET 210 SLIDE / SET 510 SLIDE PLUS

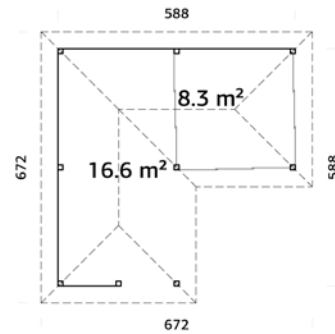

Schiebetüren sind inbegriffen.
Starke Pfosten aus Leimholz
Verschiedene Wand-Optionen.

PRODUKTBESCHREIBUNG

Siehe Seite 207.



Kann auch spiegelverkehrt aufgebaut werden.



Slide

ESG Glas 4 mm



Slide Plus

Isolierglas 4-16-4 mm

OPTIONAL

Boden (außen als Terrasse), Boden (innen), Dachpappe: 11 Rollen, Schindeln: 18 Pakete, Dachpappennägel, Regenrinnen.

OBERFLÄCHENBEHANDLUNG

- Verfügbar mit werkseitiger Tauchgrundierung
- Verfügbar mit werkseitiger Lackierung

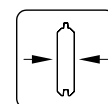

28 mm

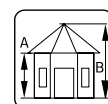

A: 210 cm
B: 319 cm

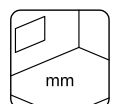

NB! Fußboden als Option! 28 mm



PALMAKO CONNECT BIANCA 24,9 m²

SET 222 SLIDE / SET 522 SLIDE PLUS

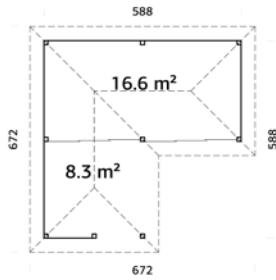

PALMAKO CONNECT
196-255

Schiebetüren sind inbegriffen.
Starke Pfosten aus Leimholz
Verschiedene Wand-Optionen.

PRODUKTBESCHREIBUNG

Siehe Seite 207.



Kann auch spiegelverkehrt aufgebaut werden.

OBERFLÄCHENBEHANDLUNG

Verfügbar mit werkseitiger Tauchgrundierung
Verfügbar mit werkseitiger Lackierung

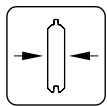

28 mm

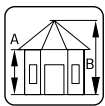

A: 210 cm
B: 319 cm

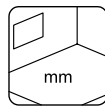

NB! Fußboden
als Option!
28 mm



Slide

ESG Glas 4 mm



Slide Plus

Isolierglas 4-16-4 mm

OPTIONAL

Boden (außen als Terrasse), Boden (innen), Dachpappe: 11 Rollen, Schindeln: 18 Pakete, Dachpappennägel,
Regenrinnen.

PALMAKO CONNECT BIANCA SET 24,9 m²

SET 223 SLIDE / SET 523 SLIDE PLUS

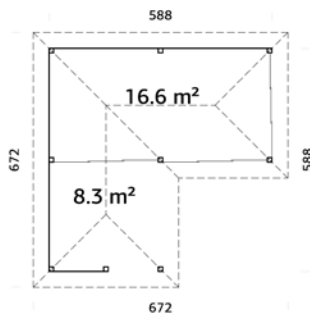

Schiebetüren sind inbegriffen.
Starke Pfosten aus Leimholz
Verschiedene Wand-Optionen.

PRODUKTBESCHREIBUNG

Siehe Seite 207.



Kann auch spiegelverkehrt aufgebaut werden.

OBERFLÄCHENBEHANDLUNG

Verfügbar mit werkseitiger Tauchgrundierung
Verfügbar mit werkseitiger Lackierung

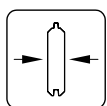

28 mm

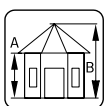

A: 210 cm
B: 319 cm

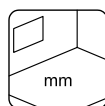

NB! Fußboden
als Option!
28 mm



Slide

ESG Glas 4 mm



Slide Plus

Isolierglas 4-16-4 mm

OPTIONAL

Boden (außen als Terrasse), Boden (innen), Dachpappe: 11 Rollen, Schindeln: 18 Pakete, Dachpappennägel,
Regenrinnen.

PALMAKO CONNECT BIANCA 24,9 m²

SET 213 SLIDE / SET 513 SLIDE PLUS

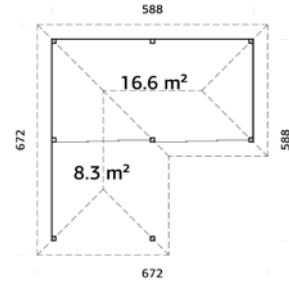

Schiebetüren sind inbegriffen.
Starke Pfosten aus Leimholz
Verschiedene Wand-Optionen.

PRODUKTBESCHREIBUNG

Siehe Seite 207.



Kann auch spiegelverkehrt aufgebaut werden.



Slide

ESG Glas 4 mm



Slide Plus

Isolierglas 4-16-4 mm

OPTIONAL

Boden (außen als Terrasse), Boden (innen), Dachpappe: 11 Rollen, Schindeln: 18 Pakete, Dachpappennägel, Regenrinnen.

OBERFLÄCHENBEHANDLUNG

Verfügbar mit werkseitiger Tauchgrundierung

Verfügbar mit werkseitiger Lackierung

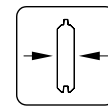

28 mm

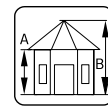

A: 210 cm
B: 319 cm

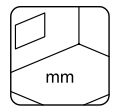

NB! Fußboden als Option! 28 mm

PALMAKO CONNECT BIANCA 24,9 m²

SET 214 SLIDE / SET 514 SLIDE PLUS

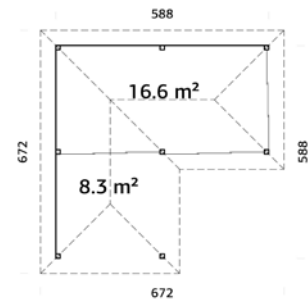

Schiebetüren sind inbegriffen.
Starke Pfosten aus Leimholz
Verschiedene Wand-Optionen.

PRODUKTBESCHREIBUNG

Siehe Seite 207.



Kann auch spiegelverkehrt aufgebaut werden.



Slide

ESG Glas 4 mm



Slide Plus

Isolierglas 4-16-4 mm

OPTIONAL

Boden (außen als Terrasse), Boden (innen), Dachpappe: 11 Rollen, Schindeln: 18 Pakete, Dachpappennägel, Regenrinnen.

OBERFLÄCHENBEHANDLUNG

Verfügbar mit werkseitiger Tauchgrundierung

Verfügbar mit werkseitiger Lackierung

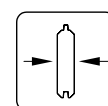

28 mm

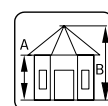

A: 210 cm
B: 319 cm

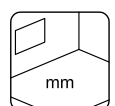

NB! Fußboden als Option! 28 mm

PALMAKO CONNECT
196-255



Bianca 24,9 m² Set 214 Slide



Bianca 24,9 m² Set 214 Slide Innenansicht



Bianca 24,9 m² Set 519 Slide Plus

PALMAKO CONNECT BIANCA 24,9 m²

SET 215 SLIDE / SET 515 SLIDE PLUS

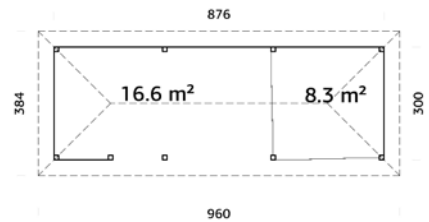

Schiebetüren sind inbegriffen.
Starke Pfosten aus Leimholz
Verschiedene Wand-Optionen.

PRODUKTBESCHREIBUNG

Siehe Seite 207.



Kann auch spiegelverkehrt aufgebaut werden.



Slide

ESG Glas 4 mm



Slide Plus

Isolierglas 4-16-4 mm

OBERFLÄCHENBEHANDLUNG

- Verfügbar mit werkseitiger Tauchgrundierung
- Verfügbar mit werkseitiger Lackierung

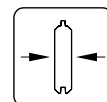

28 mm

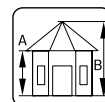

A: 210 cm

B: 319 cm

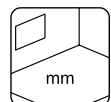

NB! Fußboden als Option!
28 mm

OPTIONAL

Boden (außen als Terrasse), Boden (innen), Dachpappe: 9 Rollen, Schindeln: 18 Pakete, Dachpappennägel, Regenrinnen.



PALMAKO CONNECT BIANCA 24,9 m²

SET 216 SLIDE / SET 516 SLIDE PLUS

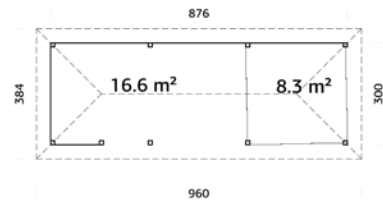

Schiebetüren sind inbegriffen.
Starke Pfosten aus Leimholz
Verschiedene Wand-Optionen.

PRODUKTBESCHREIBUNG

Siehe Seite 207.

OBERFLÄCHENBEHANDLUNG

Verfügbar mit werkseitiger Tauchgrundierung

Verfügbar mit werkseitiger Lackierung



ESG Glas 4 mm



Isolierglas 4-16-4 mm



Kann auch spiegelverkehrt aufgebaut werden.

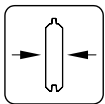

28 mm

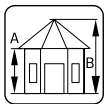

A: 210 cm
B: 319 cm

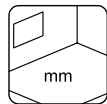

NB! Fußboden
als Option!
28 mm

OPTIONAL

Boden (außen als Terrasse), Boden (innen), Dachpappe: 9 Rollen, Schindeln: 18 Pakete, Dachpappennägel, Regenrinnen.

PALMAKO CONNECT BIANCA 24,9 m²

SET 219 SLIDE / SET 519 SLIDE PLUS

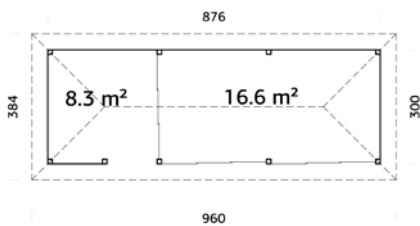

Schiebetüren sind inbegriffen.
Starke Pfosten aus Leimholz
Verschiedene Wand-Optionen.

PRODUKTBESCHREIBUNG

Siehe Seite 207.

OBERFLÄCHENBEHANDLUNG

Verfügbar mit werkseitiger Tauchgrundierung

Verfügbar mit werkseitiger Lackierung



ESG Glas 4 mm



Isolierglas 4-16-4 mm



Kann auch spiegelverkehrt aufgebaut werden.

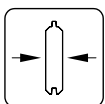

28 mm

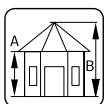

A: 210 cm
B: 319 cm

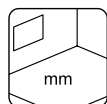

NB! Fußboden
als Option!
28 mm

OPTIONAL

Boden (außen als Terrasse), Boden (innen), Dachpappe: 9 Rollen, Schindeln: 18 Pakete, Dachpappennägel, Regenrinnen.

PALMAKO CONNECT BIANCA 24,9 m²

SET 217 SLIDE / SET 517 SLIDE PLUS

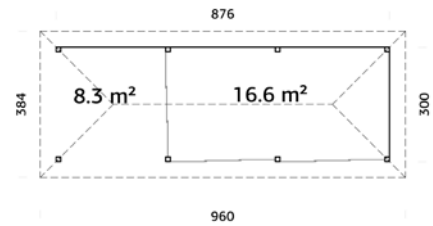

Schiebetüren sind inbegriffen.
Starke Pfosten aus Leimholz
Verschiedene Wand-Optionen.

PRODUKTBESCHREIBUNG

Siehe Seite 207.



Kann auch spiegelverkehrt aufgebaut werden.



Slide

ESG Glas 4 mm



Slide Plus

Isolierglas 4-16-4 mm

OPTIONAL

Boden (außen als Terrasse), Boden (innen), Dachpappe: 9 Rollen, Schindeln: 18 Pakete, Dachpappennägel, Regenrinnen.

OBERFLÄCHENBEHANDLUNG

Verfügbar mit werkseitiger Tauchgrundierung

Verfügbar mit werkseitiger Lackierung

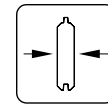

28 mm

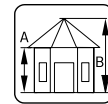

A: 210 cm
B: 319 cm

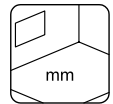

NB! Fußboden als Option! 28 mm

PALMAKO CONNECT BIANCA 24,9 m²

SET 218 SLIDE / SET 518 SLIDE PLUS

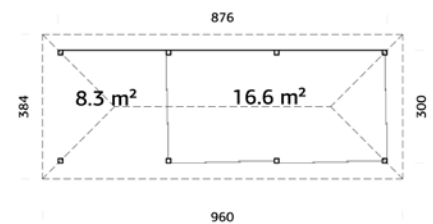

Schiebetüren sind inbegriffen.
Starke Pfosten aus Leimholz
Verschiedene Wand-Optionen.

PRODUKTBESCHREIBUNG

Siehe Seite 207.



Kann auch spiegelverkehrt aufgebaut werden.



Slide

ESG Glas 4 mm



Slide Plus

Isolierglas 4-16-4 mm

OPTIONAL

Boden (außen als Terrasse), Boden (innen), Dachpappe: 9 Rollen, Schindeln: 18 Pakete, Dachpappennägel, Regenrinnen.

OBERFLÄCHENBEHANDLUNG

Verfügbar mit werkseitiger Tauchgrundierung

Verfügbar mit werkseitiger Lackierung

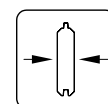

28 mm

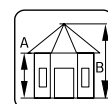

A: 210 cm
B: 319 cm

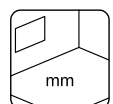

NB! Fußboden als Option! 28 mm



PALMAKO CONNECT BIANCA 33,2 m²

SET 220 SLIDE / SET 520 SLIDE PLUS

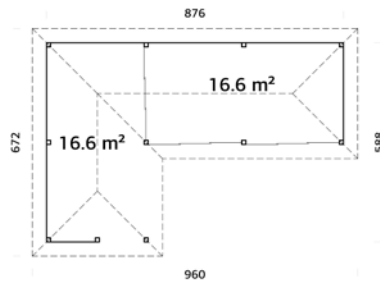

Schiebetüren sind inbegriffen.
Starke Pfosten aus Leimholz
Verschiedene Wand-Optionen.

PRODUKTBESCHREIBUNG

Siehe Seite 207.



Kann auch spiegelverkehrt aufgebaut werden.

OBERFLÄCHENBEHANDLUNG

Verfügbar mit werkseitiger Tauchgrundierung

Verfügbar mit werkseitiger Lackierung

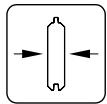

28 mm

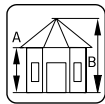

A: 210 cm
B: 319 cm

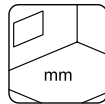

NB! Fußboden
als Option!
28 mm



Slide

ESG Glas 4 mm



Slide Plus

Isolierglas 4-16-4 mm

OPTIONAL

Boden (außen als Terrasse), Boden (innen), Dachpappe: 14 Rollen, Schindeln: 25 Pakete, Dachpappennägel.

PALMAKO CONNECT BIANCA 33,2 m²

SET 221 SLIDE / SET 521 SLIDE PLUS

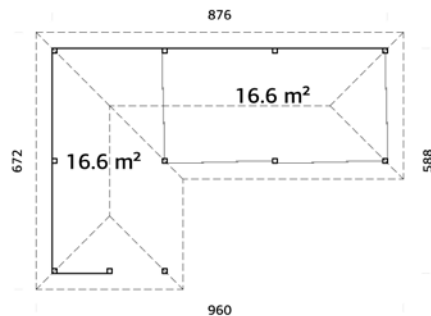

Schiebetüren sind inbegriffen.
Starke Pfosten aus Leimholz
Verschiedene Wand-Optionen.

PRODUKTBESCHREIBUNG

Siehe Seite 207.



Kann auch spiegelverkehrt aufgebaut werden.

OBERFLÄCHENBEHANDLUNG

Verfügbar mit werkseitiger Tauchgrundierung

Verfügbar mit werkseitiger Lackierung

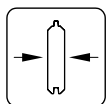

28 mm

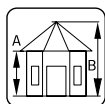

A: 210 cm
B: 319 cm

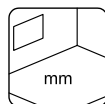

NB! Fußboden
als Option!
28 mm



Slide

ESG Glas 4 mm



Slide Plus

Isolierglas 4-16-4 mm

OPTIONAL

Boden (außen als Terrasse), Boden (innen), Dachpappe: 14 Rollen, Schindeln: 25 Pakete, Dachpappennägel.

PALMAKO CONNECT BIANCA MARKTSTAND SET 104 8,3 m²



Starke Pfosten aus Leimholz
Verschiedene Wand-Optionen.

PRODUKTBESCHREIBUNG

Siehe Seite 206.

OPTIONAL

Boden (innen), Dachpappe: 6 Rollen, Schindeln: 9 Pakete, Dachpappennägel, Regenrinnen.

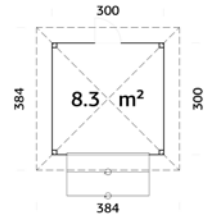

OBERFLÄCHENBEHANDLUNG

Verfügbar mit werkseitiger Tauchgrundierung

Verfügbar mit werkseitiger Lackierung

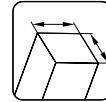

120x120 mm

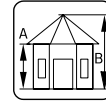

A: 210 cm
B: 319 cm

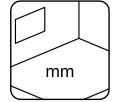

NB! Fußboden als Option!
28 mm

PALMAKO CONNECT BIANCA MARKTSTAND SET 105 8,3 m²



Starke Pfosten aus Leimholz
Verschiedene Wand-Optionen.

PRODUKTBESCHREIBUNG

Siehe Seite 206.

OPTIONAL

Boden (innen), Dachpappe: 6 Rollen, Schindeln: 9 Pakete, Dachpappennägel, Regenrinnen.

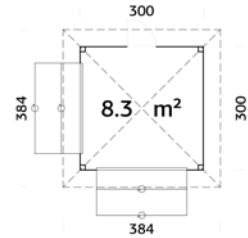

OBERFLÄCHENBEHANDLUNG

Verfügbar mit werkseitiger Tauchgrundierung

Verfügbar mit werkseitiger Lackierung

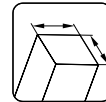

120x120 mm

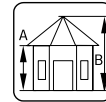

A: 210 cm
B: 319 cm

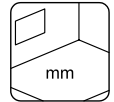

NB! Fußboden als Option!
28 mm

PALMAKO CONNECT BIANCA MARKTSTAND SET 106 8,3 m²



Starke Pfosten aus Leimholz
Verschiedene Wand-Optionen.

PRODUKTBESCHREIBUNG

Siehe Seite 206.

OPTIONAL

Boden (innen), Dachpappe: 6 Rollen, Schindeln: 9 Pakete, Dachpappennägel, Regenrinnen.

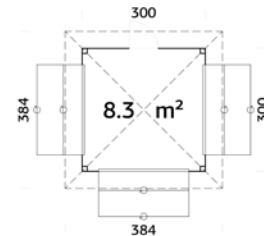

OBERFLÄCHENBEHANDLUNG

Verfügbar mit werkseitiger Tauchgrundierung

Verfügbar mit werkseitiger Lackierung

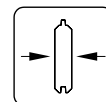

28 mm

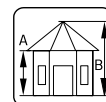

A: 210 cm
B: 319 cm

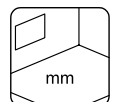

NB! Fußboden als Option!
28 mm

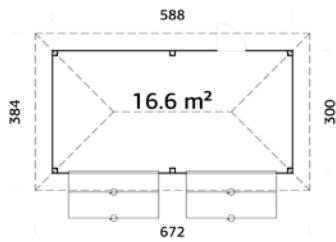
PALMAKO CONNECT BIANCA MARKTSTAND SET 111 16,6 m²

Starke Pfosten aus Leimholz
Verschiedene Wand-Optionen.

OBERFLÄCHENBEHANDLUNG

- Verfügbar mit werkseitiger Tauchgrundierung
Verfügbar mit werkseitiger Lackierung

PRODUKTBESCHREIBUNG

Siehe Seite 206.

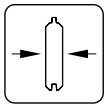

28 mm

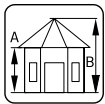

A: 210 cm
B: 319 cm

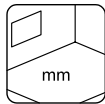

NB! Fußboden
als Option!
28 mm

OPTIONAL

Boden (innen), Dachpappe: 9 Rollen, Schindeln: 14 Pakete, Dachpappennägel, Regenrinnen.

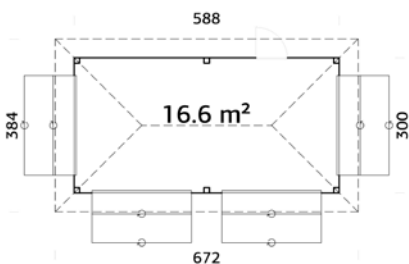
PALMAKO CONNECT BIANCA MARKTSTAND SET 112 16,6 m²

Starke Pfosten aus Leimholz
Verschiedene Wand-Optionen.

OBERFLÄCHENBEHANDLUNG

- Verfügbar mit werkseitiger Tauchgrundierung
Verfügbar mit werkseitiger Lackierung

PRODUKTBESCHREIBUNG

Siehe Seite 206.

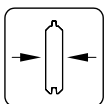

28 mm

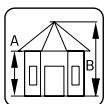

A: 210 cm
B: 319 cm

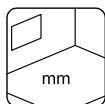

NB! Fußboden
als Option!
28 mm

OPTIONAL

Boden (innen), Dachpappe: 9 Rollen, Schindeln: 14 Pakete, Dachpappennägel, Regenrinnen.

ZUSATZARTIKEL

SIEHE UNTER ZUSATZARTIKEL, SEITE 344-368

Haus	Art.-Nr.	Geschlossenes Wandelement	Sichtschutzwand	Wand mit Kiosk-Klappe	Eck-Tresen	Giebelelement	Geländer	Boden ¹ (innen)	Boden ² (außen/ als Terrasse)	Dachpappe, Rollen	Schindeln ² , Pakete	Dachpappemägel, 1 kg	Regenrinnen
Bianca 24,9 m ² Set 212 Slide / Set 512 Slide Plus	111497 / 111953							109811	105090	11 Rollen	18 Pakete	3x 107930	2x 106629, 2x 106630
Bianca 24,9 m ² Set 209 Slide / Set 509 Slide Plus	111485 / 111941							109811	105090	11 Rollen	18 Pakete	3x 107930	2x 106629, 2x 106630
Bianca 24,9 m ² Set 210 Slide / Set 510 Slide Plus	111489 / 111945							109811	105090	11 Rollen	18 Pakete	3x 107930	2x 106629, 2x 106630
Bianca 24,9 m ² Set 222 Slide / Set 522 Slide Plus	111530 / 111993							109811	105090	11 Rollen	18 Pakete	3x 107930	2x 106629, 2x 106630
Bianca 24,9 m ² Set 223 Slide / Set 523 Slide Plus	111534 / 111997							109811	105090	11 Rollen	18 Pakete	3x 107930	2x 106629, 2x 106630
Bianca 24,9 m ² Set 213 Slide / Set 513 Slide Plus	111501 / 111957							109811	105090	11 Rollen	18 Pakete	3x 107930	2x 106629, 2x 106630
Bianca 24,9 m ² Set 214 Slide / Set 514 Slide Plus	111505 / 111961							109811	105090	11 Rollen	18 Pakete	3x 107930	2x 106629, 2x 106630
Bianca 24,9 m ² Set 215 Slide / Set 515 Slide Plus	111510 / 111965							109811	105090	9 Rollen	18 Pakete	3x 107930	2x 106630+106632
Bianca 24,9 m ² Set 216 Slide / Set 516 Slide Plus	111514 / 111969							109811	105090	9 Rollen	18 Pakete	3x 107930	2x 106630+106632
Bianca 24,9 m ² Set 219 Slide / Set 519 Slide Plus	111526 / 111981							109811	105090	9 Rollen	18 Pakete	3x 107930	2x 106630+106632
Bianca 24,9 m ² Set 217 Slide / Set 517 Slide Plus	111518 / 111973							109811	105090	9 Rollen	18 Pakete	3x 107930	2x 106630+106632
Bianca 24,9 m ² Set 218 Slide / Set 518 Slide Plus	111522 / 111977							109811	105090	9 Rollen	18 Pakete	3x 107930	2x 106630+106632
Bianca 33,2 m ² Set 220 Slide / Set 520 Slide Plus	111538 / 111985							109811	105090	14 Rollen	25 Pakete	3x 107930	106629+2x 106630+106632
Bianca 33,2 m ² Set 221 Slide / Set 521 Slide Plus	111542 / 111989							109811	105090	14 Rollen	25 Pakete	3x 107930	106629+2x 106630+106632
Bianca Marktstand Set 104 8,5 m ²	111421							109811		6 Rollen	9 Pakete	107930	2x 106630
Bianca Marktstand Set 105 8,3 m ²	111425							109811		6 Rollen	9 Pakete	107930	2x 106630
Bianca Marktstand Set 106 8,3 m ²	111429							109811		6 Rollen	9 Pakete	107930	2x 106630
Bianca Marktstand Set 111 16,6 m ²	111441							109811		9 Rollen	14 Pakete	2x 107930	106629+2x 106630
Bianca Marktstand Set 112 16,6 m ²	111445							109811		9 Rollen	14 Pakete	2x 107930	106629+2x 106630

¹ Fundamentholzer und Fußbodenbretter sind imprägniert.

² Dachschindeln sind in jeweils vier Farben erhältlich: 107180 = schwarz, 107182 = rot, 107183 = grün, 107181 = braun.

Die Artikelnummern beziehen sich auf naturbelassene Produkte, Artikel mit Tauchgrundierung finden Sie im Katalog bei dem jeweiligen Produkt.

CONNECT



PALMAKO CONNECT
LENNA SET 301 8,3 m²



PALMAKO CONNECT
LENNA SET 307 16,6 m²



PALMAKO CONNECT
LENNA SET 308 16,6 m²



PALMAKO CONNECT
LENNA SET 302 8,3 m²



PALMAKO CONNECT
LENNA SET 309 16,6 m²



PALMAKO CONNECT
LENNA SET 303 8,3 m²



PALMAKO CONNECT
LENNA SET 310 16,6 m²



PALMAKO CONNECT
LENNA 8,3 m²
SET 401 SLIDE / SET 701 SLIDE PLUS



PALMAKO CONNECT
LENNA 16,6 m²
SET 402 SLIDE / SET 702 SLIDE PLUS



PALMAKO CONNECT
LENNA 16,6 m²
SET 403 SLIDE / SET 703 SLIDE PLUS



PALMAKO CONNECT
LENNA 16,6 m²
SET 404 SLIDE / SET 704 SLIDE PLUS



PALMAKO CONNECT
LENNA 16,6 m²
SET 405 SLIDE / SET 705 SLIDE PLUS



PALMAKO CONNECT
LENNA 16,6 m²
SET 406 SLIDE / SET 706 SLIDE PLUS



PALMAKO CONNECT
LENNA 16,6 m²
SET 407 SLIDE / SET 707 SLIDE PLUS



PALMAKO CONNECT
LENNA 16,6 m²
SET 408 SLIDE / SET 708 SLIDE PLUS



PALMAKO CONNECT
LENNA 24,9 m²
SET 411 SLIDE / SET 711 SLIDE PLUS



PALMAKO CONNECT
LENNA 24,9 m²
SET 412 SLIDE / SET 712 SLIDE PLUS



PALMAKO CONNECT
LENNA 24,9 m²
SET 409 SLIDE / SET 709 SLIDE PLUS



PALMAKO CONNECT
LENNA 24,9 m²
SET 410 SLIDE / SET 710 SLIDE PLUS



PALMAKO CONNECT
LENNA 24,9 m²
SET 422 SLIDE / SET 722 SLIDE PLUS



PALMAKO CONNECT
LENNA 24,9 m²
SET 423 SLIDE / SET 723 SLIDE PLUS



PALMAKO CONNECT
LENNA 24,9 m²
SET 413 SLIDE / SET 713 SLIDE PLUS



PALMAKO CONNECT
LENNA 24,9 m²
SET 414 SLIDE / SET 714 SLIDE PLUS



PALMAKO CONNECT
LENNA 24,9 m²
SET 415 SLIDE / SET 715 SLIDE PLUS



PALMAKO CONNECT
LENNA 24,9 m²
SET 416 SLIDE / SET 716 SLIDE PLUS



PALMAKO CONNECT
LENNA 24,9 m²
SET 419 SLIDE / SET 719 SLIDE PLUS



PALMAKO CONNECT
LENNA 24,9 m²
SET 417 SLIDE / SET 717 SLIDE PLUS



PALMAKO CONNECT
LENNA 24,9 m²
SET 418 SLIDE / SET 718 SLIDE PLUS



PALMAKO CONNECT
LENNA 33,2 m²
SET 420 SLIDE / SET 720 SLIDE PLUS



PALMAKO CONNECT
LENNA 33,2 m²
SET 421 SLIDE / SET 721 SLIDE PLUS



PALMAKO CONNECT
LENNA MARKTSTAND SET 304 8,3 m²



PALMAKO CONNECT
LENNA MARKTSTAND SET 305 8,3 m²



PALMAKO CONNECT
LENNA MARKTSTAND SET 306 8,3 m²



PALMAKO CONNECT
LENNA MARKTSTAND SET 311 16,6 m²

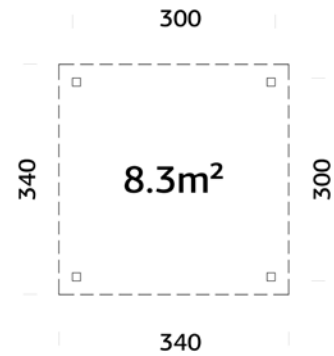

PALMAKO CONNECT
LENNA MARKTSTAND SET 312 16,6 m²

PALMAKO LENNA 8,3 m²

Starke Pfosten aus Leimholz

PRODUKTBESCHREIBUNG**Maße:** 300x300 cm**Umbauter Raum:** 22,5 m³**Bruttogrundfläche:** 9,0 m²**Dachbretter:** 19 mm**Dachfläche:** 11,6 m²**Dachneigung:** 3,0°**OPTIONAL**

Boden (außen als Terrasse), Lenna zusätzliche Dachkonstruktion mit zwei Pfosten, geschlossene Wand, Sichtschutzwand, Wand mit Kiosk-Klappe, Eck-Tresen, Geländer, Dachpappe: 2 Rollen, SBS-Dacheindeckung: 2 Rollen, Dachpappennägel, EPDM Folie, Regenrinnen.

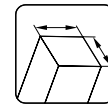
OBERFLÄCHENBEHANDLUNGVerfügbar mit werkseitiger Tauchgrundierung Verfügbar mit werkseitiger Lackierung 

120x120 mm

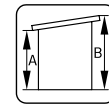
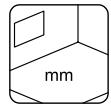
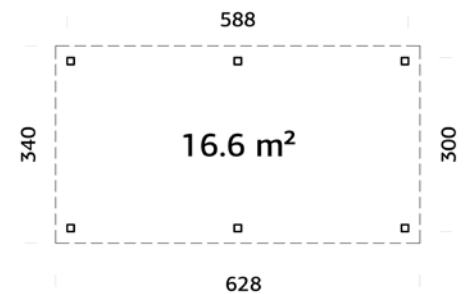
A: 210 cm
B: 245 cm

NB! Fußboden
als Option!
28 mm
PALMAKO LENNA 16,6 m²

Starke Pfosten aus Leimholz

PRODUKTBESCHREIBUNG**Maße:** 588x300 cm**Umbauter Raum:** 36,3 m³**Bruttogrundfläche:** 17,6 m²**Dachbretter:** 19 mm**Dachfläche:** 21,4 m²**Dachneigung:** 3,0°**OPTIONAL**

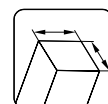
Boden (außen als Terrasse), Lenna zusätzliche Dachkonstruktion mit zwei Pfosten, geschlossene Wand, Sichtschutzwand, Wand mit Kiosk-Klappe, Eck-Tresen, Geländer, Dachpappe: 4 Rollen, SBS-Dacheindeckung: 4 Rollen, Dachpappennägel, EPDM Folie, Regenrinnen.

OBERFLÄCHENBEHANDLUNGVerfügbar mit werkseitiger Tauchgrundierung Verfügbar mit werkseitiger Lackierung 

120x120 mm

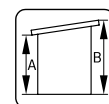
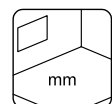
A: 210 cm
B: 245 cm

NB! Fußboden
als Option!
28 mm

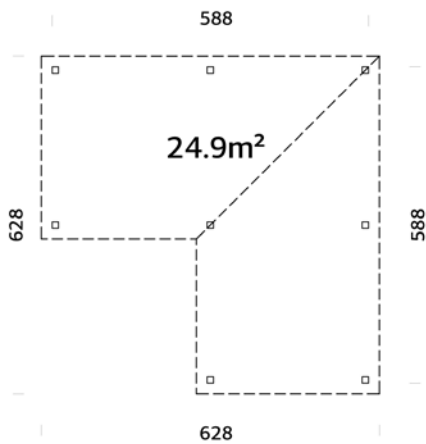
PALMAKO LENNA 24,9 m²



Starke Pfosten aus Leimholz

OBERFLÄCHENBEHANDLUNG

Verfügbar mit werkseitiger Tauchgrundierung

Verfügbar mit werkseitiger Lackierung

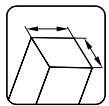

120x120 mm

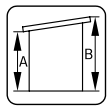

A: 210 cm
B: 245 cm

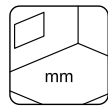

NB! Fußboden
als Option!
28 mm

PRODUKTBESCHREIBUNG

Maße: 588x588 cm

Umbauter Raum: 57,9 m³

Bruttogrundfläche: 26,3 m²

Dachbretter: 19 mm

Dachfläche: 31,5 m²

Dachneigung: 3,0°

OPTIONAL

Boden (außen als Terrasse), Lenna zusätzliche Dachkonstruktion mit zwei Pfosten, geschlossene Wand, Sichtschutzwand, Wand mit Kiosk-Klappe, Eck-Tresen, Geländer, Dachpappe: 9 Rollen, SBS-Dacheindeckung: 9 Rollen, Dachpappennägel, EPDM Folie, Regenrinnen.

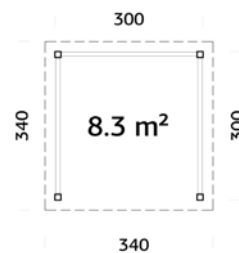

Lenna 33,2 m² Set 721 Slide Plus

PALMAKO CONNECT LENNA SET 301 8,3 m²**OBERFLÄCHENBEHANDLUNG**Verfügbar mit werkseitiger Tauchgrundierung Verfügbar mit werkseitiger Lackierung

Starke Pfosten aus Leimholz

PRODUKTBESCHREIBUNG

Siehe Seite 232.

OPTIONAL

Boden (außen als Terrasse), Boden (innen), Dachpappe: 2 Rollen, SBS-Dacheindeckung: 2 Rollen, Dachpappennägel, EPDM Folie, Regenrinnen.

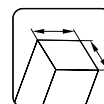

120x120 mm

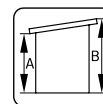

A: 210 cm

B: 245 cm

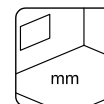

NB! Fußboden als Option! 28 mm

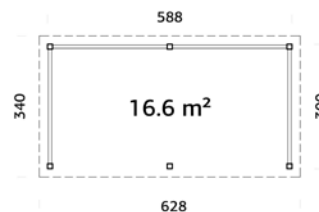
PALMAKO CONNECT LENNA SET 307 16,6 m²**OBERFLÄCHENBEHANDLUNG**Verfügbar mit werkseitiger Tauchgrundierung Verfügbar mit werkseitiger Lackierung

Starke Pfosten aus Leimholz

PRODUKTBESCHREIBUNG

Siehe Seite 232.

OPTIONAL

Boden (außen als Terrasse), Boden (innen), Dachpappe: 4 Rollen, SBS-Dacheindeckung: 4 Rollen, Dachpappennägel, EPDM Folie, Regenrinnen.

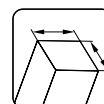

120x120 mm

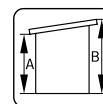

A: 210 cm

B: 245 cm

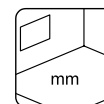

NB! Fußboden als Option! 28 mm

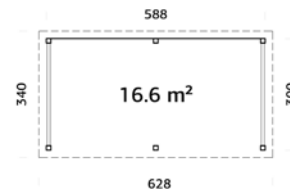
PALMAKO CONNECT LENNA SET 308 16,6 m²**OBERFLÄCHENBEHANDLUNG**Verfügbar mit werkseitiger Tauchgrundierung Verfügbar mit werkseitiger Lackierung Starke Pfosten aus Leimholz
Verschiedene Wand-Optionen.**PRODUKTBESCHREIBUNG**

Siehe Seite 232.

OPTIONAL

Boden (außen als Terrasse), Boden (innen), Dachpappe: 4 Rollen, SBS-Dacheindeckung: 4 Rollen, Dachpappennägel, EPDM Folie, Regenrinnen.

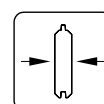

28 mm

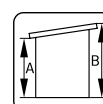

A: 210 cm

B: 245 cm

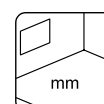

NB! Fußboden als Option! 28 mm

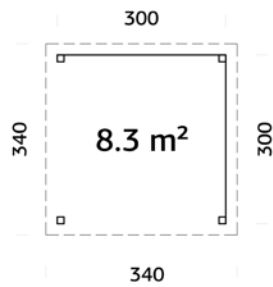
PALMAKO CONNECT LENNA SET 302 8,3 m²

Starke Pfosten aus Leimholz

PRODUKTBESCHREIBUNG

Siehe Seite 232.

OBERFLÄCHENBEHANDLUNG

Verfügbar mit werkseitiger Tauchgrundierung

Verfügbar mit werkseitiger Lackierung

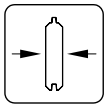

28 mm

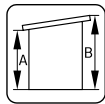

A: 210 cm
B: 245 cm

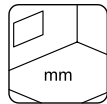

NB! Fußboden
als Option!
28 mm

OPTIONAL

Boden (außen als Terrasse), Boden (innen), Dachpappe: 2 Rollen, SBS-Dacheindeckung: 2 Rollen,
Dachpappennägel, EPDM Folie, Regenrinnen.

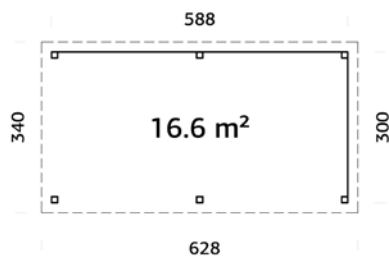
PALMAKO CONNECT LENNA SET 309 16,6 m²

Starke Pfosten aus Leimholz

PRODUKTBESCHREIBUNG

Siehe Seite 232.

OBERFLÄCHENBEHANDLUNG

Verfügbar mit werkseitiger Tauchgrundierung

Verfügbar mit werkseitiger Lackierung

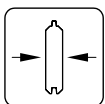

28 mm

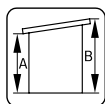

A: 210 cm
B: 245 cm

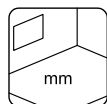

NB! Fußboden
als Option!
28 mm

OPTIONAL

Boden (außen als Terrasse), Boden (innen), Dachpappe: 4 Rollen, SBS-Dacheindeckung: 4 Rollen,
Dachpappennägel, EPDM Folie, Regenrinnen.



Kann auch spiegelverkehrt aufgebaut werden.

PALMAKO CONNECT LENNA SET 303 8,3 m²

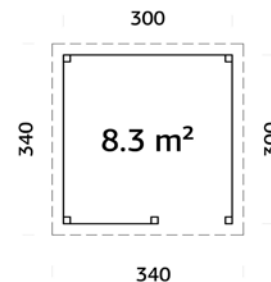

Starke Pfosten aus Leimholz
Verschiedene Wand-Optionen.

PRODUKTBESCHREIBUNG

Siehe Seite 232.



Kann auch spiegelverkehrt aufgebaut werden.

OBERFLÄCHENBEHANDLUNG

Verfügbar mit werkseitiger Tauchgrundierung

Verfügbar mit werkseitiger Lackierung

OPTIONAL

Boden (außen als Terrasse), Boden (innen), Dachpappe: 2 Rollen, SBS-Dacheindeckung: 2 Rollen,
Dachpappennägel, EPDM Folie, Regenrinnen.

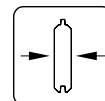

28 mm

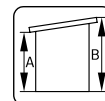

A: 210 cm
B: 245 cm

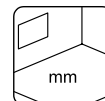

NB! Fußboden als Option!
28 mm

PALMAKO CONNECT LENNA SET 310 16,6 m²

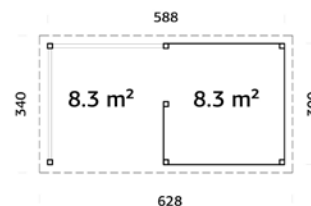

Starke Pfosten aus Leimholz
Verschiedene Wand-Optionen.

PRODUKTBESCHREIBUNG

Siehe Seite 232.



Kann auch spiegelverkehrt aufgebaut werden.

OBERFLÄCHENBEHANDLUNG

Verfügbar mit werkseitiger Tauchgrundierung

Verfügbar mit werkseitiger Lackierung

OPTIONAL

Boden (außen als Terrasse), Boden (innen), Dachpappe: 4 Rollen, SBS-Dacheindeckung: 4 Rollen,
Dachpappennägel, EPDM Folie, Regenrinnen.

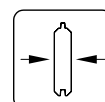

28 mm

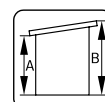

A: 210 cm
B: 245 cm

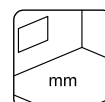

NB! Fußboden als Option!
28 mm



Lenna 8,3 m² Set 303



Lenna 16,6 m² Set 309



Lenna 16,6 m² Set 404 Slide



Lenna 16,6 m² Set 404 Slide Innenansicht



PALMAKO CONNECT LENNA 8,3 m²

SET 401 SLIDE / SET 701 SLIDE PLUS

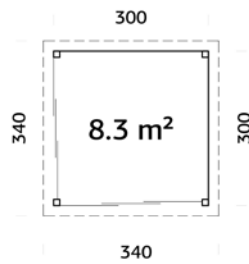

Schiebetüren sind inbegriffen.
Starke Pfosten aus Leimholz
Verschiedene Wand-Optionen.

PRODUKTBESCHREIBUNG

Siehe Seite 232.

OBERFLÄCHENBEHANDLUNG

Verfügbar mit werkseitiger Tauchgrundierung

Verfügbar mit werkseitiger Lackierung

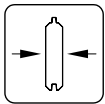

28 mm

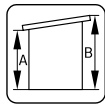

A: 210 cm
B: 245 cm

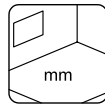

NB! Fußboden
als Option!
28 mm



Slide

ESG Glas 4 mm



Slide Plus

Isolierglas 4-16-4 mm

OPTIONAL

Boden (außen als Terrasse), Boden (innen), Dachpappe: 2 Rollen, SBS-Dacheindeckung: 2 Rollen,
Dachpappennägel, EPDM Folie, Regenrinnen.

PALMAKO CONNECT LENNA 16,6 m²

SET 402 SLIDE / SET 702 SLIDE PLUS

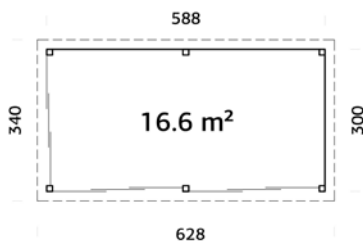

Schiebetüren sind inbegriffen.
Starke Pfosten aus Leimholz
Verschiedene Wand-Optionen.

PRODUKTBESCHREIBUNG

Siehe Seite 232.



Kann auch spiegelverkehrt aufgebaut werden.

OBERFLÄCHENBEHANDLUNG

Verfügbar mit werkseitiger Tauchgrundierung

Verfügbar mit werkseitiger Lackierung

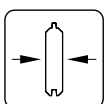

28 mm

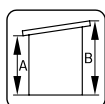

A: 210 cm
B: 245 cm

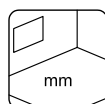

NB! Fußboden
als Option!
28 mm



Slide

ESG Glas 4 mm



Slide Plus

Isolierglas 4-16-4 mm

OPTIONAL

Boden (außen als Terrasse), Boden (innen), Dachpappe: 4 Rollen, SBS-Dacheindeckung: 4 Rollen,
Dachpappennägel, EPDM Folie, Regenrinnen.

PALMAKO CONNECT LENNA 16,6 m²

SET 403 SLIDE / SET 703 SLIDE PLUS

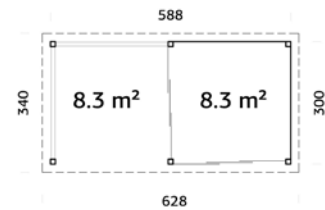

Schiebetüren sind inbegriffen.
Starke Pfosten aus Leimholz
Verschiedene Wand-Optionen.

PRODUKTBESCHREIBUNG

Siehe Seite 232.



Kann auch spiegelverkehrt aufgebaut werden.

OBERFLÄCHENBEHANDLUNG

Verfügbar mit werkseitiger Tauchgrundierung

Verfügbar mit werkseitiger Lackierung



Slide

ESG Glas 4 mm



Slide Plus

Isolierglas 4-16-4 mm

OPTIONAL

Boden (außen als Terrasse), Boden (innen), Dachpappe: 4 Rollen, SBS-Dacheindeckung: 4 Rollen, Dachpappennägel, EPDM Folie, Regenrinnen.

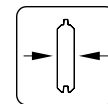

28 mm

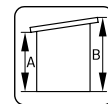

A: 210 cm
B: 245 cm

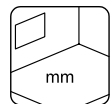

NB! Fußboden als Option! 28 mm

PALMAKO CONNECT LENNA 16,6 m²

SET 404 SLIDE / SET 704 SLIDE PLUS

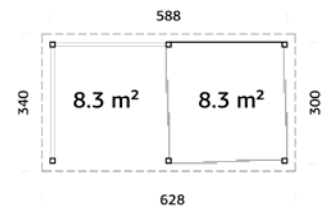

Schiebetüren sind inbegriffen.
Starke Pfosten aus Leimholz
Verschiedene Wand-Optionen.

PRODUKTBESCHREIBUNG

Siehe Seite 232.



Kann auch spiegelverkehrt aufgebaut werden.

OBERFLÄCHENBEHANDLUNG

Verfügbar mit werkseitiger Tauchgrundierung

Verfügbar mit werkseitiger Lackierung



Slide

ESG Glas 4 mm



Slide Plus

Isolierglas 4-16-4 mm

OPTIONAL

Boden (außen als Terrasse), Boden (innen), Dachpappe: 4 Rollen, SBS-Dacheindeckung: 4 Rollen, Dachpappennägel, EPDM Folie, Regenrinnen.

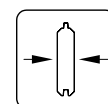

28 mm

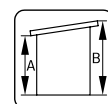

A: 210 cm
B: 245 cm

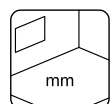

NB! Fußboden als Option! 28 mm



PALMAKO CONNECT LENNA 16,6 m²

SET 405 SLIDE / SET 705 SLIDE PLUS

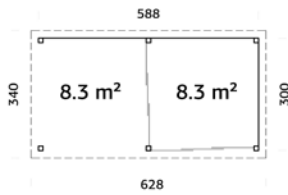

Schiebetüren sind inbegriffen.
Starke Pfosten aus Leimholz
Verschiedene Wand-Optionen.

PRODUKTBESCHREIBUNG

Siehe Seite 232.



Kann auch spiegelverkehrt aufgebaut werden.

OBERFLÄCHENBEHANDLUNG

Verfügbar mit werkseitiger Tauchgrundierung

Verfügbar mit werkseitiger Lackierung



Slide
ESG Glas 4 mm



Slide Plus
Isolierglas 4-16-4 mm

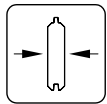

28 mm

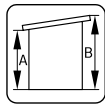

A: 210 cm
B: 245 cm

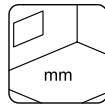

NB! Fußboden
als Option!
28 mm

OPTIONAL

Boden (außen als Terrasse), Boden (innen), Dachpappe: 4 Rollen, SBS-Dacheindeckung: 4 Rollen,
Dachpappennägel, EPDM Folie, Regenrinnen.

PALMAKO CONNECT LENNA 16,6 m²

SET 406 SLIDE / SET 706 SLIDE PLUS

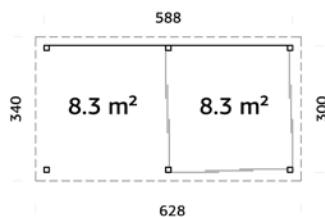

Schiebetüren sind inbegriffen.
Starke Pfosten aus Leimholz
Verschiedene Wand-Optionen.

PRODUKTBESCHREIBUNG

Siehe Seite 232.



Kann auch spiegelverkehrt aufgebaut werden.

OBERFLÄCHENBEHANDLUNG

Verfügbar mit werkseitiger Tauchgrundierung

Verfügbar mit werkseitiger Lackierung



Slide
ESG Glas 4 mm



Slide Plus
Isolierglas 4-16-4 mm

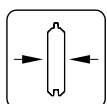

28 mm

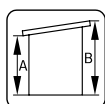

A: 210 cm
B: 245 cm

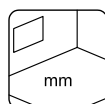

NB! Fußboden
als Option!
28 mm

OPTIONAL

Boden (außen als Terrasse), Boden (innen), Dachpappe: 4 Rollen, SBS-Dacheindeckung: 4 Rollen,
Dachpappennägel, EPDM Folie, Regenrinnen.

PALMAKO CONNECT LENNA 16,6 m²

SET 407 SLIDE / SET 707 SLIDE PLUS

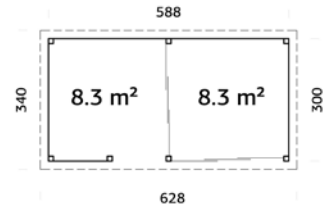

PRODUKTBESCHREIBUNG

Siehe Seite 232.



Schiebetüren sind inbegriffen.
Starke Pfosten aus Leimholz
Verschiedene Wand-Optionen.



Slide

ESG Glas 4 mm



Slide Plus

Isolierglas 4-16-4 mm

Kann auch spiegelverkehrt aufgebaut werden.

OBERFLÄCHENBEHANDLUNG

Verfügbar mit werkseitiger Tauchgrundierung

Verfügbar mit werkseitiger Lackierung

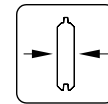

28 mm

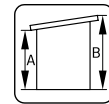

A: 210 cm
B: 245 cm

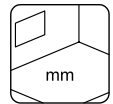

NB! Fußboden als Option!
28 mm

OPTIONAL

Boden (außen als Terrasse), Boden (innen), Dachpappe: 4 Rollen, SBS-Dacheindeckung: 4 Rollen, Dachpappennägel, EPDM Folie, Regenrinnen.

PALMAKO CONNECT LENNA 16,6 m²

SET 408 SLIDE / SET 708 SLIDE PLUS

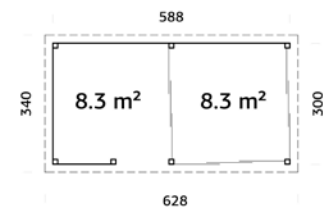

PRODUKTBESCHREIBUNG

Siehe Seite 232.



Schiebetüren sind inbegriffen.
Starke Pfosten aus Leimholz
Verschiedene Wand-Optionen.



Slide

ESG Glas 4 mm



Slide Plus

Isolierglas 4-16-4 mm

Kann auch spiegelverkehrt aufgebaut werden.

OBERFLÄCHENBEHANDLUNG

Verfügbar mit werkseitiger Tauchgrundierung

Verfügbar mit werkseitiger Lackierung

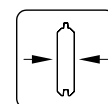

28 mm

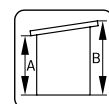

A: 210 cm
B: 245 cm

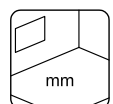

NB! Fußboden als Option!
28 mm

OPTIONAL

Boden (außen als Terrasse), Boden (innen), Dachpappe: 4 Rollen, SBS-Dacheindeckung: 4 Rollen, Dachpappennägel, EPDM Folie, Regenrinnen.



PALMAKO CONNECT LENNA 24,9 m²

SET 411 SLIDE / SET 711 SLIDE PLUS

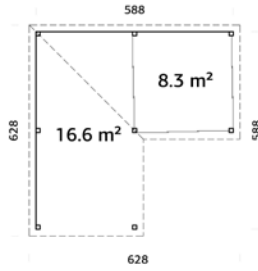

Schiebetüren sind inbegriffen.
Starke Pfosten aus Leimholz
Verschiedene Wand-Optionen.

PRODUKTBESCHREIBUNG

Siehe Seite 233.



OBERFLÄCHENBEHANDLUNG

Verfügbar mit werkseitiger Tauchgrundierung
Verfügbar mit werkseitiger Lackierung

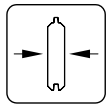

28 mm

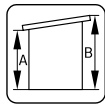

A: 210 cm
B: 245 cm

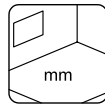

NB! Fußboden
als Option!
28 mm



Slide

ESG Glas 4 mm



Slide Plus

Isolierglas 4-16-4 mm

Kann auch spiegelverkehrt aufgebaut werden.

OPTIONAL

Boden (außen als Terrasse), Boden (innen), Dachpappe: 9 Rollen, SBS-Dacheindeckung: 9 Rollen,
Dachpappennägel, EPDM Folie, Regenrinnen.

PALMAKO CONNECT LENNA 24,9 m²

SET 412 SLIDE / SET 712 SLIDE PLUS

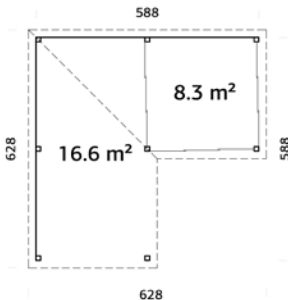

Schiebetüren sind inbegriffen.
Starke Pfosten aus Leimholz
Verschiedene Wand-Optionen.

PRODUKTBESCHREIBUNG

Siehe Seite 233.



OBERFLÄCHENBEHANDLUNG

Verfügbar mit werkseitiger Tauchgrundierung
Verfügbar mit werkseitiger Lackierung

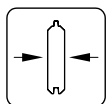

28 mm

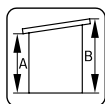

A: 210 cm
B: 245 cm

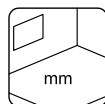

NB! Fußboden
als Option!
28 mm



Slide

ESG Glas 4 mm



Slide Plus

Isolierglas 4-16-4 mm

Kann auch spiegelverkehrt aufgebaut werden.

OPTIONAL

Boden (außen als Terrasse), Boden (innen), Dachpappe: 9 Rollen, SBS-Dacheindeckung: 9 Rollen,
Dachpappennägel, EPDM Folie, Regenrinnen.

PALMAKO CONNECT LENNA 24,9 m² SET 409 SLIDE / SET 709 SLIDE PLUS

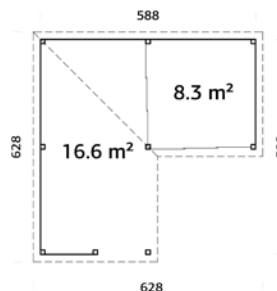

Schiebetüren sind inbegriffen.
Starke Pfosten aus Leimholz
Verschiedene Wand-Optionen.

PRODUKTBESCHREIBUNG

Siehe Seite 233.



Kann auch spiegelverkehrt aufgebaut werden.



Slide

ESG Glas 4 mm



Slide Plus

Isolierglas 4-16-4 mm

OBERFLÄCHENBEHANDLUNG

Verfügbar mit werkseitiger Tauchgrundierung

Verfügbar mit werkseitiger Lackierung

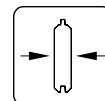

28 mm

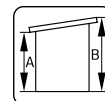

A: 210 cm
B: 245 cm

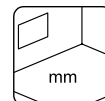

NB! Fußboden als Option! 28 mm

OPTIONAL

Boden (außen als Terrasse), Boden (innen), Dachpappe: 9 Rollen, SBS-Dacheindeckung: 9 Rollen, Dachpappennägel, EPDM Folie, Regenrinnen.

PALMAKO CONNECT LENNA 24,9 m² SET 410 SLIDE / SET 710 SLIDE PLUS

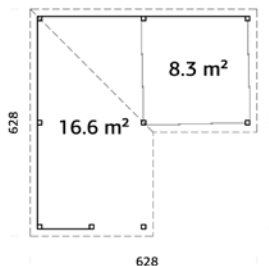

Schiebetüren sind inbegriffen.
Starke Pfosten aus Leimholz
Verschiedene Wand-Optionen.

PRODUKTBESCHREIBUNG

Siehe Seite 233.



Kann auch spiegelverkehrt aufgebaut werden.



Slide

ESG Glas 4 mm



Slide Plus

Isolierglas 4-16-4 mm

OBERFLÄCHENBEHANDLUNG

Verfügbar mit werkseitiger Tauchgrundierung

Verfügbar mit werkseitiger Lackierung

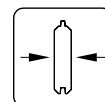

28 mm

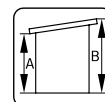

A: 210 cm
B: 245 cm

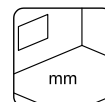

NB! Fußboden als Option! 28 mm

OPTIONAL

Boden (außen als Terrasse), Boden (innen), Dachpappe: 9 Rollen, SBS-Dacheindeckung: 9 Rollen, Dachpappennägel, EPDM Folie, Regenrinnen.

PALMAKO CONNECT LENNA 24,9 m²

SET 422 SLIDE / SET 722 SLIDE PLUS

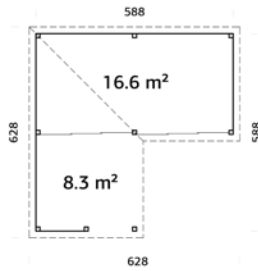

Schiebetüren sind inbegriffen.
Starke Pfosten aus Leimholz
Verschiedene Wand-Optionen.

PRODUKTBESCHREIBUNG

Siehe Seite 233.

OBERFLÄCHENBEHANDLUNG

Verfügbar mit werkseitiger Tauchgrundierung

Verfügbar mit werkseitiger Lackierung

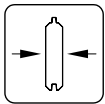

28 mm

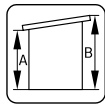

A: 210 cm
B: 245 cm

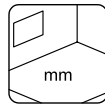

NB! Fußboden
als Option!
28 mm



Slide

ESG Glas 4 mm



Slide Plus

Isolierglas 4-16-4 mm



Kann auch spiegelverkehrt aufgebaut werden.

OPTIONAL

Boden (außen als Terrasse), Boden (innen), Dachpappe: 9 Rollen, SBS-Dacheindeckung: 9 Rollen,
Dachpappennägel, EPDM Folie, Regenrinnen.

PALMAKO CONNECT LENNA 24,9 m²

SET 423 SLIDE / SET 723 SLIDE PLUS

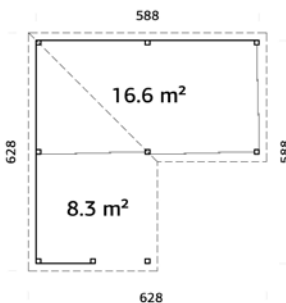

Schiebetüren sind inbegriffen.
Starke Pfosten aus Leimholz
Verschiedene Wand-Optionen.

PRODUKTBESCHREIBUNG

Siehe Seite 233.

OBERFLÄCHENBEHANDLUNG

Verfügbar mit werkseitiger Tauchgrundierung

Verfügbar mit werkseitiger Lackierung

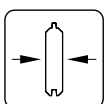

28 mm

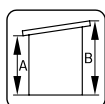

A: 210 cm
B: 245 cm

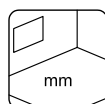

NB! Fußboden
als Option!
28 mm



Slide

ESG Glas 4 mm



Slide Plus

Isolierglas 4-16-4 mm



Kann auch spiegelverkehrt aufgebaut werden.

OPTIONAL

Boden (außen als Terrasse), Boden (innen), Dachpappe: 9 Rollen, SBS-Dacheindeckung: 9 Rollen,
Dachpappennägel, EPDM Folie, Regenrinnen.

PALMAKO CONNECT LENNA 24,9 m² SET 413 SLIDE / SET 713 SLIDE PLUS

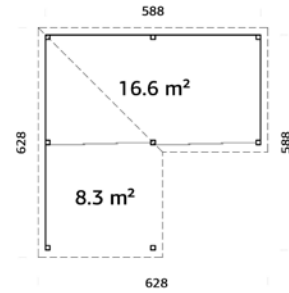

Schiebetüren sind inbegriffen.
Starke Pfosten aus Leimholz
Verschiedene Wand-Optionen.

PRODUKTBESCHREIBUNG

Siehe Seite 233.



Kann auch spiegelverkehrt aufgebaut werden.



Slide

ESG Glas 4 mm



Slide Plus

Isolierglas 4-16-4 mm

OPTIONAL

Boden (außen als Terrasse), Boden (innen), Dachpappe: 9 Rollen, SBS-Dacheindeckung: 9 Rollen, Dachpappennägel, EPDM Folie, Regenrinnen.

OBERFLÄCHENBEHANDLUNG

Verfügbar mit werkseitiger Tauchgrundierung

Verfügbar mit werkseitiger Lackierung

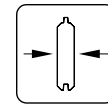

28 mm

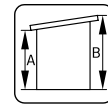

A: 210 cm
B: 245 cm

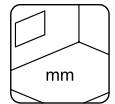

NB! Fußboden als Option! 28 mm

PALMAKO CONNECT LENNA 24,9 m² SET 414 SLIDE / SET 714 SLIDE PLUS

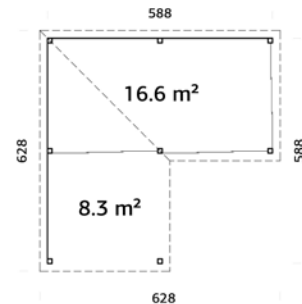

Schiebetüren sind inbegriffen.
Starke Pfosten aus Leimholz
Verschiedene Wand-Optionen.

PRODUKTBESCHREIBUNG

Siehe Seite 233.



Kann auch spiegelverkehrt aufgebaut werden.



Slide

ESG Glas 4 mm



Slide Plus

Isolierglas 4-16-4 mm

OPTIONAL

Boden (außen als Terrasse), Boden (innen), Dachpappe: 9 Rollen, SBS-Dacheindeckung: 9 Rollen, Dachpappennägel, EPDM Folie, Regenrinnen.

OBERFLÄCHENBEHANDLUNG

Verfügbar mit werkseitiger Tauchgrundierung

Verfügbar mit werkseitiger Lackierung

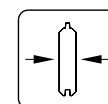

28 mm

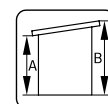

A: 210 cm
B: 245 cm

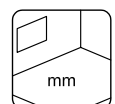

NB! Fußboden als Option! 28 mm



Lenna 24,9 m² Set 422 Slide



Lenna 24,9 m² Set 422 Slide Innenansicht

Lenna 24,9 m² Set 716 Slide Plus

PALMAKO CONNECT LENNA 24,9 m²

SET 415 SLIDE / SET 715 SLIDE PLUS

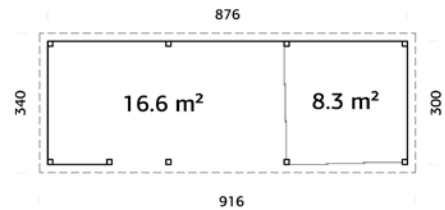

Schiebetüren sind inbegriffen.
Starke Pfosten aus Leimholz
Verschiedene Wand-Optionen.

PRODUKTBESCHREIBUNG

Siehe Seite 233.



Slide

ESG Glas 4 mm



Slide Plus

Isolierglas 4-16-4 mm



Kann auch spiegelverkehrt aufgebaut werden.

OBERFLÄCHENBEHANDLUNG

Verfügbar mit werkseitiger Tauchgrundierung

Verfügbar mit werkseitiger Lackierung

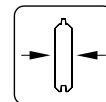

28 mm

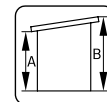

A: 210 cm
B: 245 cm

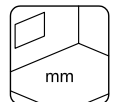

NB! Fußboden als Option!
28 mm

OPTIONAL

Boden (außen als Terrasse), Boden (innen), Dachpappe: 4 Rollen, SBS-Dacheindeckung: 4 Rollen, Dachpappennägel, EPDM Folie, Regenrinnen.



PALMAKO CONNECT LENNA 24,9 m²

SET 416 SLIDE / SET 716 SLIDE PLUS

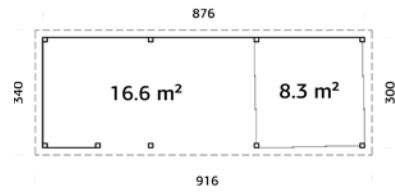

Schiebetüren sind inbegriffen.
Starke Pfosten aus Leimholz
Verschiedene Wand-Optionen.

OBERFLÄCHENBEHANDLUNG

Verfügbar mit werkseitiger Tauchgrundierung

Verfügbar mit werkseitiger Lackierung

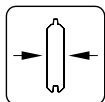

28 mm

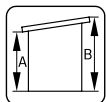

A: 210 cm
B: 245 cm

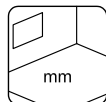

NB! Fußboden
als Option!
28 mm

PRODUKTBE SCHREIBUNG

Siehe Seite 233.



Slide

ESG Glas 4 mm



Slide Plus

Isolierglas 4-16-4 mm



Kann auch spiegelverkehrt aufgebaut werden.

OPTIONAL

Boden (außen als Terrasse), Boden (innen), Dachpappe: 4 Rollen, SBS-Dacheindeckung: 4 Rollen, Dachpappennägel, EPDM Folie, Regenrinnen.

PALMAKO CONNECT LENNA 24,9 m²

SET 419 SLIDE / SET 719 SLIDE PLUS

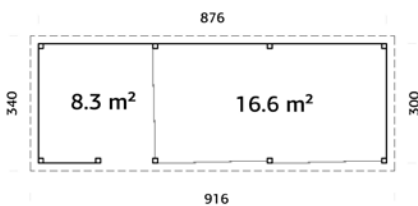

Schiebetüren sind inbegriffen.
Starke Pfosten aus Leimholz
Verschiedene Wand-Optionen.

OBERFLÄCHENBEHANDLUNG

Verfügbar mit werkseitiger Tauchgrundierung

Verfügbar mit werkseitiger Lackierung

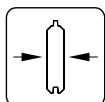

28 mm

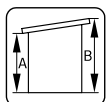

A: 210 cm
B: 245 cm

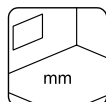

NB! Fußboden
als Option!
28 mm

PRODUKTBE SCHREIBUNG

Siehe Seite 233.



Slide

ESG Glas 4 mm



Slide Plus

Isolierglas 4-16-4 mm



Kann auch spiegelverkehrt aufgebaut werden.

OPTIONAL

Boden (außen als Terrasse), Boden (innen), Dachpappe: 4 Rollen, SBS-Dacheindeckung: 4 Rollen, Dachpappennägel, EPDM Folie, Regenrinnen.

PALMAKO CONNECT LENNA 24,9 m²

SET 417 SLIDE / SET 717 SLIDE PLUS

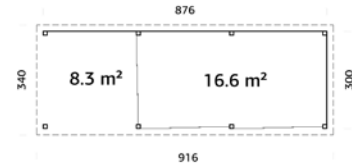

Schiebetüren sind inbegriffen.
Starke Pfosten aus Leimholz
Verschiedene Wand-Optionen.

PRODUKTBESCHREIBUNG

Siehe Seite 233.



Kann auch spiegelverkehrt aufgebaut werden.

OBERFLÄCHENBEHANDLUNG

- Verfügbar mit werkseitiger Tauchgrundierung
- Verfügbar mit werkseitiger Lackierung



Slide

ESG Glas 4 mm



Slide Plus

Isolierglas 4-16-4 mm

OPTIONAL

Boden (außen als Terrasse), Boden (innen), Dachpappe: 4 Rollen, SBS-Dacheindeckung: 4 Rollen, Dachpappennägel, EPDM Folie, Regenrinnen.

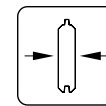

28 mm

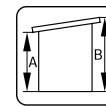

A: 210 cm
B: 245 cm

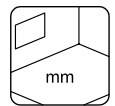

NB! Fußboden als Option! 28 mm

PALMAKO CONNECT LENNA 24,9 m²

SET 418 SLIDE / SET 718 SLIDE PLUS

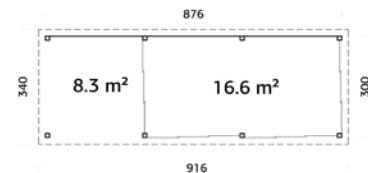

Schiebetüren sind inbegriffen.
Starke Pfosten aus Leimholz
Verschiedene Wand-Optionen.

PRODUKTBESCHREIBUNG

Siehe Seite 233.



Kann auch spiegelverkehrt aufgebaut werden.

OBERFLÄCHENBEHANDLUNG

- Verfügbar mit werkseitiger Tauchgrundierung
- Verfügbar mit werkseitiger Lackierung



Slide

ESG Glas 4 mm



Slide Plus

Isolierglas 4-16-4 mm

OPTIONAL

Boden (außen als Terrasse), Boden (innen), Dachpappe: 4 Rollen, SBS-Dacheindeckung: 4 Rollen, Dachpappennägel, EPDM Folie, Regenrinnen.

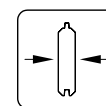

28 mm

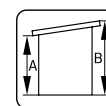

A: 210 cm
B: 245 cm

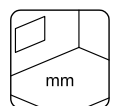

NB! Fußboden als Option! 28 mm



PALMAKO CONNECT LENNA 33,2 m²

SET 420 SLIDE / SET 720 SLIDE PLUS

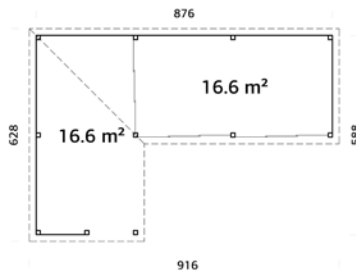

Schiebetüren sind inbegriffen.
Starke Pfosten aus Leimholz
Verschiedene Wand-Optionen.

OBERFLÄCHENBEHANDLUNG

Verfügbar mit werkseitiger Tauchgrundierung
Verfügbar mit werkseitiger Lackierung

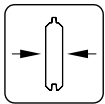

28 mm

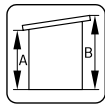

A: 210 cm
B: 245 cm

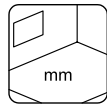

NB! Fußboden
als Option!
28 mm

PRODUKTBE SCHREIBUNG

Siehe Seite 233.



Slide

ESG Glas 4 mm



Slide Plus

Isolierglas 4-16-4 mm



Kann auch spiegelverkehrt aufgebaut werden.

OPTIONAL

Boden (außen als Terrasse), Boden (innen), Dachpappe: 14 Rollen, SBS-Dacheindeckung: 14 Rollen,
Dachpappennägel, EPDM Folie, Regenrinnen.

PALMAKO CONNECT LENNA 33,2 m²

SET 421 SLIDE / SET 721 SLIDE PLUS

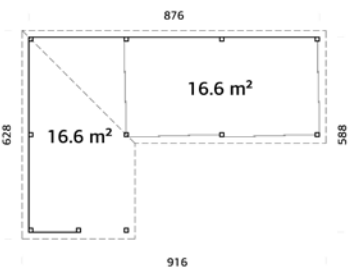

Schiebetüren sind inbegriffen.
Starke Pfosten aus Leimholz
Verschiedene Wand-Optionen.

OBERFLÄCHENBEHANDLUNG

Verfügbar mit werkseitiger Tauchgrundierung
Verfügbar mit werkseitiger Lackierung

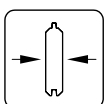

28 mm

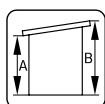

A: 210 cm
B: 245 cm

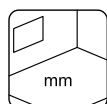

NB! Fußboden
als Option!
28 mm

PRODUKTBE SCHREIBUNG

Siehe Seite 233.



Slide

ESG Glas 4 mm



Slide Plus

Isolierglas 4-16-4 mm



Kann auch spiegelverkehrt aufgebaut werden.

OPTIONAL

Boden (außen als Terrasse), Boden (innen), Dachpappe: 14 Rollen, SBS-Dacheindeckung: 14 Rollen,
Dachpappennägel, EPDM Folie, Regenrinnen.

PALMAKO CONNECT LENNA MARKTSTAND SET 304 8,3 m²



Starke Pfosten aus Leimholz
Verschiedene Wand-Optionen.

PRODUKTBESCHREIBUNG

Siehe Seite 232.

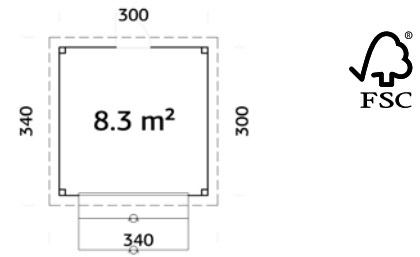

OBERFLÄCHENBEHANDLUNG

Verfügbar mit werkseitiger Tauchgrundierung

Verfügbar mit werkseitiger Lackierung

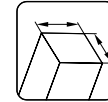

120x120 mm

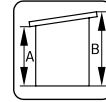

A: 210 cm
B: 245 cm

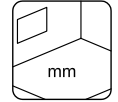

NB! Fußboden
als Option!
28 mm

OPTIONAL

Boden (außen als Terrasse), Boden (innen), Dachpappe: 2 Rollen, SBS-Dacheindeckung: 2 Rollen,
Dachpappennägeln, EPDM Folie, Regenrinnen.

PALMAKO CONNECT LENNA MARKTSTAND SET 305 8,3 m²



Starke Pfosten aus Leimholz
Verschiedene Wand-Optionen.

PRODUKTBESCHREIBUNG

Siehe Seite 232.

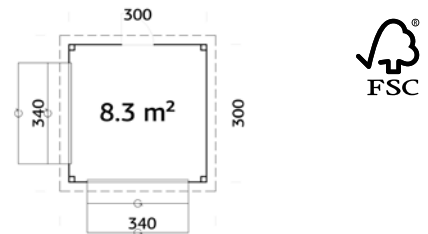

OBERFLÄCHENBEHANDLUNG

Verfügbar mit werkseitiger Tauchgrundierung

Verfügbar mit werkseitiger Lackierung

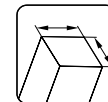

120x120 mm

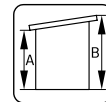

A: 210 cm
B: 245 cm

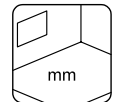

NB! Fußboden
als Option!
28 mm

OPTIONAL

Boden (außen als Terrasse), Boden (innen), Dachpappe: 2 Rollen, SBS-Dacheindeckung: 2 Rollen,
Dachpappennägeln, EPDM Folie, Regenrinnen.

PALMAKO CONNECT LENNA MARKTSTAND SET 306 8,3 m²



Starke Pfosten aus Leimholz
Verschiedene Wand-Optionen.

PRODUKTBESCHREIBUNG

Siehe Seite 232.

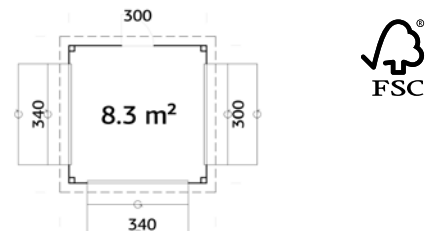

OBERFLÄCHENBEHANDLUNG

Verfügbar mit werkseitiger Tauchgrundierung

Verfügbar mit werkseitiger Lackierung

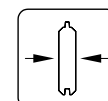

28 mm

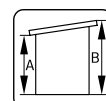

A: 210 cm
B: 245 cm

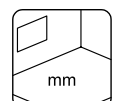

NB! Fußboden
als Option!
28 mm

OPTIONAL

Boden (außen als Terrasse), Boden (innen), Dachpappe: 2 Rollen, SBS-Dacheindeckung: 2 Rollen,
Dachpappennägeln, EPDM Folie, Regenrinnen.

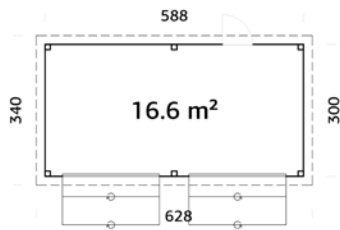
PALMAKO CONNECT LENNA MARKTSTAND SET 311 16,6 m²

Starke Pfosten aus Leimholz
Verschiedene Wand-Optionen.

OBERFLÄCHENBEHANDLUNG

Verfügbar mit werkseitiger Tauchgrundierung

Verfügbar mit werkseitiger Lackierung

PRODUKTBESCHREIBUNG

Siehe Seite 232.

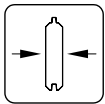

28 mm

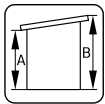

A: 210 cm
B: 245 cm

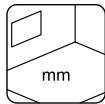

NB! Fußboden
als Option!
28 mm

OPTIONAL

Boden (außen als Terrasse), Boden (innen), Dachpappe: 4 Rollen, SBS-Dacheindeckung: 4 Rollen,
Dachpappennägel, EPDM Folie, Regenrinnen.

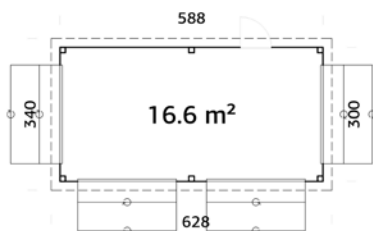
PALMAKO CONNECT LENNA MARKTSTAND SET 312 16,6 m²

Starke Pfosten aus Leimholz
Verschiedene Wand-Optionen.

OBERFLÄCHENBEHANDLUNG

Verfügbar mit werkseitiger Tauchgrundierung

Verfügbar mit werkseitiger Lackierung

PRODUKTBESCHREIBUNG

Siehe Seite 232.

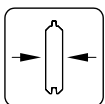

28 mm

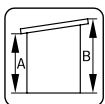

A: 210 cm
B: 245 cm

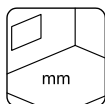

NB! Fußboden
als Option!
28 mm

OPTIONAL

Boden (außen als Terrasse), Boden (innen), Dachpappe: 4 Rollen, SBS-Dacheindeckung: 4 Rollen,
Dachpappennägel, EPDM Folie, Regenrinnen.

ZUSATZARTIKEL

SIEHE UNTER ZUSATZARTIKEL, SEITE 344-368

Haus	Art.-Nr.	zusätzliche Dachkonstruktion	Geschlossenes Sichtwandelement	Wand mit Kiosk-Klappe	Eck-Tresen	Geländer	Boden ' (innen)	Boden '2 (außen/als Terrasse)	Dachpappe, Rollen	SBS Dacheindeckung, Rollen	Dachpappen-nägel, 1 kg	EPDM Folie	Regenrinnen
Lenna zusätzliche Dachkonstruktion 8,3 m ²	110797						109811	103090	2 Rollen	2 Rollen	107930	2x 111847	106626
Lenna 8,3 m ²	110544	110797	110536	110786	109805	109378	109811	103090	2 Rollen	2 Rollen	107930	2x 111847	106627
Lenna 16,6 m ²	110850	110797	110536	110786	109805	109378	109811	103090	4 Rollen	4 Rollen	107930	2x 111847	106626+106627
Lenna 24,9 m ²	110540	110797	110536	110786	109805	109378	109811	103090	9 Rollen	9 Rollen	107930	3x 111847	2x 106626, 2x 106627
Lenna Set 301 8,3 m ²	111286							103090	2 Rollen	2 Rollen	107930	2x 111847	106627
Lenna Set 307 16,6 m ²	111336							103090	4 Rollen	4 Rollen	107930	2x 111847	106626+106627
Lenna Set 308 16,6 m ²	111340							103090	4 Rollen	4 Rollen	107930	2x 111847	106626+106627
Lenna Set 302 8,3 m ²	111290							103090	2 Rollen	2 Rollen	107930	2x 111847	106627
Lenna Set 309 16,6 m ²	111344							103090	4 Rollen	4 Rollen	107930	2x 111847	106626+106627
Lenna Set 303 8,3 m ²	111294							103090	2 Rollen	2 Rollen	107930	2x 111847	106627
Lenna Set 310 16,6 m ²	111348							103090	4 Rollen	4 Rollen	107930	2x 111847	106626+106627
Lenna 8,3 m ² Set 401 Slide / Set 701 Slide Plus	111401 / 112093						109811		2 Rollen	2 Rollen	107930	2x 111847	106627
Lenna 16,6 m ² Set 402 Slide / Set 702 Slide Plus	111371 / 112089						109811		4 Rollen	4 Rollen	107930	2x 111847	106626+106627
Lenna 16,6 m ² Set 403 Slide / Set 703 Slide Plus	111375 / 112085						109811		4 Rollen	4 Rollen	107930	2x 111847	106626+106627
Lenna 16,6 m ² Set 404 Slide / Set 704 Slide Plus	111379 / 112081						109811		4 Rollen	4 Rollen	107930	2x 111847	106626+106627
Lenna 16,6 m ² Set 405 Slide / Set 705 Slide Plus	111405 / 112077						109811		4 Rollen	4 Rollen	107930	2x 111847	106626+106627
Lenna 16,6 m ² Set 406 Slide / Set 706 Slide Plus	111409 / 112073						109811		4 Rollen	4 Rollen	107930	2x 111847	106626+106627
Lenna 16,6 m ² Set 407 Slide / Set 707 Slide Plus	111413 / 112069						109811		4 Rollen	4 Rollen	107930	2x 111847	106626+106627
Lenna 16,6 m ² Set 408 Slide / Set 708 Slide Plus	111417 / 112065						109811		4 Rollen	4 Rollen	107930	2x 111847	106626+106627
Lenna 24,9 m ² Set 411 Slide / Set 711 Slide Plus	111554 / 112053						109811		9 Rollen	9 Rollen	107930	3x 111847	2x 106626, 2x 106627

¹ Fundamentholzer und Fußbodenbretter sind imprägniert.

Die Artikelnummern beziehen sich auf naturbelassene Produkte, Artikel mit Tauchgrundierung finden Sie im Katalog bei dem jeweiligen Produkt.

ZUSATZARTIKEL

SIEHE UNTER ZUSATZARTIKEL, SEITE 344-368

Haus	Art.-Nr.	Lenna zusätzliche Dachkonstruktion	Geschlossenes Sichtwandelement	Wand mit Kiosk-Klappe	Eck-Tresen	Geländer	Boden ¹ (innen)	Boden ² (außen/als Terrasse)	Dachpappe, Rollen	SBS Dachindeckung, Rollen	Dachpappen-nägel, 1 kg	EPDM Folie	Regenrinnen
Lenna 24,9 m ² Set 412 Slide / Set 712 Slide Plus	111558 / 112049												
Lenna 24,9 m ² Set 409 Slide / Set 709 Slide Plus	111546 / 112061						109811	103090	9 Rollen	9 Rollen	107930	3x 111847	2x 106626, 2x 106627
Lenna 24,9 m ² Set 410 Slide / Set 710 Slide Plus	111550 / 112057						109811	103090	9 Rollen	9 Rollen	107930	3x 111847	2x 106626, 2x 106627
Lenna 24,9 m ² Set 422 Slide / Set 722 Slide Plus	111594 / 112009						109811	103090	9 Rollen	9 Rollen	107930	3x 111847	2x 106626, 2x 106627
Lenna 24,9 m ² Set 423 Slide / Set 723 Slide Plus	111598 / 112005						109811	103090	9 Rollen	9 Rollen	107930	3x 111847	2x 106626, 2x 106627
Lenna 24,9 m ² Set 413 Slide / Set 713 Slide Plus	111562 / 112045						109811	103090	9 Rollen	9 Rollen	107930	3x 111847	2x 106626, 2x 106627
Lenna 24,9 m ² Set 414 Slide / Set 714 Slide Plus	111319 / 112041						109811	103090	9 Rollen	9 Rollen	107930	3x 111847	2x 106626, 2x 106627
Lenna 24,9 m ² Set 415 Slide / Set 715 Slide Plus	111566 / 112037						109811	103090	4 Rollen	4 Rollen	107930	3x 111847	2x 107375
Lenna 24,9 m ² Set 416 Slide / Set 716 Slide Plus	111570 / 112033						109811	103090	4 Rollen	4 Rollen	107930	3x 111847	2x 107375
Lenna 24,9 m ² Set 419 Slide / Set 719 Slide Plus	111582 / 112021						109811	103090	4 Rollen	4 Rollen	107930	3x 111847	2x 107375
Lenna 24,9 m ² Set 417 Slide / Set 717 Slide Plus	111574 / 112029						109811	103090	4 Rollen	4 Rollen	107930	3x 111847	2x 107375
Lenna 24,9 m ² Set 418 Slide / Set 718 Slide Plus	111578 / 112025						109811	103090	4 Rollen	4 Rollen	107930	3x 111847	2x 107375
Lenna 33,2 m ² Set 420 Slide / Set 720 Slide Plus	111586 / 112017						109811	103090	14 Rollen	14 Rollen	107930	4x 111847	106626+106627, 2x 107375
Lenna 33,2 m ² Set 421 Slide / Set 721 Slide Plus	111590 / 112013						109811	103090	14 Rollen	14 Rollen	107930	4x 111847	106626+106627, 2x 107375
Lenna Marktstand Set 304 8,3 m ²	111298						109811	103090	2 Rollen	2 Rollen	107930	2x 111847	106627
Lenna Marktstand Set 305 8,3 m ²	111328						109811	103090	2 Rollen	2 Rollen	107930	2x 111847	106627
Lenna Marktstand Set 306 8,3 m ²	111332						109811	103090	2 Rollen	2 Rollen	107930	2x 111847	106627
Lenna Marktstand Set 311 16,6 m ²	111352						109811	103090	4 Rollen	4 Rollen	107930	2x 111847	106626+106627
Lenna Marktstand Set 312 16,6 m ²	111356						109811	103090	4 Rollen	4 Rollen	107930	2x 111847	106626+106627

¹ Fundamentholzer und Fußbodenbretter sind imprägniert.

Die Artikelnummern beziehen sich auf naturbelassene Produkte. Artikel mit Tauchgrundierung finden Sie im Katalog bei dem jeweiligen Produkt.



Roger 19,0+33,2 m² mit Sektionaltor

GARAGEN



PALMAKO GARAGE
RASMUS 19,0 m²
OHNE TOR



PALMAKO GARAGE
RASMUS 19,0 m²
MIT HOLZTOR



PALMAKO GARAGE
RASMUS 19,0 m²
MIT SEKTIONALTOR



PALMAKO GARAGE
ROGER 19,0 m²
OHNE TOR



PALMAKO GARAGE
ROGER 19,0 m²
MIT HOLZTOR



PALMAKO GARAGE
ROGER 19,0 m²
MIT SEKTIONALTOR



PALMAKO GARAGE
ROGER 23,9 m²
OHNE TOR



PALMAKO GARAGE
ROGER 23,9 m²
MIT HOLZTOR



PALMAKO GARAGE
ROGER 23,9 m²
MIT SEKTIONALTOR



PALMAKO GARAGE
ROGER 27,7 m²
OHNE TOR



PALMAKO GARAGE
ROGER 27,7 m²
MIT HOLZTOR



PALMAKO GARAGE
ROGER 27,7 m²
MIT SEKTIONALTOR



PALMAKO GARAGE
ROGER 21,9+5,2 m²
OHNE TOR



PALMAKO GARAGE
ROGER 21,9+5,2 m²
MIT HOLZTOR



PALMAKO GARAGE
ROGER 21,9+5,2 m²
MIT SEKTIONALTOR



PALMAKO GARAGE
ROGER 28,4 m²
OHNE TOR



PALMAKO GARAGE
ROGER 28,4 m²
MIT HOLZTOR



PALMAKO GARAGE
ROGER 28,4 m²
MIT SEKTIONALTOR



PALMAKO GARAGE
ROGER 19,0+16,2 m²
OHNE TOR



PALMAKO GARAGE
ROGER 19,0+16,2 m²
MIT HOLZTOR



PALMAKO GARAGE
ROGER 19,0+16,2 m²
MIT SEKTIONALTOR



PALMAKO GARAGE
ROGER 19,0+33,2 m²
OHNE TOR



PALMAKO GARAGE
ROGER 19,0+33,2 m²
MIT HOLZTOR



PALMAKO GARAGE
ROGER 19,0+33,2 m²
MIT SEKTIONALTOR

NEU!

NEU!

NEU!

NEU!

NEU!

NEU!



PALMAKO NORDIC+ GARAGE
ANDRE 21,5 m²
OHNE TOR



PALMAKO NORDIC+ GARAGE
ANDRE 21,5 m²
MIT SEKTIONALTOR



PALMAKO NORDIC+ GARAGE
ANDRE 28,5 m²
OHNE TOR



PALMAKO NORDIC+ GARAGE
ANDRE 28,5 m²
MIT SEKTIONALTOR



PALMAKO NORDIC+ GARAGE
ANDRE 44,7 m²
OHNE TOR



PALMAKO NORDIC+ GARAGE
ANDRE 44,7 m²
MIT SEKTIONALTOR

TORANTRIEB FÜR GARAGEN-SEKTIONALTOR



PRODUKTBESCHREIBUNG

Motorenmaße: 600 x 250 x 350 mm

Schienenmaße: 3000 x 50 x 100 mm

Gewicht: 15 kg

GARAGE

Torantrieb

Roger 19,0 m ² mit Sektionaltor	108561
Roger 23,9 m ² mit Sektionaltor	108561
Roger 27,7 m ² mit Sektionaltor	108561
Roger 21,9+5,2 m ² mit Sektionaltor	108561
Roger 28,4 m ² mit Sektionaltor	108561
Roger 19,0+16,2 m ² mit Sektionaltor	108561
Roger 19,0+33,2 m ² mit Sektionaltor	108561
Andre 21,5 m ² mit Sektionaltor	108561
Andre 28,5 m ² mit Sektionaltor	108561
Andre 44,7 m ² mit Sektionaltor	108561

Inklusive 2 Handsender
Montagematerial im Lieferumfang
enthalten, je nach Garagentyp werden
weitere Montagedetails benötigt.
Stromanschluss erforderlich!

PALMAKO GARAGE RASMUS 19,0 m² MIT HOLZTOR



Rasmus 19,0 m² ohne Tor



Rasmus 19,0 m² mit Sektionaltor
Sektionaltor, Durchgangsmaß: 221x188 cm

PRODUKTBECHREIBUNG

Bohlenmaße: 380x570 cm

Umbauter Raum: 44,5 m³

Tür-/Fenster typ: Garden

Tür-/Fenster glas:

Echtglas, 4 mm

Maße Fensteröffnung: 70x43 cm

Türen, Durchgangsmaß: 73x183 cm

Holztor, Durchgangsmaß: 225x194 cm

Art.-Nr. Holztor: 103555

Dachbretter: 19 mm

Dachfläche: 24,5 m²

Dachneigung: 1,8°

Bruttogrundfläche: 19,8 m²

OPTIONAL

Dachpappe: 6 Rollen, SBS-Dacheindeckung: 6 Rollen, EPDM Folie, Dachpappennägel, Regenrinnen,

Anbauschuppen, Schleppdach, zusätzliche Türen und Fenster.

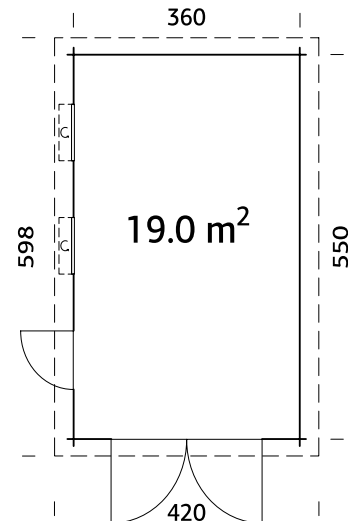

Starke Pfetten aus Leimholz.

Mattiertes Tür- und Fensterglas.

OBERFLÄCHENBEHANDLUNG

Verfügbar mit werkseitiger Lackierung

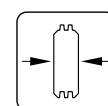

44 mm

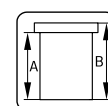

A: 228 cm
B: 253 cm

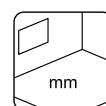

-

PALMAKO GARAGE ROGER 19,0 m² MIT HOLZTOR



PALMAKO GARAGEN
256-273



Roger 19,0 m² ohne Tor



Roger 19,0 m² mit Sektionaltor
Sektionaltor, Durchgangsmaß: 221x188 cm



Torantrieb
für Garagen-
Sektionaltor als
Option

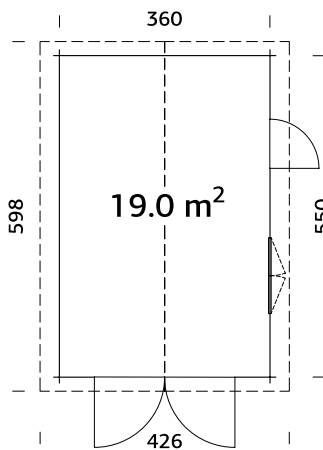

PRODUKTBESCHREIBUNG

Bohlenmaße: 380x570 cm

Umbauter Raum: 45,9 m³

Tür-/Fenstertyp: Garden+

Tür-/Fensterglas:

Doppelglas, 3-6-3 mm

Maße Fensteröffnung: 119x89 cm

Türen, Durchgangsmaß: 73x175 cm

Holztor, Durchgangsmaß: 225x194 cm

Art.-Nr. Holztor: 103555

Dachbretter: 19 mm

Dachfläche: 25,4 m²

Dachneigung: 16,3°

Bruttogrundfläche: 19,8 m²

OPTIONAL

Dachpappe: 6 Rollen, SBS-Dacheindeckung: 6 Rollen, Schindeln: 10 Pakete, Dachpappennägel, Regenrinnen, Anbauschuppen, Schleppdach, zusätzliche Türen und Fenster, Torantrieb für Garagen-Sektionaltor.

Doppelverglast

Starke Pfetten aus Leimholz.

OBERFLÄCHENBEHANDLUNG

Verfügbar mit werkseitiger Tauchgrundierung

Verfügbar mit werkseitiger Lackierung

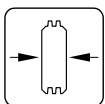

44 mm

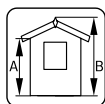

A: 217 cm
B: 276 cm

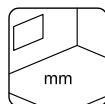

-

PALMAKO GARAGE ROGER 23,9 m² MIT HOLZTOR



PALMAKO GARAGEN
256-273



Roger 23,9 m² ohne Tor



Roger 23,9 m² mit Sektionaltor
Sektionaltor, Durchgangsmaß: 221x188 cm



Torantrieb
für Garagen-
Sektionaltor als
Option

PRODUKTBESCHREIBUNG

Bohlenmaße: 470x570 cm

Umbauter Raum: 59,0 m³

Tür-/Fenster typ: Garden+

Tür-/Fenster glas:

Doppelglas, 3-6-3 mm

Maße Fensteröffnung: 119x89 cm

Türen, Durchgangsmaß: 73x175 cm

Holztor, Durchgangsmaß: 225x194 cm

Art.-Nr. Holztör: 103555

Dachbretter: 19 mm

Dachfläche: 31,7 m²

Dachneigung: 15,7°

Bruttogrundfläche: 24,8 m²

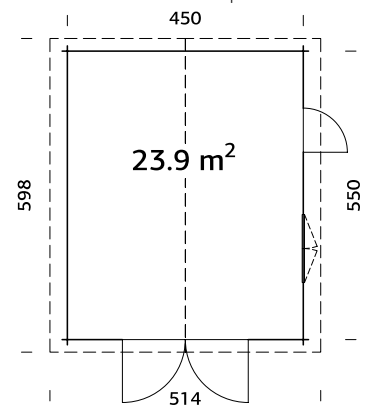

Doppelverglast

Starke Pfetten aus Leimholz.

OPTIONAL

Dachpappe: 7 Rollen, SBS-Dacheindeckung: 7 Rollen, Schindeln: 12 Pakete, Dachpappennägel, Regenrinnen, Anbauschuppen, Schleppdach, zusätzliche Türen und Fenster, Torantrieb für Garagen-Sektionaltor.

OBERFLÄCHENBEHANDLUNG

Verfügbar mit werkseitiger Tauchgrundierung

Verfügbar mit werkseitiger Lackierung

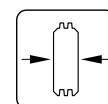

44 mm

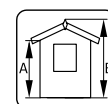

A: 217 cm
B: 287 cm

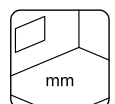

-

PALMAKO GARAGE ROGER 27,7 m² MIT HOLZTOR



PALMAKO GARAGEN
256-273



Roger 27,7 m² ohne Tor



Roger 27,7 m² mit Sektionaltor
Sektionaltor, Durchgangsmaß: 221x188 cm



Torantrieb
für Garagen-
Sektionaltor als
Option

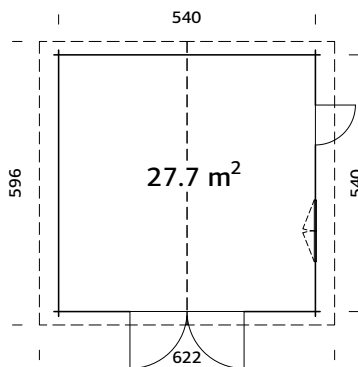

PRODUKTBESCHREIBUNG

Bohlenmaße: 560x560 cm

Umbauter Raum: 73,9 m³

Tür-/Fenstertyp: Summer

Tür-/Fensterglas:

Doppelglas, 3-9-3 mm

Maße Fensteröffnung: 117x92 cm

Türen, Durchgangsmaß: 73x183 cm

Holztor, Durchgangsmaß: 225x194 cm

Art.-Nr. Holztor: 103587

Dachbretter: 19 mm

Dachfläche: 37,8 m²

Dachneigung: 15,7°

Bruttogrundfläche: 29,2 m²

OPTIONAL

Dachpappe: 8 Rollen, SBS-Dacheindeckung: 8 Rollen, Schindeln: 14 Pakete, Dachpappennägel, Regenrinnen, Anbauschuppen, Schleppdach, zusätzliche Türen und Fenster, Torantrieb für Garagen-Sektionaltor.

Doppelverglast

Starke Pfetten aus Leimholz.

OBERFLÄCHENBEHANDLUNG

Verfügbar mit werkseitiger Tauchgrundierung

Verfügbar mit werkseitiger Lackierung

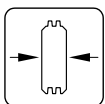

70 mm

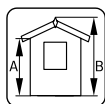

A: 230 cm
B: 312 cm

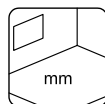

-

PALMAKO GARAGE ROGER 21,9+5,2 m² MIT HOLZTOR



PALMAKO GARAGEN

256-273



Roger 21,9+5,2 m² ohne Tor



Roger 21,9+5,2 m² mit Sektionaltor
Sektionaltor, Durchgangsmaß: 221x188 cm



Torantrieb für Garagen-Sektionaltor als Option

PRODUKTBESCHREIBUNG

Bohlenmaße: 530x570 cm

Umbauter Raum: 60,0 m³

Tür-/Fensterotyp: Garden+

Tür-/Fensterglas:

Doppelglas, 3-6-3 mm

Maße Fensteröffnung: 78x89 cm

Türen, Durchgangsmaß: 73x175 cm

Holztor, Durchgangsmaß: 225x194 cm

Art.-Nr. Holztor: 103555

Dachbretter: 19 mm

Dachfläche: 35,4 m²

Dachneigung: 18,7°

Bruttogrundfläche: 28,1 m²

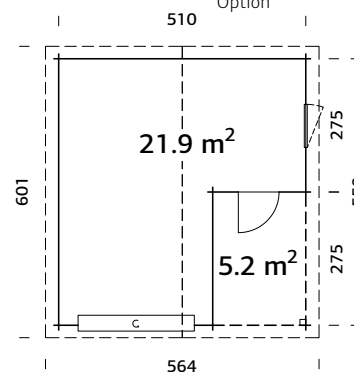

OPTIONAL

Dachpappe: 7 Rollen, SBS-Dacheindeckung: 7 Rollen, Schindeln: 14 Pakete, Dachpappennägel, Regenrinnen, Anbauschuppen, Schleppehdach, zusätzliche Türen und Fenster, Torantrieb für Garagen-Sektionaltor.

Doppelverglast

Starke Pfetten aus Leimholz

Kann auch spiegelverkehrt

aufgebaut werden.



OBERFLÄCHENBEHANDLUNG

Verfügbar mit werkseitiger Tauchgrundierung

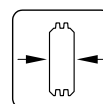

44 mm

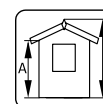

A: 228 cm
B: 321 cm

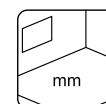

-

PALMAKO GARAGE ROGER 28,4 m² MIT HOLZTOR



PALMAKO GARAGEN
256-273



Roger 28,4 m² ohne Tor



Roger 28,4 m² mit Sektionaltor
Sektionaltor, Durchgangsmaß: 221x188 cm



Torantrieb
für Garagen-
Sektionaltor als
Option

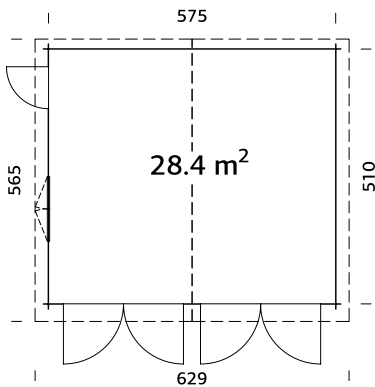

PRODUKTBESCHREIBUNG

Bohlenmaße: 595x530 cm
Umbauter Raum: 73,5 m³
Tür-/Fenstertyp: Garden+
Tür-/Fensterglas:
 Doppelglas, 3-6-3 mm
Maße Fensteröffnung: 119x89 cm
Türen, Durchgangsmaß: 73x175 cm
Holztor, Durchgangsmaß: 225x194 cm

Art.-Nr. Holztor: 103555
Dachbretter: 19 mm
Dachfläche: 36,8 m²
Dachneigung: 16,8°
Bruttogrundfläche: 29,3 m²

OPTIONAL

Dachpappe: 9 Rollen, SBS-Dacheindeckung: 9 Rollen, Schindeln: 14 Pakete, Dachpappennägel, Regenrinnen, Anbauschuppen, Schleppdach, zusätzliche Türen und Fenster, Torantrieb für Garagen-Sektionaltor.

Doppelverglast

Starke Pfetten aus Leimholz.

OBERFLÄCHENBEHANDLUNG

Verfügbar mit werkseitiger Tauchgrundierung

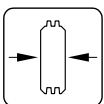

44 mm

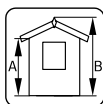

A: 217 cm
B: 310 cm

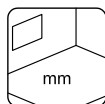

-

PALMAKO GARAGE ROGER 19,0+16,2 m² MIT HOLZTOR



NEU!



Roger 19,0+16,2 m² ohne Tor



Roger 19,0+16,2 m² mit Sektionaltor
Sektionaltor, Durchgangsmaß: 221x188 cm



Torantrieb für Garagen-Sektionaltor als Option

PRODUKTBESCHREIBUNG

Bohlenmaße: 673x570 cm

Umbauter Raum: 46,0+44,0 m³

Tür-/Fensterotyp: Garden+

Tür-/Fensterglas:

Doppelglas, 3-6-3 mm

Maße Fensteröffnung: 119x89 cm

Türen, Durchgangsmaß: 73x175 cm

Holztor, Durchgangsmaß: 225x194 cm

Art.-Nr. Holztor: 103555

Dachbretter: 19 mm

Dachfläche: 45,0 m²

Dachneigung: 17,4°

Bruttogrundfläche: 36,5 m²

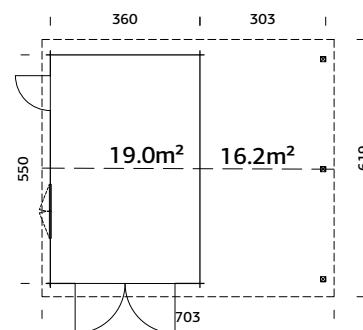

OPTIONAL

Dachpappe: 8 Rollen, SBS-Dacheindeckung: 8 Rollen, Schindeln: 18 Pakete, Dachpappennägel, Regenrinnen, zusätzliche Türen und Fenster, Torantrieb für Garagen-Sektionaltor.

Doppelverglast

Starke Pfetten aus Leimholz

Kann auch spiegelverkehrt

aufgebaut werden.



OBERFLÄCHENBEHANDLUNG

Verfügbar mit werkseitiger Tauchgrundierung

Verfügbar mit werkseitiger Lackierung

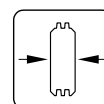

44 mm

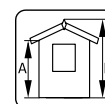

A: 222 cm
B: 316 cm

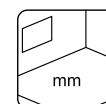

-

PALMAKO GARAGE ROGER 19,0+33,2 m² MIT HOLZTOR

NEU!

Roger 19,0+33,2 m² ohne Tor

Roger 19,0+33,2 m² mit Sektionaltor
 Sektionaltor, Durchgangsmaß: 221x188 cm

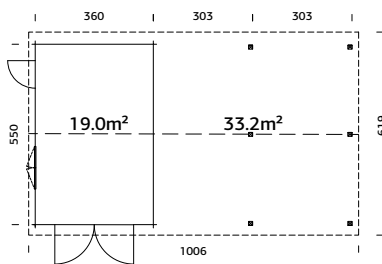
 Torantrieb
 für Garagen-
 Sektionaltor als
 Option

PRODUKTBESCHREIBUNG

Bohlenmaße: 976x570 cm
Umbauter Raum: 46,0+88,0 m³
Tür-/Fenstertyp: Garden+
Tür-/Fensterglas:
 Doppelglas, 3-6-3 mm
Maße Fensteröffnung: 119x89 cm
Türen, Durchgangsmaß: 73x175 cm
Holztor, Durchgangsmaß: 225x194 cm

Art.-Nr. Holztor: 103555
Dachbretter: 19 mm
Dachfläche: 36,8 m²
Dachneigung: 17,4°
Bruttogrundfläche: 53,1 m²

OPTIONAL

Dachpappe: 10 Rollen, SBS-Dacheindeckung: 10 Rollen, Schindeln: 24 Pakete, Dachpappennägel, Regenrinnen, zusätzliche Türen und Fenster, Torantrieb für Garagen-Sektionaltor.



Doppelverglast

Kann auch spiegelverkehrt aufgebaut werden.

Starke Pfetten aus Leimholz

OBERFLÄCHENBEHANDLUNG

 Verfügbar mit werkseitiger Tauchgrundierung

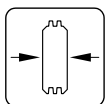
 Verfügbar mit werkseitiger Lackierung

44 mm

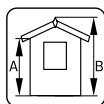
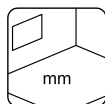

 A: 222 cm
 B: 316 cm

-

VORGEFERTIGTE PALMAKO NORDIC+ GARAGEN MIT EINER ELEMENTSTÄRKE VON 160 MM

Dieser skandinavische Garagentyp verfügt über viele Verwendungsmöglichkeiten und bereichert Ihren Garten! Nehmen Sie sich etwas Zeit und sehen Sie sich die Beschreibung der besonderen Eigenschaften der modernen Nordic+ Häuser an.

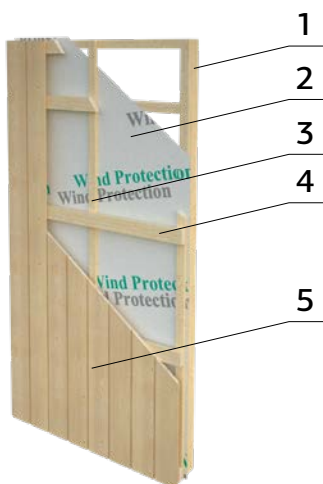
Die vorgefertigten Wandelemente sind innenseitig mit einer Windschutzfolie verkleidet. Sie können nach der Montage mit einer 95 mm starken Isolierung versehen werden. Zusätzlich können auch der Boden sowie die Decke isoliert werden. Das Ergebnis ist ein hervorragend gedämmter Raum, der über eingearbeitete Lüftungslatten optimal be- und entlüftet wird. Alle Häuser haben doppelt verglaste Scheiben und nach außen öffnende Fenster. Die Türelemente sind mit einer 40 mm starken EPS-Isolierung (expandiertes Polystyrol) versehen.



Der nebenstehende Querschnitt durch ein Wandelement zeigt dessen Aufbau. Die Wandstärke der Nordic+ Garagen beträgt 160 mm und setzt sich wie folgt zusammen:

1. 44 x 95 mm Rahmen
2. Windschutzfolie
3. 19 x 45 mm Lüftungslatten
4. 28 x 70 mm Verkleidungsstützen
5. 18 mm sägefines Fassadenbrett

Ein Bausatz - viele Häuser!

Jedes Modell beinhaltet eine Reihe von Wand- und Fenster-/Tür-Elementen, die auf unterschiedliche Weise angeordnet werden können. Somit kann jede Garage ein individuelles Aussehen erhalten.

NORDIC+ GARAGE ANDRE 28.5 m² MIT SEKTIONALTOR



ANDRE OPTION 1



ANDRE OPTION 2



ANDRE OPTION 3



ANDRE OPTION 4



PALMAKO NORDIC+ GARAGEN MODULE DESIGN

PALMAKO NORDIC+ GARAGE ANDRE 21,5 m²

MIT SEKTIONALTOR



PALMAKO GARAGEN
256-273

Andre 21,5 m² ohne Tor

Torantrieb
für Garagen-
Sektionaltor als
Option

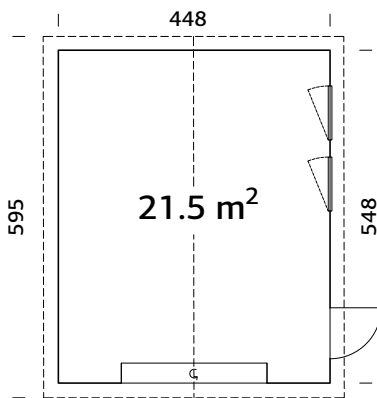

PRODUKTBESCHREIBUNG

Wandaußenmaße: 448x548 cm

Umbauter Raum: 55,4 m³

Tür-/Fenstertyp: Summer

Türglas:

Doppelglas, 4-9-4 mm

Fensterglas:

Doppelglas, 3-9-3 mm

Maße Fensteröffnung: 69x38 cm

Türen, Durchgangsmaß: 78x191,
221x188 cm

Türschwelle: Holz

Dachbretter: 19 mm

Dachfläche: 30,4 m²

Dachneigung: 20,0°

Bruttogrundfläche: 24,6 m²

Vorgefertigte Wandelemente mit sägefinessen

Doppelverglast

Trendy Look! Wandbretter feinsägerau

Vorgefertigte Wandelemente

Windsperre inklusive

Sektionaltor inklusive

OPTIONAL

Dachpappe: 7 Rollen, SBS-Dacheindeckung: 7 Rollen, Schindeln: 13 Pakete, Dachpappennägel, Regenrinnen, zusätzliche Türen und Fenster, Schleppdach, Torantrieb für Garagen-Sektionaltor.

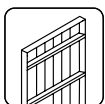

160 mm

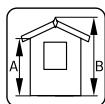

A: 216 cm
B: 316 cm

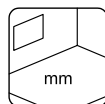

-

PALMAKO NORDIC+ GARAGE ANDRE 28,5 m²

MIT SEKTIONALTOR



Andre 28,5 m² ohne Tor



Torantrieb für Garagen-Sektionaltor als Option

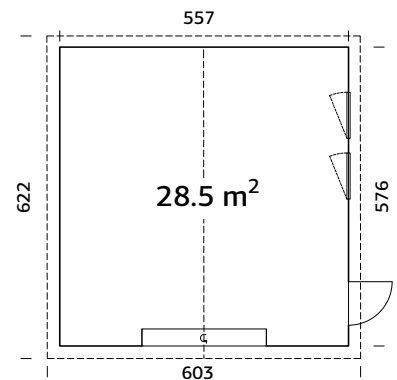

PRODUKTBESCHREIBUNG

Wandaußenmaße: 557x576 cm

Umbauter Raum: 78,3 m³

Tür-/Fenstertyp: Summer

Türglas:

Doppelglas, 4-9-4 mm

Fensterglas:

Doppelglas, 3-9-3 mm

Maße Fensteröffnung: 69x38 cm

Türen, Durchgangsmaß: 78x191, 221x188 cm

Türschwelle: Holz

Dachbretter: 19 mm

Dachfläche: 39,8 m²

Dachneigung: 20,0°

Bruttogrundfläche: 32,1 m²

- Vorgefertigte Wandelemente mit sägefleinen
- Doppelverglast
- Trendy Look! Wandbretter feinsägerau
- Vorgefertigte Wandelemente
- Windsperrle inklusive
- Sektionaltor inklusive

OPTIONAL

Dachpappe: 7 Rollen, SBS-Dacheindeckung: 7 Rollen, Schindeln: 15 Pakete, Dachpappennägeln, Regenrinnen, zusätzliche Türen und Fenster, Schleppdach, Torantrieb für Garagen-Sektionaltor.

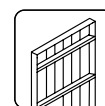

160 mm

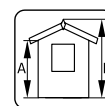

A: 216 cm
B: 337 cm

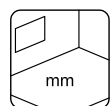

-

PALMAKO NORDIC+ GARAGE ANDRE 44,7 m²

MIT SEKTIONALTOR

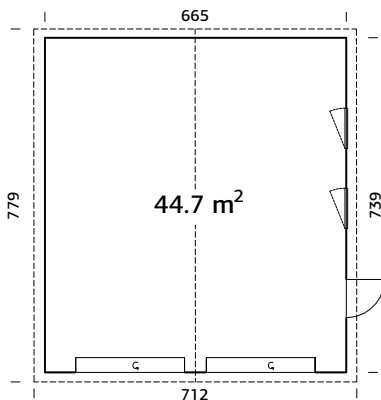

PALMAKO GARAGEN
256-273

Andre 44,7 m² ohne Tor

Torantrieb
für Garagen-
Sektionaltor als
Option

PRODUKTBESCHREIBUNG

Wandaußenmaße: 665x739 cm

Umbauter Raum: 142,0 m³

Tür-/Fenstertyp: Summer

Türglas:

Doppelglas, 4-9-4 mm

Fensterglas:

Doppelglas, 3-9-3 mm

Maße Fensteröffnung: 68x37 cm

Türen, Durchgangsmaß: 78x191,
221x188 cm

Türschwelle: Holz

Dachbretter: 19 mm

Dachfläche: 60,0 m²

Dachneigung: 20,0°

Bruttogrundfläche: 49,1 m²

OPTIONAL

Dachpappe: 11 Rollen, SBS-Dacheindeckung: 11 Rollen, Schindeln: 23 Pakete, Dachpappennägel, Regenrinnen, zusätzliche Türen und Fenster, Schleppdach, Torantrieb für Garagen-Sektionaltor.

Tür- und Fensterelemente können versetzt werden

Doppelverglast

Trendy Look! Wandbretter feinsägerau

Vorgefertigte Wandelemente

Windsperre inklusive

Sektionaltor inklusive

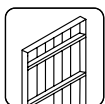

160 mm

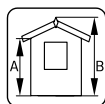

A: 216 cm
B: 357 cm

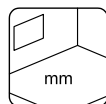

-

mm



Scannen Sie diesen Barcode,
um sich das Aufbauvideo für
Andre 44,7 m² zu sehen!

ZUSATZARTIKEL

SIEHE UNTER ZUSATZARTIKEL, SEITE 344-368

Haus	Art.-Nr.	Dachpappe, Rollen	SBS-Dacheindeckung, Schindelein', Rollen	Pakete	Dachpappennägel, 1 kg	EPDM Folie	Regenrinnen	Anbauschuppen Vordach	Holztor für Garage	Sektionaltor für Garage	Torantrieb für Garagen-Sektionaltor
Rasmus 19,0 m ² ohne Tor	101894	107210, 6 Rollen	107214, 6 Rollen	107930	2 x 111847	106628	102801	105168	103555	103516	
Rasmus 19,0 m ² mit Holztor	102415	107210, 6 Rollen	107214, 6 Rollen	107930	2 x 111847	106628	102801	105168	103555	103516	
Rasmus 19,0 m ² mit Sektionaltor	102419	107210, 6 Rollen	107214, 6 Rollen	107930	2 x 111847	106628	102801	105168	103555	103516	
Roger 19,0 m ² ohne Tor	101899	107210, 6 Rollen	107214, 6 Rollen	2 x 107930		106632	102801	105168	103555	103516	
Roger 19,0 m ² mit Holztor	102347	107210, 6 Rollen	107214, 6 Rollen	10 Pakete		106632	102801	105168	103555	103516	
Roger 19,0 m ² mit Sektionaltor	102355	107210, 6 Rollen	107214, 6 Rollen	10 Pakete		106632	102801	105168	103555	103516	108561
Roger 23,9 m ² ohne Tor	101903	107210, 7 Rollen	107214, 7 Rollen	12 Pakete		106632	102801	105168	103555	103516	
Roger 23,9 m ² mit Holztor	102498	107210, 7 Rollen	107214, 7 Rollen	12 Pakete		106632	102801	105168	103555	103516	
Roger 23,9 m ² mit Sektionaltor	102502	107210, 7 Rollen	107214, 7 Rollen	12 Pakete		106632	102801	105168	103587	103516	108561
Roger 27,7 m ² ohne Tor	101911	107210, 8 Rollen	107214, 8 Rollen	14 Pakete		106632	102801	105168	103587	103516	
Roger 27,7 m ² mit Holztor	102379	107210, 8 Rollen	107214, 8 Rollen	14 Pakete		106632	102801	105168	103587	103516	
Roger 27,7 m ² mit Sektionaltor	102383	107210, 8 Rollen	107214, 8 Rollen	14 Pakete		106632	102801	105168	103555	103516	108561
Roger 21,9+5,2 m ² ohne Tor	101872	107210, 7 Rollen	107214, 7 Rollen	14 Pakete		106632	102801	105168	103555	103516	
Roger 21,9+5,2 m ² mit Holztor	102482	107210, 7 Rollen	107214, 7 Rollen	14 Pakete		106632	102801	105168	103555	103516	
Roger 21,9+5,2 m ² mit Sektionaltor	102486	107210, 7 Rollen	107214, 7 Rollen	14 Pakete		106632	102801	105168	103555	103516	108561
Roger 28,4 m ² ohne Tor	101907	107210, 9 Rollen	107214, 9 Rollen	14 Pakete		106632	102801	105168	103555	103516	
Roger 28,4 m ² mit Holztor	102399	107210, 9 Rollen	107214, 9 Rollen	14 Pakete		106632	102801	105168	103555	103516	
Roger 28,4 m ² mit Sektionaltor	102403	107210, 9 Rollen	107214, 9 Rollen	14 Pakete		106632	102801	105168	103555	103516	108561

¹ Dachschindeln sind in jeweils vier Farben erhältlich: 107180 = schwarz, 107182 = grün, 107181 = braun. Die Artikelnummern beziehen sich auf naturbelassene Produkte, Artikel mit Tauchgrundierung finden Sie im Katalog bei dem jeweiligen Produkt.

ZUSATZARTIKEL

SIEHE UNTER ZUSATZARTIKEL, SEITE 344-368

Haus	Art.-Nr.	Dachpappe, Rollen	SBS-Dachdeckung, Rollen	Schindeln ¹ , Pakete	Dachpappemägel, 1 kg	EPDM Folie	Holztor für Garage	Sektionaltor für Garage	Torantrieb für Garagen-Sektionaltor
Roger 19,0+16,2 m ² ohne Tor	120074	107210, 8 Rollen	107214, 8 Rollen	18 Pakete	2 x 107950	2 x 106650	103555	103516	
Roger 19,0+16,2 m ² mit Holztor	120078	107210, 8 Rollen	107214, 8 Rollen	18 Pakete	2 x 107950	2 x 106650	103555		
Roger 19,0+16,2 m ² mit Sektionaltor	120082	107210, 8 Rollen	107214, 8 Rollen	18 Pakete	2 x 107950	2 x 106650		103516	108561
Roger 19,0+33,2 m ² ohne Tor	120086	107210, 10 Rollen	107214, 10 Rollen	24 Pakete	3 x 107950	106631 + 106632	103555	103516	
Roger 19,0+33,2 m ² mit Holztor	120090	107210, 10 Rollen	107214, 10 Rollen	24 Pakete	3 x 107950	106631 + 106632	103555		
Roger 19,0+33,2 m ² mit Sektionaltor	120094	107210, 10 Rollen	107214, 10 Rollen	24 Pakete	3 x 107950	106631 + 106632		103516	108561
Andre 21,5 m ² ohne Tor	108613	107210, 7 Rollen	107214, 7 Rollen	13 Pakete	2 x 107950	106632		103516	
Andre 21,5 m ² mit Sektionaltor	101159	107210, 7 Rollen	107214, 7 Rollen	13 Pakete	2 x 107950	106632		103516	108561
Andre 28,5 m ² ohne Tor	108614	107210, 7 Rollen	107214, 7 Rollen	15 Pakete	2 x 107950	106629 + 106630		103516	
Andre 28,5 m ² mit Sektionaltor	101167	107210, 7 Rollen	107214, 7 Rollen	15 Pakete	2 x 107950	106629 + 106630		103516	108561
Andre 44,7 m ² ohne Tor	108615	107210, 11 Rollen	107214, 11 Rollen	23 Pakete	3 x 107950	2 x 106630		103516	
Andre 44,7 m ² mit Sektionaltor	108616	107210, 11 Rollen	107214, 11 Rollen	23 Pakete	3 x 107950	2 x 106630		103516	108561

¹ Dachschindeln sind in jeweils vier Farben erhältlich: 107180 = schwarz, 107182 = rot, 107183 = grün, 107181 = braun.



Karl 40,6 m² mit Geräteraum



CARPORTS



PALMAKO CARPORT
ROBERT 11,7 m²



PALMAKO CARPORT
ROBERT 23,1 m²



PALMAKO CARPORT
ROBERT 20,6 m²



PALMAKO CARPORT
ROBERT 40,6 m²



PALMAKO CARPORT
ROBERT 23,1 m² MIT
GERÄTERAUM



PALMAKO CARPORT
ROBERT 40,6 m² MIT
GERÄTERAUM



PALMAKO CARPORT
KARL 11,7 m²



PALMAKO CARPORT
KARL 23,1 m²



PALMAKO CARPORT
KARL 20,6 m²



PALMAKO CARPORT
KARL 40,6 m²



PALMAKO CARPORT
KARL 23,1 m² MIT
GERÄTERAUM



PALMAKO CARPORT
KARL 40,6 m² MIT
GERÄTERAUM

PALMAKO CARPORT ROBERT 11,7 m²

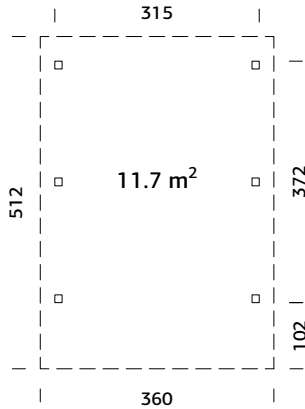

Starke Pfosten aus Leimholz

OBERFLÄCHENBEHANDLUNG

Verfügbar mit werkseitiger Tauchgrundierung

Verfügbar mit werkseitiger Lackierung

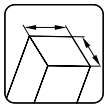

120x120 mm

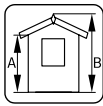

A: 215 cm
B: 301 cm

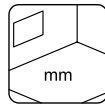

-

PRODUKTBESCHREIBUNG

Maße:
315x372 cm

Umbauter Raum: 30,8 m³
Dachbretter: 19 mm

Dachfläche: 20,1 m²
Dachneigung: 25,0°

Bruttogrundfläche: 11,7 m²

OPTIONAL

Dachpappe: 5 Rollen, SBS-Dacheindeckung: 5 Rollen, Schindeln: 8 Pakete, Dachpappennägel, Regenrinnen, Anker.

PALMAKO CARPORT ROBERT 20,6 m²

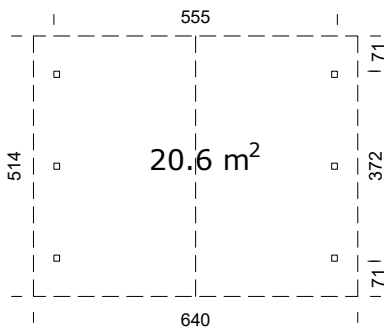

Starke Pfosten aus Leimholz

OBERFLÄCHENBEHANDLUNG

Verfügbar mit werkseitiger Tauchgrundierung

Verfügbar mit werkseitiger Lackierung

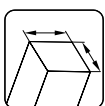

120x120 mm

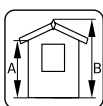

A: 221 cm
B: 363 cm

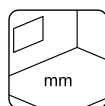

-

PRODUKTBESCHREIBUNG

Maße:
555x372 cm

Umbauter Raum: 61,5 m³
Dachbretter: 19 mm

Dachfläche: 35,8 m²
Dachneigung: 25,0°

Bruttogrundfläche: 20,6 m²

OPTIONAL

Dachpappe: 9 Rollen, SBS-Dacheindeckung: 9 Rollen, Schindeln: 14 Pakete, Dachpappennägel, Regenrinnen, Anker.

PALMAKO CARPORT ROBERT 23,1 m²



NEU!

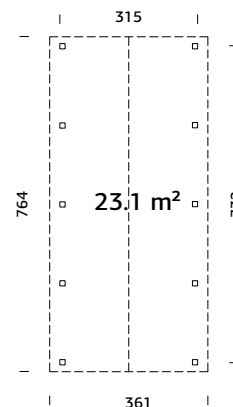

Starke Pfosten aus Leimholz

OBERFLÄCHENBEHANDLUNG

Verfügbar mit werkseitiger Tauchgrundierung

Verfügbar mit werkseitiger Lackierung

PRODUKTBESCHREIBUNG

Maße: 315x732 cm
Dachfläche: 29,8 m²
Dachneigung: 25,0°
Umbauter Raum: 57,1 m³
Bruttogrundfläche: 23,1 m²
Dachbretter: 19 mm

OPTIONAL

Dachpappe: 5 Rollen, SBS-Dacheindeckung: 5 Rollen, Schindeln: 12 Pakete, Dachpappennägel, Regenrinnen, Anker.

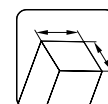

120x120 mm

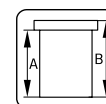

A: 215 cm
 B: 301 cm

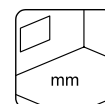

-

PALMAKO CARPORT ROBERT 23,1 m² MIT GERÄTERAUM

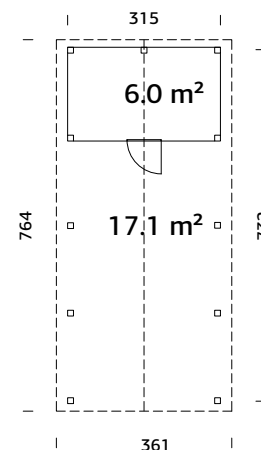

NEU!



Starke Pfosten aus Leimholz

OBERFLÄCHENBEHANDLUNG

Verfügbar mit werkseitiger Tauchgrundierung

Verfügbar mit werkseitiger Lackierung

PRODUKTBESCHREIBUNG

Maße: 315x732 cm
Dachneigung: 25,0°
Umbauter Raum: 57,1 m³
Bruttogrundfläche: 23,1 m²
Dachbretter: 19 mm
Dachfläche: 29,8 m²

OPTIONAL

Dachpappe: 5 Rollen, SBS-Dacheindeckung: 5 Rollen, Schindeln: 12 Pakete, Dachpappennägel, Regenrinnen, Anker.

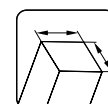

120x120 mm

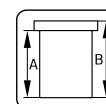

A: 215 cm
 B: 301 cm

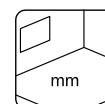

-

PALMAKO CARPORT ROBERT 40,6 m²

NEU!

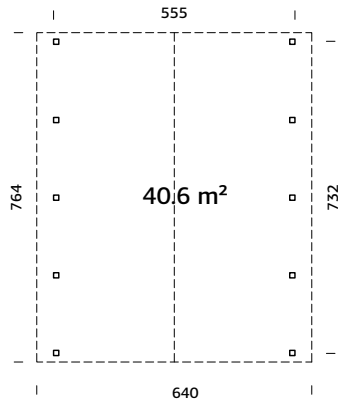

Starke Pfosten aus Leimholz

OBERFLÄCHENBEHANDLUNG

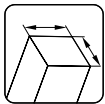
Verfügbar mit werkseitiger Tauchgrundierung Verfügbar mit werkseitiger Lackierung 

120x120 mm

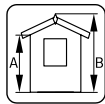
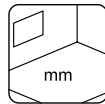
A: 218 cm
B: 363 cm

-

PRODUKTBESCHREIBUNG

Maße:

555x732 cm

Umbauter Raum: 120,0 m³

Dachbretter: 19 mm

Dachfläche: 53,2 m²

Dachneigung: 25,0°

Bruttogrundfläche: 40,6 m²

OPTIONAL

Dachpappe: 8 Rollen, SBS-Dacheindeckung: 8 Rollen, Schindeln: 20 Pakete, Dachpappennägeln, Regenrinnen, Anker.

PALMAKO
CARPORTS

274-283

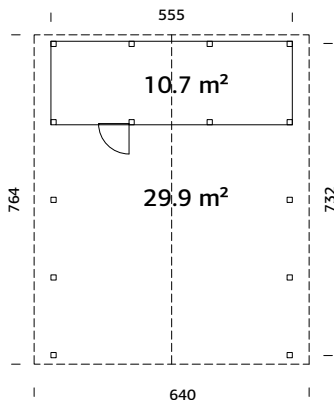
PALMAKO CARPORT ROBERT 40,6 m² MIT GERÄTERAUM

Starke Pfosten aus Leimholz



NEU!

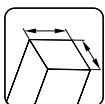

OBERFLÄCHENBEHANDLUNG

Verfügbar mit werkseitiger Tauchgrundierung Verfügbar mit werkseitiger Lackierung 

120x120 mm

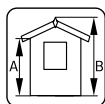
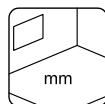
A: 218 cm
B: 363 cm

-

PRODUKTBESCHREIBUNG

Maße:

555x732 cm

Umbauter Raum: 120,0 m³

Dachbretter: 19 mm

Dachfläche: 53,2 m²

Dachneigung: 25,0°

Bruttogrundfläche: 40,6 m²

OPTIONAL

Dachpappe: 8 Rollen, SBS-Dacheindeckung: 8 Rollen, Schindeln: 20 Pakete, Dachpappennägeln, Regenrinnen, Anker.

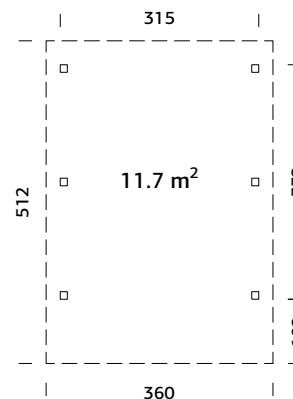
PALMAKO CARPORT KARL 11,7 m²

Starke Pfosten aus Leimholz



Leimholzbogen

PRODUKTBESCHREIBUNG

Maße: 315x372 cm
Umbauter Raum: 39,6 m³
Dachbretter: 19 mm

Dachfläche: 18,0 m²
Dachneigung: 1,1°

Bruttogrundfläche: 11,7 m²

OPTIONAL

Dachpappe: 6 Rollen, SBS-Dacheindeckung: 6 Rollen, Dachpappennägel, EPDM, rain gutters, Anker, Leimholzbogen.

OBERFLÄCHENBEHANDLUNG

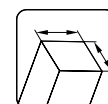
Verfügbar mit werkseitiger Tauchgrundierung Verfügbar mit werkseitiger Lackierung 

120x120 mm

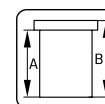

A: 212 cm
 B: 230 cm

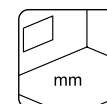

-

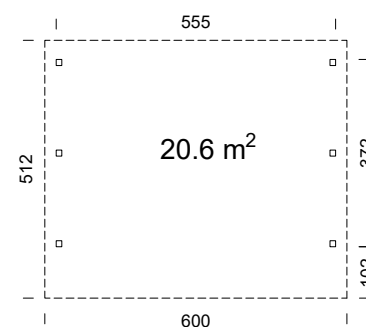
PALMAKO CARPORT KARL 20,6 m²

Starke Pfosten aus Leimholz



Leimholzbogen

PRODUKTBESCHREIBUNG

Maße: 555x372 cm
Umbauter Raum: 67,8 m³
Dachbretter: 19 mm

Dachfläche: 30,7 m²
Dachneigung: 1,1°

Bruttogrundfläche: 20,6 m²

OPTIONAL

Dachpappe: 7 Rollen, SBS-Dacheindeckung: 7 Rollen, Dachpappennägel, EPDM, rain gutters, Anker, Leimholzbogen.

OBERFLÄCHENBEHANDLUNG

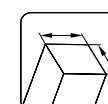
Verfügbar mit werkseitiger Tauchgrundierung Verfügbar mit werkseitiger Lackierung 

120x120 mm

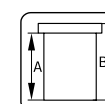

A: 216 cm
 B: 244 cm

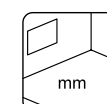

-



PALMAKO CARPORT KARL 23,1 m²

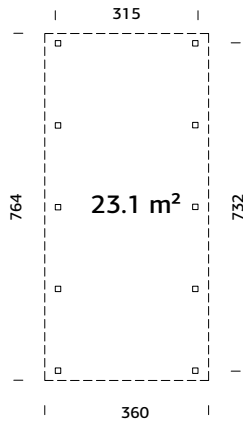

Starke Pfosten aus Leimholz

OBERFLÄCHENBEHANDLUNG

Verfügbar mit werkseitiger Tauchgrundierung

Verfügbar mit werkseitiger Lackierung

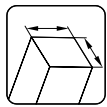

120x120 mm

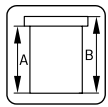

A: 213 cm
B: 235 cm

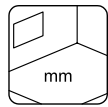

mm

PRODUKTBESCHREIBUNG

Maße: 315x732 cm
Umbauter Raum: 60,0 m³
Dachbretter: 19 mm

Dachfläche: 27,4 m²
Dachneigung: 1,1°
Bruttogrundfläche: 23,1 m²

OPTIONAL

Dachpappe: 6 Rollen, SBS roofing material; 6 Rollen, Dachpappennägel, EPDM, Regenrinnen, Anker, Leimholzbogen.



Leimholzbogen

PALMAKO
CARPORTS

274-283

PALMAKO CARPORT KARL 23,1 m² MIT GERÄTERAUM

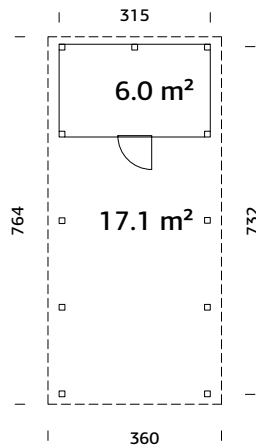

NEU!



Starke Pfosten aus Leimholz

OBERFLÄCHENBEHANDLUNG

Verfügbar mit werkseitiger Tauchgrundierung

Verfügbar mit werkseitiger Lackierung

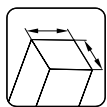

120x120 mm

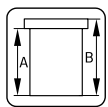

A: 213 cm
B: 235 cm

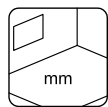

mm

PRODUKTBESCHREIBUNG

Maße: 315x732 cm
Umbauter Raum: 60,0 m³
Dachbretter: 19 mm

Dachfläche: 27,4 m²
Dachneigung: 1,1°
Bruttogrundfläche: 23,1 m²

OPTIONAL

Dachpappe: 6 Rollen, SBS-Dacheindeckung: 6 Rollen, Dachpappennägel, EPDM, Regenrinnen, Anker, Leimholzbogen.



Leimholzbogen

PALMAKO CARPORT KARL 40,6 m²



Leimholzbogen



Scannen Sie diesen Barcode, um sich das Aufbauvideo für Karl 40,6 m² anzusehen!

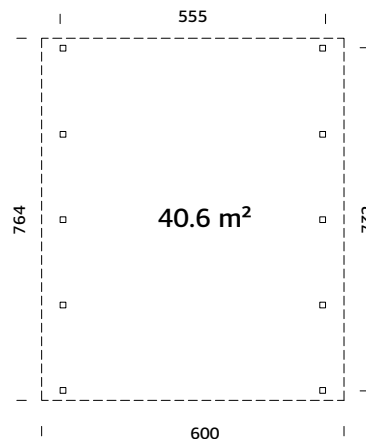

Starke Pfosten aus Leimholz

PRODUKTBESCHREIBUNG

Maße: 555x732 cm
Dachfläche: 46,6 m²
Dachneigung: 1,1°
Umbauter Raum: 103,0 m³
Bruttogrundfläche: 45,7 m²
Dachbretter: 19 mm

OPTIONAL

Dachpappe: 8 Rollen, SBS-Dacheindeckung;
 8 Rollen, Dachpappennägel, EPDM,
 Regenrinnen, Anker, Leimholzbogen.

OBERFLÄCHENBEHANDLUNG

- Verfügbar mit werkseitiger Tauchgrundierung
- Verfügbar mit werkseitiger Lackierung

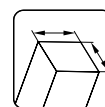

120x120 mm

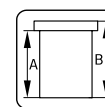

A: 226 cm
 B: 254 cm

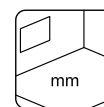

mm

PALMAKO CARPORT KARL 40,6 m² MIT GERÄTERAUM

NEU!



Leimholzbogen

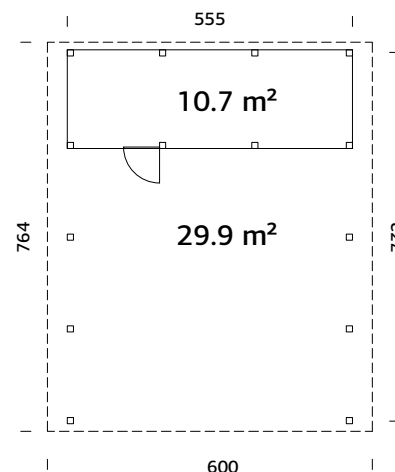

Starke Pfosten aus Leimholz

OBERFLÄCHENBEHANDLUNG

- Verfügbar mit werkseitiger Tauchgrundierung
- Verfügbar mit werkseitiger Lackierung

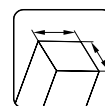

120x120 mm

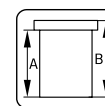

A: 226 cm
 B: 254 cm

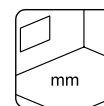

mm

ZUSATZARTIKEL

SIEHE UNTER ZUSATZARTIKEL, SEITE 344-368

Haus	Art.-Nr.	Dachpappe, Rollen	SBS-Dacheindeckung, Rollen	Schindel ¹ , Pakete	Dachpappemägel, 1 kg	EPDM Folie	Regenrinnen	Bodenanker	Leimholzbogen
Robert 11,7 m ²	101013	107210 5 Rollen	107214 5 Rollen	8 Pakete	107930		106632	106608	
Robert 23,1 m ²	119273	107210 5 Rollen	107214 5 Rollen	12 Pakete	2 x 107930		2 x 106630	106608	
Robert 20,6 m ²	101029	107210 9 Rollen	107214 5 Rollen	14 Pakete	2 x 107930		106632	106608	
Robert 40,6 m ²	119333	107210 8 Rollen	107214 8 Rollen	20 Pakete	3 x 107930		2 x 106630	106608	
Robert 23,1 m ² mit Geräteraum	120112	107210 5 Rollen	107214 5 Rollen	12 Pakete	2 x 107930		2 x 106630	106608	
Robert 40,6 m ² mit Geräteraum	120117	107210 8 Rollen	107214 8 Rollen	20 Pakete	3 x 107930		2 x 106630	106608	
Karl 11,7 m ²	101021	107210 6 Rollen	107214 6 Rollen		107930	2 x 111847	106627	106608	102765
Karl 23,1 m ²	101025	107210 6 Rollen	107214 6 Rollen		107930	3 x 111847	106627	106608	102765
Karl 20,6 m ²	101033	107210 7 Rollen	107214 7 Rollen		2 x 107930	3 x 111847	106628	106608	102765
Karl 40,6 m ²	101037	107210 8 Rollen	107214 8 Rollen		2 x 107930	4 x 111847	106628	106608	102765
Karl 23,1 m ² mit Geräteraum	120107	107210 6 Rollen	107214 6 Rollen		107930	3 x 111847	106627	106608	102765
Karl 40,6 m ² mit Geräteraum	120122	107210 8 Rollen	107214 8 Rollen		107930	4 x 111847	106628	106608	102765

¹ Dachschindeln sind in jeweils vier Farben erhältlich: 107180 = schwarz, 107182 = rot, 107183 = grün, 107181 = braun.
Die Artikelnummer ist bei unbehandelten Artikeln angegeben, bei behandelten Artikeln fragen Sie bitte unser Verkaufsteam.



Kalle 16,9 m²



GERÄTEHÄUSER

GERÄTEHÄUSER



PALMAKO HÜHNERSTALL
CHICK 6,7 m²



PALMAKO GERÄTEHAUS
MIA 3,6 m²



PALMAKO GERÄTEHAUS
MIA 5,4 m²



PALMAKO GERÄTEHAUS
LEIF 2,2 m²



PALMAKO GERÄTEHAUS
LEIF 3,0 m²



PALMAKO GERÄTEHAUS
LEIF 4,5 m²



PALMAKO GERÄTEHAUS
LEIF 3,0+2,9 m²



PALMAKO GERÄTEHAUS
LEIF 4,5+2,9 m²



PALMAKO GERÄTEHAUS
DAN 4,5 m²



PALMAKO GERÄTEHAUS
DAN 7,5 m²



PALMAKO GERÄTEHAUS
DAN 9,9 m²



PALMAKO GERÄTEHAUS
DAN 14,7 m²



PALMAKO GERÄTEHAUS
NILS 5,4 m²



PALMAKO GERÄTEHAUS
NILS 8,2 m²



PALMAKO GERÄTEHAUS
LUCAS 5,4 m²



PALMAKO GERÄTEHAUS
LUCAS 12,1 m²



PALMAKO GERÄTEHAUS
MARCUS 6,5 m²



PALMAKO GERÄTEHAUS
STIG 8,2 m²



PALMAKO GERÄTEHAUS
JARI 8,9 m²



PALMAKO GERÄTEHAUS
JARI 14,5 m²



PALMAKO GERÄTEHAUS
MARTIN 8,4 m²



PALMAKO GERÄTEHAUS
MARTIN 13,6 m²



PALMAKO GERÄTEHAUS
OLAF 6,6 m²



PALMAKO GERÄTEHAUS
OLAF 13,5 m²



PALMAKO GERÄTEHAUS
OLAF 16,9 m²



PALMAKO GERÄTEHAUS
KALLE 6,6 m²



PALMAKO GERÄTEHAUS
KALLE 13,5 m²



PALMAKO GERÄTEHAUS
KALLE 16,9 m²



PALMAKO MARKTSTAND
KIRA 7,7 m²



PALMAKO MARKTSTAND
STELLA 5,0 m²



PALMAKO MARKTSTAND
STELLA 8,2 m²



PALMAKO KLAPPBARER
MARKTSTAND
MARIAN 6,2 m²

NEU

PALMAKO HÜHNERSTALL CHICK 6,7 m²

**MIT
METALLDACH**

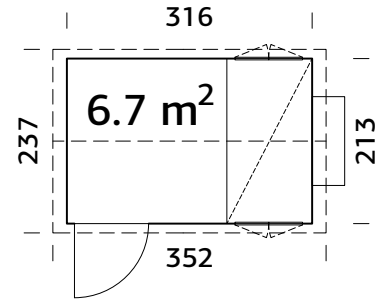

Metalldach inklusive

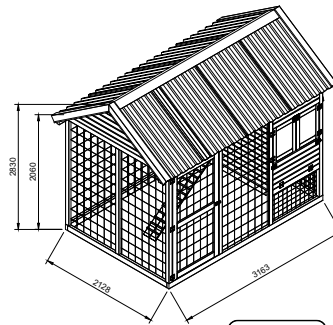

PRODUKTBESCHREIBUNG

Wandaußenmaße:

213x316 cm

Umbauter Raum: 17,0 m³

Fensterglas:

Acrylglas

Maße Fensteröffnung:

96x59 cm

Türen, Durchgangmaß:

95x187 cm

Dachfläche: 10,0 m²

Dachneigung: 34,0°

Bruttogrundfläche: 6,7 m²

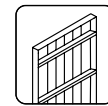

16+32 mm

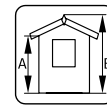

A: 206 cm

B: 283 cm

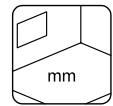

mm



Chick 6,7 m²

PALMAKO GERÄTEHAUS MIA 3,6 m²

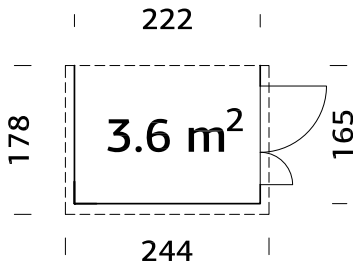

Die Seitenwände sind gegenseitig austauschbar.
Vorgefertigte Wandelemente
Nur 3 Wände, als Anbau



OBERFLÄCHENBEHANDLUNG

Verfügbar mit werkseitiger Tauchgrundierung

Verfügbar mit werkseitiger Lackierung



16+32 mm

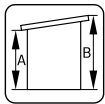

A: 173 cm
B: 210 cm

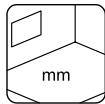

Inklusive
16 mm

PRODUKTBESCHREIBUNG

Wandaußenmaße:

222x165 cm

Umbauter Raum: 6,4 m³

Türen, Durchgangsmaß:

103x166 cm

Dachbretter: 16 mm

Dachfläche: 4,4 m²

Dachneigung: 12,0°

Bruttogrundfläche: 3,7 m²

OPTIONAL

Dachpappe: 1 Rolle, SBS-Dacheindeckung: 1 Rolle, Dachpappennägel, EPDM Folie.

PALMAKO GERÄTEHAUS MIA 5,4 m²

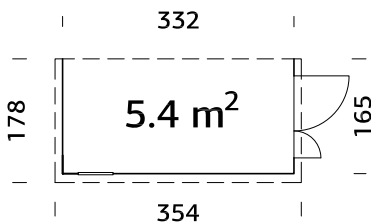

Die Seitenwände sind gegenseitig austauschbar.
Vorgefertigte Wandelemente
Nur 3 Wände, als Anbau



OBERFLÄCHENBEHANDLUNG

Verfügbar mit werkseitiger Tauchgrundierung

Verfügbar mit werkseitiger Lackierung

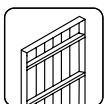

16+32 mm

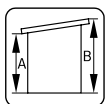

A: 173 cm
B: 210 cm

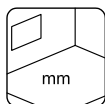

Inklusive
16 mm

PRODUKTBESCHREIBUNG

Wandaußenmaße:

333x165 cm

Umbauter Raum: 9,6 m³

Tür-/Fensterglas: Acrylglas

Festes Fenster, liches

Maß: 41x46 cm

Türen, Durchgangsmaß:

103x166 cm

Dachbretter: 16 mm

Dachfläche: 6,3 m²

Dachneigung: 12,0°

Bruttogrundfläche: 5,5 m²

OPTIONAL

Dachpappe: 1 Rolle, SBS-Dacheindeckung: 1 Rolle, Dachpappennägel, EPDM Folie.

PALMAKO GERÄTEHAUS LEIF 2,2 m²



PRODUKTBESCHREIBUNG

Wandaußenmaße: 234x95 cm
Umbauter Raum: 3,7 m³
Türen, Durchgangsmaß:
 104x160 cm
Dachbretter: 16 mm
Dachfläche: 2,8 m²
Dachneigung: 10,0°
Bruttogrundfläche: 2,3 m²

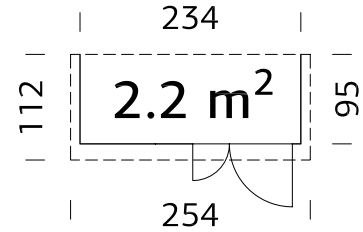

Vorgefertigte Wandelemente
 Die Rückwand ist nicht im Lieferumfang enthalten.

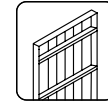

16+32 mm

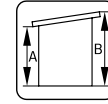

A: 173 cm
 B: 189 cm

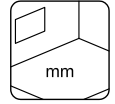

Inklusive
 16 mm

OBERFLÄCHENBEHANDLUNG

Verfügbar mit werkseitiger Tauchgrundierung

Verfügbar mit werkseitiger Lackierung

OPTIONAL

Dachpappe: 1 Rolle, SBS-Dacheindeckung:
 1 Rolle, Dachpappennägel, EPDM Folie.

PALMAKO GERÄTEHAUS LEIF 3,0 m²



PRODUKTBESCHREIBUNG

Wandaußenmaße: 183x170 cm
Umbauter Raum: 6,2 m³
Türen, Durchgangsmaß:
 102x182 cm
Dachbretter: 16 mm
Dachfläche: 3,5 m²
Dachneigung: 12,0°
Bruttogrundfläche: 3,1 m²

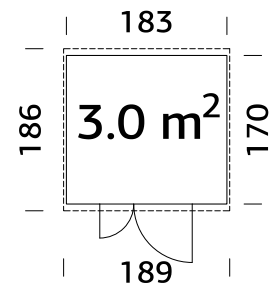

Vorgefertigte Wandelemente

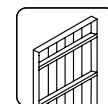

16+32 mm

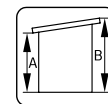

A: 190 cm
 B: 230 cm

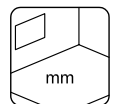

Inklusive
 16 mm

OBERFLÄCHENBEHANDLUNG

Verfügbar mit werkseitiger Tauchgrundierung

Verfügbar mit werkseitiger Lackierung

OPTIONAL

Dachpappe: 1 Rolle, SBS-Dacheindeckung:
 1 Rolle, Dachpappennägel, EPDM Folie.

PALMAKO GERÄTEHAUS LEIF 4,5 m²



PRODUKTBESCHREIBUNG

Wandaußenmaße: 273x170 cm
Umbauter Raum: 8,8 m³
Türen, Durchgangsmaß:
 102x182 cm
Dachbretter: 16 mm
Dachfläche: 5,2 m²
Dachneigung: 12,0°
Bruttogrundfläche: 4,6 m²

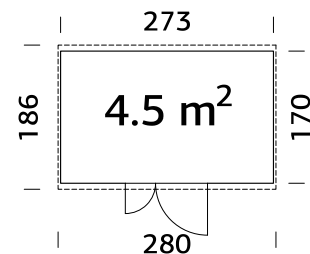

Vorgefertigte Wandelemente

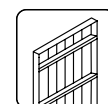

16+32 mm

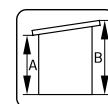

A: 190 cm
 B: 230 cm

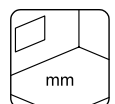

Inklusive
 16 mm

OBERFLÄCHENBEHANDLUNG

Verfügbar mit werkseitiger Tauchgrundierung

Verfügbar mit werkseitiger Lackierung

OPTIONAL

Dachpappe: 1 Rolle, SBS-Dacheindeckung:
 1 Rolle, Dachpappennägel, EPDM Folie.

PALMAKO GERÄTEHAUS LEIF 3,0+2,9 m²

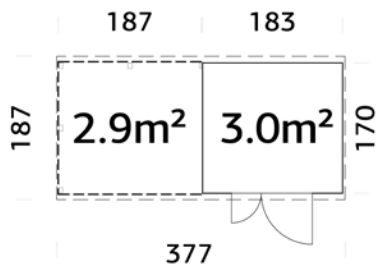

Vorgefertigte Wandelemente



OBERFLÄCHENBEHANDLUNG

Verfügbar mit werkseitiger Tauchgrundierung

Verfügbar mit werkseitiger Lackierung



16+32 mm

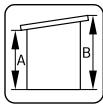

A: 188 cm
B: 228 cm

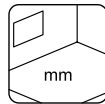

Inklusive
16 mm

PRODUKTBESCHREIBUNG

Wandaußenmaße:

370x170 cm

Umbauter Raum:

6,2+6,2 m³

Türen, Durchgangsmaß:

102x182 cm

Dachbretter: 16 mm

Dachfläche: 7,0 m²

Dachneigung: 12,0°

Bruttogrundfläche: 6,3 m²

OPTIONAL

Dachpappe: 2 Rollen, SBS-Dacheindeckung: 2 Rollen, Dachpappennägel, EPDM Folie.

Kann auch spiegelverkehrt aufgebaut werden.

PALMAKO GERÄTEHAUS LEIF 4,5+2,9 m²



Vorgefertigte Wandelemente



OBERFLÄCHENBEHANDLUNG

Verfügbar mit werkseitiger Tauchgrundierung

Verfügbar mit werkseitiger Lackierung

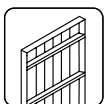

16+32 mm

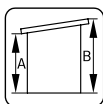

A: 188 cm
B: 228 cm

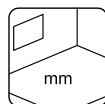

Inklusive
16 mm

PRODUKTBESCHREIBUNG

Wandaußenmaße:

460x170 cm

Umbauter Raum:

8,8+6,2 m³

Türen, Durchgangsmaß:

102x182 cm

Dachbretter: 16 mm

Dachfläche: 8,7 m²

Dachneigung: 12,0°

Bruttogrundfläche: 7,8 m²

OPTIONAL

Dachpappe: 2 Rollen, SBS-Dacheindeckung: 2 Rollen, Dachpappennägel, EPDM Folie.

Kann auch spiegelverkehrt aufgebaut werden.

PALMAKO GERÄTEHAUS DAN 4,5 m²

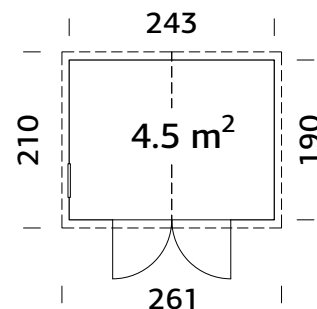

Vorgefertigte Wandelemente

PRODUKTBESCHREIBUNG

Wandaußenmaße:

243x190 cm

Umbauter Raum: 9,3 m³
Tür-/Fensterglas:

Acrylglas

Festes Fenster, lichtet
Maß: 44x44 cm

Türen, Durchgangsmaß:

138x182 cm

Dachbretter: 16 mm

Dachfläche: 5,5 m²
Dachneigung: 16,0°

Bruttogrundfläche: 4,6 m²

OBERFLÄCHENBEHANDLUNG

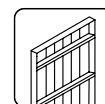
Verfügbar mit werkseitiger Tauchgrundierung Verfügbar mit werkseitiger Lackierung 

16+32 mm

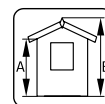
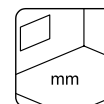
A: 190 cm
B: 220 cm

Inklusive
16 mm

OPTIONAL

Dachpappe: 1 Rolle, SBS-Dacheindeckung: 1 Rolle, Schindeln: 3 Pakete, Dachpappennägel.

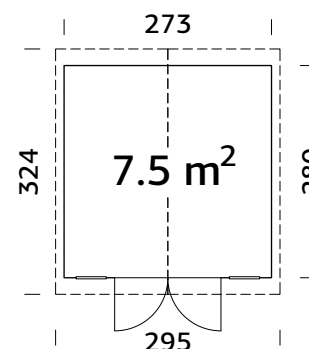
PALMAKO GERÄTEHAUS DAN 7,5 m²



Vorgefertigte Wandelemente

PRODUKTBESCHREIBUNG

Wandaußenmaße:

273x280 cm

Umbauter Raum: 15,5 m³
Tür-/Fensterglas:

Acrylglas

Festes Fenster, lichtet
Maß: 44x44 cm

Türen, Durchgangsmaß:

138x182 cm

Dachbretter: 16 mm

Dachfläche: 9,8 m²
Dachneigung: 14,0°

Bruttogrundfläche: 7,6 m²

OBERFLÄCHENBEHANDLUNG

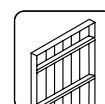
Verfügbar mit werkseitiger Tauchgrundierung Verfügbar mit werkseitiger Lackierung 

16+32 mm

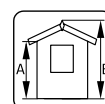
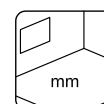
A: 190 cm
B: 220 cm

Inklusive
16 mm

OPTIONAL

Dachpappe: 2 Rollen, SBS-Dacheindeckung: 2 Rollen, Schindeln: 4 Pakete, Dachpappennägel.

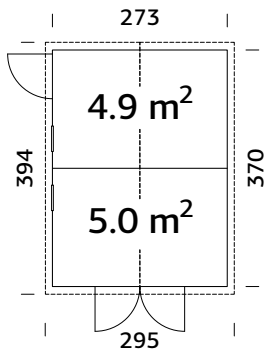
PALMAKO GERÄTEHAUS DAN 9,9 m²



Vorgefertigte Wandelemente

OBERFLÄCHENBEHANDLUNG

Verfügbar mit werkseitiger Tauchgrundierung

Verfügbar mit werkseitiger Lackierung



16+32 mm

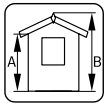

A: 190 cm
B: 220 cm

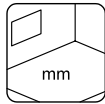

Inklusive
16 mm

PRODUKTBESCHREIBUNG

Wandaußenmaße:

273x370 cm

Umbauter Raum: 19,4 m³

Tür-/Fensterglas:

Acrylglas

Festes Fenster, lichtet

Maß: 44x44 cm

Türen, Durchgangsmaß:

75x169 cm, 138x182 cm

Dachbretter: 16 mm

Dachfläche: 12,0 m²

Dachneigung: 15,0°

Bruttogrundfläche: 10,1 m²

OPTIONAL

Dachpappe: 2 Rollen, SBS-Dacheindeckung: 2 Rollen, Schindeln: 5 Pakete, Dachpappennägel.

PALMAKO GERÄTEHAUS DAN 14,7 m²

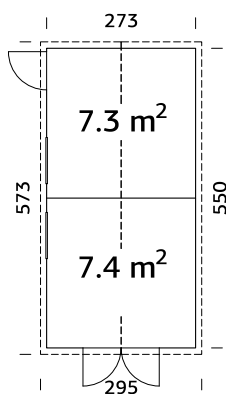

Vorgefertigte Wandelemente

OBERFLÄCHENBEHANDLUNG

Verfügbar mit werkseitiger Tauchgrundierung

Verfügbar mit werkseitiger Lackierung

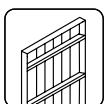

16+32 mm

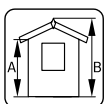

A: 190 cm
B: 230 cm

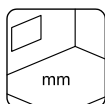

Inklusive
16 mm

PRODUKTBESCHREIBUNG

Wandaußenmaße:

273x550 cm

Umbauter Raum: 29,3 m³

Tür-/Fensterglas:

Acrylglas

Festes Fenster, lichtet

Maß: 44x44 cm

Türen, Durchgangsmaß:

75x169 cm, 138x182 cm

Dachbretter: 16 mm

Dachfläche: 17,3 m²

Dachneigung: 15,5°

Bruttogrundfläche: 15,0 m²

OPTIONAL

Dachpappe: 3 Rollen, SBS-Dacheindeckung: 3 Rollen, Schindeln: 7 Pakete, Dachpappennägel.

PALMAKO GERÄTEHAUS NILS 5,4 m²

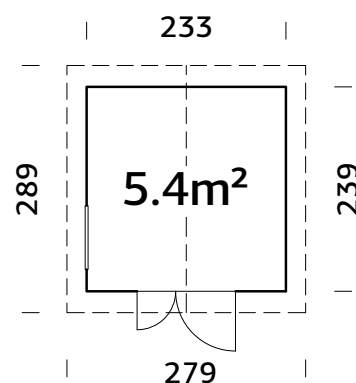

Vorgefertigte Wandelemente

PRODUKTBESCHREIBUNG

Wandaußenmaße:

233x239 cm

Umbauter Raum: 11,5 m³

Fenstertyp: Shed

Fensterglas: Acrylglas

Festes Fenster, lichtet

Maß: 70x46 cm

Türen, Durchgangsmaß:

112x183 cm

Dachbretter: 16 mm

Dachfläche: 8,4 m²

Dachneigung: 21,0°

Bruttogrundfläche: 5,6 m²

OBERFLÄCHENBEHANDLUNG

Verfügbar mit werkseitiger Tauchgrundierung

Verfügbar mit werkseitiger Lackierung

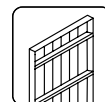

16+32 mm

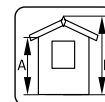

A: 188 cm
B: 238 cm

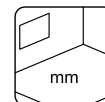

Inklusive
16 mm

OPTIONAL

Dachpappe: 2 Rollen, SBS-Dacheindeckung: 2 Rollen, Schindeln: 4 Pakete, Dachpappennägel, Regenrinnen.

PALMAKO GERÄTEHAUS NILS 8,2 m²

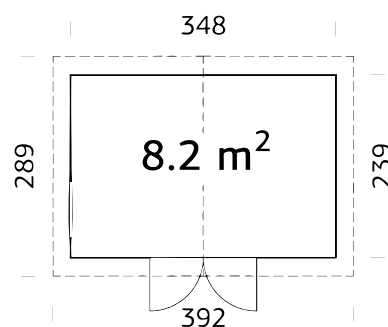

Vorgefertigte Wandelemente

PRODUKTBESCHREIBUNG

Wandaußenmaße:

348x239 cm

Umbauter Raum: 18,0 m³

Fenstertyp: Shed

Fensterglas: Acrylglas

Festes Fenster, lichtet

Maß: 70x46 cm

Türen, Durchgangsmaß:

135x182 cm

Dachbretter: 16 mm

Dachfläche: 11,9 m²

Dachneigung: 21,0°

Bruttogrundfläche: 8,3 m²

OBERFLÄCHENBEHANDLUNG

Verfügbar mit werkseitiger Tauchgrundierung

Verfügbar mit werkseitiger Lackierung

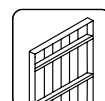

16+32 mm

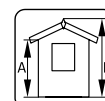

A: 188 cm
B: 259 cm

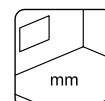

Inklusive
16 mm

OPTIONAL

Dachpappe: 2 Rollen, SBS-Dacheindeckung: 2 Rollen, Schindeln: 5 Pakete, Dachpappennägel, Regenrinnen.

PALMAKO GERÄTEHAUS LUCAS 5,4 m²

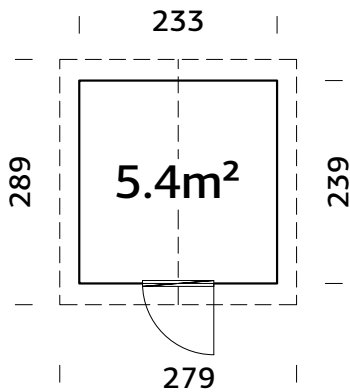

Vorgefertigte Wandelemente

OBERFLÄCHENBEHANDLUNG

Verfügbar mit werkseitiger Lackierung



16+32 mm

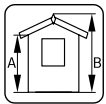

A: 188 cm
B: 238 cm

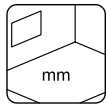

Inklusive
16 mm



PRODUKTBESCHREIBUNG

Wandaußenmaße:

233x239 cm

Umbauter Raum: 11,5 m³

Türtyp: Summer

Tür-/Fensterglas:

Echtglas, 4 mm

Türen, Durchgangsmaß:

78x181 cm

Dachbretter: 16 mm

Dachfläche: 11,9 m²

Dachneigung: 21,0°

Bruttogrundfläche: 5,6 m²

OPTIONAL

Dachpappe: 2 Rollen, SBS-Dacheindeckung: 2 Rollen, Schindeln: 5 Pakete, Dachpappennägel, Regenrinnen, zusätzliche Tür.

PALMAKO GERÄTEHAUS LUCAS 12,1 m²

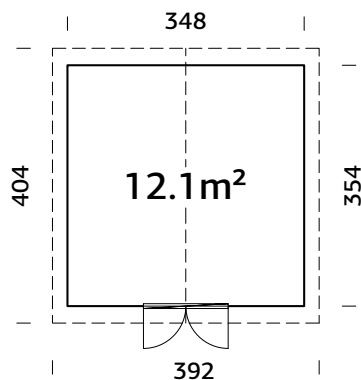

Vorgefertigte Wandelemente

OBERFLÄCHENBEHANDLUNG

Verfügbar mit werkseitiger Lackierung

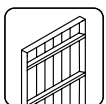

16+32 mm

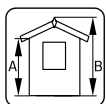

A: 188 cm
B: 259 cm

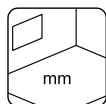

Inklusive
16 mm



PRODUKTBESCHREIBUNG

Wandaußenmaße:

348x354 cm

Umbauter Raum: 26,7 m³

Türtyp: Summer

Tür-/Fensterglas:

Echtglas, 4 mm

Türen, Durchgangsmaß:

117x191 cm

Dachbretter: 16 mm

Dachfläche: 16,7 m²

Dachneigung: 21,0°

Bruttogrundfläche: 12,3 m²

OPTIONAL

Dachpappe: 3 Rollen, SBS-Dacheindeckung: 3 Rollen, Schindeln: 7 Pakete, Dachpappennägel, Regenrinnen, zusätzliche Tür.

PALMAKO GERÄTEHAUS MARCUS 6,5 m²

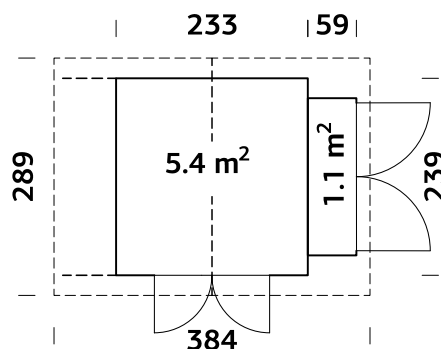

Vorgefertigte Wandelemente

PRODUKTBESCHREIBUNG

Wandaußenmaße:

233x239 cm

Umbauter Raum: 13,5 m³

Tür-/Fensterglas:

Acrylglas

Türen, Durchgangsmaß:

135x183, 181x152 cm

Dachbretter: 16 mm

Dachfläche: 11,2 m²

Dachneigung: 21,0°

Bruttogrundfläche: 7,0 m²

OBERFLÄCHENBEHANDLUNG

Verfügbar mit werkseitiger Tauchgrundierung

Verfügbar mit werkseitiger Lackierung

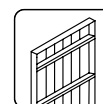

16+32 mm

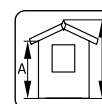

A: 188 cm
B: 240 cm

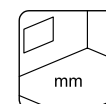

Inklusive
16 mm

OPTIONAL

Dachpappe: 2 Rollen, SBS-Dacheindeckung: 2 Rollen, Schindeln: 5 Pakete, Dachpappennägel.

PALMAKO GERÄTEHAUS STIG 8,2 m²

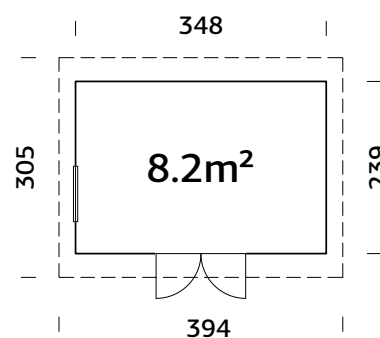

Vorgefertigte Wandelemente

PRODUKTBESCHREIBUNG

Wandaußenmaße:

348x239 cm

Umbauter Raum: 18,8 m³

Türtyp: Summer

Tür-/Fensterglas:

Acrylglas

Festes Fenster, liches

Maß: 71x54 cm

Türen, Durchgangsmaß:

138x181 cm

Dachbretter: 16 mm

Dachfläche: 11,6 m²

Dachneigung: 5,0°

Bruttogrundfläche: 8,4 m²

OBERFLÄCHENBEHANDLUNG

Verfügbar mit werkseitiger Lackierung

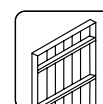

16+32 mm

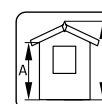

A: 205 cm
B: 250 cm

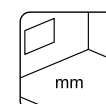

Inklusive
16 mm

OPTIONAL

Dachpappe: 2 Rollen, SBS-Dacheindeckung: 2 Rollen, Dachpappennägel, EPDM Folie, Regenrinnen, zusätzliche Tür.

PALMAKO GERÄTEHAUS JARI 8,9 m²

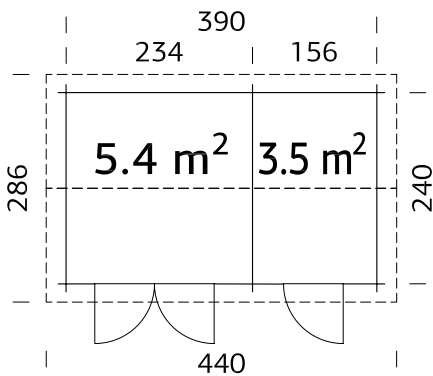

OBERFLÄCHENBEHANDLUNG

Verfügbar mit werkseitiger Tauchgrundierung

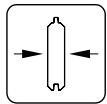

28 mm

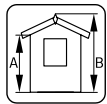

A: 211 cm
B: 249 cm

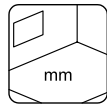

Inklusive
19 mm

PRODUKTBE SCHREIBUNG

Bohlenmaße:

410x260 cm

Umbauter Raum: 20,8 m³

Türen, Durchgangsmaß:

156x180 cm, 78x180 cm

Dachbretter: 19 mm

Dachfläche: 13,1 m²

Dachneigung: 15,2°

Bruttogrundfläche: 9,4 m²

OPTIONAL

Dachpappe: 2 Rollen, SBS-Dacheindeckung: 2 Rollen, Schindeln: 6 Pakete, Dachpappennägel, Regenrinnen.

PALMAKO GERÄTEHAUS JARI 14,5 m²

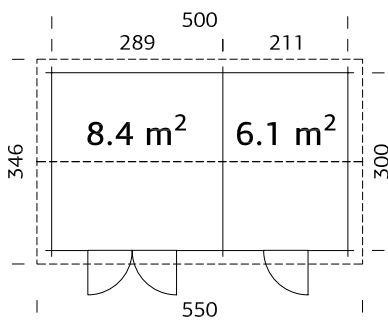

OBERFLÄCHENBEHANDLUNG

Verfügbar mit werkseitiger Tauchgrundierung

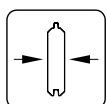

28 mm

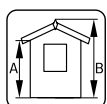

A: 211 cm
B: 249 cm

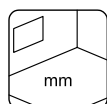

Inklusive
19 mm

PRODUKTBE SCHREIBUNG

Bohlenmaße:

520x320 cm

Umbauter Raum: 33,7 m³

Türen, Durchgangsmaß:

156x180 cm, 78x180 cm

Dachbretter: 19 mm

Dachfläche: 19,6 m²

Dachneigung: 14,9°

Bruttogrundfläche: 15,0 m²

OPTIONAL

Dachpappe: 5 Rollen, SBS-Dacheindeckung: 5 Rollen, Schindeln: 8 Pakete, Dachpappennägel, Regenrinnen.

QUALITÄTSMERKMALE DER GERÄTEHAUSTÜREN VON MARTIN, OLAF UND KALLE

Die vorgefertigten Wandelemente der Gerätehäuser Martin, Olaf und Kalle verfügen über eine innenseitig angebrachte Windschutzfolie. Dadurch sind die Modelle äußerst witterungsbeständig. Wegen der auf unterschiedliche Weise versetzbaren Wand-, Fenster- und Türelemente jedes Modells haben Sie bei den Gerätehäusern verschiedene Gestaltungsmöglichkeiten. Die einfache Konstruktion garantiert einen schnellen und einfachen Aufbau.

Die Türen dieser Modelle haben eine Isolierung aus 32 mm EPS (expandiertes Polystyrol), die sie besonders witterungsbeständig macht.

Bitte sehen Sie sich die Grafik an.

1. HB 3 mm
2. EPS 50 - 32 mm Isolierung
3. Versteifungsrahmen 12 x 114 mm
4. Holzgerüst 32 x 40 mm
5. Leimholzrahmen 44 x 90 mm
6. Holzschwelle 28 x 78 mm
7. Metall-Trittplatte 0,5 mm mit schwarzer Pural-Mattbeschichtung
8. Scharnier 115 x 84 x 3 mm (3x)
9. 2018 Schloss und Schlosskasten

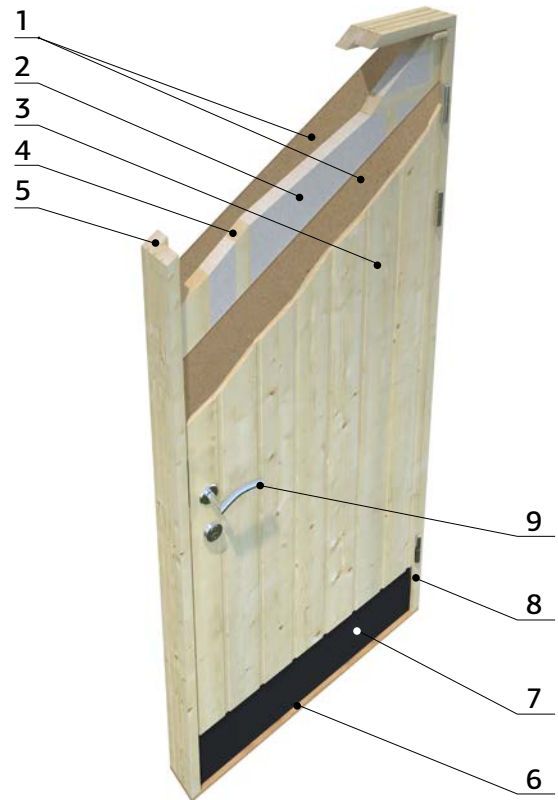

PALMAKO GERÄTEHAUS MARTIN 8,4 m²

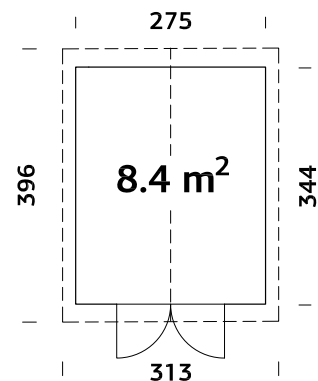

PRODUKTBESCHREIBUNG

Wandaußenmaße:

275x344 cm

Umbauter Raum: 21,0 m³

Türtyp:

Summer

Türen, Durchgangsmaß:

138x181 cm

Türschwelle: Holz

Dachbretter: 19 mm

Dachfläche: 13,0 m²

Dachneigung: 20,0°

Bruttogrundfläche: 9,5 m²

Vorgefertigte Wandelemente

Windsperre inklusive

Trendiger Look! Wandbretter feinsägerau

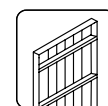

18+70 mm

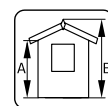

A: 209 cm
B: 267 cm

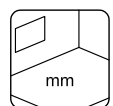

Inklusive
19 mm

OPTIONAL

Dachpappe: 2 Rollen, SBS-Dacheindeckung: 2 Rollen, Schindeln: 6 Pakete, Dachpappennägel, Regenrinnen, zusätzliche Tür.

PALMAKO GERÄTEHAUS MARTIN 13,6 m²

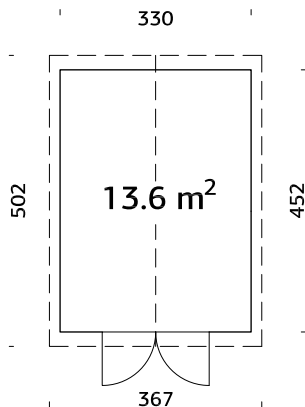

Vorgefertigte Wandelemente

Windsperre inklusive

Trendiger Look! Wandbretter feinsägerau



18+70 mm

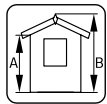

A: 203 cm
B: 296 cm

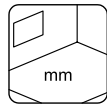

Inklusive
19 mm

PRODUKTBESCHREIBUNG

Wandaußenmaße:

330x452 cm

Umbauter Raum: 35,2 m³

Türtyp: Summer

Türen, Durchgangsmaß:

138x181 cm

Türschwelle: Holz

Dachbretter: 19 mm

Dachfläche: 19,5 m²

Dachneigung: 20,0°

Bruttogrundfläche: 14,9 m²

OPTIONAL

Dachpappe: 5 Rollen, SBS-Dacheindeckung: 5 Rollen, Schindeln: 8 Pakete, Dachpappennägel, Regenrinnen, zusätzliche Tür.

PALMAKO GERÄTEHAUS OLAF 6,6 m²

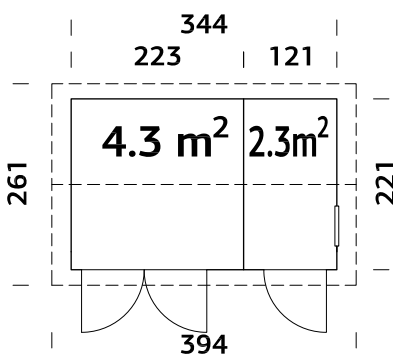

Vorgefertigte Wandelemente

Windsperre inklusive

Trendiger Look! Wandbretter feinsägerau

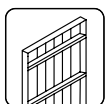

18+70 mm

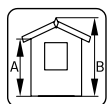

A: 209 cm
B: 247 cm

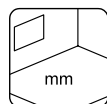

Inklusive
19 mm

PRODUKTBESCHREIBUNG

Wandaußenmaße:

344x221 cm

Umbauter Raum: 14,8 m³

Tür-/Fensterart: Summer

Fensterglas:

Isolierglas 4-9-4 mm

Festes Fenster, lichtet

Maß: 50x54 cm

Türen, Durchgangsmaß:

78x181 cm, 138x181 cm

Türschwelle: Holz

Dachbretter: 19 mm

Dachfläche: 10,3 m²

Dachneigung: 15,0°

Bruttogrundfläche: 7,6 m²

OPTIONAL

Dachpappe: 2 Rollen, SBS-Dacheindeckung: 2 Rollen, Schindeln: 5 Pakete, Dachpappennägel, Regenrinnen, zusätzliche Türen und Fenster.

PALMAKO GERÄTEHAUS OLAF 13,5 m²

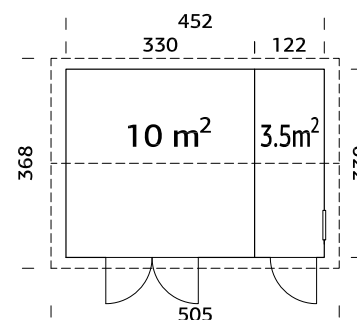

Vorgefertigte Wandelemente
 Windsperre inklusive
 Trendiger Look! Wandbretter feinsägearau

PRODUKTBESCHREIBUNG

Wandaußenmaße:

452x330 cm

Umbauter Raum: 33,8 m³

Tür-/Fenster typ: Summer

Fensterglas:

Isolierglas 4-9-4 mm

Festes Fenster, liches

Maß: 50x54 cm

Türen, Durchgangsmaß:

78x181 cm, 138x181 cm

Türschwelle: Holz

Dachbretter: 19 mm

Dachfläche: 18,8 m²

Dachneigung: 15,0°

Bruttogrundfläche: 14,9 m²

OPTIONAL

Dachpappe: 3 Rollen, SBS-Dacheindeckung: 3 Rollen, Schindeln: 8 Pakete, Dachpappennägel, Regenrinnen, zusätzliche Türen und Fenster.

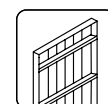

18+70 mm

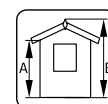

A: 209 cm

B: 261 cm

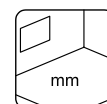

Inklusive

19 mm

PALMAKO GERÄTEHAUS OLAF 16,9 m²

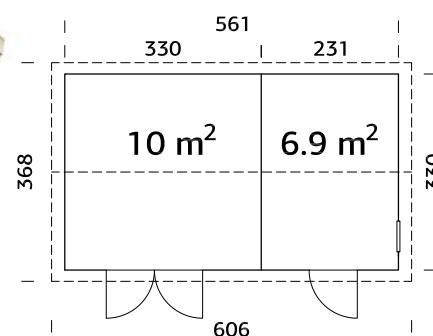

Vorgefertigte Wandelemente
 Windsperre inklusive
 Trendiger Look! Wandbretter feinsägearau

PRODUKTBESCHREIBUNG

Wandaußenmaße:

561x330 cm

Umbauter Raum: 41,5 m³

Tür-/Fenster typ: Summer

Fensterglas:

Isolierglas 4-9-4 mm

Festes Fenster, liches

Maß: 50x54 cm

Türen, Durchgangsmaß:

78x181 cm, 138x181 cm

Türschwelle: Holz

Dachbretter: 19 mm

Dachfläche: 22,6 m²

Dachneigung: 15,0°

Bruttogrundfläche: 18,5 m²

OPTIONAL

Dachpappe: 5 Rollen, SBS-Dacheindeckung: 5 Rollen, Schindeln: 8 Pakete, Dachpappennägel, Regenrinnen, zusätzliche Türen und Fenster.

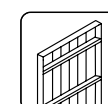

18+70 mm

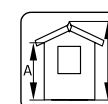

A: 210 cm

B: 261 cm

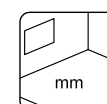

Inklusive

19 mm

PALMAKO GERÄTEHAUS KALLE 6,6 m²

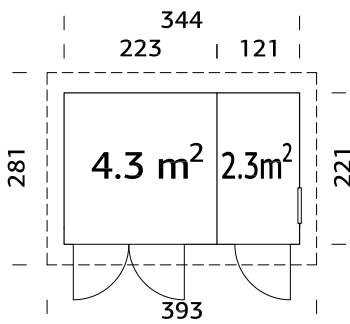

Vorgefertigte Wandelemente

Windsperre inklusive

Trendiger Look! Wandbretter feinsägearau



PRODUKTBESCHREIBUNG

Wandaußenmaße:

344x221 cm

Umbauter Raum: 16,0 m³

Tür-/Fenstertyp: Summer

Fensterglas:

Isolierglas 4-9-4 mm

Festes Fenster, lichtet

Maß: 50x54 cm

Türen, Durchgangsmaß:

78x181 cm, 138x181 cm

Türschwelle: Holz

Dachbretter: 19 mm

Dachfläche: 11,0 m²

Dachneigung: 4,8°

Bruttogrundfläche: 7,6 m²



18+70 mm

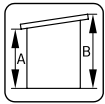

A: 209 cm

B: 249 cm

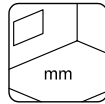

Inklusive

19 mm

OPTIONAL

Dachpappe: 2 Rollen, SBS-Dacheindeckung: 2 Rollen, Dachpappennägel, EPDM Folie, Regenrinnen, zusätzliche Türen und Fenster.

PALMAKO GERÄTEHAUS KALLE 13,5 m²

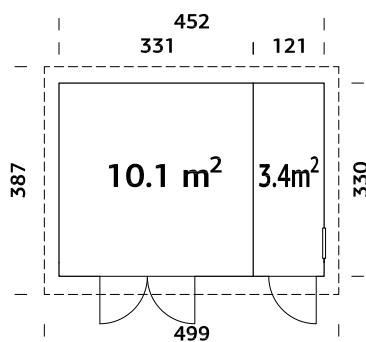

Vorgefertigte Wandelemente

Windsperre inklusive

Trendiger Look! Wandbretter feinsägearau



Scannen Sie diesen QR-code, um sich das Aufbauvideo für Kalle 13,5 m² anzusehen!

PRODUKTBESCHREIBUNG

Wandaußenmaße:

452x330 cm

Umbauter Raum: 34,1 m³

Tür-/Fenstertyp: Summer

Fensterglas:

Isolierglas 4-9-4 mm

Festes Fenster, lichtet

Maß: 50x54 cm

Türen, Durchgangsmaß:

78x181 cm, 138x181 cm

Türschwelle: Holz

Dachbretter: 19 mm

Dachfläche: 19,8 m²

Dachneigung: 4,4°

Bruttogrundfläche: 14,9 m²

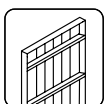

18+70 mm

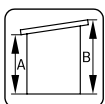

A: 209 cm

B: 259 cm

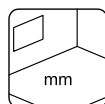

Inklusive

19 mm

OPTIONAL

Dachpappe: 3 Rollen, SBS-Dacheindeckung: 3 Rollen, Dachpappennägel, EPDM Folie, Regenrinnen, zusätzliche Türen und Fenster.

PALMAKO GERÄTEHAUS KALLE 16,9 m²

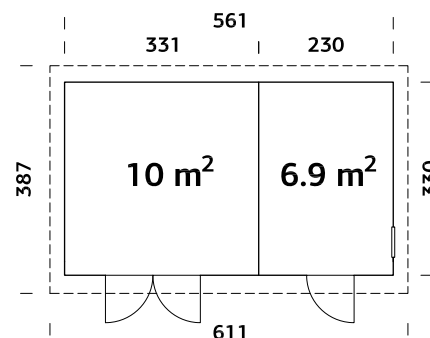

Vorgefertigte Wandelemente
 Windsperre inklusive
 Trendiger Look! Wandbretter feinsägerau

PRODUKTBESCHREIBUNG

Wandaußenmaße:

561x330 cm

Umbauter Raum: 41,5 m³

Tür-/Fenstertyp: Summer

Fensterglas:

Isolierglas 4-9-4 mm

Festes Fenster, liches

Maß: 50x54 cm

Türen, Durchgangsmaß:

78x181 cm, 138x181 cm

Türschwelle: Holz

Dachbretter: 19 mm

Dachfläche: 23,4 m²

Dachneigung: 4,4°

Bruttogrundfläche: 18,5 m²

OPTIONAL

Dachpappe: 5 Rollen, SBS-Dacheindeckung: 5 Rollen, Dachpappennägel, EPDM Folie, Regenrinnen, zusätzliche Türen und Fenster.

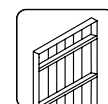

18+70 mm

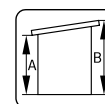

A: 210 cm
 B: 259 cm

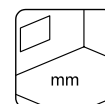

Inklusive
 19 mm

PALMAKO MARKTSTAND KIRA 7,7 m²

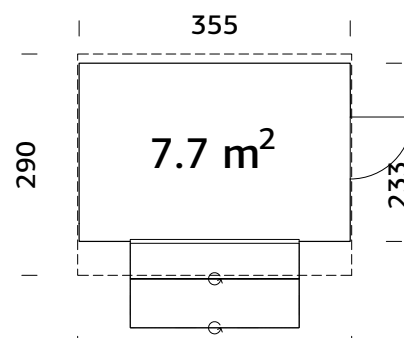

Vorgefertigte Wandelemente

PRODUKTBESCHREIBUNG

Wandaußenmaße:

355x233 cm

Umbauter Raum: 21,7 m³

Tür-/Fenstertyp: Summer

Türen, Durchgangsmaß:

78x181 cm

Maße Fensteröffnung:

202x103 cm

Dachbretter: 19 mm

Dachfläche: 10,4 m²

Dachneigung: 7,0°

Bruttogrundfläche: 8,2 m²

OBERFLÄCHENBEHANDLUNG

Verfügbar mit werkseitiger Lackierung

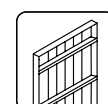

16+32 mm

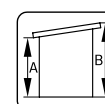

A: 209 cm
 B: 264 cm

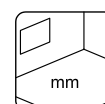

Inklusive
 19 mm

OPTIONAL

Dachpappe: 2 Rollen, SBS-Dacheindeckung: 2 Rollen, Dachpappennägel, EPDM Folie, Regenrinnen, zusätzliche Türen und Fenster.

PALMAKO MARKTSTAND STELLA 5,0 m²

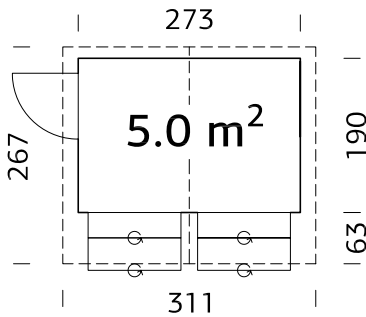

Vorgefertigte Wandelemente

OBERFLÄCHENBEHANDLUNG

Verfügbar mit werkseitiger Tauchgrundierung

Verfügbar mit werkseitiger Lackierung



16+32 mm

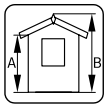

A: 189 cm
B: 229 cm

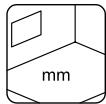

Fußboden als
Option!
16 mm

PRODUKTBESCHREIBUNG

Wandaußenmaße:

273x190 cm

Umbauter Raum: 10,2 m³

Maße Fensteröffnung:

118x82 cm

Türen, Durchgangsmaß:

76x169 cm

Dachbretter: 16 mm

Dachfläche: 8,5 m²

Dachneigung: 14,6°

Bruttogrundfläche: 5,2 m²

OPTIONAL

Fußboden, Dachpappe: 2 Rollen, SBS-Dacheindeckung: 2 Rollen, Schindeln: 4 Pakete, Dachpappennägel.

PALMAKO MARKTSTAND STELLA 8,2 m²

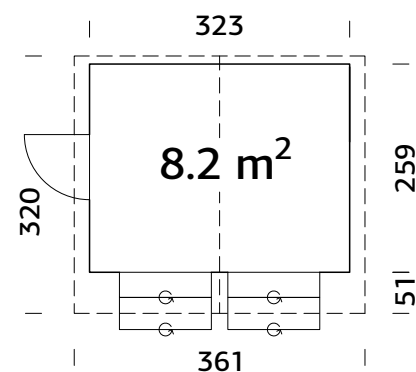

Vorgefertigte Wandelemente

OBERFLÄCHENBEHANDLUNG

Verfügbar mit werkseitiger Tauchgrundierung

Verfügbar mit werkseitiger Lackierung

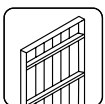

16+32 mm

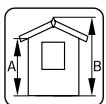

A: 189 cm
B: 239 cm

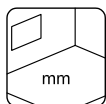

Fußboden als
Option!
16 mm

PRODUKTBESCHREIBUNG

Wandaußenmaße:

323x259 cm

Umbauter Raum: 17,7 m³

Maße Fensteröffnung:

118x82 cm

Türen, Durchgangsmaß:

76x169 cm

Dachbretter: 16 mm

Dachfläche: 12,0 m²

Dachneigung: 15,0°

Bruttogrundfläche: 8,4 m²

OPTIONAL

Fußboden, Dachpappe: 2 Rollen, SBS-Dacheindeckung: 2 Rollen, Schindeln: 5 Pakete, Dachpappennägel.

PALMAKO KLAPPBARER MARKTSTAND MARIAN 6,2 m²

NEU!



Zusammengeklappte Größe 2980x2280x765mm
Gewicht: 600 kg



Kann auch spiegelverkehrt aufgebaut werden.

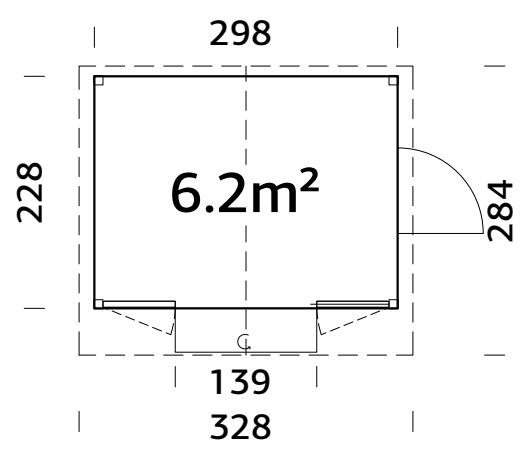

Regendichte PVC-Plane zur Dacheindeckung im Lieferumfang enthalten

PRODUKTBESCHREIBUNG

Wandaußenmaße: 298x228 cm
Umbauter Raum: 12,6 m³
Maße Fensteröffnung: 118x82 cm
Türen, Durchgangsmaß: 76x169 cm

Dachbretter: 16 mm
Dachfläche: 10,0 m²
Dachneigung: 10,0°
Bruttogrundfläche: 6,8 m²

OBERFLÄCHENBEHANDLUNG

Verfügbar mit werkseitiger Lackierung

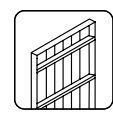

16+32 mm

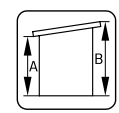

A: 207 cm
B: 245 cm

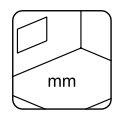

Inklusive 19 mm

PALMAKO
GERÄTEHÄUSER

284-307

DEN KIOSK SCHNELL UND EINFACH AUFKLAPPEN

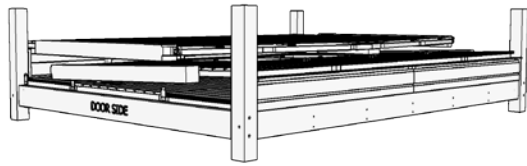

Erforderliches Werkzeug bereitlegen

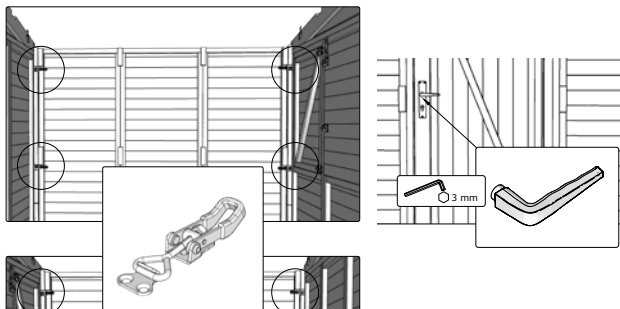

Spannverschlüsse arretieren und den Türgriff montieren

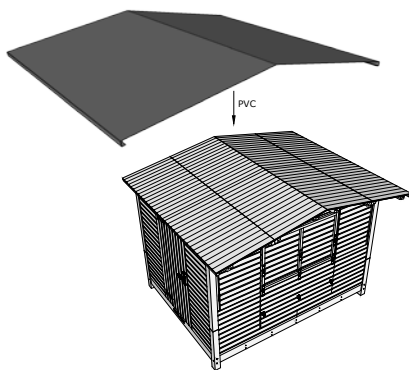

Den Kiosk mit der beiliegenden wasserdichten PVC-Plane abdecken und verschrauben

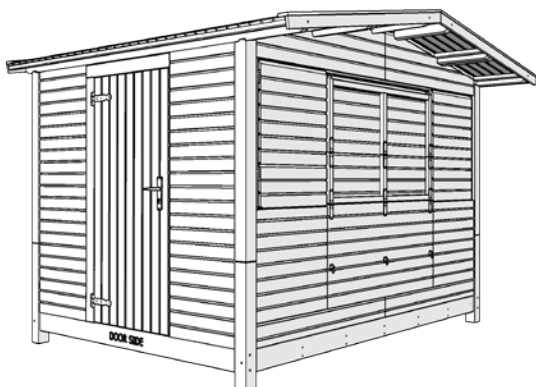

Der Kiosk ist einsatzbereit!

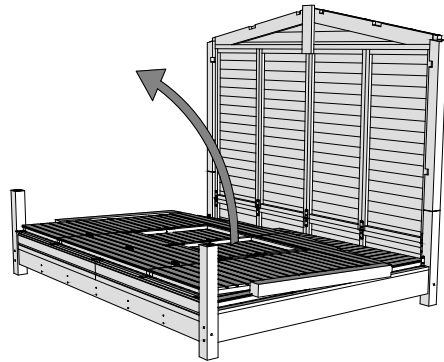

Wandelemente aufrichten

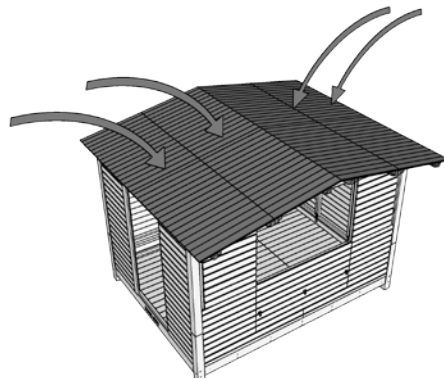

Dachelemente positionieren und mit den Spannverschlüssen verbinden

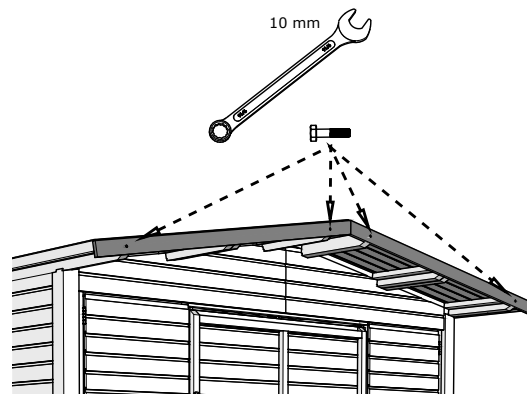

Blendbretter montieren

Die vormontierten Elemente ermöglichen einen schnellen und einfachen Auf- und Abbau. Nach der Erstmontage dauert das Zusammenfallen oder Aufklappen etwa 20 Minuten.



20 min



ZUSATZARTIKEL

SIEHE UNTER ZUSATZARTIKEL, SEITE 344-368

Haus	Art.-Nr.	Fußboden ¹	Dachpappe, Rollen	SBS-Dacheindeckung, Rollen	Schindeln ² , Pakete	Dachpappennägel, 1 kg	EPDM Folie
Mia 3,6 m ²	101076						
Mia 5,4 m ²	101184		107210, 1 Rolle	107214, 1 Rolle		107930	111847
Mia 5,4 m ²	101184		107210, 1 Rolle	107214, 1 Rolle		107930	111847
Leif 2,2 m ²	101080		107210, 1 Rolle	107214, 2 Rollen		107930	111847
Leif 3,0 m ²	101071		107210, 1 Rolle	107214, 2 Rollen		107930	111847
Leif 4,5 m ²	101081		107210, 1 Rolle	107214, 1 Rolle		107930	111847
Leif 3,0+2,9 m ²	110981		107210, 2 Rollen	107214, 2 Rollen		107930	111847
Leif 4,5+2,9 m ²	111018		107210, 2 Rollen	107214, 2 Rollen		107930	111847
Dan 4,5 m ²	101176		107210, 1 Rolle	107214, 1 Rolle	3 Pakete	107930	
Dan 7,5 m ²	101198		107210, 2 Rollen	107214, 2 Rollen	4 Pakete	107930	
Dan 9,9 m ²	101206		107210, 2 Rollen	107214, 2 Rollen	5 Pakete	107930	
Dan 14,7 m ²	101210		107210, 3 Rollen	107214, 3 Rollen	7 Pakete	107930	
Nils 5,4 m ²	101180		107210, 2 Rollen	107214, 2 Rollen	4 Pakete	107930	
Nils 8,2 m ²	101188		107210, 2 Rollen	107214, 2 Rollen	5 Pakete	107930	
Lucas 5,4 m ²	108617		107210, 2 Rollen	107214, 2 Rollen	5 Pakete	107930	
Lucas 12,1 m ²	108618		107210, 3 Rollen	107214, 3 Rollen	7 Pakete	107930	
Marcus 6,5 m ²	107218		107210, 2 Rollen	107214, 2 Rollen	5 Pakete	107930	
Stig 8,2 m ²	110073		107210, 2 Rollen	107214, 2 Rollen		107930	2 x 111847
Jari 8,9 m ²	101324		107210, 2 Rollen	107214, 2 Rollen	6 Pakete	107930	
Jari 14,5 m ²	101358		107210, 5 Rollen	107214, 5 Rollen	8 Pakete	107930	

¹ inklusive imprägnierter Fundamenthölzer² Dachschindeln sind in jeweils vier Farben erhältlich: 107180 = schwarz, 107182 = rot, 107183 = grün, 107181 = braun.

Die Artikelnummern beziehen sich auf naturbelassene Produkte, Artikel mit Tauchgrundierung finden Sie im Katalog bei dem jeweiligen Produkt.

ZUSATZARTIKEL

SIEHE UNTER ZUSATZARTIKEL, SEITE 344-368

Haus	Art.-Nr.	Fußboden ¹	Dachpappe, Rollen	SBS-Dacheindeckung, Rollen	Schindeln ² , Pakete	Dachpappennägel, 1 kg	EPDM Folie	Regenrinnen
Martin 8,4 m ²	101066		107210, 2 Rollen	107214, 2 Rollen	6 Pakete	107930		106630
Martin 13,6 m ²	101045		107210, 5 Rollen	107214, 5 Rollen	8 Pakete	107930		106632
Olaf 6,6 m ²	101229		107210, 2 Rollen	107214, 2 Rollen	5 Pakete	107930		106630
Olaf 13,5 m ²	101231		107210, 3 Rollen	107214, 3 Rollen	8 Pakete	107930		106632
Olaf 16,9 m ²	101236		107210, 5 Rollen	107214, 5 Rollen	8 Pakete	107930		106629 + 106630
Kalle 6,6 m ²	101228		107210, 2 Rollen	107214, 2 Rollen		107930	2 x 111847	106627
Kalle 13,5 m ²	101232		107210, 3 Rollen	107214, 3 Rollen		107930	2 x 111847	106628
Kalle 16,9 m ²	101056		107210, 5 Rollen	107214, 5 Rollen		107930	2 x 111847	106626 + 106627
Kira 7,7 m ²	109668		107210, 2 Rollen	107214, 2 Rollen		107930	111847	106627
Stella 5,0 m ²	101137	102883	107210, 2 Rollen	107214, 2 Rollen	4 Pakete	107930		
Stella 8,2 m ²	101141	102924	107210, 2 Rollen	107214, 2 Rollen	5 Pakete	107930		

¹ inklusive imprägnierte Fundamentbölzer

² Dachschindeln sind in jeweils vier Farben erhältlich: 107180 = schwarz, 107182 = rot, 107183 = grün, 107181 = braun.

Die Artikelnummern beziehen sich auf naturbelassene Produkte, Artikel mit Tauchgrundierung finden Sie im Katalog bei dem jeweiligen Produkt.





ZÄUNE

PALMAKO ZÄUNE

308-333



PALMAKO ZAUN-ELEMENT LINE 12X17 PALMAKO ZAUN-ELEMENT LINE 12X10



PALMAKO ZAUN-ELEMENT NINA 1 PALMAKO ZAUN-ELEMENT NINA 2 PALMAKO ZAUN-ELEMENT NINA 3 PALMAKO ZAUN-ELEMENT NINA 4 PALMAKO ZAUN-ELEMENT NINA 6



PALMAKO ZAUN-ELEMENT REENA 1 PALMAKO ZAUN-ELEMENT REENA 2 PALMAKO ZAUN-ELEMENT REENA 3 PALMAKO ZAUN-ELEMENT REENA 4 PALMAKO ZAUN-ELEMENT REENA 6 PALMAKO ZAUN-ELEMENT REENA 7 PALMAKO ZAUN-ELEMENT REENA 8

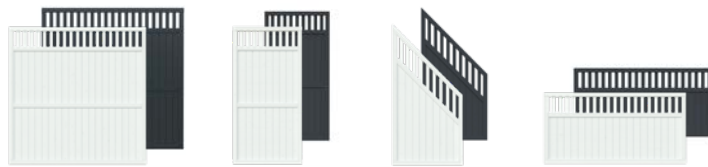

PALMAKO ZAUN-ELEMENT ELKE 1 PALMAKO ZAUN-ELEMENT ELKE 2 PALMAKO ZAUN-ELEMENT ELKE 3 PALMAKO ZAUN-ELEMENT ELKE 4



PALMAKO ZAUN-ELEMENT HELIS 1



PALMAKO ZAUN-ELEMENT HELIS 2



PALMAKO ZAUN-ELEMENT HELIS 3



PALMAKO ZAUN-ELEMENT HELIS 4



PALMAKO ZAUN-ELEMENT HELIS 6



PALMAKO ZAUN-ELEMENT HELIS 7



PALMAKO ZAUN-ELEMENT HELIS 8



PALMAKO ZAUN-ELEMENT MARIT 1



PALMAKO ZAUN-ELEMENT MARIT 2



PALMAKO ZAUN-ELEMENT MARIT 3



PALMAKO ZAUN-ELEMENT MARIT 4



PALMAKO ZAUN-ELEMENT MARIT 6



PALMAKO ZAUN-ELEMENT MARIT 7



PALMAKO ZAUN-ELEMENT MARIT 8



PALMAKO ZAUN-ELEMENT KARINA 1



PALMAKO ZAUN-ELEMENT KARINA 2



PALMAKO ZAUN-ELEMENT KARINA 3



PALMAKO ZAUN-ELEMENT KARINA 4



PALMAKO ZAUN-ELEMENT KARINA 6



PALMAKO ZAUN-ELEMENT JANET 1



PALMAKO ZAUN-ELEMENT JANET 2



PALMAKO ZAUN-ELEMENT BIRGIT 2

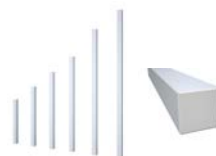

PALMAKO PFOSTEN
MASSIVHOLZ, LEIMHOLZ

PALMAKO ZAUNELEMENTE LINE

HOLZART: FICHTE

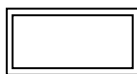
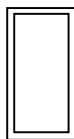

Zaunelement	Line 12x17	Line 12x10
Artikelnummer	● 109559 ● 109558	● 109555 ● 109554
Maße Zaunelement, Breite x Höhe	1180x1735 mm	1180x955 mm
Rahmen	32x40 mm	32x40 mm
Profilbrett	28x45 mm	28x45 mm



Alle Pfähle sind an einem Ende gefast.

OPTIONAL

Pfostenträger und Befestigungen für Zaunelemente

PFOSTEN MASSIVHOLZ

Artikelnummer	● 100854 ● 100856	● 100860 ● 100862	● 100866 ● 100868	● 100872 ● 100874
Profil	70x70 mm	70x70 mm	70x70 mm	70x70 mm
Länge	1000 mm	1300 mm	1600 mm	1900 mm

PFOSTEN LEIMHOLZ

Artikelnummer	● 100902 ● 100903	● 100890 ● 100892	● 100896 ● 100898	● 100917 ● 100918
Profil	90x90 mm	90x90 mm	90x90 mm	90x90 mm
Länge	1000 mm	1300 mm	1600 mm	1900 mm

BEHANDLUNGSOPTIONEN



GYVPI

grau kesseldruckimprägniert



WTPNT1+2

Grundierung + weiße Lackierung 2 Schichten (RAL 9016)

PALMAKO ZAUNELEMENTE NINA

HOLZART: FICHTE

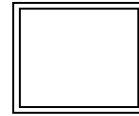
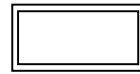
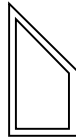
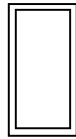
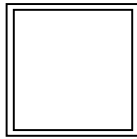

Zaunelement	Nina 1	Nina 2	Nina 3	Nina 4	Nina 6
Artikelnummer	● 109533 ● 109534 ● 109535	● 109472 ● 109473 ● 109474	● 109468 ● 109469 ● 109470	● 109464 ● 109465 ● 109466	● 109461 ● 109462
Maße Zaunelement, Breite x Höhe	1800x1800 mm	900x1800 mm	900x1800/900 mm	1800x900 mm	1800x1500 mm
Rahmen	33x57 mm	33x57 mm	33x57 mm	33x57 mm	33x57 mm
Profilbrett	12x57 mm	12x57 mm	12x57 mm	12x57 mm	12x57 mm



Alle Pfähle sind an einem Ende gefast.

OPTIONAL

Pfostenträger und Befestigungen für Zaunelemente

PFOSTEN MASSIVHOLZ

Artikelnummer	● 100854 ● 100856 ● 108644	● 100860 ● 100862	● 100866 ● 100868	● 100872 ● 100874 ● 108645
Profil	70x70 mm	70x70 mm	70x70 mm	70x70 mm
Länge	1000 mm	1300 mm	1600 mm	1900 mm

PFOSTEN LEIMHOLZ

Artikelnummer	● 100902 ● 100903 ● 108655	● 100890 ● 100892	● 100896 ● 100898	● 100917 ● 100918 ● 108656
Profil	90x90 mm	90x90 mm	90x90 mm	90x90 mm
Länge	1000 mm	1300 mm	1600 mm	1900 mm

BEHANDLUNGSOPTIONEN



GYVPI

grau kesseldruckimprägniert



WTPNT1+2

Grundierung + weiße Lackierung 2 Schichten (RAL 9016)



GYPNT1+2

Grundierung + graue Lackierung 2 Schichten (RAL 7016)

PALMAKO ZAUNELEMENTE REENA

HOLZART: FICHTE

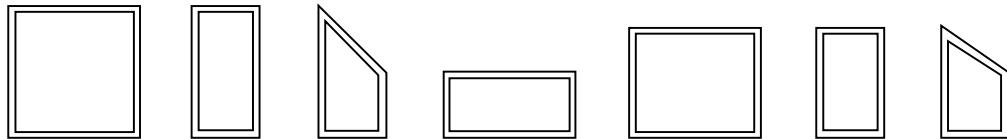

Zaunelement	Reena 1	Reena 2	Reena 3	Reena 4	Reena 6	Reena 7	Reena 8
Artikelnummer	● 100523 ● 100525 ● 108961	● 100396 ● 100398 ● 108962	● 100402 ● 100404 ● 108963	● 100439 ● 100441 ● 108964	● 100483	● 100356	● 100350
Maße Zaunelement, Breite x Höhe	1800x1800 mm	900x1800 mm	900x1800/900 mm	1800x900 mm	1800x1500 mm	900x1500 mm	900x1500/900 mm
Rahmen	33x57 mm	33x57 mm	33x57 mm	33x57 mm	33x57 mm	33x57 mm	33x57 mm
Profilbrett	12x95 mm	12x95 mm	12x95 mm	12x95 mm	12x95 mm	12x95 mm	12x95 mm
Gitterleisten	12x45 mm	12x45 mm	12x45 mm	12x45 mm	12x45 mm	12x45 mm	12x45 mm



Alle Pfähle sind an einem Ende gefast.

OPTIONAL

Pfostenträger und Befestigungen für Zaunelemente

PFOSTEN MASSIVHOLZ

Artikelnummer	● 100854 ● 100856 ● 108644	● 100860 ● 100862	● 100866 ● 100868	● 100872 ● 100874 ● 108645
Profil	70x70 mm	70x70 mm	70x70 mm	70x70 mm
Länge	1000 mm	1300 mm	1600 mm	1900 mm

PFOSTEN LEIMHOLZ

Artikelnummer	● 100902 ● 100903 ● 108655	● 100890 ● 100892	● 100896 ● 100898	● 100917 ● 100918 ● 108656
Profil	90x90 mm	90x90 mm	90x90 mm	90x90 mm
Länge	1000 mm	1300 mm	1600 mm	1900 mm

BEHANDLUNGSOPTIONEN



GYVPI

grau kesseldruckimprägniert

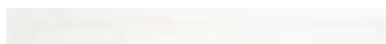

WTPNT1+2

Grundierung + weiße Lackierung 2 Schichten (RAL 9016)



GYPNT1+2

Grundierung + graue Lackierung 2 Schichten (RAL 7016)

PALMAKO ZAUNELEMENTE ELKE

HOLZART: FICHTE

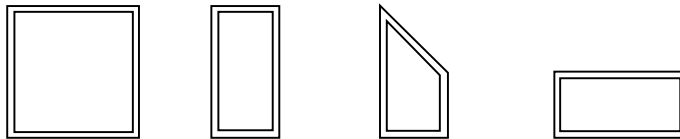

Zaunelement	Elke 1	Elke 2	Elke 3	Elke 4
Artikelnummer	● 100513 ● 108625	● 100386 ● 108626	● 100368 ● 108627	● 107231 ● 108628
Maße Zaunelement, Breite x Höhe	1800x1800 mm	900x1800 mm	900x1800/900 mm	1800x900 mm
Rahmen	33x57 mm	33x57 mm	33x57 mm	33x57 mm
Profilbrett	12x95 mm	12x95 mm	12x95 mm	12x95 mm
Gitterleisten	12x45 mm	12x45 mm	12x45 mm	12x45 mm



Alle Pfähle sind an einem Ende gefast.

OPTIONAL

Pfostenträger und Befestigungen für Zaunelemente

PFOSTEN MASSIVHOLZ

Artikelnummer	● 100856	● 100862	● 100868	● 100874
	● 108644			● 108645
Profil	70x70 mm	70x70 mm	70x70 mm	70x70 mm
Länge	1000 mm	1300 mm	1600 mm	1900 mm

PFOSTEN LEIMHOLZ

Artikelnummer	● 100903	● 100892	● 100898	● 100918
	● 108655			● 108656
Profil	90x90 mm	90x90 mm	90x90 mm	90x90 mm
Länge	1000 mm	1300 mm	1600 mm	1900 mm

BEHANDLUNGSOPTIONEN

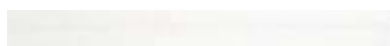

WTPNT1+2

Grundierung + weiße Lackierung 2 Schichten (RAL 9016)



GYPNT1+2

Grundierung + graue Lackierung 2 Schichten (RAL 7016)

PALMAKO ZAUNELEMENTE HELIS

HOLZART: FICHTE

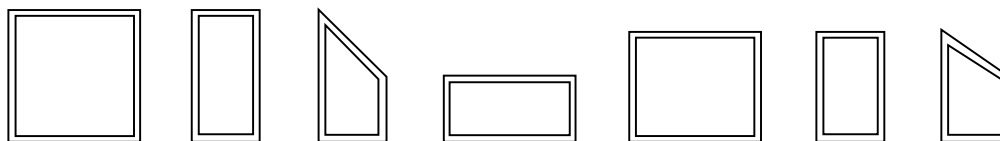

Zaunelement	Helis 1	Helis 2	Helis 3	Helis 4	Helis 6	Helis 7	Helis 8
Artikelnummer	<ul style="list-style-type: none"> ● 100493 ● 100495 ● 100492 ● 108965 	<ul style="list-style-type: none"> ● 100372 ● 100374 ● 100371 ● 108966 	<ul style="list-style-type: none"> ● 100378 ● 100380 ● 100377 ● 108967 	<ul style="list-style-type: none"> ● 100414 ● 100416 ● 100413 ● 108968 	<ul style="list-style-type: none"> ● 100445 ● 100447 ● 100444 	<ul style="list-style-type: none"> ● 100318 ● 100320 ● 100317 	<ul style="list-style-type: none"> ● 100312 ● 100314 ● 100311
Maße Zaunelement, Breite x Höhe	1800x1800 mm	900x1800 mm	900x1800/900 mm	1800x900 mm	1800x1500 mm	900x1500 mm	900x1500/900 mm
Rahmen	33x57 mm	33x57 mm	33x57 mm	33x57 mm	33x57 mm	33x57 mm	33x57 mm
Profilbrett	12x95 mm	12x95 mm	12x95 mm	12x95 mm	12x95 mm	12x95 mm	12x95 mm
Gitterleisten	12x45 mm	12x45 mm	12x45 mm	12x45 mm	12x45 mm	12x45 mm	12x45 mm



Alle Pfähle sind an einem Ende gefast.

OPTIONAL

Pfostenträger und Befestigungen für Zaunelemente

PFOSTEN MASSIVHOLZ

Artikelnummer	<ul style="list-style-type: none"> ● 100854 ● 100856 ● 100853 ● 108644 	<ul style="list-style-type: none"> ● 100860 ● 100862 ● 100859 	<ul style="list-style-type: none"> ● 100866 ● 100868 ● 100865 	<ul style="list-style-type: none"> ● 100872 ● 100874 ● 100871 ● 108645
Profil	70x70 mm	70x70 mm	70x70 mm	70x70 mm
Länge	1000 mm	1300 mm	1600 mm	1900 mm

PFOSTEN LEIMHOLZ

Artikelnummer	<ul style="list-style-type: none"> ● 100902 ● 100903 ● 100901 ● 108655 	<ul style="list-style-type: none"> ● 100890 ● 100892 ● 100889 	<ul style="list-style-type: none"> ● 100896 ● 100898 ● 100895 	<ul style="list-style-type: none"> ● 100917 ● 100918 ● 100916 ● 108656
Profil	90x90 mm	90x90 mm	90x90 mm	90x90 mm
Länge	1000 mm	1300 mm	1600 mm	1900 mm

BEHANDLUNGSOPTIONEN



GYVPI

grau kesseldruckimprägniert



GNVPI

grün kesseldruckimprägniert



WTPNT1+2

Grundierung + weiße Lackierung
2 Schichten (RAL 9016)



GYPNT1+2

Grundierung + graue Lackierung
2 Schichten (RAL 7016)

PALMAKO ZAUNELEMENTE MARIT

HOLZART: FICHTE

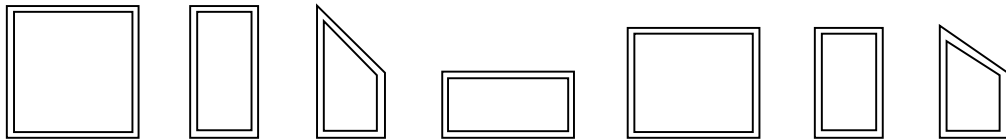

Zaunelement	Marit 1	Marit 2	Marit 3	Marit 4	Marit 6	Marit 7	Marit 8
Artikelnummer	● 100507	● 100374	● 100380	● 100428	● 100465	● 100320	● 100314
Maße Zaunelement, Breite x Höhe	1800x1800 mm	900x1800 mm	900x1800/900 mm	1800x900 mm	1800x1500 mm	900x1500 mm	900x1500/900 mm
Rahmen	33x57 mm	33x57 mm	33x57 mm	33x57 mm	33x57 mm	33x57 mm	33x57 mm
Profilbrett	12x95 mm	12x95 mm	12x95 mm	12x95 mm	12x95 mm	12x95 mm	12x95 mm
Gitterleisten	12x45 mm	12x45 mm	12x45 mm	12x45 mm	12x45 mm	12x45 mm	12x45 mm



Alle Pfähle sind an einem Ende gefast.

OPTIONAL

Pfostenträger und Befestigungen für Zaunelemente

PFOSTEN MASSIVHOLZ

Artikelnummer	● 100856	● 100862	● 100868	● 100874
Profil	70x70 mm	70x70 mm	70x70 mm	70x70 mm
Länge	1000 mm	1300 mm	1600 mm	1900 mm

PFOSTEN LEIMHOLZ

Artikelnummer	● 100903	● 100892	● 100898	● 100918
Profil	90x90 mm	90x90 mm	90x90 mm	90x90 mm
Länge	1000 mm	1300 mm	1600 mm	1900 mm

BEHANDLUNGSOPTIONEN

WTPNT1+2

Grundierung + weiße Lackierung 2 Schichten (RAL 9016)

PALMAKO ZAUNELEMENTE KARINA

HOLZART: FICHTE

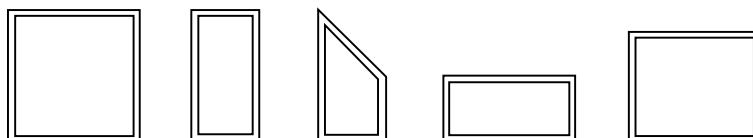

Zaunelement	Karina 1	Karina 2	Karina 3	Karina 4	Karina 6
Artikelnummer	● 100499 ● 100501	● 100362	● 100368	● 100420 ● 100422	● 100457 ● 100459
Maße Zaunelement, Breite x Höhe	1800x1800 mm	900x1800 mm	900x1800/900 mm	1800x900 mm	1800x1500 mm
Rahmen	33x57 mm	33x57 mm	33x57 mm	33x57 mm	33x57 mm
Profilbrett	12x95 mm	12x95 mm	12x95 mm	12x95 mm	12x95 mm
Gitterleisten	12x45 mm	12x45 mm	12x45 mm	12x45 mm	12x45 mm



Alle Pfähle sind an einem Ende gefast.

OPTIONAL

Pfostenträger und Befestigungen für Zaunelemente

PFOSTEN MASSIVHOLZ

Artikelnummer	● 100854 ● 100856	● 100860 ● 100862	● 100866 ● 100868	● 100872 ● 100874
Profil	70x70 mm	70x70 mm	70x70 mm	70x70 mm
Länge	1000 mm	1300 mm	1600 mm	1900 mm

PFOSTEN LEIMHOLZ

Artikelnummer	● 100902 ● 100903	● 100890 ● 100892	● 100896 ● 100898	● 100917 ● 100918
Profil	90x90 mm	90x90 mm	90x90 mm	90x90 mm
Länge	1000 mm	1300 mm	1600 mm	1900 mm

BEHANDLUNGSOPTIONEN



GYVPI

grau kesseldruckimprägniert



WTPNT1+2

Grundierung + weiße Lackierung 2 Schichten (RAL 9016)

PALMAKO ZAUNELEMENTE JANET / BIRGIT

HOLZART: FICHTE

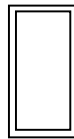
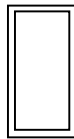
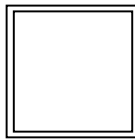

JANET 1

JANET 2

BIRGIT 2

Zaunelement	Janet 1	Janet 2	Birgit 2
Artikelnummer	● 107663	● 107669	● 107675
Maße Zaunelement, Breite x Höhe	1800x1800 mm	900x1800 mm	900x1800 mm
Rahmen	33x57 mm	33x57 mm	33x57 mm
Profilbrett	12x85 mm	12x85 mm	

Kombinierbar mit anderen Zaunelementen der Serie (S. 312-318).

Zaunelemente verfügen über gehärtetes Glas, Stärke 6 mm.

OPTIONAL

Pfostenträger und Befestigungen für Zaunelemente



Alle Pfähle sind an einem Ende gefast.

PFOSTEN MASSIVHOLZ

Artikelnummer	● 100856	● 100862	● 100868	● 100874
Profil	70x70 mm	70x70 mm	70x70 mm	70x70 mm
Länge	1000 mm	1300 mm	1600 mm	1900 mm

PFOSTEN LEIMHOLZ

Artikelnummer	● 100903	● 100892	● 100898	● 100918
Profil	90x90 mm	90x90 mm	90x90 mm	90x90 mm
Länge	1000 mm	1300 mm	1600 mm	1900 mm

BEHANDLUNGSOPTIONEN

WTPNT1+2

Grundierung + weiße Lackierung 2 Schichten (RAL 9016)

GESTALTEN SIE IHREN GARTEN GANZ INDIVIDUELL MIT DEN ZAUNELEMENTEN VON PALMAKO

Benötigt Ihr Garten elegante und luftige Zaunelemente, dann halten wir die richtige Auswahl für Sie bereit! Unsere modernen Zaunelemente verleihen Ihrem Garten oder Ihrer Terrasse einen neuen, frischen Look. Wir haben neun verschiedene Designs in unserem Zaunelemente-Sortiment, sodass Sie sich Ihren Favoriten aussuchen oder verschiedene Designs nach Belieben kombinieren können. Unsere Zaunelemente verfügen über Rahmenprofile von 33 × 57 mm oder 32 × 40 mm, wodurch sie stabil und leicht zu pflegen sind.

Die folgenden Designvarianten bieten wir Ihnen an:



Line

Horizontale Leisten auf Lücke gesetzt



Marit

Horizontale Leisten auf Lücke gesetzt mit zwei vertikalen Riegeln, vertikales Gitter mit drei Kreuzen



Nina

Horizontale Leisten auf Lücke gesetzt



Karina

Vertikales Profilbrett mit Querriegel, vertikales Gitter mit drei Kreuzen



Reena

Vertikal angebrachtes Profilbrett mit Querriegel und horizontalem Gitter



Janet

Vertikal angebrachtes Profilbrett mit 6 mm starker ESG Glas Füllung



Elke

Vertikal angebrachtes Profilbrett mit Querriegel und vertikalem Gitter



Birgit

Massivholzrahmen mit 6 mm starker ESG Glas Füllung



Helis

Horizontale Leisten auf Lücke gesetzt mit zwei vertikalen Riegeln, vertikales Gitter mit Kreuz

Je nach Modell kann zwischen zehn Abmessungen gewählt werden:

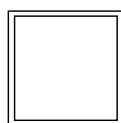

1800x1800 mm

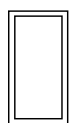

900x1800 mm



900x1800/900 mm

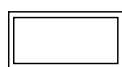

1800x900 mm

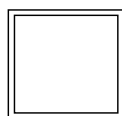

1800x1700 mm

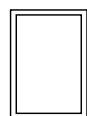

1200x1700 mm



1200x1000 mm

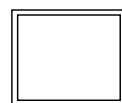

1800x1500 mm



900x1500 mm



900x1500/900 mm

Außerdem kann in Abhängigkeit vom Modell diejenige Behandlung gewählt werden, die sich am besten in das Ambiente Ihres Gartens einfügt:



grau kesseldruckimprägniert



grün kesseldruckimprägniert



Grundierung + weiße Lackierung
2 Schichten (RAL 9016)



Grundierung + graue Lackierung
2 Schichten (RAL7016)

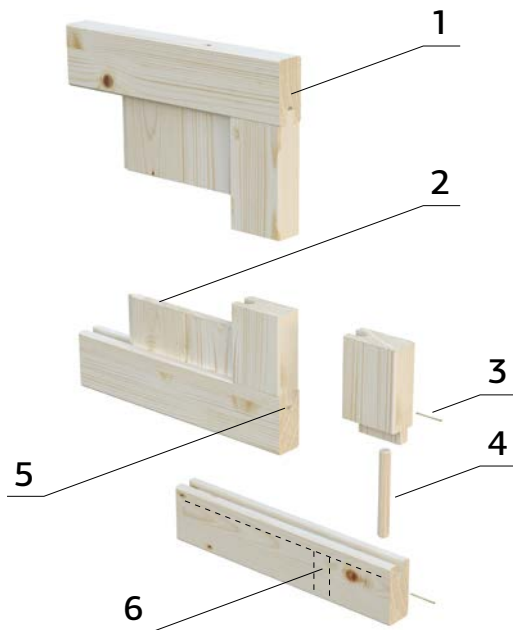

1. Rahmenprofil 33 x 57 mm
2. Profilbrett 12 x 95 mm
3. Metallstift
4. Holzdübel 10 x 130 mm
5. Bodennut
6. Entwässerungsbohrung

Alle Zaunelemente sind einfach zu montieren. Auf dem Bild unten ist dargestellt, welche Zusatzprodukte für die Montage benötigt werden. Bitte beachten Sie die Montagereihenfolge.

Unter Optionale Produkte auf S. 355 finden Sie weitere Informationen.

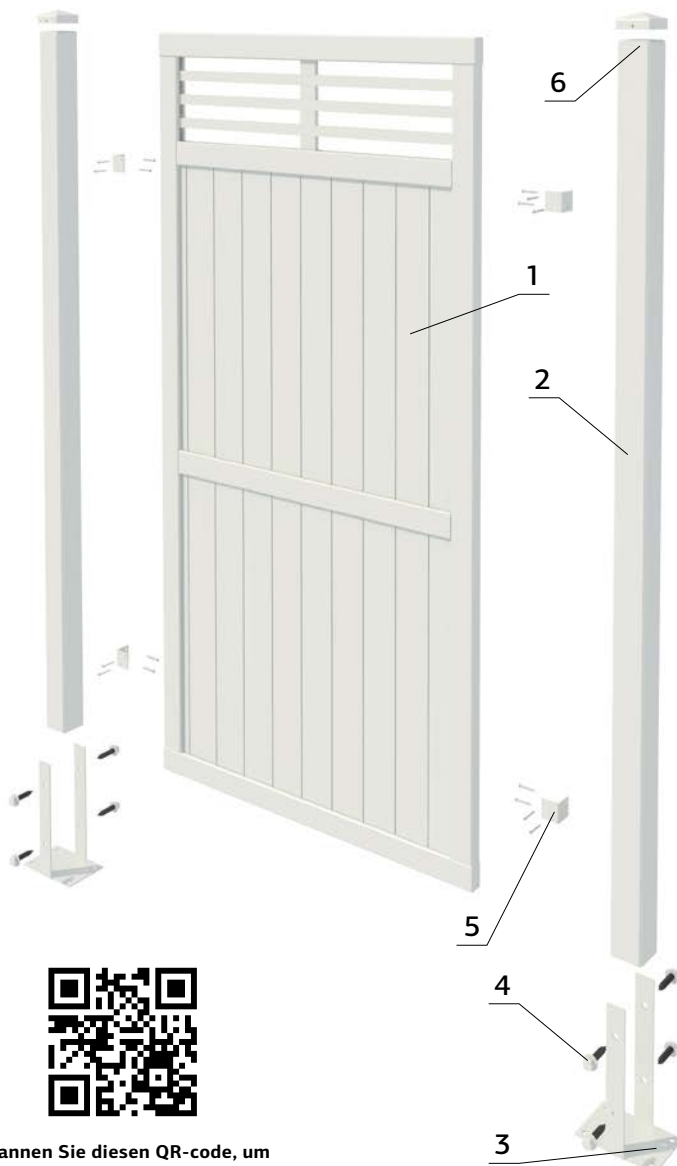

1. Zaunelement
2. Pfosten
3. Pfostenträger
4. Schrauben
5. L-Befestigungswinkel
6. Pfostenkappe

Die Befestigung am Boden muss ordnungsgemäß entsprechend des Fundaments erfolgen. Passende Befestigungsmittel erhalten Sie im Baumarkt.



Scannen Sie diesen QR-code, um sich das Aufbauvideo für Palmako Zaunelemente anzusehen.

Die Fertigung der Zaunelemente erfolgt aus nordischem Fichtenholz, ein langlebiges Holz mit hoher Dichte und kleinen Ästen



PALMAKO ZAUN-ELEMENT LOVISA 10



PALMAKO ZAUN-ELEMENT LUISE 10



PALMAKO ZAUN-ELEMENT KAMILLA 10

NEU!



PALMAKO ZAUN-ELEMENT KELDA 8



PALMAKO ZAUN-ELEMENT KELDA 10



PALMAKO GARTENTOR LOVISA 10

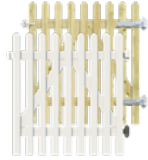

PALMAKO GARTENTOR LUISE 10



PALMAKO GARTENTOR KAMILLA 10

NEU!



PALMAKO GARTENTOR KELDA 8



PALMAKO GARTENTOR KELDA 10



PALMAKO TERRASSELÄNDER SIRI 11



PALMAKO TREPPENLÄNDER SIRI 17



PALMAKO TERRASSELÄNDER SIRI 11 GLAS



PALMAKO TERRASSELÄNDER SIRI 6 GLAS

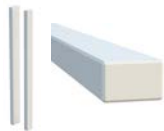

PALMAKO PFOSTEN FÜR TERRASSELÄNDER

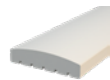

PALMAKO HANDLÄUFE FÜR TERRASSELÄNDER



PALMAKO ZAUNELEMENT LAUREEN

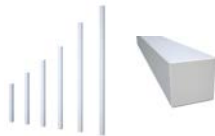

PALMAKO PFOSTEN MASSIVHOLZ, LEIMHOLZ



PALMAKO PFÄHLE MIT POSTSAVER



PALMAKO PREMIUM RUNDGEFRÄSTE PFÄHLE



PALMAKO PREMIUM RUNDGEFRÄSTE PFOSTEN

PALMAKO ZAUNELEMENT LOVISA 10

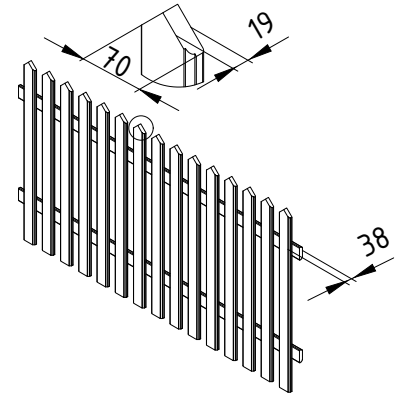

PRODUKTBESCHREIBUNG

Maße Zaunelement, Breite x

Höhe: 1800x1000 mm

Tiefe: 38 mm

Profil: 19x70 mm

BEHANDLUNGSOPTIONEN



108639

Grundierung + weiße lackierung 2 Schichten (RAL 9016)

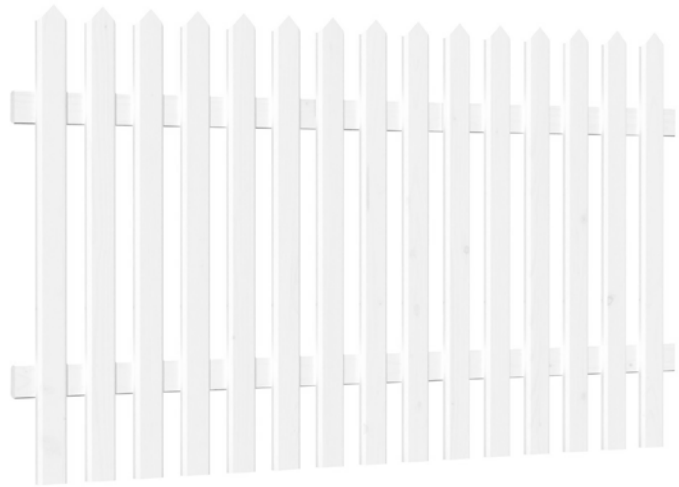

PALMAKO GARTENTOR LOVISA 10

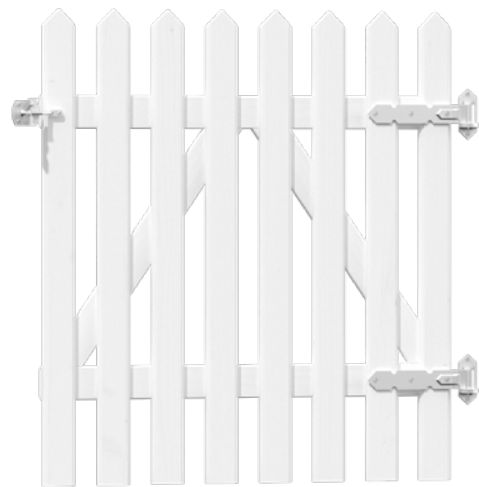
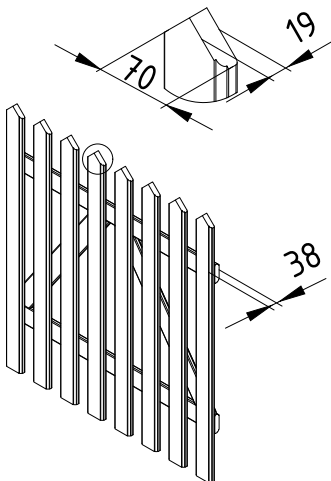

BEHANDLUNGSOPTIONEN



109035

Grundierung + weiße lackierung 2 Schichten (RAL 9016)

OPTIONAL

Scharniere und Riegel für Gartentor.

PRODUKTBESCHREIBUNG

Maße Zaunelement, Breite x

Höhe: 900x1000 mm

Tiefe: 38 mm

Profil: 19x70 mm

PALMAKO ZAUNELEMENT LUISE 10

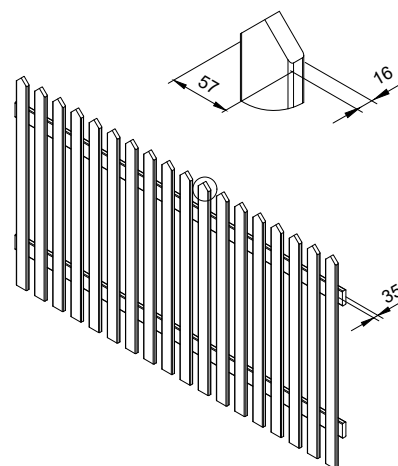

PRODUKTBESCHREIBUNG

Maße Zaunelement, Breite x

Höhe: 1800x1000 mm

Tiefe: 35 mm

Profil: 16x57 mm

BEHANDLUNGSOPTIONEN



100546

grün kesseldruckimprägniert

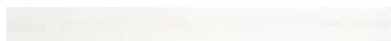

100549

Grundierung + weiße lackierung 2 Schichten (RAL 9016)

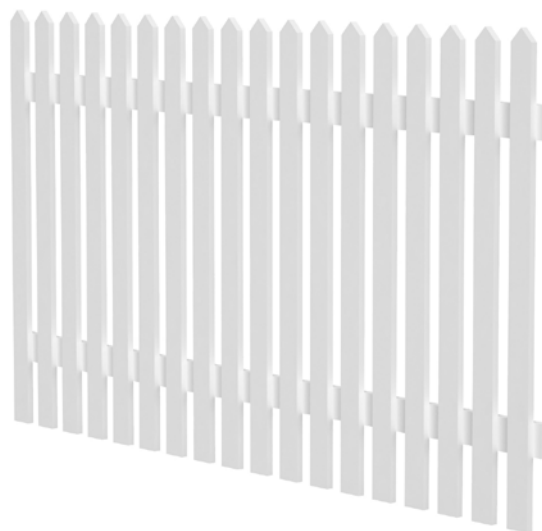

PALMAKO GARTENTOR LUISE 10

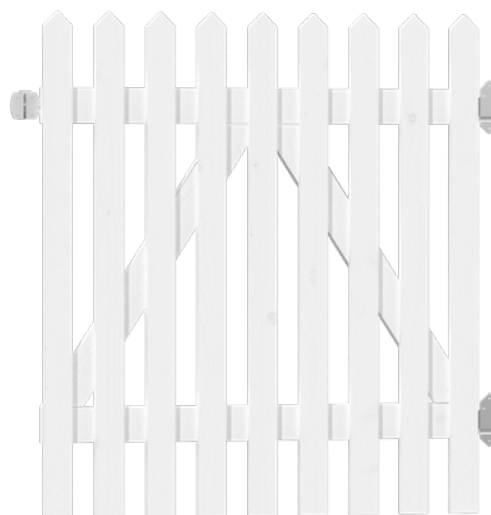
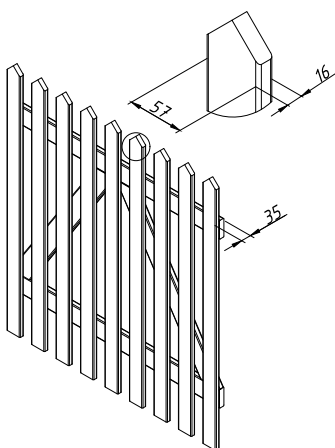

BEHANDLUNGSOPTIONEN



107909

grün kesseldruckimprägniert

OPTIONAL

Scharniere und Riegel für Gartentor.



107913

Grundierung + weiße lackierung 2 Schichten (RAL 9016)

PRODUKTBESCHREIBUNG

Maße Zaunelement, Breite x

Höhe: 900x1000 mm

Tiefe: 35 mm

Profil: 16x57 mm

PALMAKO ZAUNELEMENT KAMILLA 10

NEU!

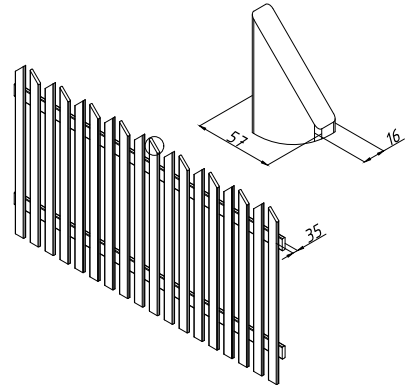
**PRODUKTBESCHREIBUNG****Maße Zaunelement, Breite x****Höhe:** 1800x1000 mm**Tiefe:** 35 mm**Profil:** 16x57 mm**BEHANDLUNGSOPTIONEN****119374**

Grundierung + weiße lackierung 2 Schichten (RAL 9016)



PALMAKO GARTENTOR KAMILLA 10

NEU!

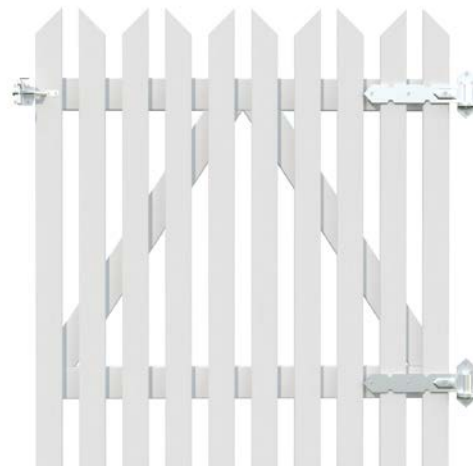
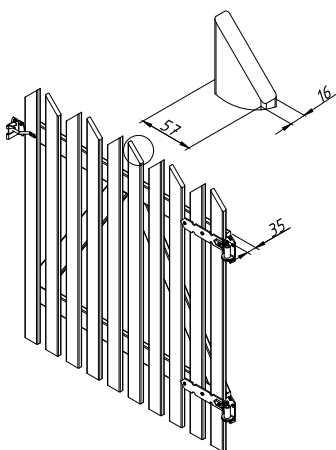
**BEHANDLUNGSOPTIONEN****107913**

Grundierung + weiße lackierung 2 Schichten (RAL 9016)

OPTIONAL

Scharniere und Riegel für Gartentor.

PRODUKTBESCHREIBUNG**Maße Zaunelement, Breite x****Höhe:** 900x1000 mm**Tiefe:** 35 mm**Profil:** 16x57 mm

PALMAKO ZAUNELEMENT KELDA 8

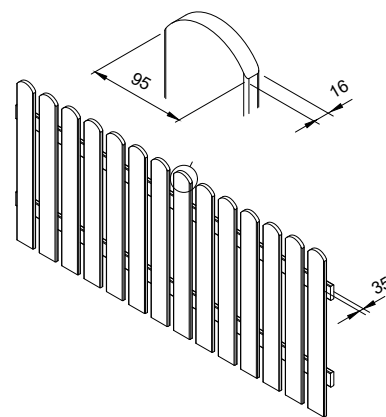

PRODUKTBESCHREIBUNG

Maße Zaunelement, Breite x

Höhe: 1800x800 mm

Tiefe: 35 mm

Profil: 16x95 mm

BEHANDLUNGSOPTIONEN



100534

grün kesseldruckimprägniert



100537

Grundierung + weiße lackierung 2 Schichten (RAL 9016)

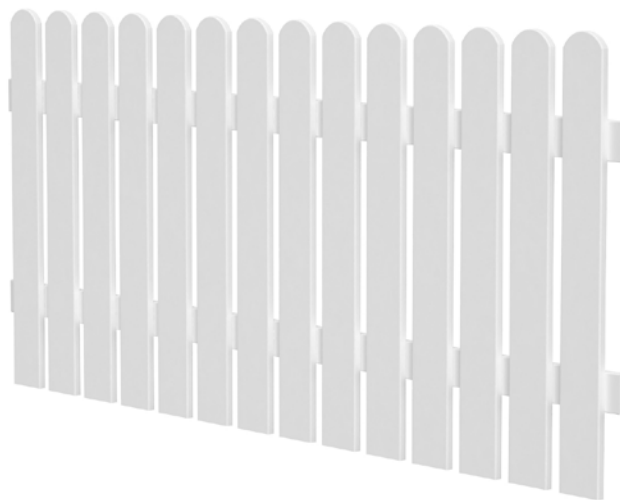

PALMAKO GARTENTOR KELDA 8

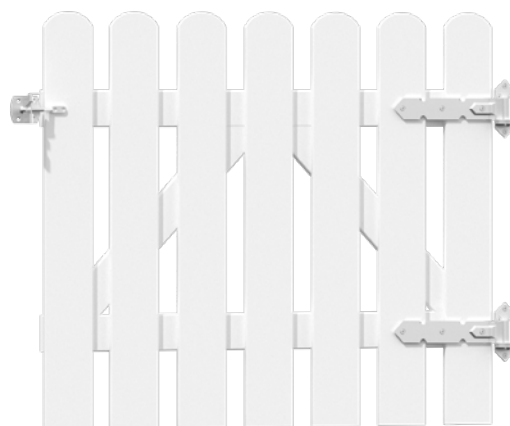
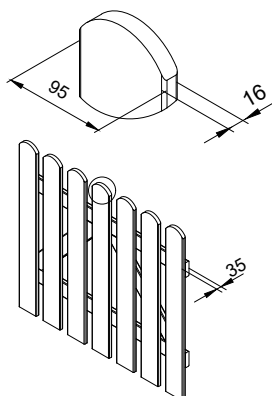

BEHANDLUNGSOPTIONEN



108333

grün kesseldruckimprägniert

OPTIONAL

Scharniere und Riegel für Gartentor.

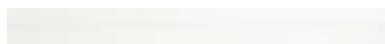

108334

Grundierung + weiße lackierung 2 Schichten (RAL 9016)

PRODUKTBESCHREIBUNG

Maße Zaunelement, Breite x

Höhe: 900x800 mm

Tiefe: 35 mm

Profil: 16x95 mm

PALMAKO ZAUNELEMENT KELDA 10

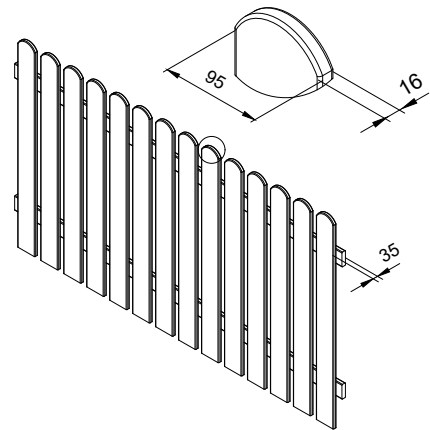

PRODUKTBESCHREIBUNG

Maße Zaunelement, Breite x

Höhe: 1800x1000 mm

Tiefe: 35 mm

Profil: 16x95 mm

BEHANDLUNGSOPTIONEN

100543

Grundierung + weiße Lackierung 2 Schichten (RAL 9016)

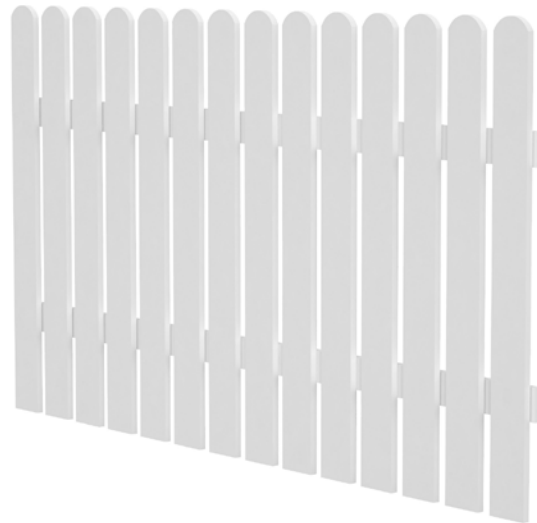

PALMAKO GARTENTOR KELDA 10

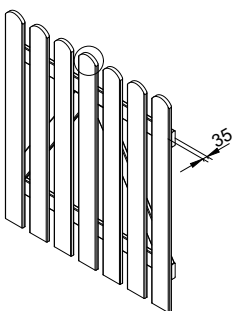
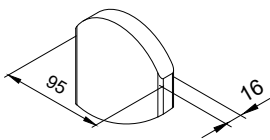

BEHANDLUNGSOPTIONEN

107907

Grundierung + weiße Lackierung 2 Schichten (RAL 9016)

OPTIONAL

Scharniere und Riegel für Gartentor.

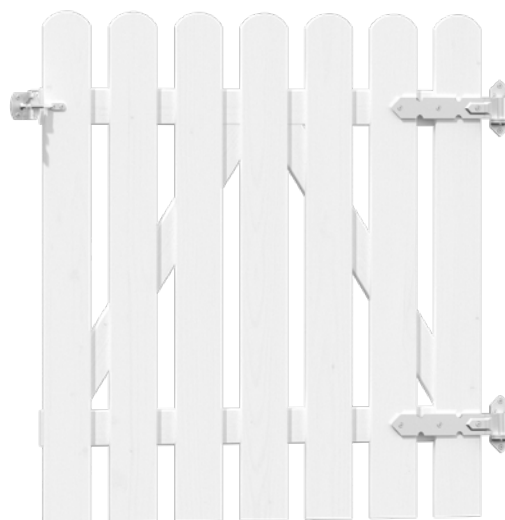

PRODUKTBESCHREIBUNG

Maße Zaunelement, Breite x

Höhe: 900x1000 mm

Tiefe: 35 mm

Profil: 16x95 mm

PALMAKO TERRASSEN- u. TREPPENGELÄNDER SIRI 11

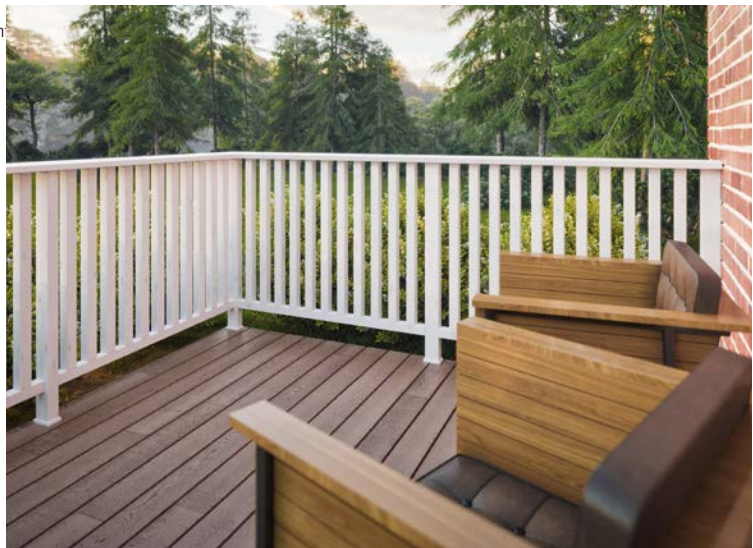
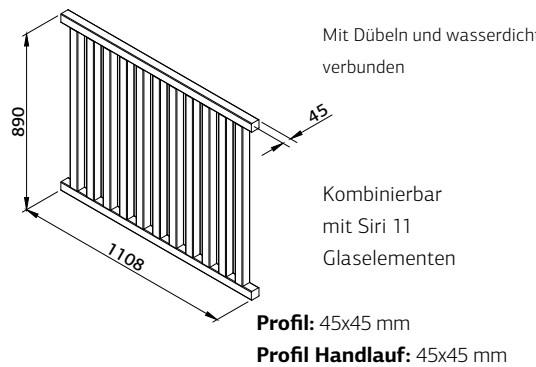

BEHANDLUNGSOPTIONEN

100555

Grundierung + weiße lackierung 2 Schichten (RAL 9016)

PALMAKO TREPPENGELÄNDER SIRI 17

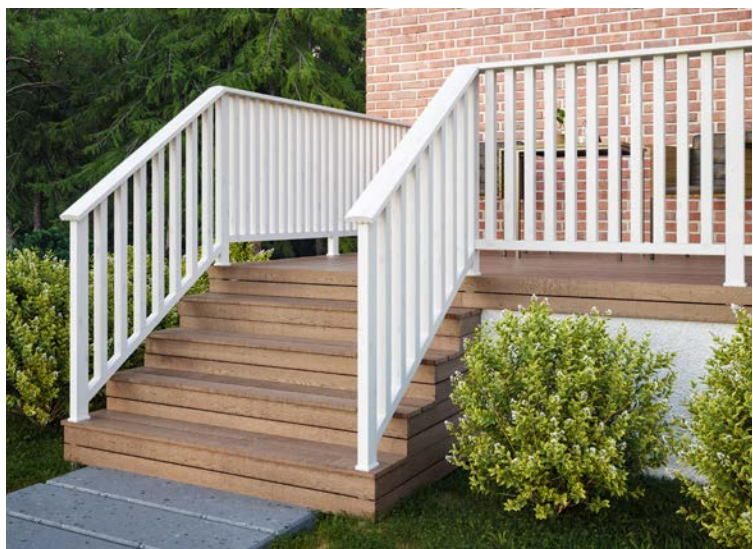
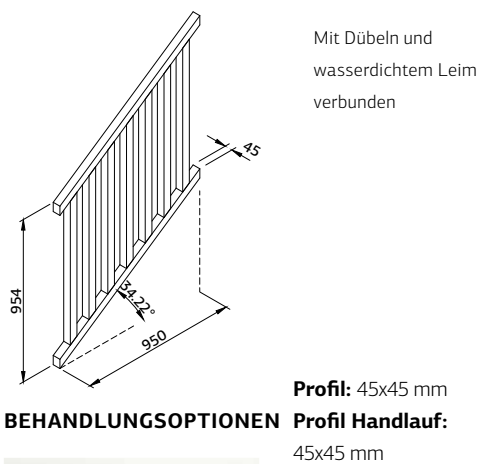

BEHANDLUNGSOPTIONEN

100561

Grundierung + weiße lackierung 2 Schichten (RAL 9016)

PFOSTEN UND HANDLÄUFE

PFOSTEN FÜR TERRASSEN- u. TREPPENGELÄNDER

Artikelnummer	● 100844
Profil	45x70 mm
Länge	1200 mm

BEHANDLUNGSOPTIONEN

WTPNT1+2

Grundierung + weiße lackierung 2 Schichten (RAL 9016)

SPECIES: FICHTE

HANDLÄUFE FÜR TERRASSEN- u. TREPPENGELÄNDER

Artikelnummer	● 100820	● 100832
Profil	34x120 mm	34x145 mm
Länge	4200 mm	4200 mm
	gebogen	gebogen



PALMAKO TERRASSEN- GELÄNDER, SIRI 11 GLAS

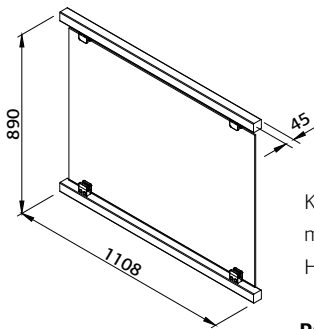

Kombinierbar mit Siri 11 Holzelementen

Profil Handlauf:

45x45 mm

Glas: gehärtet, 6 mm

BEHANDLUNGSOPTIONEN



107693

Grundierung + weiße lackierung 2 Schichten (RAL 9016)



PALMAKO TERRASSEN- GELÄNDER, SIRI 6 GLAS

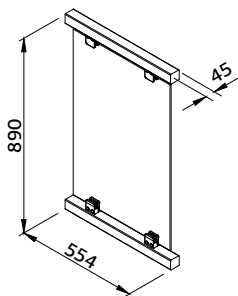

Kombinierbar mit Siri 11 Holzelementen

Profil Handlauf:

45x45 mm

Glas: gehärtet, 6 mm

BEHANDLUNGSOPTIONEN

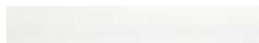

107705

Grundierung + weiße lackierung 2 Schichten (RAL 9016)



PFOSTEN UND HANDLÄUFE

PFOSTEN FÜR TERRASSEN- GELÄNDER

Artikelnummer ● 100844

Profil 45x70 mm

Länge 1200 mm

BEHANDLUNGSOPTIONEN

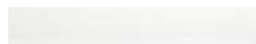

WTPNT1+2

Grundierung + weiße lackierung 2 Schichten (RAL 9016)

SPECIES: FICHTE

HANDLÄUFE FÜR TERRASSEN- GELÄNDER

Artikelnummer ● 100820 ● 100832

Profil 34x120 mm 34x145 mm

Länge 4200 mm 4200 mm

gebogen gebogen



PALMAKO ZAUNELEMENT LAUREEN

HOLZART: FICHTE

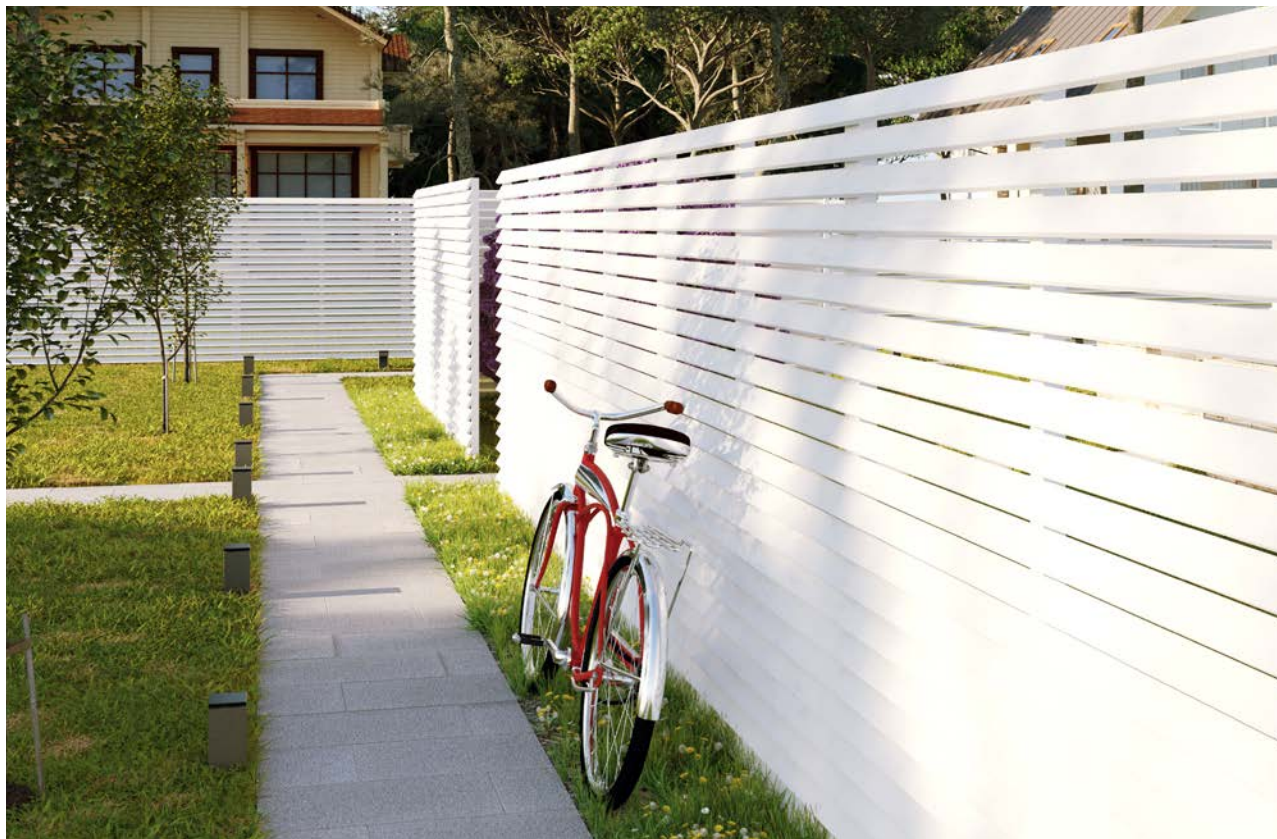

PRODUKTBESCHREIBUNG

Maße Zaunelement, Breite x Höhe: 1800x1800 mm
Tiefe: 82 mm

BEHANDLUNGSOPTIONEN



100748

grau kesseldruckimprägniert



100749

Grundierung + weiße Lackierung 2 Schichten (RAL 9016)



108986

Grundierung + graue Lackierung 2 Schichten (RAL 7016)



PFOSTENTRÄGER UND BEFESTIGUNGEN FÜR ZAUNELEMENTE



Einschlagbodenhülse
90 x 90 mm feuerverzinkt
Art.-Nr. 106617



Einschlagbodenhülse
70 x 70 mm feuerverzinkt
Art.-Nr. 107487



Aufschraubhülse
90 x 90 mm
feuerverzinkt
Art.-Nr. 106613



Pfostenträger
70 x 90 mm feuerverzinkt
Art.-Nr. 107492



Pfostenträger
70 x 70 mm weiß
Art.-Nr. 107493



Pfostenträger
90 x 90 mm feuerverzinkt
Art.-Nr. 107494



Pfostenträger
90 x 90 mm weiß
Art.-Nr. 107495



Eck-Pfostenträger
feuerverzinkt
Art.-Nr. 107489



Eck-Pfostenträger
weiß
Art.-Nr. 107488

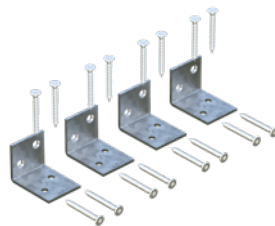

L-Befestigungswinkel
(Satz mit 4 Stück), feuerverzinkt
Art.-Nr. 108424

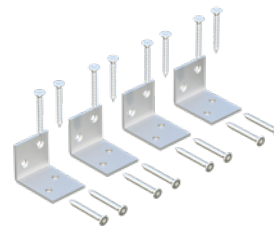

L-Befestigungswinkel (Satz mit 4
Stück), weiß
Art.-Nr. 108423



Holzschrauben
(Satz mit 8 Stück),
feuerverzinkt
Art.-Nr. 120373



Holzschrauben
(Satz mit 8 Stück), weiß
Art.-Nr. 107486

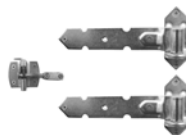

Scharniere und
Riegel für Gartentor
Art.-Nr. 108303



Pfostenkappe
70 x 70 mm weiß
Art.-Nr. 108300

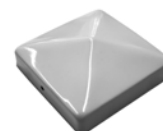

Pfostenkappe
90 x 90 mm weiß
Art.-Nr. 108302

PALMAKO PFÄHLE MIT POSTSAVER



	Art.-Nr.	Durchmesser, mm	Länge, mm	Produktbehandlung	Bearbeitung	Holzart	Halbierung ja/nein	Stück/ Packung	FSC
Post Postsaver 75 1800	106599	75	1800	GNVPIH4 grün kesseldruckimprägniert HC4	PC	Kiefer	Nein	168	FSC Mix Credit
Post Postsaver 75 2400	108284	75	2400	GNVPIH4 grün kesseldruckimprägniert HC4	PC	Kiefer	Nein	168	FSC Mix Credit
Post Postsaver 85 1800	106601	85	1800	GNVPIH4 grün kesseldruckimprägniert HC4	PC	Kiefer	Nein	132	FSC Mix Credit
Post Postsaver 85 2400	108285	85	2400	GNVPIH4 grün kesseldruckimprägniert HC4	PC	Kiefer	Nein	132	FSC Mix Credit
Post Postsaver 100 1800	106602	100	1800	GNVPIH4 grün kesseldruckimprägniert HC4	PC	Kiefer	Nein	90	FSC Mix Credit
Post Postsaver 100 2400	108287	100	2400	GNVPIH4 grün kesseldruckimprägniert HC4	PC	Kiefer	Nein	90	FSC Mix Credit
Post Postsaver 140 2400	109561	140	2400	GNVPIH4 grün kesseldruckimprägniert HC4	PC	Fichte	Nein	49	FSC Mix Credit

BESCHREIBUNG

Bearbeitung: gespitzt/gefast (PC)

Oberfläche: perforiert

Behandlungsmittel: Impralit®-KDS; Farbe grün

Behandlungsmethode: Kesseldruckimprägnierung

Behandlungsklasse: HC4; vorgetrocknet, Restfeuchte unter 35 %

Behandlungsstandard: EN351-1 (Eindringmenge ≥ 6mm)

Postsaver: Bitumenschlauch

Garantie: 25 Jahre (fragen Sie nach den Details)

PALMAKO PREMIUM RUNDGEFRÄSTE PFÄHLE



	Art.-Nr.	Diameter, mm	Länge, mm	Behandlungsoptionen	Bearbeitung	Holzart	Halbierung ja/nein	Packung	FSC
Pfahl Premium 60 1500	101266	60	1500	GNVPIH4 grün kesseldruckimprägniert HC4	PC	Kiefer	Nein	238	FSC Mix Credit
Pfahl Premium 60 1800	108289	60	1800	GNVPIH4 grün kesseldruckimprägniert HC4	PC	Kiefer	Nein	238	FSC Mix Credit
Pfahl Premium 75 1650	108290	75	1650	GNVPIH4 grün kesseldruckimprägniert HC4	PC	Kiefer	Nein	168	FSC Mix Credit
Pfahl Premium 75 1800	108291	75	1800	GNVPIH4 grün kesseldruckimprägniert HC4	PC	Kiefer	Nein	168	FSC Mix Credit
Pfahl Premium 75 2400	108293	75	2400	GNVPIH4 grün kesseldruckimprägniert HC4	PC	Kiefer	Nein	168	FSC Mix Credit
Pfahl Premium 80 2000	101273	80	2000	GNVPIH4 grün kesseldruckimprägniert HC4	PC	Fichte	Nein	143	FSC Mix Credit
Pfahl Premium 80 2500	101275	80	2500	GNVPIH4 grün kesseldruckimprägniert HC4	PC	Fichte	Nein	143	FSC Mix Credit
Pfahl Premium 80 3000	109116	80	3000	GNVPIH4 grün kesseldruckimprägniert HC4	PC	Fichte	Nein	143	FSC Mix Credit
Pfahl Premium 85 1650	108294	85	1650	GNVPIH4 grün kesseldruckimprägniert HC4	PC	Kiefer	Nein	132	FSC Mix Credit
Pfahl Premium 85 1800	108295	85	1800	GNVPIH4 grün kesseldruckimprägniert HC4	PC	Kiefer	Nein	132	FSC Mix Credit
Pfahl Premium 85 2400	108364	85	2400	GNVPIH4 grün kesseldruckimprägniert HC4	PC	Kiefer	Nein	132	FSC Mix Credit
Pfahl Premium 100 1800	101280	100	1800	GNVPIH4 grün kesseldruckimprägniert HC4	PC	Kiefer	Nein	90	FSC Mix Credit
Pfahl Premium 100 2000	101282	100	2000	GNVPIH4 grün kesseldruckimprägniert HC4	PC	Fichte	Nein	90	FSC Mix Credit
Pfahl Premium 100 2400	108298	100	2400	GNVPIH4 grün kesseldruckimprägniert HC4	PC	Kiefer	Nein	90	FSC Mix Credit
Pfahl Premium 100 2500	101285	100	2500	GNVPIH4 grün kesseldruckimprägniert HC4	PC	Fichte	Nein	90	FSC Mix Credit
Pfahl Premium 100 3000	101287	100	3000	GNVPIH4 grün kesseldruckimprägniert HC4	PC	Kiefer	Nein	90	FSC Mix Credit
Pfahl Premium 140 2100	120451	140	2100	GNVPIH4 grün kesseldruckimprägniert HC4	PC	Fichte	Nein	49	FSC Mix Credit
Pfahl Premium 140 2400	109560	140	2400	GNVPIH4 grün kesseldruckimprägniert HC4	PC	Fichte	Nein	49	FSC Mix Credit
Pfahl Premium 150 2400	101293	150	2400	GNVPIH4 grün kesseldruckimprägniert HC4	PC	Fichte	Nein	42	FSC Mix Credit

BESCHREIBUNG

Bearbeitung: gespitzt/gefast (PC)

Oberfläche: Oberfläche Fichte perforiert

Behandlungsmittel: Impralit®-KDS; Farbe grün

Behandlungsmethode: Kesseldruckimprägnierung

Behandlungsklasse: HC4; vorgetrocknet, Restfeuchte unter 35 % (Fichte) oder 28 % (Kiefer)

Behandlungsstandard: N351-1

Garantie: 15 Jahre (fragen Sie nach den Details)

NUTZUNG

Zaun- und Torpfähle, Draht-, Latten- oder Elektrozaune, Spielplatzbauten, Erdarbeiten

PALMAKO PREMIUM RUNDGEFRÄSTE PFOSTEN

	Art.-Nr.	Durchmesser, mm	Länge, mm	Produktbehandlung	Bearbeitung	Holzart	Halbierung ja/nein	Stück/ Packung	FSC
Pfosten Premium 80 2500	101274	80	2500	GNVPIH4 grün kesseldruckimprägniert HC4	CC	Fichte	Nein	143	FSC Mix Credit
Pfosten Premium 80 3000	101276	80	3000	GNVPIH4 grün kesseldruckimprägniert HC4	CC	Fichte	Nein	143	FSC Mix Credit
Pfosten Premium 80 4000	101277	80	4000	GNVPIH4 grün kesseldruckimprägniert HC4	CC	Fichte	Nein	143	FSC Mix Credit
Pfosten Premium 100 2000	101281	100	2000	GNVPIH4 grün kesseldruckimprägniert HC4	CC	Fichte	Nein	90	FSC Mix Credit
Pfosten Premium 100 3000	101286	100	3000	GNVPIH4 grün kesseldruckimprägniert HC4	CC	Fichte	Nein	90	FSC Mix Credit
Pfosten Premium 100 4000	101288	100	4000	GNVPIH4 grün kesseldruckimprägniert HC4	CC	Fichte	Nein	90	FSC Mix Credit
Pfosten Premium 120 3000	101291	120	3000	GNVPIH4 grün kesseldruckimprägniert HC4	CC	Fichte	Nein	64	FSC Mix Credit
Pfosten Premium 120 4000	108288	120	4000	GNVPIH4 grün kesseldruckimprägniert HC4	CC	Fichte	Nein	64	FSC Mix Credit

BESCHREIBUNG

Bearbeitung: gefast/gefäst (CC)

Oberfläche: Oberfläche Fichte perforiert

Behandlungsmittel: Impralit®-KDS; Farbe grün

Behandlungsmethode: Kesseldruckimprägnierung

Behandlungsklasse: HC4; vorgetrocknet, Restfeuchteunter 35 % (Fichte) oder 28 % (Kiefer)

Behandlungsstandard: EN351-1

Garantie: 15 Jahre (fragen Sie nach den Details)

NUTZUNG

Draht- oder Lattenzäune,
Spielplatzbauten, Gartenbau



Palmako Pfähle mit Postsaver



Palmako Premium Rundgefräste Pfähle



Palmako Premium Rundgefräste Pfosten





GARTENMÖBEL & GARTENBAU



PALMAKO TISCH MIT
SITZBÄNKEN SANNE 18



PALMAKO
HOLLYWOODSCHAUKELEL
SIGRID



PALMAKO
PICKNICKTISCH RUBY 18



PALMAKO
PICKNICKTISCH RUBY 24



PALMAKO TISCH MIT
SITZBÄNKEN ARTHUR



PALMAKO TISCH MIT
SITZBÄNKEN OSCAR



PALMAKO
GARTENMÖBELSET LEO



PALMAKO
GARTENMÖBELSET ARON



PALMAKO BLUMENKASTEN
MELISSA 4



PALMAKO BLUMENKASTEN
MELISSA 7



PALMAKO BLUMENKASTEN
MELISSA 10



PALMAKO
BEETROLLI



PALMAKO WÄRMEPUMPEN-
ABDECKUNG EDWIN

PALMAKO TISCH MIT SITZBÄNKEN SANNE 18

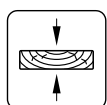
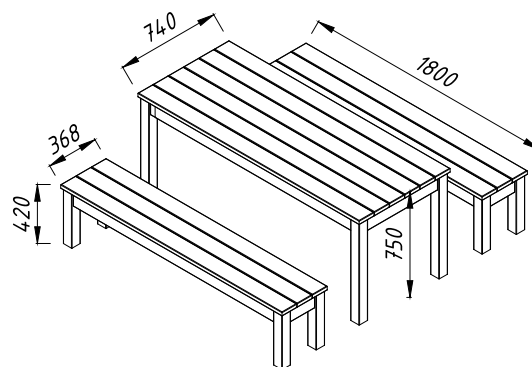

28 mm

PRODUKTBESCHREIBUNG

Maße:

180x74 cm (Tisch), 180x37 cm (Bänke)

Höhe:

75 cm (Tisch), 42 cm (Bänke)

PRODUKTBEHANDLUNG



grün kesseldruckimprägniert

PALMAKO HOLLYWOODSCHAUKEL SIGRID

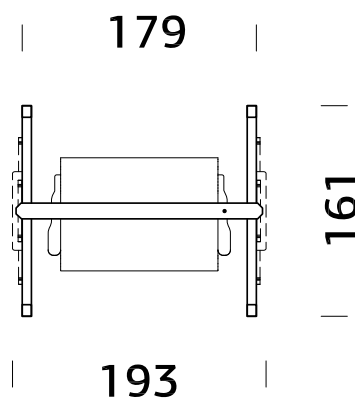

PRODUKTBESCHREIBUNG

Maße: 193x161 cm

Höhe: 198 cm

PRODUKTBEHANDLUNG



grün kesseldruckimprägniert

PALMAKO PICKNICKTISCH RUBY 18

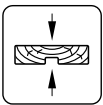
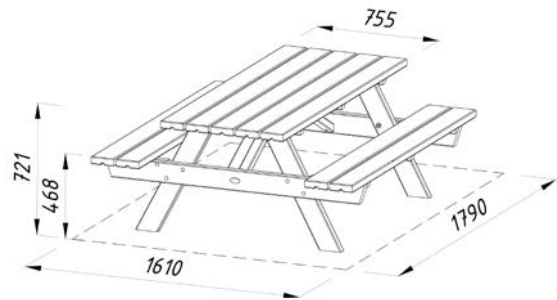

44 mm

PRODUKTBESCHREIBUNG

Maße: 179x161 cm

Höhe: 72 cm

PRODUKTBEHANDLUNG



grün kesseldruckimprägniert

PALMAKO PICKNICKTISCH RUBY 24

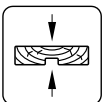
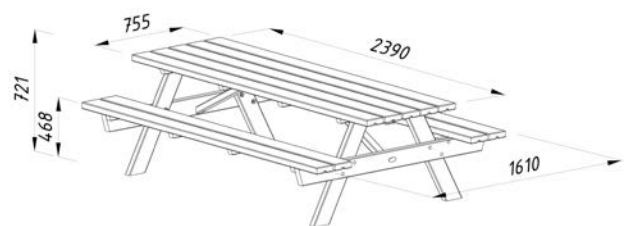

44 mm

PRODUKTBESCHREIBUNG

Maße: 239x161 cm

Höhe: 72 cm

PRODUKTBEHANDLUNG



grün kesseldruckimprägniert

PALMAKO TISCH MIT SITZBÄNKEN ARTHUR

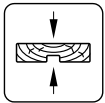
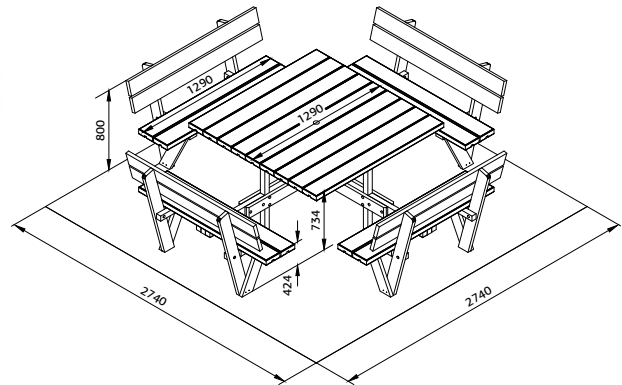

44 mm

PRODUKTBESCHREIBUNG

Maße: 274x274 cm

Höhe: 73 cm

PRODUKTBEHANDLUNG



grün kesseldruckimprägniert

PALMAKO TISCH MIT SITZBÄNKEN OSCAR

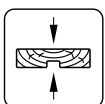
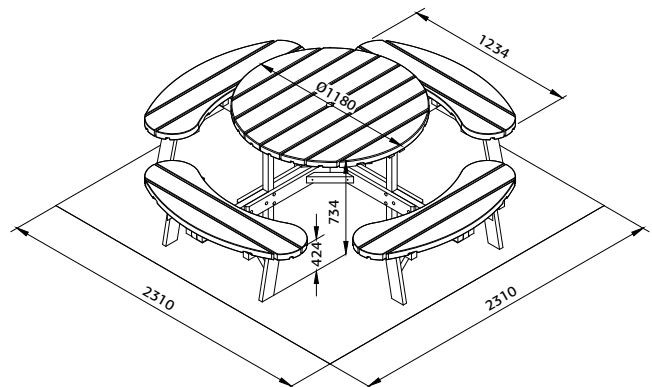

44 mm

PRODUKTBESCHREIBUNG

Maße: 231x231 cm

Höhe: 73 cm

PRODUKTBEHANDLUNG



grün kesseldruckimprägniert

PALMAKO GARTENMÖBELSET LEO

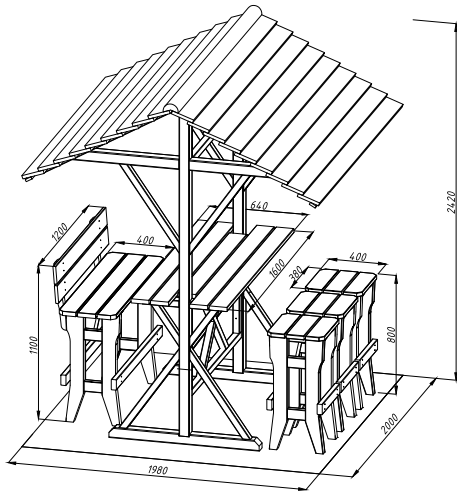

Das Set besteht aus: Tisch mit Dach, Sitzbank und drei Stühlen

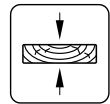

28 mm

PRODUKTBEHANDLUNG

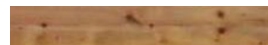

braun
kesseldruckimprägniert

PRODUKTBESCHREIBUNG

Maße: 198x200 cm

Höhe: 242 cm

PALMAKO GARTENMÖBELSET ARON

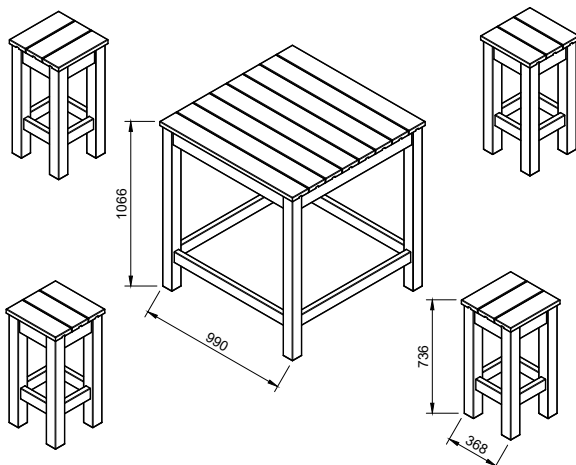

Set besteht aus Tisch und vier Hockern

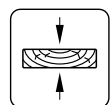

28 mm

PRODUKTBEHANDLUNG



braun kesseldruckimprägniert

PRODUKTBESCHREIBUNG

Maße: 99x99 cm (Tisch), 37x37 cm (Hocker)

Höhe: 107 cm (Tisch), 74 cm (Hocker)



PALMAKO BLUMENKASTEN MELISSA 4 / 7 / 10



MELISSA 4



PRODUKTBESCHREIBUNG

Maße: 34x34 cm

Höhe: 36 cm

Geotextile inklusive.

MELISSA 7



Maße: 69x34 cm

Höhe: 60 cm

Geotextile inklusive.

MELISSA 10



Maße: 103x34 cm

Höhe: 102 cm

Geotextile inklusive.



Pflanzeinsatz aus Kunststoff
optional erhältlich

BEHANDLUNGSOPTIONEN



braun kesseldruckimprägniert



Grundierung + weiße Lackierung 2 Schichten
(RAL 9016)

PALMAKO BEETROLLI



Name	Artikelnummer	Durchmesser (mm)	Höhe (mm)	Breite (mm)	Stück/Packung	Behandlungsoptionen
Beetrolli ø50 200 2000	102576	50	200	2000	60	grün kesseldruckimprägniert
Beetrolli ø50 300 2000	102592	50	300	2000	36	grün kesseldruckimprägniert
Beetrolli ø75 150 1800	102642	75	150	1800	72	grün kesseldruckimprägniert
Beetrolli ø75 225 1800	102650	75	225	1800	48	grün kesseldruckimprägniert
Beetrolli ø75 300 1800	102658	75	300	1800	36	grün kesseldruckimprägniert

BESCHREIBUNG

Bearbeitung: gefast und gekappt

Form: halbrund; auf verzinktem Draht zu Rollen geklammert

PALMAKO WÄRMEPUMPEN-ABDECKUNG EDWIN



PRODUKTBESCHREIBUNG

Maße, Breite x Tiefe: 119 x 63 cm

Höhe, vorn/hinten: 68/85 cm

Besteht aus vier zusammengesetzten Elementen
(zwei Seiten, Frontseite und Dach)



PRODUKTBEHANDLUNG

Grundierung + graue Lackierung
2 Schichten (RAL 7016)

Grundierung + weiße lackierung
2 Schichten (RAL 9016)



Helena 24,6 m²



ZUSATZARTIKEL

MONTAGEARTIKEL FÜR SCHAUKELN



F-ANKER
Art.-Nr.: 100997



SCHAUKELSHELLE
Art.-Nr.: 101001



SCHAUKELSHELLE
Art.-Nr.: 108274



SCHAUKELSHELLE
Art.-Nr.: 108275

RUTSCHEN FÜR SPIELANLAGEN

Art.-Nr.	Plattformhöhe	Farbe
101005	150±5 cm	grün
101006	150±5 cm	rot
101007	150±5 cm	blau
101004	120±5 cm	rot
107382	120±5 cm	blau



SCHAUKELSIITZE FÜR SPIELGERÄTE



SCHAUKELSIITZ
Art.-Nr.: 101000



BABYSITZ
Art.-Nr.: 100999



TELLERSCHAUKEL
Art.-Nr.: 107393



NESTSCHAUKEL SWIBEE
Art.-Nr.: 100245, 100246



SANDKASTENVLIES
Art.-Nr.: 107502



KLETTERSTEINE
5 Stück/Packung
Art.-Nr.: 107398



STRICKLEITER
Art.-Nr.: 107397

ANBAUSCHUPPEN 3,1 m² SCHLEPPDACH 4,3 m²



PRODUKTBESCHREIBUNG

Bohlenmaße:

163 x 235 cm

Umbauter Raum: 5,5 m³

Tür-/Fenstertyp: Garden

Türen,

Durchgangsmaß: 73 x 141 cm

Türschwelle: niedrig, abgedeckt mit Edelstahl

Dachbretter: 19 mm

Dachfläche: 4,9 m²

Dachneigung: 11,0°

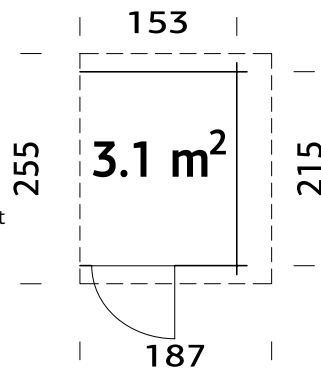

PRODUKTBESCHREIBUNG

Bohlenmaße:

144x290 cm

Umbauter Raum: 10,0 m³

Dachbretter: 19 mm

Dachfläche: 4,3 m²

Dachneigung: 16,0°

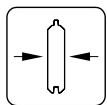
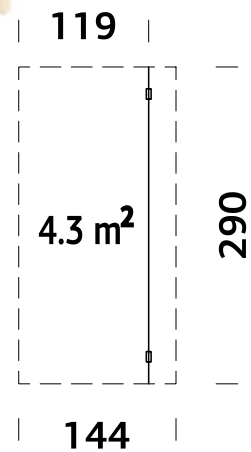

28 mm

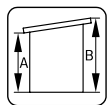

A: 160 cm
B: 183 cm

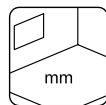

Inklusive
19 mm

OPTIONAL

Dachpappe:

1 Rolle, SBS-

Dacheindeckung: 1 Rolle,
Dachpappennägel, EPDM
Folie.



44x95 mm

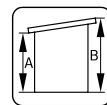

A: 210 cm
B: 250 cm

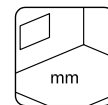

-

OPTIONAL

Dachpappe:

1 Rolle, SBS-

Dacheindeckung: 1 Rolle,
Schindeln: 2 Pakete,
Dachpappennägel, EPDM
Folie.

OBERFLÄCHENBEHANDLUNG

Verfügbar mit werkseitiger Tauchgrundierung

OBERFLÄCHENBEHANDLUNG

Verfügbar mit werkseitiger Tauchgrundierung

HUUM DROP SAUNAOFEN



NARVI NM SAUNAOFEN



ELEMENT LUCY 12,2 m²



ELEMENT (HOLZ)

PRODUKTBESCHREIBUNG

Maße:

103 x 230 cm

Tür-/Fensterglas:

Echtglas, 4 mm

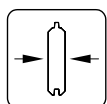

19 mm

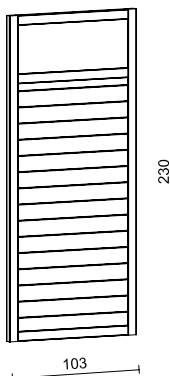

ELEMENT (GLAS)

PRODUKTBESCHREIBUNG

Maße:

103 x 230 cm

Tür-/Fensterglas:

gehärtetes Glas, 6 mm

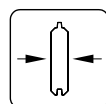

19 mm

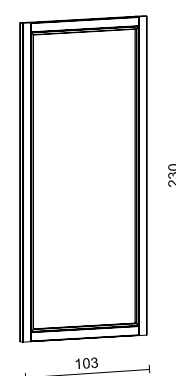

OBERFLÄCHENBEHANDLUNG

Verfügbar mit werkseitiger Tauchgrundierung

Verfügbar mit werkseitiger Lackierung

OBERFLÄCHENBEHANDLUNG

Verfügbar mit werkseitiger Tauchgrundierung

Verfügbar mit werkseitiger Lackierung

RAUCHABZUG UND TISCH



Grillofen für Eva



Eva 8,7 m²



Eva 11,4 m²

LEIMHOLZBOGEN

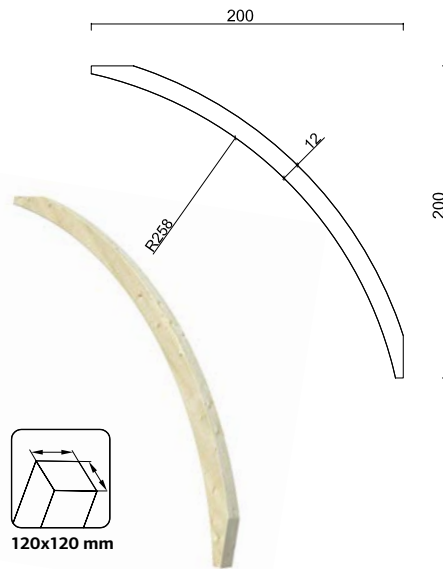

OBERFLÄCHENBEHANDLUNG

Verfügbar mit werkseitiger Tauchgrundierung

BODENANKER



PFLANZEINSATZ FÜR MELISSA



TORANTRIEB FÜR GARAGEN-SEKTIONALTOR



PRODUKTBESCHREIBUNG

Motorgehäuse: 600 x 250 x 350 mm

Laufstange: 3000 x 50 x 100 mm

Gewicht: 10 + 5 kg

GARAGE

Torantrieb

Roger 19,0 m ² mit Sektionaltor	108561
Roger 23,9 m ² mit Sektionaltor	108561
Roger 27,7 m ² mit Sektionaltor	108561
Roger 21,9+5,2 m ² mit Sektionaltor	108561
Roger 28,4 m ² mit Sektionaltor	108561
Roger 19,0+16,2 m ² mit Sektionaltor	108561
Roger 19,0+33,2 m ² mit Sektionaltor	108561
Andre 21,5 m ² mit Sektionaltor	108561
Andre 28,5 m ² mit Sektionaltor	108561
Andre 44,7 m ² mit Sektionaltor	108561

Montagematerial im Lieferumfang enthalten, je nach Garagentyp werden weitere Montagedetails benötigt.

Stromanschluss erforderlich!

DACHEINDECKUNG

Um Ihr Haus vor der Witterung zu schützen, bieten wir Ihnen verschiedene Typen von Dacheindeckungsmaterialien wie Dachpappe (geeignet als Unterlage), SBS-Dacheindeckung (geeignet als Deckschicht), Dachschindeln oder EPDM-Folie an. Das SBS-Dachmaterial kann in einer einzigen Schicht befestigt werden, wäre jedoch nur eine Übergangslösung und würde nicht so lange halten wie eine Mehrschicht. Es kann mit einem Gasbrenner auf der vorinstallierten Bodenschicht der Dachhaut verschweißt werden. Achtung! Es ist unerlässlich, dass im Umgang mit Holzhäusern alle Sicherheitsbestimmungen befolgt werden. Wir empfehlen, die Verschweißung von professionellen Dachdeckern vornehmen zu lassen.

	Artikelnummer
Dachpappe, schwarz, 1 Rolle = 10 m	107210
SBS Dacheindeckung, schwarz, 1 Rolle = 10 m	107214
Dachschindeln, schwarz, 1 Paket = 3 m ²	107180
Dachschindeln, rot, 1 Paket = 3 m ²	107182
Dachschindeln, grün, 1 Paket = 3 m ²	107183
Dachschindeln, braun, 1 Paket = 3 m ²	107181
EPDM, black, 1 Rolle = 1,5x10 m	111847



Dachpappe, schwarz



SBS-Dacheindeckung



Dachschindeln, schwarz



EPDM-Folie, schwarz

DACHPAPPENNÄGEL, 1 kg



REGENRINNEN-SETS

Dachrinnenbreite 130 mm
Fallrohrdurchmesser 80 mm

	Art.-Nr.
3 m für Satteldach	106629
4 m für Satteldach	106630
5 m für Satteldach	106631
6 m für Satteldach	106632
7 m (3+4) für Satteldach	106629 + 106630
10 m (6+4) für Satteldach	106632 + 106630
3 m für Flachdach	106626
4 m für Flachdach	106627
5 m für Flachdach	107375
6 m für Flachdach	106628
7 m (3+4) für Flachdach	106626 + 106627
9 m (6+3) für Flachdach	106628 + 106626



Regenrinnen nur in Dunkelbraun

EPDM DACHEINDECKUNG FÜR FLACHDACHHÄUSER

Für Gartenhäuser mit Pult- und Flachdach bietet Palmako eine neue und leicht zu verarbeitende Dacheindeckung an. Die selbstklebende EPDM Folie (EPDM = Ethylen-Propylen-Dien-Kautschuk) ist als Rollenwaren mit 15 qm lieferbar.



Diese Dachfolie ist einseitig vollflächig mit einem Klebefilm versehen und durch eine Trennfolie auf der Klebefläche geschützt, die vor der Verarbeitung abgezogen wird. Das Rollenmaß beträgt 10 Laufmeter, 150 cm ist die Rolle breit. Unter der Rubrik Zusatzartikel für Flachdachhäuser, wird die Artikelnummer sowie der Rollenbedarf je Haus aufgeführt. Die äußere Schicht der Folie besteht aus vulkanisiertem EPDM-Kautschuk in schwarzer Farbe, der wetterfest ist, eine Elastizität von 400 % und eine hohe Schlagfestigkeit aufweist. Die Klebeschicht ist aufgrund der Zugabe eines wasserbasierten Dispersionsklebers, der frei von Lösungsmitteln und flüchtigen organischen Verbindungen (VOC) ist, vollständig selbstklebend.

Vorbereitung

- Der Untergrund muss trocken, sauber und staubfrei sein.
- Es dürfen keine scharfen Teile wie Splitter, Nagelköpfe oder hervorstehende Schrauben vorhanden sein.
- Keine scharfen Kanten oder Verbindungen zwischen den Brettern dürfen vorhanden sein.

Benötigte Werkzeuge

- Weißer Marker
- Schere (keine Cutter oder Messer verwenden)
- Andrückwalze

Das Verlegen der EPDM-Folie ist einfach; folgen Sie bitte den Verarbeitungshinweisungen, die dem Produkt beigelegt sind. Eine Überlappung der Bahnen um 10 cm wird empfohlen.

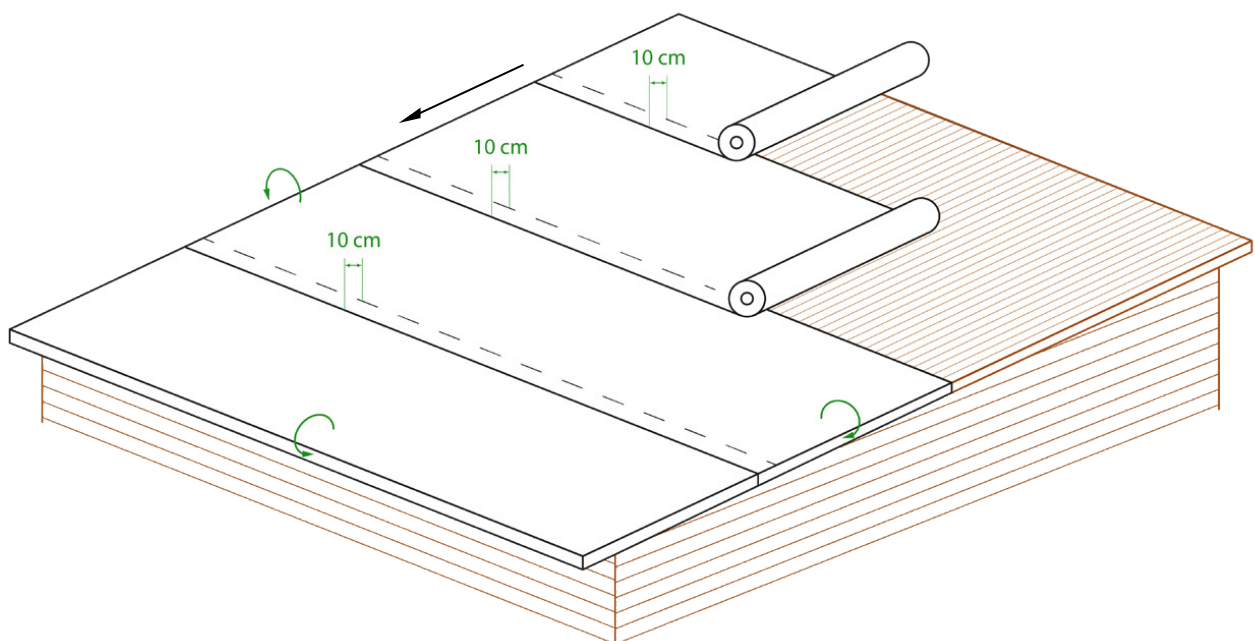

FUNDAMENTRAHMEN (INKL. LOGFOOT™-RAHMENTRÄGER)

Zu unseren Gartenhäusern bieten wir Fundament-Bausätze an, die aus 45x70 mm starken Holzprofilen bestehen und mit einer Tauchgrundierung versehen sind. Die Bausätze werden in Kombination mit dem bekannten LogFoot System geliefert, welches einen schnellen Fundamentaufbau auch auf unebenem Gelände ermöglicht. Zur Auswahl stehen acht unterschiedliche Größen, die bauseitig auf das gewünschte Maß angepasst werden können. Ein tragfähiger Untergrund ist die Grundlage für eine erfolgreiche Montage.

FUNDAMENTRAHMEN 300X300 CM

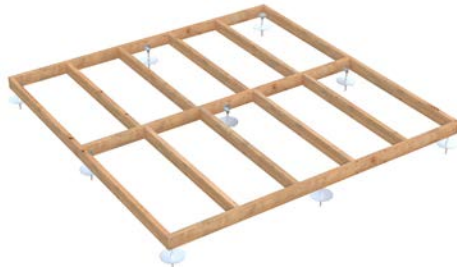

PRODUKTBEHANDLUNG



hellbraun
tauchgrundiert

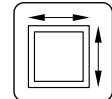

300x300 cm

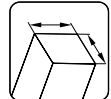

44x120 mm

FUNDAMENTRAHMEN 450X300 CM



PRODUKTBEHANDLUNG



hellbraun
tauchgrundiert

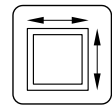

450x300 cm

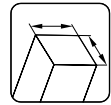

44x120 mm

FUNDAMENTRAHMEN 600X300 CM



PRODUKTBEHANDLUNG



hellbraun
tauchgrundiert

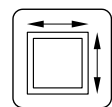

600x300 cm

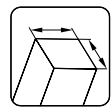

44x120 mm

FUNDAMENTRAHMEN 600X600 CM



PRODUKTBEHANDLUNG



hellbraun
tauchgrundiert

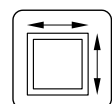

600x600 cm



44x120 mm

FUNDAMENTTRAHMEN 450X450 CM



PRODUKTBEHANDLUNG



hellbraun
tauchgründiert

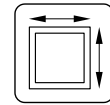

450x450 cm

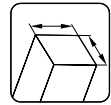

44x120 mm

FUNDAMENTTRAHMEN 600X450 CM



PRODUKTBEHANDLUNG



hellbraun
tauchgründiert

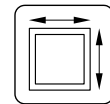

600x450 cm

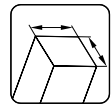

44x120 mm

FUNDAMENTTRAHMEN 240X180 CM

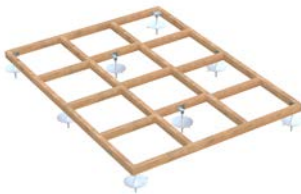

PRODUKTBEHANDLUNG



hellbraun
tauchgründiert

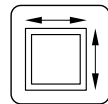

240x180 cm

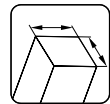

45x70 mm

FUNDAMENTTRAHMEN 270X230 CM



PRODUKTBEHANDLUNG



hellbraun
tauchgründiert

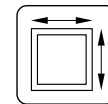

270x230 cm

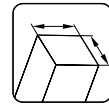

45x70 mm

LogFoot™ System - verstellbare
Bodenrahmen- und Eckträger



Einfach den QR-Code scannen,
um das Montagevideo zum
Logfoot-System anzuschauen



FUSSBÖDEN

Fußböden werden in den meisten Fällen optional zu den Gartenhäusern angeboten, oder sind im Lieferumfang enthalten. Die optional lieferbaren Fußboden-Sets verfügen über Nut- und Federdielen, die auch stirnseitig ein Profil haben.

Ein Fußbodenbausatz besteht aus:

- der benötigten Anzahl von Dielenbrettern (19 x 89 x 2350 mm, umlaufend mit Nut- und Federprofil)
- der benötigten Anzahl von Fundamentbalken (45 x 70 x 3000 mm, braun getaucht (BNDIP))
- Sockelleisten (19 x 19 x 2350 mm)
- Türleiste (19 x 19 mm, entsprechend der Breite der Türöffnung und der Wandstärke. In zwei Größen – für eine Einzel- und eine Doppeltür)

Fußbodenbausätze für den Innenbereich sind neben naturbelassener Oberfläche auch in braun, grau oder transparent tauchgrundiert lieferbar.

Bitte beachten Sie den nachfolgenden Verlegehinweis für das Zuschneiden der Dielenbretter.



Nut- und Federverbindungen an den Stirnseiten der Dielen

Haus	Art.-Nr.	Dielenbretter	zusätzliche Informationen
Lotta 7,3 m ²	102971	19 mm	
Lotta 10,0 m ²	102986	19 mm	
Lotta 13,9 m ²	103030	19 mm	
Klara 4,7 m ²	102975	19 mm	
Klara 10,4 m ²	103011	19 mm	
Klara 17,0 m ^{2*}	103062	19 mm	FSC
Valentine 4,7 m ^{2*}	109456	19 mm	FSC, kesseldruckimprägniert
Valentine 6,1 m ^{2*}	109522	19 mm	FSC, kesseldruckimprägniert
Valentine 9,0 m ^{2*}	109518	19 mm	FSC, kesseldruckimprägniert
Valentine 11,0 m ^{2*}	109520	19 mm	FSC, kesseldruckimprägniert
Britta 14,6 m ²	103038	19 mm	FSC
Britta 17,5 m ²	103050	19 mm	FSC
Britta 19,7 m ²	103066	19 mm	FSC
Britta 22,3 m ²	103070	19 mm	FSC
Ella 6,9 m ² / Ella 6,9+8,2 m ² / Ella 6,9+10,0 m ²	102967	19 mm	
Ella 8,7 m ² / Ella 8,7+8,2 m ² / Ella 8,7+10,0 m ²	102994	19 mm	
Ella 13,1 m ² / Ella 13,1+3,9 m ²	108279	19 mm	



Braun getauchte Fundamentbalken, 45 x 70 mm

Für die Betty Pavillons bieten wir fertig zugeschnittene Fußbodenbausätze an.



Haus	Art.-Nr.	Dielenbretter	zusätzliche Informationen
Betty 9,0 m ² / Bianca 8,3 m ²	103090	28 mm	FSC, kesseldruckimprägniert
Betty 9,9 m ²	103092	28 mm	FSC, kesseldruckimprägniert
Betty 18,0 m ²	103094	28 mm	FSC, kesseldruckimprägniert
Betty 25,0 m ²	103096	28 mm	FSC, kesseldruckimprägniert
Stella 5,0 m ²	102883	16 mm	
Stella 8,2 m ²	102924	16 mm	

*Klara 17,0 m²
 *Valentine 4,7 m²
 *Valentine 6,1 m²
 *Valentine 9,0 m²
 *Valentine 11,0 m²



PALMAKO PFOSTENTRÄGER UND BEFESTIGUNGEN FÜR ZAUNELEMENTE



Einschlagbodenhülse
90 x 90 mm feuerverzinkt
Art.-Nr. 106617



Einschlagbodenhülse
70 x 70 mm feuerverzinkt
Art.-Nr. 107487



Aufschraubhülse
90 x 90 mm
feuerverzinkt
Art.-Nr. 106613



Pfostenträger
70 x 90 mm feuerverzinkt
Art.-Nr. 107492



Pfostenträger
70 x 70 mm weiß
Art.-Nr. 107493



Pfostenträger
90 x 90 mm feuerverzinkt
Art.-Nr. 107494



Pfostenträger
90 x 90 mm weiß
Art.-Nr. 107495



Eck-Pfostenträger
feuerverzinkt
Art.-Nr. 107489



Eck-Pfostenträger
weiß
Art.-Nr. 107488

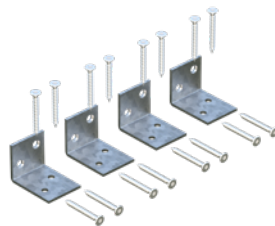

L-Befestigungswinkel
(Satz mit 4 Stück), feuerverzinkt
Art.-Nr. 108424

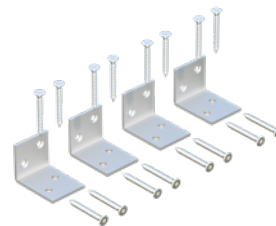

L-Befestigungswinkel (Satz mit 4 Stück), weiß
Art.-Nr. 108423



Holzschrauben
(Satz mit 8 Stück),
feuerverzinkt
Art.-Nr. 120373



Holzschrauben
(Satz mit 8 Stück), weiß
Art.-Nr. 107486

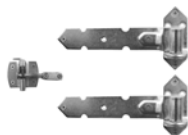

Scharniere und
Riegel für Gartentor
Art.-Nr. 108303



Pfostenkappe
70 x 70 mm weiß
Art.-Nr. 108300

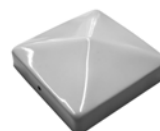

Pfostenkappe
90 x 90 mm weiß
Art.-Nr. 108302

ZUSÄTZLICHE TÜREN UND FENSTER

Mit optionalen Türen und Fenstern können Sie Ihren Garten den individuellen Wünschen und Ansprüchen anpassen. Nahezu jedes Haus kann mit weiteren Türen und Fenstern ausgestattet werden. Die lieferbaren Optionen werden am Ende jeder Produktrubrik aufgeführt, oder Sie orientieren sich an der nachfolgenden Auflistung.

- 1 Das Gartenhaus Sally 15,5 m² mit einem Doppelfenster im Originalset
- 2 Fensterausschnitt gemäß den Abmessungen des Fensters
- 3 Das Gartenhaus Sally 15,5 m² jetzt mit zwei Doppelfenstern



GARTENHÄUSER SATTELDACH

Art.-Nr.	Produktbezeichnung	Wandstärke (mm)	Tür-/Fenstertyp	Artikelnummer*	
				zusätzliche Tür(en)	zusätzliche Fenster
101314	Vivian 3,8 m ²	28	Garden	103604	
101523	Vivian 6,9 m ²	28	Garden	103534	
101482	Lotta 7,3 m ²	28	Garden	103534	
101646	Lotta 10,0 m ²	34	Garden	106860	
101694	Lotta 13,9 m ²	34	Garden	106860	
101827	Klara 4,7 m ²	28	Garden	107035	100038
101990	Klara 10,4 m ²	28	Garden	106829	100038
102130	Klara 17,0 m ²	28	Garden	106829	100038, 100036
109452	Valentine 4,7 m ²	28	Garden	109541	
109454	Valentine 6,1 m ²	28	Garden	109541	
109458	Valentine 9,0 m ²	28	Garden	109541	
109527	Valentine 11,0 m ²	28	Garden	109541	109551
102072	Britta 14,6 m ²	40	Garden	106864	100082
102252	Britta 17,5 m ²	40	Garden	106864	103494
102262	Britta 19,7 m ²	40	Garden	106864	103494
102266	Britta 22,3 m ²	40	Garden	106864	103494
101797	Emma 4,6 m ²	28	Garden	103604	103320
102033	Emma 10,4 m ²	34	Garden	103551	103348
101885	Emma 10,4+4,2 m ²	34	Garden	109098	103348
102339	Emma 14,2 m ²	34	Garden	107046, 103551	103490
102270	Sally 10,2 m ²	44	Summer	106880	111769
102083	Sally 12,3 m ²	44	Summer	106880	120333
102274	Sally 15,5 m ²	44	Summer	106880	111769
102312	Sally 19,1 m ²	44	Summer	106880	111769
102318	Helena 15,1 m ²	70	Summer	112112	112108
102511	Helena 18,6 m ²	70	Summer	112112	112104, 112100, 112108
102515	Helena 24,6 m ²	70	Summer	112112	112104, 112100, 112108
102465	Susanna 12,4 m ²	44	Summer	106880	120333, 111750
102469	Susanna 16,4 m ²	44	Summer	106880	120333, 111750
102351	Irene 19,0 m ²	44	Garden+	107060, 103559	106690
102367	Irene 23,9 m ²	44	Garden+	107060, 103559	106690
102490	Irene 21,9+5,2 m ²	44	Garden+	107060, 103559	100095
102375	Irene 27,7 m ²	70	Summer	107105, 103591	106715
120066	Irene 19,0+16,2 m ²	44	Garden+	103559, 107060	106690
120070	Irene 19,0+33,2 m ²	44	Garden+	103559, 107060	106690
101978	Iris 9,6 m ²	28	Garden	103530	100028
102185	Iris 11,1 m ²	44	Garden+	111393	111385, 111389
102214	Iris 19,1 m ²	44	Garden+	111393	111385, 111389
119361	Claudia 14,2 m ²	44	Summer	111393	120017, 120021
102519	Claudia 11,5 m ²	34	Garden	103543	106668
102387	Claudia 19,4 m ²	44	Garden+	111393	111385, 111389
119350	Claudia Pent 11,5 m ²	34	Summer	120303	120307
119337	Claudia Pent 19,4 m ²	44	Summer	111393	111385, 111389
101724	Ines 11,1 m ²	44	Garden+	108554	
101732	Ines 13,7 m ²	44	Garden+	108554	

* Diese Artikelnummer wird als Naturholz (KEINE Behandlung) angegeben. Wenn das Haus über Behandlungsmöglichkeiten verfügt, können auch zusätzliche Tür(en) und Fenster mit derselben Behandlung bestellt werden. Wenden Sie sich einfach an unser Verkaufsteam.

GARTENHÄUSER FLACHDACH

Art.-Nr.	Produktbezeichnung	Wandstärke (mm)	Tür-/Fensterart	Artikelnummer*	
				zusätzliche Tür(en)	zusätzliche Fenster
111242	Alice 4,7 m ²	28	Garden	109541	
111244	Alice 6,1 m ²	28	Garden	109541	
111246	Alice 9,0 m ²	28	Garden	109541	
111248	Alice 11,0 m ²	28	Garden	109541	109551
101453	Ella 6,9 m ²	28	Garden	103530	
101543	Ella 8,7 m ²	28	Garden	103530	
101595	Ella 6,9+8,2 m ²	28	Garden	103530	
101607	Ella 6,9+10,0 m ²	28	Garden	103530	
101611	Ella 8,7+8,2 m ²	28	Garden	103530	
101623	Ella 8,7+10,0 m ²	28	Garden	103530	
108218	Ella 13,1 m ²	28	Garden	109097, 103530	
108222	Ella 13,1+3,9 m ²	28	Garden	109097, 103530	
102281	Lisa 11,5 m ²	34	Garden	103543	106668
102197	Lisa 14,2 m ²	44	Garden+	111393	111385, 111389
101749	Lisa 19,4 m ²	44	Garden+	111393	111385, 111389
101728	Lea 14,2 m ²	44	Garden+	108554	
101736	Lea 19,4 m ²	44	Garden+	108554	
109159	Bret 14,8 m ²	44	Garden+	120341	119404, 119408
109163	Bret 19,9 m ²	44	Garden+	120341	119404, 119408
106355	Heidi 11,7 m ²	44	Summer	120341	111742
106370	Heidi 19,7 m ²	70	Summer	119204	112242, 119196
110077	Heidi 22,5 m ²	70	Summer	119200, 119204	112242, 119196
106381	Heidi 22,8 m ²	70	Summer	119200, 119204	112242, 120345

FERIENHÄUSER

Art.-Nr.	Produktbezeichnung	Wandstärke (mm)	Tür-/Fensterart	Artikelnummer*	
				zusätzliche Tür(en)	zusätzliche Fenster
109494	Kendra 18,4 m ²	70	Summer	107101, 111398	112104, 120349, 112108
106569	Emily 39,2 m ²	70	Summer	119183, 107154, 107153	112104, 112100, 120349, 112108
106566	Emily 40,1+5,2 m ²	70	Summer	119183, 107154	112104, 120349, 112108
106522	Agneta 18,8+12,5 m ²	70	Summer	112147	112143
106526	Agneta 18,8+28,8 m ²	70	Summer	112147	112143
106568	Anna 26,8 m ²	70	Summer	107101, 112247	120369, 120349, 111397
106399	Anna 26,8+1,9 m ²	70	Summer	107107, 106960	106717
106567	Sandra 21,5+3,7 m ²	70	Summer	107156, 107154, 107153	100178, 103364
106210	Sandra 25,6+11,1 m ²	44	Summer	107064, 112191, 107055, 107054	112195, 112199
106214	Sandra 29,9 m ²	44	Summer	112203, 112179	112187, 112183, 112195, 120353
120010	Cecilia 14,2 m ² Slide Plus	70	Summer	120468, 107154	120471
120009	Cecilia 21,8 m ² Slide Plus	70	Summer	120468, 107154	120471
120008	Cecilia 27,2 m ² Slide Plus	70	Summer	120468, 107153	120471, 120470
120007	Cecilia 30,0 m ² Slide Plus	70	Summer	120468, 107154, 107153	120471, 120470
120006	Cecilia 32,0 m ² Slide Plus	70	Summer	120468, 107154	120471, 120470, 120469

MODERN LOOK HÄUSER

Art.-Nr.	Produktbezeichnung	Wandstärke (mm)	Tür-/Fensterart	Artikelnummer*	
				zusätzliche Tür(en)	zusätzliche Fenster
108586	Grace 8,1m ² +4,1m ²	56	Living	109095	109086
108587	Grace 8,1m ² +8,1m ²	56	Living	109095	109086
108588	Grace 12,4m ² +4,1m ²	56	Living	109095, 109099	109086
108922	Grace 14,5 m ²	56	Living	109544	109086

NORDIC & NORDIC+ HÄUSER

Art.-Nr.	Produktbezeichnung	Wandstärke (mm)	Tür-/Fensterart	Artikelnummer*	
				zusätzliche Tür(en)	zusätzliche Fenster
101147	Ly 13,6 m ²	18+70	Summer	107325	103309
101163	Hedwig 13,6 m ²	18+70	Summer	109058	120489
101151	Etta 13,6 m ²	18+70	Summer	107325	120329
109000	Simone 13,6 m ²	18+70	Summer	106793	107289
109044	Annabel 13,4 m ² kit	18+70	Summer		109172
108994	Annabel 13,4 m ² Slide	18+70	Summer	109176	109172
101253	Charlotte 21,5 m ²	160	Summer	107325	107289, 107297
101261	Pernilla 21,5 m ²	160	Summer	107329	107293, 107297
101257	Annika 21,5 m ²	160	Summer	107325	107289

PAVILLONS

Art.-Nr.	Produktbezeichnung	Wandstärke (mm)	Tür-/Fensterart	Artikelnummer*	
				zusätzliche Tür(en)	zusätzliche Fenster
103712	Melanie Low 7,0 m ²	28	Garden	109547	109548
103708	Melanie 7,0 m ²	28	Garden	109547	109548
103728	Melanie 6,9 m ²	44	Garden+	109546	109545
103732	Melanie 9,9 m ²	44	Garden+	109546	109545
103778	Melanie 7,0+8,1 m ²	28	Garden	109547	109548
103724	Hanna 7,6 m ²	34	Garden	109549	109550
106185	Hanna 14,1 m ²	44	Garden+	109569	109545
106189	Hanna 20,3 m ²	44	Garden+	109168	109545
103744	Veronica 2 6,7 m ²	28	Garden+	106826	106660
103748	Veronica 4 6,7 m ²	28	Garden+	106826	106660
107374	Veronica 4 9,2 m ²	34	Garden+	106845	103485
107373	Veronica 7 9,2 m ²	34	Garden+	106845	103485
119341	Isabella 10,9 m ²	90x90	Alu SG	111393	120300, 120301, 120279, 120300, 120301, 120279,
112126	Isabella 14,7 m ²	90x90	Alu SG	111393	120289, 120299, 120300, 120301, 120279,
119345	Isabella 22,2 m ²	90x90	Alu SG	111393	120289, 120299
104592	Eva 8,7 m ²	44	Garden+	107092	100100
104596	Eva 11,4 m ²	44	Garden+	107092	100100

* Diese Artikelnummer wird als Naturholz (KEINE Behandlung) angegeben. Wenn das Haus über Behandlungsmöglichkeiten verfügt, können auch zusätzliche Tür(en) und Fenster mit derselben Behandlung bestellt werden. Wenden Sie sich einfach an unser Verkaufsteam.

GARTEN-SPA

Art.-Nr.	Produktbezeichnung	Wandstärke (mm)	Tür-/Fenstertyp	Artikelnummer*	
				zusätzliche Tür(en)	zusätzliche Fenster
110343	Anita 0,9 m ²	42	Summer	110120	
110070	Anita 1,3+0,7 m ²	42	Summer	110120	
111005	Anita 1,3+0,7 m ² mit Glasfront	42	Summer	110120	
111003	Anita 1,6+0,7 m ²	42	Summer	110120	
111004	Anita 1,6+0,7 m ² mit Glasfront	42	Summer	110120	
110071	Anette 3,0+1,5 m ²	42	Garden+	110120, 110121	110122
110741	Sanna 4,1 m ²	44	Summer	111740	111738
110526	Sanna 6,8 m ²	44	Summer	111740, 111741	111738, 111739
111001	Sanna 4,1+5,9 m ²	44	Summer	111740	111738
111002	Sanna 6,8+5,9 m ²	44	Summer	111740, 111741	111738, 111739
119349	Sanna 11,5 m ²	44	Summer	120341, 111741	111738
111000 / 111239	Sanna 12,8 m ² Slide/Slide Plus	44		111741	111738
119360	Grace Sauna 5,3 m ²	56	Alu DG	120467	120473
112125	Grace Sauna 8,2 m ²	56	Alu DG	120467, 120477	120473, 120472
120033	Sarah 3,8+2,1 m ²	120x120	Summer	111740	120474

GARAGEN

Art.-Nr.	Produktbezeichnung	Wandstärke (mm)	Tür-/Fenstertyp	Artikelnummer*	
				zusätzliche Tür(en)	zusätzliche Fenster
101894	Rasmus 19,0 m ² kit	44	Garden	107053, 103555, 103516	100094
102415	Rasmus 19,0 m ² mit Holztor	44	Garden	107053, 103555	100094
102419	Rasmus 19,0 m ² mit Sektionaltor	44	Garden	107053, 103516	100094
101899	Roger 19,0 m ² kit	44	Garden+	107060, 103555, 103516	106690
102347	Roger 19,0 m ² mit Holztor	44	Garden+	107060, 103555	106690
102355	Roger 19,0 m ² mit Sektionaltor	44	Garden+	107060, 103516	106690
101903	Roger 23,9 m ² kit	44	Garden+	107060, 103555, 103516	106690
102498	Roger 23,9 m ² mit Holztor	44	Garden+	107060, 103555	106690
102502	Roger 23,9 m ² mit Sektionaltor	44	Garden+	107060, 103516	106690
101911	Roger 27,7 m ² kit	70	Summer	120337, 103587, 103516	112108
102379	Roger 27,7 m ² mit Holztor	70	Summer	120337, 103587	112108
102383	Roger 27,7 m ² mit Sektionaltor	70	Summer	120337, 103516	112108
101872	Roger 21,9+5,2 m ² kit	44	Garden+	107060, 103555, 103516	100095
102482	Roger 21,9+5,2 m ² mit Holztor	44	Garden+	107060, 103555	100095
102486	Roger 21,9+5,2 m ² mit Sektionaltor	44	Garden+	107060, 103516	100095
101907	Roger 28,4 m ² kit	44	Garden+	107060, 103555, 103516	106690
102399	Roger 28,4 m ² mit Holztor	44	Garden+	107060, 103555	106690
102403	Roger 28,4 m ² mit Sektionaltor	44	Garden+	107060, 103516	106690
120074	Roger 19,0+16,2 m ² kit	44	Garden+	103559, 103555, 103516	106690
120078	Roger 19,0+16,2 m ² mit Holztor	44	Garden+	103559, 103555	106690
120082	Roger 19,0+16,2 m ² mit Sektionaltor	44	Garden+	103559, 103516	106690
120086	Roger 19,0+33,2 m ² kit	44	Garden+	103559, 103555, 103516	106690
120090	Roger 19,0+33,2 m ² mit Holztor	44	Garden+	103559, 103555	106690
120094	Roger 19,0+33,2 m ² mit Sektionaltor	44	Garden+	103559, 103516	106690
108613	Andre 21,5 m ² kit	160	Summer	107329, 103516	120259
101159	Andre 21,5 m ² mit Sektionaltor	160	Summer	107329, 103516	120259
108614	Andre 28,5 m ² kit	160	Summer	107329, 103516	120259
101167	Andre 28,5 m ² mit Sektionaltor	160	Summer	107329, 103516	120259
108615	Andre 44,7 m ² kit	160	Summer	107329, 103516	120259
108616	Andre 44,7 m ² mit Sektionaltor	160	Summer	107329, 103516	120259

Farbcode des Sektionaltors:
RAL 9016

Art.-Nr.103516



GERÄTEHÄUSER

Art.-Nr.	Produktbezeichnung	Wandstärke (mm)	Tür-/Fenstertyp	Artikelnummer*	
				zusätzliche Tür(en)	zusätzliche Fenster
101076	Mia 3,6 m ²	16+32	Shed		
101184	Mia 5,4 m ²	16+32	Shed		
101080	Leif 2,2 m ²	16+32	Shed		
101071	Leif 3,0 m ²	16+32	Shed		
101081	Leif 4,5 m ²	16+32	Shed		
110981	Leif 3,0+2,9 m ²	16+32	Shed		
111018	Leif 4,5+2,9 m ²	16+32	Shed		
101176	Dan 4,5 m ²	16+32	Shed		
101198	Dan 7,5 m ²	16+32	Shed		
101206	Dan 9,9 m ²	16+32	Shed		
101210	Dan 14,7 m ²	16+32	Shed		
101180	Nils 5,4 m ²	16+32	Shed		
101188	Nils 8,2 m ²	16+32	Shed		
108617	Lucas 5,4 m ²	16+32	Summer	109101	
108618	Lucas 12,1 m ²	16+32	Summer	109094	
107218	Marcus 6,5 m ²	16+32	Shed		
110073	Stig 8,2 m ²	16+32	Summer	109093	
101324	Jari 8,9 m ²	28	Shed		
101338	Jari 14,5 m ²	28	Shed		
101086	Martin 8,4 m ²	18+70	Summer	109093	
101045	Martin 13,6 m ²	18+70	Summer	109093	
101229	Olaf 6,6 m ²	18+70	Summer	109100, 109093	111737
101231	Olaf 13,5 m ²	18+70	Summer	109100, 109093	111737
101236	Olaf 16,9 m ²	18+70	Summer	109100, 109093	111737
101228	Kalle 6,6 m ²	18+70	Summer	109100, 109093	111737
101232	Kalle 13,5 m ²	18+70	Summer	109100, 109093	111737
101056	Kalle 16,9 m ²	18+70	Summer	109100, 109093	111737
109668	Kira 7,7 m ²	16+32	Summer	109100	
101137	Stella 5,0 m ²	16+32	Shed		
101141	Stella 8,2 m ²	16+32	Shed		

* Diese Artikelnummer wird als Naturholz (KEINE Behandlung) angegeben. Wenn das Haus über Behandlungsmöglichkeiten verfügt, können auch zusätzliche Tür(en) und Fenster mit derselben Behandlung bestellt werden. Wenden Sie sich einfach an unser Verkaufsteam.

Türen die ab Werk über ein Einsteckschloss verfügen, haben im Lieferumfang eine Drückergarnitur mit Langschild/Rosetten sowie ein PZ-Schloss.

Art.-Nr.108422



SPERRHOLZTÜREN

Unsere Auswahl an Sperrholztüren sind eine solide und sichere Wahl für Ihr Bauprojekt. Das Portfolio umfasst einflügelige sowie doppelflügelige Türen, mit und ohne Lichtausschnitt.

PRODUKTBESCHREIBUNG

Zarge: Kiefer

Keilgezinkter Leimholzrahmen

Sperrholz 4 mm

Holzverkleidung 12 x 114 mm

Gummidichtungen

Holzschwelle

Scharnier (3x)

Art.-Nr.

108304

Profilzylinder, Drückergarnitur und Rosettenabdeckung sind nicht im Lieferumfang der Sperrholztüren enthalten, nur optional erhältlich.



Art.-Nr.		Türen, Durchgangsmaß, cm	Türen, Durchgangsmaß mit Rahmen, cm
107022	Einzeltür, ohne Glas, linksseitig	78 x 191	90 x 200
107434	Einzeltür, ohne Glas, linksseitig	78 x 201	90 x 210

Art.-Nr.		Türen, Durchgangsmaß, cm	Türen, Durchgangsmaß mit Rahmen, cm
107023	Einzeltür, ohne Glas, rechtsseitig	78 x 191	90 x 200
107433	Einzeltür, ohne Glas, rechtsseitig	78 x 201	90 x 210

Art.-Nr.		Türen, Durchgangsmaß, cm	Türen, Durchgangsmaß mit Rahmen, cm
107024	Einzeltür, mit Glas, linksseitig	78 x 191	90 x 200
108280	Einzeltür, mit Glas, linksseitig	78 x 201	90 x 210

Art.-Nr.		Türen, Durchgangsmaß, cm	Türen, Durchgangsmaß mit Rahmen, cm
107329	Einzeltür, mit Glas, rechtsseitig	78 x 191	90 x 200
108281	Einzeltür, mit Glas, rechtsseitig	78 x 201	90 x 210

Art.-Nr.		Türen, Durchgangsmaß, cm	Türen, Durchgangsmaß mit Rahmen, cm
103526	Doppeltür, ohne Glas, rechtsseitig	118 x 191	130 x 200
103527	Doppeltür, ohne Glas, rechtsseitig	138 x 191	150 x 200

Art.-Nr.		Türen, Durchgangsmaß, cm	Türen, Durchgangsmaß mit Rahmen, cm
103528	Doppeltür, mit Glas, rechtsseitig	118 x 191	130 x 200

Art.-Nr.		Türen, Durchgangsmaß, cm	Türen, Durchgangsmaß mit Rahmen, cm
103529	Doppeltür, mit Glas, rechtsseitig	138 x 191	150 x 200



VERGLASTE ALUMINIUM SCHIEBETÜREN

Ganz neu in unserem Sortiment sind zahlreiche Häuser mit Alu-Schiebetüren, die aus eigener Fertigung kommen. Diese Türen bieten eine Vielzahl positiver Aspekte, die sie zu einer bevorzugten Wahl gegenüber herkömmlichen Türen machen.

Die großzügigen Glasflächen, die vom Boden bis fast zur Decke reichen, lassen mehr natürliches Licht in den Raum und optimieren so die natürliche Beleuchtung. Der Innenraum erscheint hell und freundlich, die Türen sind einfach zu bedienen und bieten einen Mehrwert an Komfort und Lebensqualität. Die großzügigen Glasflächen ermöglichen einen Panoramablick auf den Garten oder die umliegende Landschaft. Nicht zuletzt verleihen Schiebetüren Ihrem Gartenhaus eine elegante Ästhetik und werden aufgrund ihres funktionalen und praktischen Designs geschätzt. Schiebetüren sind eine wunderbare Ergänzung für jedes Zuhause!

Schiebetür Slide

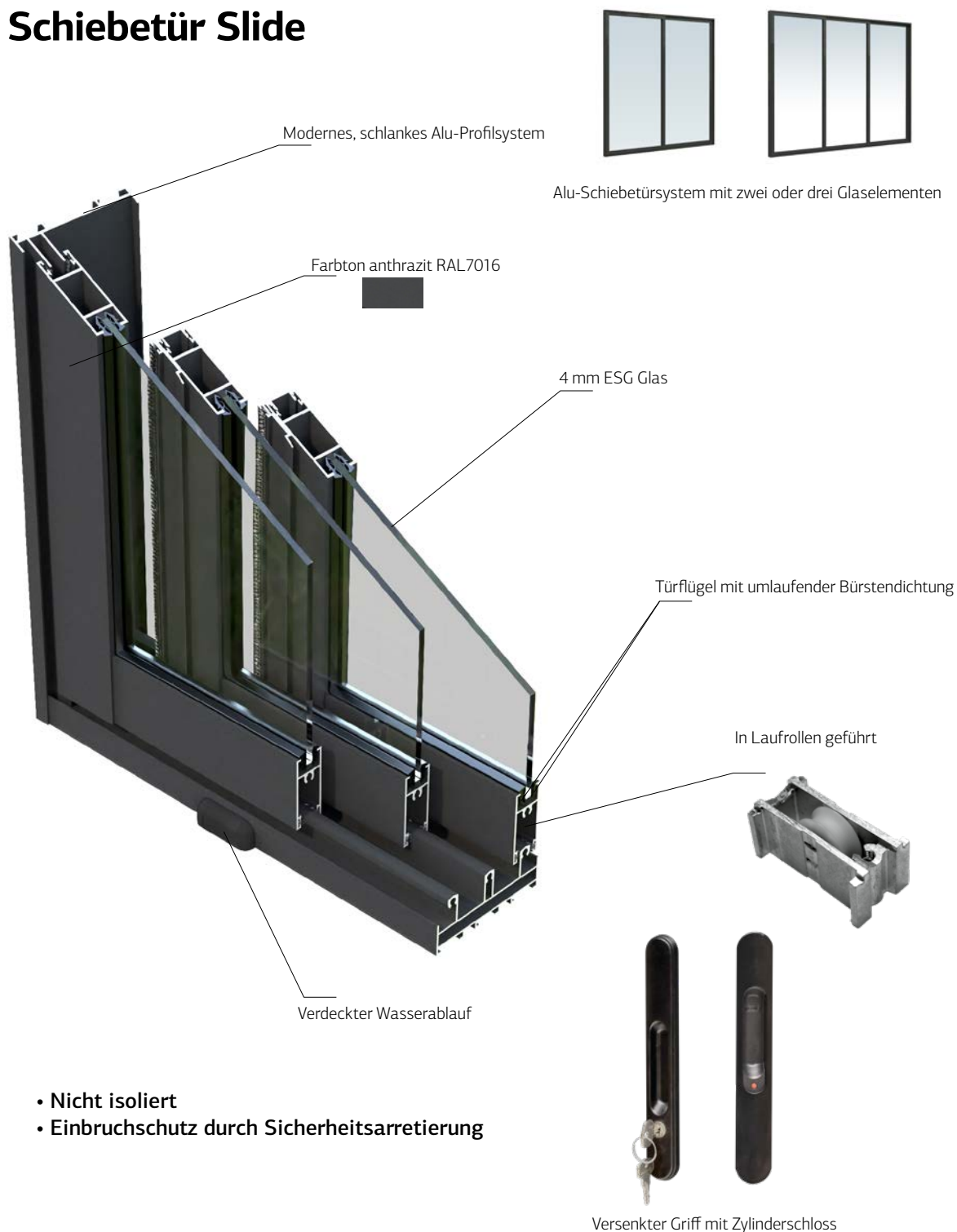

Schiebetür Slide Plus



Alu-Schiebetürsystem mit zwei oder drei Glaselementen

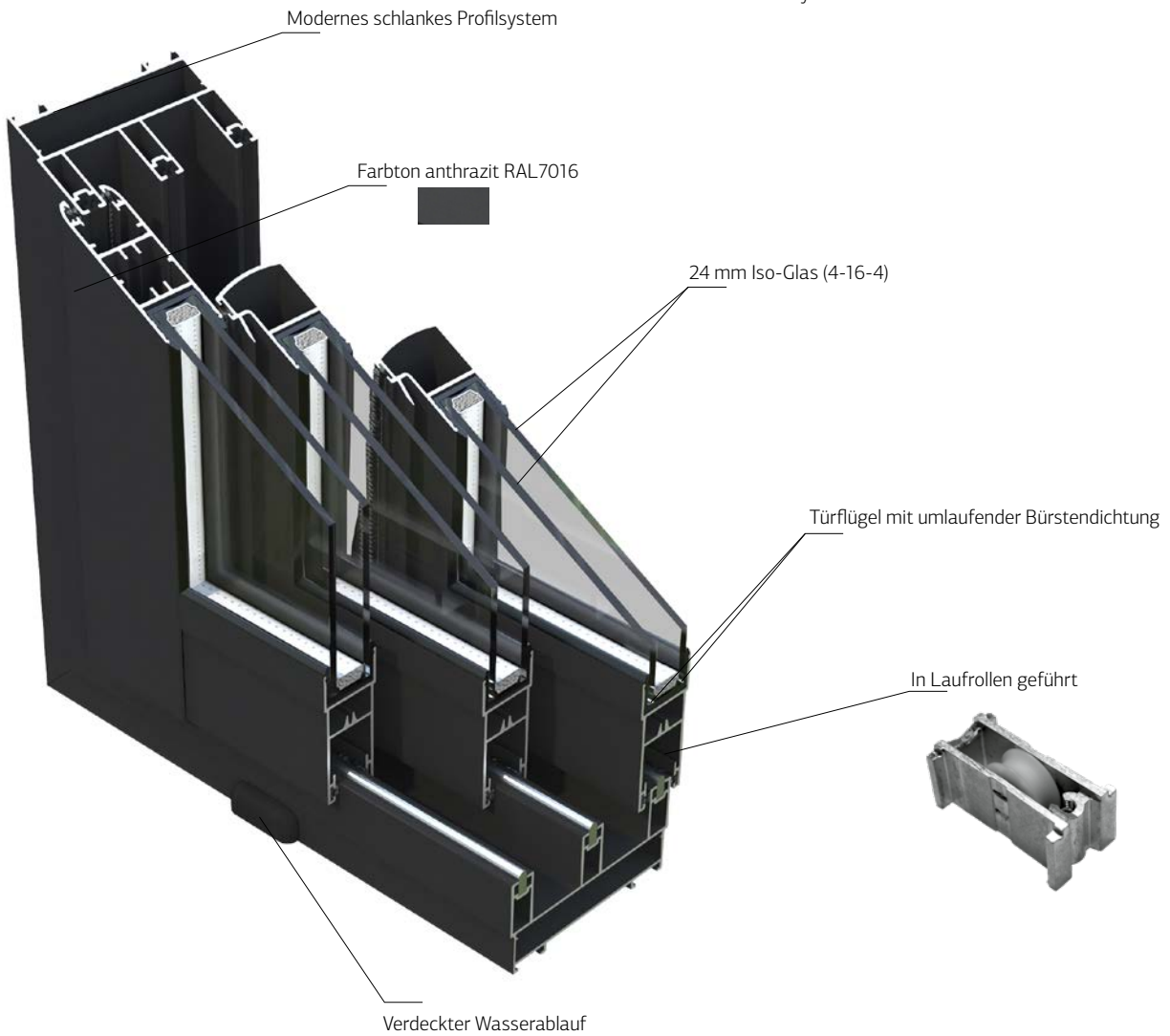

- Einbruchschutz durch Sicherheitsarretierung



Aufgesetzter Griff mit Zylinderschloss

Behandlung als zusätzlicher Schutz für Holzprodukte

Unsere erstklassige Produktionsausrüstung ermöglicht es uns, eine sehr breite Palette von Blockbohlenhäusern in verschiedenen Wandstärken über Elementhäuser bis hin zu geräumigen Ferienhäusern herzustellen. Darüber hinaus produzieren wir eine ganze Reihe weiterer Holzartikel für Ihren Garten – Zaunelemente, Terrassengeländer, Gartenmöbel, maschinell abgerundete Pfosten, Blumenkästen, Begrenzungszäune und vieles mehr.

Unbehandeltes Holz wird grau, wenn es eine Zeit lang nicht bearbeitet wird. Letztendlich kann es blau werden und verfaulen. Die Behandlung des Holzes mit einem Schutzmittel beugt effektiv schädigenden Pilzen und Insekten (einschließlich Termiten) vor. Daher empfehlen wir die Nutzung unseres Produktbehandlungsservices. In Abhängigkeit vom Produkttyp kann das Holzmaterial in unterschiedlicher Weise behandelt werden.

TAUCHGRUNDIERUNG

Da wir über eigene Anlagen für braune, graue und transparente Tauchgrundierung verfügen, können Häuser und andere größere Produkte mit dem wasserlöslichen Behandlungsmittel „Axil 3000 P“ von Sarpap & Cecil Industries behandelt werden (Gebrauchsklasse 1 -3).

Tauchgrundiertes Holz muss mit mindestens zwei Deckanstrichen versehen werden. Diese sollten zeitnah nach dem Aufbau erfolgen. Bleibt das tauchgrundierte Gartenhaus länger als sechs Monate unbehandelt, beginnen die das Holz schützenden Eigenschaften der Tauchgrundierung nachzulassen.



WTDIP transparent tauchgrundiert



BNDIP hellbraun tauchgrundiert



GYDIP grau tauchgrundiert



KESSELDRUCK-IMPRÄGNIERUNG

Kleinere Gegenstände, wie z. B. Gartenmöbel, können im Kessel-Vakuum-Druckverfahren behandelt werden, was diesen eine grüne oder braune Färbung verleiht. Alle Zaunelemente können grau oder grün kesseldruckimprägniert oder weiß bzw. grau lackiert werden (Grundierung plus weiße Lackierung, 2 Schichten). Um die Lebensdauer des Holzes zu verlängern, behandeln wir unsere Produkte mit „Impralit®-KDS“. Hierbei handelt es sich um ein wasserlösliches, chromfreies Holzschutzmittel zum Schutz vor Insekten, Fäule und Pilzbefall.

Es bietet auch einen zeitweiligen Schutz vor Bläue und Schimmelpilzen. „Impralit®-KDS“ wird zur Holzbehandlung gemäß der Gebrauchsklassen 1, 2, 3 und 4 des Standards EN 335-1 eingesetzt. Das Holzschutzmittel dringt durch Vakuum und Druck tief in das Holz ein. Zunächst wird in Holzzellen ein Vakuum erzeugt, wodurch die Luft aus diesen gesogen wird. Die Zellen füllen sich dann mit der Schutzlösung, die unter hohem Druck in das Holz gepresst wird. Je nach Holzart oder der späteren Nutzung wenden wir verschiedene Varianten der Kesseldruckimprägnierung an.



GYVPI grau
kesseldruckimprägniert



GNVPI grün
kesseldruckimprägniert



BNVPI braun
kesseldruckimprägniert



BNVPI braun
kesseldruckimprägniert

LACKIERUNG

Wir haben in moderne Lackiertechnik investiert, die es uns ermöglicht, kleinere Gartenprodukte wie Zaunelemente und Pfosten zu lackieren. Derzeit haben wir die Möglichkeit, die Artikel im Flut- und Sprühverfahren weiß oder dunkelgrau zu lackieren. Nach dem Lackieren kommen die Produkte in eine 30 Meter lange Trockenkammer. Der gesamte Trocknungsprozess kann beobachtet und bei Bedarf feinjustiert werden.



WTPNT1+2 Grundierung + weiße
Lackierung 2 Schichten (RAL 9016)



WTPNT1+2 Grundierung + weiße
Lackierung 2 Schichten (RAL 9016)



WTPNT1+2 Grundierung + weiße
Lackierung 2 Schichten (RAL 9016)



GYPNT1+2 Grundierung + graue
Lackierung 2 Schichten (RAL 7016)



GRUNDIERUNG

Mit derselben Technik können wir jetzt auch verschiedene Haustypen mit einer weißen Grundierung (WTPNT1+0) beschichten, die später das Aufbringen eines Endanstrichs erleichtert.



WTPNT1+0 weiße Grundierung



WTPNT1+0 weiße Grundierung



WTPNT1+0 weiße Grundierung



WTPNT1+0 weiße Grundierung

Professionelle Oberflächenbehandlung ab Werk als bester Schutz für Ihr Gartenhaus

Dank einer neuen und modernen Lackieranlage können Sie zukünftig unter einer Vielzahl farbig endbehandelter Häuser wählen. Auch Carports, Garagen und Pavillons sind mit den hochwertigen Oberflächen lieferbar. Durch die Zeitersparnis können Sie Ihre Neuanschaffung direkt nach dem Aufbau einrichten und nutzen.

Bei der Farbauswahl finden Sie zeitgemäße Kombinationen, die aus einer Hauptfarbe sowie der Akzentfarbe bestehen. Nicht alle Farbkombinationen sind für alle Produkte lieferbar, die Auswahl variiert innerhalb der Produktgruppen. Nachfolgend sind die lieferbaren Farbkombinationen aufgeführt, der erste Farbcode bezieht sich auf die Hauptfarbe, der zweite Code auf die Akzentfarbe.

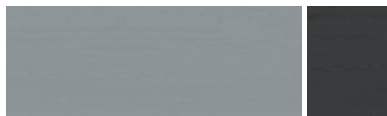

hellgrau + anthrazit
RAL7042 + RAL7016



dunkelgrau + anthrazit
RAL7012 + RAL7016



weiß + anthrazit
RAL9016 + RAL7016



hellgrau + weiß
RAL7042 + RAL9016



dunkelgrau + weiß
RAL7012 + RAL9016



weiß + weiß
RAL9016 + RAL9016



hellgrau + hellgrau
RAL7042 + RAL7042



dunkelgrau + dunkelgrau
RAL7012 + RAL7012

Beschreibung der Lackierung

Für die Veredelung von Holzoberflächen verwenden wir wetterfeste Acrylfarben auf Wasserbasis. Der Lack bildet einen elastischen, wasser- und schmutzabweisenden Schutzfilm auf der Oberfläche.

Kein spiegelverkehrter Aufbau

Viele unserer Produkte können auch spiegelverkehrt aufgebaut werden. Bei lackierten Produkten ist dies jedoch nicht möglich, da die Bohlen bzw. Wandelemente nur einseitig lackiert werden.

Naturbelassene Innenräume

Farbliche Behandlungen werden ausschließlich auf den äußeren Oberflächen aufgebracht, das Innere des Hauses bleibt naturbelassen (Innenwände, Bodendielen, Dachbretter und Pfetten/Sparren). Die Oberflächen der Innenwände können mit farblosen oder farbigen Anstrichen versehen werden.

Bilder zur Veranschaulichung

Bitte beachten Sie, dass die Bilder der lackierten Gartenhäuser nur der Veranschaulichung dienen – das tatsächliche Aussehen der lackierten Produkte kann abweichen.

Verkaufs- und Garantiebedingungen für die Lackierung

Die Verkaufs- und Garantiebedingungen für unsere lackierten Produkte stellen wir Ihnen gerne zur Verfügung.

Ihr Gartenhaus wird auftragsbezogen mit der gewünschten Farbkombination gefertigt. Die sorgfältig behandelten Oberflächen erhalten für den Transport einen Schutz.

Zusätzlich erhalten Sie zu jedem Farbton eine 0.5 Liter Farbdose.



Lea 14,2 m² Slide – Hauptfarbe RAL7042, Akzentfarbe RAL7016

LACKIERUNG DER GARTENHÄUSER

Gartenhäuser mit moderner Eckverbindung (Steck-/Schraub-System)

LACKIERT

- Außenseiten der Bohlen
- Innen- und Außenseiten der Bohlenüberstände
- Türen und Fenster (Innen- und Außenseite lackiert)
- Blend- und Abdeckbretter von allen Seiten

UNLACKIERT

- Innenseiten der Bohlen
- Fußbodenbretter
- Dachbretter
- Sparren, Pfetten
- Ggf. Innentüren, Zwischenwände, Sauna Sitzbänke und Sauna Anbauteile
- Fundamentbalken (braun getaucht)



Seitendächer

LACKIERT

- Außenseiten der Bohlen
- Innen- und Außenseiten der Bohlenüberstände
- Türen und Fenster (Innen- und Außenseite lackiert)
- Blend- und Abdeckbretter von allen Seiten

UNLACKIERT

- Innenseiten der Bohlen
- Fußbodenbretter
- Dachbretter
- Sparren, Pfetten
- Ggf. Innentüren, Zwischenwände, Sauna Sitzbänke und Sauna Anbauteile
- Fundamentbalken (braun getaucht)



Seitendächer

LACKIERT

- Rückwand (beidseitig lackiert)
- Blend- und Abdeckbretter von allen Seiten
- Pfosten
- Vordere und hintere Sparren allseitig lackiert

UNLACKIERT

- Dachbretter
- Sparren, Mittelpfetten



Pfosten- und Balkenkonstruktion, Fenster und Türen

LACKIERT

- alle Holzbauteile von allen Seiten

UNLACKIERT

- Fundamentbalken (braun getaucht)
- Fußbodenbretter
- Dachbretter



Elementhäuser

LACKIERT

















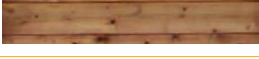

- Fassadenbretter
- Türen und Fenster (Innen- und Außenseite lackiert)
- Blend- und Abdeckbretter von allen Seiten

UNLACKIERT

- Innenseite der Elemente
- Fußbodenbretter
- Dachbretter
- Sparren, Pfetten
- Ggf. Innentüren, Zwischenwände
- Fundamentbalken (braun getaucht)



Nachfolgend eine Übersicht der Behandlungsoptionen mit entsprechendem Behandlungscode. Die lieferbaren Behandlungen sind jeweils bei den Produkten vermerkt.

Behandlungscode	Beschreibung	Behandlung
NO	Naturbelassen	
BNDIP	Hellbraun tauchgrundiert	
GYDIP	Grau tauchgrundiert	
WTDIP	Transparent tauchgrundiert	
GNVPI	Grün kesseldruckimprägniert	
GYVPI	Grau kesseldruckimprägniert	
BNVPI	Braun kesseldruckimprägniert	
GNVPIH4	Grün kesseldruckimprägniert HC4	
GNVPIA	Grün kesseldruckimprägniert NTR-A	
WTPNT1+0	Weiß Grundierung	
WTPNT1+2	Grundiert + weiß lackiert 2 Schichten (RAL 9016)	
GYPNT1+2	Grundiert + grau lackiert 2 Schichten (RAL 7016)	
PNT7042A*	hellgrau + anthrazit (RAL7042 + RAL7016)	
PNT7012A*	dunkelgrau + anthrazit (RAL7012 + RAL7016)	
PNT9016A*	weiß + anthrazit (RAL9016 + RAL7016)	
PNT7042W*	hellgrau + weiß (RAL7042 + RAL9016)	
PNT7012W*	dunkelgrau + weiß (RAL7012 + RAL9016)	
PNT9016W*	weiß + weiß (RAL9016 + RAL9016)	
PNT7042H*	hellgrau + hellgrau (RAL7042 + RAL7042)	
PNT7012G*	dunkelgrau + dunkelgrau (RAL7012 + RAL7012)	

QR-CODES ZU DEN MONTAGEVIDEOS AUF DEM PALMAKO CHANNEL

Bosse

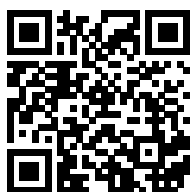

Tom 3,8 m²

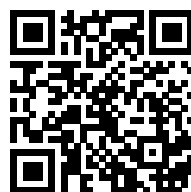

Sally 15,5 m²



Ly 13,6 m²



Melanie 9,9 m²

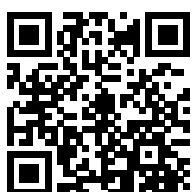

Andre 44,7 m²

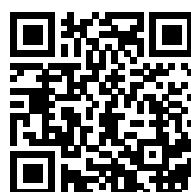

Karl 40,6 m²

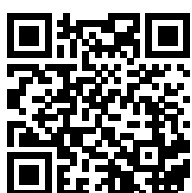

Kalle 13,5 m²



Zaunelemente

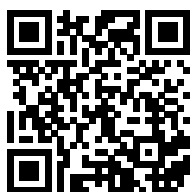

Terrassen-
geländer

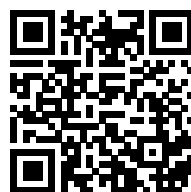

Palmako

LEMEKS GROUP

Wir bringen Freude in den Garten!

Palmako AS ist der führende Hersteller von Gartenhäusern, Leimholzprodukten und Holzpellets in Estland. Unsere Produktpalette reicht von Spiel-, Geräte- und Gartenhäusern über Pavillons, Garagen und Carports bis hin zu Ferienhäusern.

Das gesamte Produktportfolio halten wir am Lager und garantieren dadurch kurze Lieferzeiten. Unsere Produkte sind bekannt für ihre hohe Qualität, die vor allem durch den Einsatz von erstklassigem nordischem Fichtenholz erreicht wird. Palmako steht für Nachhaltigkeit und verfügt über ein FSC Zertifikat. Produkte mit diesem Gütesiegel sind entsprechend gekennzeichnet.

27 Jahre Erfahrung in der Herstellung von Garten- und Ferienhäusern haben Palmako AS zu einem der führenden Hersteller in Europa gemacht.



Copyright 2025 Palmako AS

Alle Rechte vorbehalten.

Druckfehler, Farbfehler, Irrtümer und technische Änderungen vorbehalten.

Die Abbildungen dienen nur zur Veranschaulichung.

www.palmako.ee

Mehr als 700 hochwertige Holzprodukte

IHR HÄNDLER