

Palmako

LEMEKS GROUP



2025

Le bonheur se construit au jardin

Plus de 700 produits de qualité réalisés en bois par Palmako



Isabella 14,7 m²

Chère cliente, cher client,

Dans notre vie, il y a des choses qui changent. Et il y a des choses qui restent. Le mauvais temps, les jours de flemme, le manque de communication, les journées de travail épuisantes, toutes ces choses qui réclament notre attention. Et puis, à la fin, notre jardin et notre maison sont toujours là... et il faut aussi s'en occuper !

Le jardin, c'est ce qui nous donne l'occasion de nous exprimer. C'est le lieu idéal pour réaliser nos passe-temps ! Le plus important, c'est de bien comprendre ce que l'on veut, ce dont on a besoin et ce qui compte pour nous. Passer du temps dehors à respirer l'air frais dans son jardin, c'est un plaisir extraordinaire.

De quoi avez-vous besoin pour votre jardin : un relooking complet ou juste un petit rafraîchissement ? C'est là que nous pouvons vous aider ! La gamme de produits Palmako est très large : des maisonnettes classiques aux Studios de jardin à portes coulissantes, en passant par les saunas, les abris de rangement, garages, carports, panneaux de clôture, mobilier de jardin...et bien d'autres produits encore à découvrir.

Vous avez besoin d'un nouveau pavillon avec vue panoramique, une envie de manger en extérieur au printemps ou en été avec vos proches et regarder vos enfants jouer dans une cabane ou sur votre terrain ? Vous rêvez d'un sauna confortable qui vous permettra de passer vos soirées au jardin ? Notre gamme de saunas est très vaste, à vous de choisir ! Votre vieux carport ou votre garage doit être remplacé par du matériel plus neuf ? Ou peut-être avez-vous besoin d'un abri de rangement plus grand pour stocker votre matériel ? Quelques jardinières sur la terrasse, des panneaux décoratifs élégants pour plus d'intimité, et voilà la touche finale pour votre jardin ! Tous ces articles font partie des gammes de produits que nous proposons.

Vous avez peut-être remarqué que le catalogue que vous avez en main est plutôt imposant. C'est normal

: notre gamme de produits est très large. C'est pourquoi nous les avons classés par catégorie, chaque catégorie étant visible sur le côté, pour trouver plus facilement ce que vous cherchez. Nos produits sont fabriqués en Sapin du nord, arbre connu et reconnu pour ses qualités exceptionnelles. Comme le bois est un matériau renouvelable stockant une quantité impressionnante de CO2 au cours de sa croissance, en achetant nos produits, vous participez activement au développement durable et vous faites du bien à notre planète.

Le bois est un matériau naturel. Pour profiter longtemps de nos produits dans votre jardin, il faudra les protéger contre les intempéries, les moisissures et autres insectes xylophages. C'est pourquoi nous vous recommandons de les faire traiter par nos équipes. En fonction du type d'article, nous pouvons effectuer un traitement par immersion, par autoclave ou peint (coloris de base : blanc ou gris). Pour plus d'informations sur ces traitements, merci de vous reporter aux pages 362-368.

Nous apprécions aussi vos retours d'expérience sur nos produits et services. Et nous sommes impatients de connaître l'utilisation que vous en faites ! N'hésitez pas à partager vos idées, suggestions et photos sur les réseaux sociaux avec [#palmako](#) [#bringjoytothegarden](#), en privé à l'adresse électronique palmako@palmako.ee ou sur la page d'accueil de notre site www.palmako.ee

Nous souhaitons à nos clientes et clients une année 2025 passionnante et trépidante !

Ingrid Lamp

Directrice Marketing

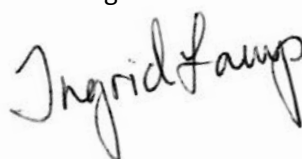

La joie d'avoir un jardin

Le jardin : une connexion avec la nature.

Perdus dans la cacophonie de nos vies modernes, nous nous éloignons chaque jour un peu plus de la nature. Sortir de ce quotidien prend du temps et de l'argent, et demande des efforts considérables. Et pourtant, nous ressentons toujours l'envie de sentir l'herbe sous nos pieds, et apprécions les rayons du soleil traversant les branches. En prenant le temps de nous reconnecter avec notre héritage, nous pourrions retrouver nos racines. L'urbanisation n'est qu'un phénomène de notre humanité. Bien souvent, le jardin est notre dernier lien direct avec la nature, il nous rappelle cette harmonie que nos

ancêtres entretenaient avec leur environnement. Ce sentiment fait partie de notre inconscient, et rend la présence d'un jardin particulièrement importante à nos yeux.

La joie d'avoir un jardin.

Nous nous efforçons tous d'atteindre une qualité de vie meilleure.

Jongler constamment entre une masse de travail importante et le besoin de passer du temps avec nos proches, nous force à trouver un équilibre entre notre lieu de vie et notre bureau, entre semer et récolter.

Notre esprit agité et notre mode de vie moderne nous poussent hors de notre zone de confort – nous recherchons constamment les interactions sociales et l'autoréalisation.

Palmako ne construit pas un monde artificiel. Au travers du jardin, Palmako prolonge la qualité de votre espace de vie, en le transformant en un lieu de vie privilégié. Un lieu où chacun vit sa vraie vie. Une vie qui a un sens, remplie d'agréables moments que nous partageons avec ceux qui nous sont les plus proches. Un lieu où nous vivons des moments spéciaux.

Nous ne construisons pas simplement des abris de jardin. Nous ne nous limitons pas non plus à des solutions complètes pour le jardin.

Le bonheur se construit au jardin.

Bien souvent, le jardin est notre dernier lien direct avec la nature, il nous rappelle cette harmonie que nos ancêtres entretenaient avec leur environnement.



Un lieu de vie en toute occasion

Tout comme chaque moment de nos vies revêt un caractère différent selon notre humeur et nos envies, le jardin endosse un rôle différent pour chaque occasion. Il devient un lieu de détente où vous pouvez déconnecter. Il accueille vos amis et votre famille lors de moments privilégiés. C'est

Chaque matériau possède son caractère, son âme propre. Le bois réchauffe le coeur en plus d'être magnifique, et nous respectons son cycle de vie.

aussi un espace pour vous adonner à vos loisirs ! Un jardin magnifique attire l'oeil émerveillé des voisins et des passants. C'est également un lieu de culture où vous pouvez faire pousser vos propres fruits et légumes. Les moments privilégiés sont aussi divers qu'une vie bien remplie. Nous ne décidons pas à la place de nos clients, nous les accompagnons au mieux pour que leur jardin devienne un endroit magique, inspirant et différent. La diversité au sein d'un jardin, voilà ce qui nous réjouit.

Le bois, matériau intemporel.

Le bois accompagne nos vies depuis des millénaires. C'est un matériau privilégié de nos maisons et de nos jardins depuis des siècles. Chaque matériau possède son caractère, son âme propre. Le bois réchauffe le coeur en plus d'être magnifique, et nous respectons son cycle de vie. Tout comme nous, les arbres suivent un cycle. Grâce à ce cycle éternel, le bois est une ressource renouvelable. Nous ne pouvons ignorer

les problèmes environnementaux grandissants auxquels nous devons faire face, et il est aujourd'hui primordial de penser aux ressources de façon responsable. La production de bois responsable constitue une option viable pour préserver notre futur. Le bois est un matériau intemporel, à la fois ancien, familier et fait pour construire l'avenir.





Sarah 3,8+2,1 m²



Irene 19,0+33,2 m²

Nouveautés 2025

De temps en temps, on a besoin de nouvelles idées ou de nouveaux objets dans notre vie. Il en est de même pour le jardin ! Notre équipe de développement produits a travaillé d'arrache-pied ces dernières années pour vous proposer plusieurs nouveautés intéressantes.

Pour trouver rapidement ces nouveautés, suivez tout simplement le logo marron « NOUVEAU », présent à côté du produit et les pastilles jaunes situées dans l'index. Consultez ensuite les pages de présentation produit au début de chaque catégorie.

Vous trouverez de nombreuses nouveautés dans la catégorie Abris de jardin à double pente. La famille Irene est complétée par deux nouveaux abris de jardin, avec grand auvent, en différentes tailles – **Irene 19,0+16,2 m²** et **Irene 19,0+33,2 m²**. La famille d'abris de jardin Claudia a été élargie avec trois nouveaux modèles – **Claudia 14,2 m²** et, pour une hauteur totale réduite, **Claudia Pent 11,5 m²** et **Claudia Pent 19,4 m²**. Nous avons aussi créé une nouvelle famille de maisons double pente appelée Amanda avec et sans auvent – **Amanda 11,2 m²**, **Amanda 17,1 m²**, **Amanda 11,2+7,8 m²** et **Amanda 17,1+7,8 m²** – Tous ces produits sont disponibles avec simple vitrage (Slide) ou double vitrage (Slide Plus).

Dans la gamme à toit plat, les abris de jardin Andrea ont vu arriver maintenant une petite sœur appelée **Andrea 7,5 m²** Slide Plus. Cet abri douillet dispose d'une porte coulissante avec double vitrage 4-16-4 mm en verre trempé.

Dans la catégorie Cottages, bienvenue aussi à notre nouvelle famille de produits monopente **Cecilia** – **Cecilia 14,2 m²**, **Cecilia 21,8 m²**, **Cecilia 27,2 m²**, **Cecilia 30,0 m²** et **Cecilia 32,0 m²**, tous disponibles en verre trempé double vitrage 4-16-4 mm (Slide Plus).

Dans notre gamme Pavillons, nous avons ajouté un modèle **Melanie Low 7,0 m²** d'une hauteur totale réduite par rapport aux autres modèles de la série. Si les pavillons lumineux et spacieux avec portes et fenêtres en aluminium vous manquent, venez découvrir notre nouvelle famille Isabella – **Isabella 10,9 m²**, **Isabella 14,7 m²** et **Isabella 22,2 m²**.

Dans la gamme Garden Spa, la famille Sanna sauna s'agrandit avec un nouveau modèle **Sanna 11,5 m²**. Nous allons aussi vous surprendre avec un nouveau sauna – **Sarah 3,8+2,1 m²**. De forme cubique, à fenêtres en aluminium et verre fumé, il s'intègre à merveille dans un jardin moderne.

Dans la gamme de produits Palmako Connect, vous trouverez désormais des pavillons Bianca et Lenna avec portes coulissantes de qualité Slide Plus – avec double vitrage 4-16-4 mm en verre trempé.

Dans la partie Garages, la famille Roger s'est aussi agrandie avec deux nouveaux garages à auvent de grande taille, pour pouvoir garer une, voire deux voitures ! Bienvenue à **Roger 19,0+16,2 m²** et **Roger 19,0+33,2 m²**, tous disponibles en version sans porte, avec porte en bois et porte sectionnelle.

Cela fait longtemps que nous n'avions pas de nouveautés dans la catégorie Carports. C'est maintenant corrigé avec le lancement de nombreux modèles, à commencer par la gamme Robert, qui dispose désormais de nouvelles dimensions – **Robert 23,1 m²** et **Robert 40,6 m²**. Certains carports des séries Robert et Karl sont maintenant aussi disponibles avec un abri de rangement adapté ! Venez les découvrir ! – **Robert 23,1 m²** avec abri de rangement et **Karl 23,1 m²** avec abri de rangement à un emplacement de parking, **Robert 40,6 m²** avec abri de rangement et **Karl 23,1 m²** avec abri de rangement à deux emplacements de parking.

Pour répondre à la demande croissante de kiosques facilement montables, démontables et pliables, nous avons développé un kiosque pliant appelé **Marian 6,2 m²**. Ce kiosque, intégré dans la gamme Abris de rangement, dispose d'un toit avec revêtement PVC résistant à l'eau.

Dans la gamme Clôtures, vous allez découvrir un nouvel élément de clôture, **Kamilla 10** avec **portillon**. Tous les deux sont disponibles avec lasure blanche. Jetez aussi un œil à nos pages clôtures arrondies. Nous y avons ajouté de nouveaux poteaux **protégés par Postsaver, des poteaux fraisés Premium**, en différentes longueurs et diamètres. Vous avez besoin de **vis en bois à têtes traitées thermiquement** pour terminer d'assembler une clôture ? Nous les avons aussi !

Dans la catégorie Jardinage et autres produits, nous avons ajouté deux nouvelles **bordures en rondins de 50 mm de diamètre**, pour faciliter vos travaux.

Et pour la première fois, nous proposons en exclusivité des **cadres de fondations** en bois, découpés à dimensions, tous traités par immersion (de coloris marron) et livrés avec équerres d'ajustement en métal. Autre nouveauté dans la catégorie des Produits optionnels, une nouvelle **bande auto-adhésive EPDM** – avec une face EPDM totalement auto-collante. Rouleau en 1,5 m de large et 10 m de long.

Nous souhaitons la bienvenue à tous les nouveaux produits de la famille Palmako et espérons vous avoir fourni toutes les clefs pour vous donner l'envie de remettre au goût du jour vos espaces en extérieur.

	PALMAKO KIDS	BALANÇOIRES, AIRES DE JEUX ET MAISONNETTES	16
	PALMAKO ABRIS DE JARDIN	ABRIS DE JARDIN CLASSIQUES	
		TOIT À DEUX PENTES	40
		TOIT PLAT	78
	PALMAKO CHALETS DE LOISIRS	CHALETS POUR VOS LOISIRS ET WEEK-ENDS	104
	PALMAKO CHALETS MODERN LOOK	MAISONS PRÉFABRIQUÉES AVEC PANNEAUX MURAUX EN BOIS LAMELLÉ COLLÉ	126
	PALMAKO CHALETS NORDIC & NORDIC+	MAISONNETTES PRÉFABRIQUÉES, ÉPAISSEUR DE MUR 88 ET 160 MM	138
	PALMAKO PAVILLONS	PAVILLONS, GLORIETTES, GRILLS FINLANDAIS ET SERRES	150
	PALMAKO SPA	SAUNAS CYLINDRIQUES ET OVALES, SAUNAS EN RONDINS	172
	PALMAKO CONNECT	ARTICLES A COMBINER ET KITS PRETS A INSTALLER	196
	PALMAKO GARAGES	GARAGES	256
	PALMAKO CARPORTS	CARPORTS	274
	PALMAKO PALMAKO ABRIS DE RANGEMENT	ABRIS POUR LE RANGEMENT DE PETITS OUTILS ET KIOSQUES	284
	PALMAKO PANNEAUX	PANNEAUX D'OCCULTATION, POTEAUX, PIQUETS, CLÔTURES DE TERRASSES, PORTAILS	308
	PALMAKO AMÉNAGEMENT EXTÉRIEUR	MOBILIER DE JARDIN EN BOIS	334
	ACCESSOIRES DE JARDIN	JARDINIÈRES, RONDINS, CACHES POUR POMPES À CHALEUR, LIMONS	
	PALMAKO ACCESSOIRES	ACCESSOIRES	344

Toutes les commandes passées avec Palmako AS à partir de ce catalogue ainsi que les contrats de vente qui en résultent, sont soumis aux Conditions Générales de Vente de Palmako AS actuellement en vigueur. Ces conditions sont disponibles sur le site de Palmako AS www.palmako.ee

INDEX PRODUITS

Agneta 18,8+12,5 m ²	110	Bianca 16,6 m ² Set 110	210	Claudia 14,2 m ²	63
Agneta 18,8+28,8 m ²	111	Bianca 16,6 m ² Set 111	227	Claudia 11,5 m ²	64
Alice 4,7 m ²	82	Bianca 16,6 m ² Set 112	227	Claudia 19,4 m ²	64
Alice 6,1 m ²	82	Bianca 16,6 m ² Set 202 / Set 502	213	Claudia toiture à 2 pentes asymétrique 11,5 m ²	65
Alice 9,0 m ²	83	Bianca 16,6 m ² Set 203 / Set 503	214	Claudia toiture à 2 pentes asymétrique 19,4 m ²	65
Alice 11,0 m ²	83	Bianca 16,6 m ² Set 204 / Set 504	214	Dan 4,5 m ²	292
Amanda 11,2 m ² Slide / Slide Plus	70	Bianca 16,6 m ² Set 205 / Set 505	215	Dan 7,5 m ²	292
Amanda 11,2+7,8 m ² Slide / Slide Plus	71	Bianca 16,6 m ² Set 206 / Set 506	215	Dan 9,9 m ²	293
Amanda 17,1 m ² Slide / Slide Plus	72	Bianca 16,6 m ² Set 207 / Set 507	216	Dan 14,7 m ²	293
Amanda 17,1+7,8 m ² Slide / Slide Plus	73	Bianca 16,6 m ² Set 208 / Set 508	216	Dan 21,5 m ²	293
Andre 21,5 m ²	269	Bianca 24,9 m ²	207	Edwin	343
Andre 28,5 m ²	270	Bianca 24,9 m ² Set 209 / Set 509	218	Elke	315
Andre 44,7 m ²	271	Bianca 24,9 m ² Set 210 / Set 510	218	Ella 6,9 m ²	84
Andrea 11,2 m ² Slide / Slide Plus	96	Bianca 24,9 m ² Set 211 / Set 511	217	Ella 6,9+8,2 m ²	85
Andrea 11,2+7,9 m ² Slide / Slide Plus	97	Bianca 24,9 m ² Set 212 / Set 512	217	Ella 6,9+10,0 m ²	85
Andrea 17,1 m ² Slide / Slide Plus	98	Bianca 24,9 m ² Set 213 / Set 513	220	Ella 8,7 m ²	84
Andrea 17,1+7,9 m ² Slide / Slide Plus	99	Bianca 24,9 m ² Set 214 / Set 514	220	Ella 8,7+8,2 m ²	86
Andrea 7,5 m ² Slide Plus	95	Bianca 24,9 m ² Set 215 / Set 515	222	Ella 8,7+10,0 m ²	86
Anette 3,0+1,5 m ²	182	Bianca 24,9 m ² Set 216 / Set 516	223	Ella 13,1 m ²	87
Anita 0,9 m ²	177	Bianca 24,9 m ² Set 217 / Set 517	224	Ella 13,1+3,9 m ²	87
Anita 1,3+0,7 m ²	178	Bianca 24,9 m ² Set 218 / Set 518	224	Emilia 5,4 m ²	166
Anita 1,3+0,7 m ² avec façade vitrée	179	Bianca 24,9 m ² Set 219 / Set 519	223	Emilia 8,2 m ²	166
Anita 1,6+0,7 m ²	180	Bianca 24,9 m ² Set 222 / Set 522	219	Emilia 13,8 m ²	168
Anita 1,6+0,7 m ² avec façade vitrée	181	Bianca 24,9 m ² Set 223 / Set 523	219	Emilia 19,1 m ²	168
Anna 26,8 m ²	112	Bianca 33,2 m ² Set 220 / Set 520	225	Emilia extension 4,0 m ²	167
Anna 26,8+1,9 m ²	113	Bianca 33,2 m ² Set 221 / Set 521	225	Emily 39,2 m ²	108
Annabel 13,4 m ² Slide	145	Bianca pignon de toit	203	Emily 40,1+5,2 m ²	109
Annika 21,5 m ²	148	Bianca toit supplémentaire	201	Emma 4,6 m ²	52
Aron	341	Birgit	319	Emma 10,4 m ²	52
Arthur	340	Bordures	343	Emma 10,4+4,2 m ²	53
Betty 9,0 m ²	160	Bosse	21	Emma 14,2 m ²	53
Betty 9,9 m ²	160	Brenda	21	Etta 13,6 m ²	144
Betty 18,0 m ²	161	Bret 14,8 m ²	94	Eva 8,7 m ²	169
Betty 25,0 m ²	161	Bret 19,9 m ²	94	Eva 11,4 m ²	169
Bianca 8,3 m ²	206	Britta 14,6 m ²	50	Felix 1,9 m ²	34
Bianca 8,3 m ² Set 101	208	Britta 17,5 m ²	50	Grace 8,1+4,1 m ²	131
Bianca 8,3 m ² Set 102	209	Britta 19,7 m ²	51	Grace 8,1+8,1 m ²	131
Bianca 8,3 m ² Set 103	210	Britta 22,3 m ²	51	Grace 12,4+4,1 m ²	132
Bianca 8,3 m ² Set 104	226	Cadres de fondations	352	Grace 14,5 m ²	133
Bianca 8,3 m ² Set 105	226	Cecilia 14,2 m ²	117	Grace 11,2 m ² Slide Plus	134
Bianca 8,3 m ² Set 106	226	Cecilia 21,8 m ²	119	Grace 11,2+8,2 m ² Slide Plus	135
Bianca 8,3 m ² Set 201 / Set 501	213	Cecilia 27,2 m ²	120	Grace 14,1 m ² Slide Plus	136
Bianca 16,6 m ²	206	Cecilia 30,0 m ²	121	Grace Sauna 5,3 m ²	190
Bianca 16,6 m ² Set 107	208	Cecilia 32,0 m ²	122	Grace Sauna 8,2 m ²	191
Bianca 16,6 m ² Set 108	208	Charlotte 21,5 m ²	147	Grete 3,7 m ²	37
Bianca 16,6 m ² Set 109	209	Chick 6,7 m ²	288		

Hanna 7,6 m ²	156	Lenna 8,3 m ² Set 305	252	Palmako Connect panneau vénitien	202
Hanna 14,1 m ²	156	Lenna 8,3 m ² Set 306	252	Palmako Connect plancher (extérieur)	203
Hanna 20,3 m ²	157	Lenna 8,3 m ² Set 401 / Set 701	239	Palmako Connect plancher (intérieur)	203
Harry 3,1 m ²	39	Lenna 16,6 m ²	232	Pernilla 21,5 m ²	147
Hedwig 13,6 m ²	143	Lenna 16,6 m ² Set 307	234	Piquets renforcé par un « Postsaver »	32
Heidi 11,7 m ²	100	Lenna 16,6 m ² Set 308	234	Piquets fraisés qualité premium	332
Heidi 19,7 m ²	100	Lenna 16,6 m ² Set 309	235	Rasmus 19,0 m ²	260
Heidi 22,5 m ²	101	Lenna 16,6 m ² Set 310	236	Reena	314
Heidi 22,8 m ²	101	Lenna 16,6 m ² Set 311	253	Robert 11,7 m ²	277
Helena 15,1 m ²	56	Lenna 16,6 m ² Set 312	253	Robert 20,6 m ²	277
Helena 18,6 m ²	56	Lenna 16,6 m ² Set 402 / Set 702	239	Robert 23,1 m ²	278
Helena 24,6 m ²	57	Lenna 16,6 m ² Set 403 / Set 703	240	Robert 40,6 m ²	279
Hells	316	Lenna 16,6 m ² Set 404 / Set 704	240	Robert 23,1 m ² avec abri de rangement	278
Henry	20	Lenna 16,6 m ² Set 405 / Set 705	241	Robert 40,6 m ² avec abri de rangement	279
Holger	20	Lenna 16,6 m ² Set 406 / Set 706	241	Roger 19,0 m ²	261
Huck 3,3 m ²	38	Lenna 16,6 m ² Set 407 / Set 707	242	Roger 19,0+16,2 m ²	266
Ines 11,1 m ²	66	Lenna 16,6 m ² Set 408 / Set 708	242	Roger 19,0+33,2 m ²	267
Ines 11,1 m ² Slide / Slide Plus	67	Lenna 24,9 m ²	233	Roger 23,9 m ²	262
Ines 13,7 m ²	68	Lenna 24,9 m ² Set 409 / Set 709	244	Roger 21,9+5,2 m ²	264
Ines 13,7 m ² Slide / Slide Plus	69	Lenna 24,9 m ² Set 410 / Set 710	244	Roger 27,7 m ²	263
Irene 19,0 m ²	59	Lenna 24,9 m ² Set 411 / Set 711	243	Roger 28,4 m ²	265
Irene 19,0+16,2 m ²	61	Lenna 24,9 m ² Set 412 / Set 712	243	Rondins fraisés qualité premium	333
Irene 19,0+33,2 m ²	61	Lenna 24,9 m ² Set 413 / Set 713	246	Ruby 18	339
Irene 23,9 m ²	60	Lenna 24,9 m ² Set 414 / Set 714	246	Ruby 24	339
Irene 21,9+5,2 m ²	59	Lenna 24,9 m ² Set 415 / Set 715	248	Sally 10,2 m ²	54
Irene 27,7 m ²	60	Lenna 24,9 m ² Set 416 / Set 716	249	Sally 12,3 m ²	54
Iris 9,6 m ²	62	Lenna 24,9 m ² Set 417 / Set 717	250	Sally 15,5 m ²	55
Iris 11,1 m ²	62	Lenna 24,9 m ² Set 418 / Set 718	250	Sally 19,1 m ²	55
Iris 19,1 m ²	63	Lenna 24,9 m ² Set 419 / Set 719	249	Sam 2,4 m ²	33
Isabella 10,9 m ²	163	Lenna 24,9 m ² Set 422 / Set 722	245	Sandra 21,5+3,7 m ²	114
Isabella 14,7 m ²	164	Lenna 24,9 m ² Set 423 / Set 723	245	Sandra 25,6+11,1 m ²	115
Isabella 22,2 m ²	165	Lenna 33,2 m ² Set 420 / Set 720	251	Sandra 29,9 m ²	116
Janet	319	Lenna 33,2 m ² Set 421 / Set 721	251	Sandy 14	28
Jari 8,9 m ²	297	Lenna toit supplémentaire	201	Sandy 16	28
Jari 14,5 m ²	297	Leo	341	Sanna 4,1 m ²	184
Jennie 3,6 m ²	36	Line	312	Sanna 4,1+5,9 m ²	185
Jesper balançoire accolable	24	Lisa 11,5 m ²	88	Sanna 6,8 m ²	186
Jesper mur d'escalade	25	Lisa 14,2 m ²	88	Sanna 6,8+5,9 m ²	187
Jesper pont	25	Lisa 19,4 m ²	89	Sanna 11,5 m ²	188
Jesper Set 1	26	Lisbet	28	Sanna 12,8 m ² Slide / Slide Plus	189
Jesper Set 2	27	Lotta 7,3 m ²	45	Sanne 18	338
Jesper Set 3	27	Lotta 10,0 m ²	45	Sarah 3,8+2,1 m ²	192
Jesper tour avec toit	24	Lotta 13,9 m ²	46	Sigrid	338
Jonas	23	Lovisa 10	323	Simone 13,6 m ²	144
Julie 10,5 m ²	162	Lovisa 10 portillon	323	Siri 6 vitrée	329
Kalev	22	Lucas 5,4 m ²	295	Siri 11	328
Kalle 6,6 m ²	301	Lucas 12,1 m ²	295	Siri 11 vitrée	329
Kalle 13,5 m ²	301	Lucy 12,2 m ²	162	Siri 17	328
Kalle 16,9 m ²	302	Luise 10	324	Stella 5,0 m ²	303
Kamilla 10	325	Luise 10 portillon	324	Stella 8,2 m ²	303
Kamilla 10 portillon	325	Ly 13,6 m ²	143	Stig 8,2 m ²	296
Karina	318	Magnus	19	Stina 3,1 m ²	33
Karl 11,7 m ²	280	Marcus 6,5 m ²	296	Susanna 12,4 m ²	58
Karl 20,6 m ²	280	Marian 6,2 m ² - Chalet de nœl pliable	304	Susanna 16,4 m ²	58
Karl 23,1 m ²	281	Marie 5,4 m ²	37	Toby 2,1 m ²	34
Karl 40,6 m ²	282	Marit	317	Toby Set	35
Karl 23,1 m ² avec abri de rangement	281	Martin 8,4 m ²	298	Toby balançoire accolable	35
Karl 40,6 m ² avec abri de rangement	282	Martin 13,6 m ²	299	Tom 3,8 m ²	38
Kasper	22	Mathias	19	Valentine 4,7 m ²	48
Kelda 8	326	Melanie 6,9 m ²	154	Valentine 6,1 m ²	48
Kelda 8 portillon	326	Melanie 7,0 m ²	153	Valentine 9,0 m ²	49
Kelda 10	327	Melanie 7,0 m ² Low	153	Valentine 11,0 m ²	49
Kelda 10 portillon	327	Melanie 9,9 m ²	154	Veronica 2 6,7 m ²	158
Kendra 18,4 m ²	107	Melanie 7,0+8,1 m ²	155	Veronica 4 6,7 m ²	158
Kira 7,7 m ²	302	Melissa 4	342	Veronica 4 9,2 m ²	159
Klara 4,7 m ²	46	Melissa 7	342	Veronica 7 9,2 m ²	159
Klara 10,4 m ²	47	Melissa 10	342	Vivian 3,8 m ²	44
Klara 17,0 m ²	47	Merit	23	Vivian 6,9 m ²	44
Laureen	330	Mia 3,6 m ²	289		
Lea 14,2 m ²	90	Mia 5,4 m ²	289		
Lea 14,2 m ² Slide / Slide Plus	91	Nils 5,4 m ²	294		
Lea 19,4 m ²	92	Nils 8,2 m ²	294		
Lea 19,4 m ² Slide / Slide Plus	93	Nina	313		
Leif 2,2 m ²	290	Olaf 6,6 m ²	299		
Leif 3,0 m ²	290	Olaf 13,5 m ²	300		
Leif 3,0+2,9 m ²	291	Olaf 16,9 m ²	300		
Leif 4,5 m ²	290	Oscar	340		
Leif 4,5+2,9 m ²	291	Otto 3,6 m ²	36		
Lenna 8,3 m ²	232	Palmako Connect demi-mur d'angle	202		
Lenna 8,3 m ² Set 301	234	Palmako Connect garde-corps	203		
Lenna 8,3 m ² Set 302	235	Palmako Connect mur avec volet rabattable	202		
Lenna 8,3 m ² Set 303	236	Palmako Connect mur plein	202		
Lenna 8,3 m ² Set 304	232				

Palmako, filiale du Groupe Lemeks

Lemeks AS, groupe auquel appartient Palmako, a été fondé en 1993. Le but était de créer une société forestière moderne couvrant l'ensemble du pays et valorisant le bois local.

De nos jours, Lemeks est la plus grande entreprise forestière estonienne. Nous opérons dans la transformation du bois, la gestion de forêts et dans l'agriculture. Lemeks est ainsi composé de 35 filiales et sociétés qui emploient plus de 1000 personnes en Estonie, en Lettonie, en Allemagne, en Suède, en Norvège, en France, en Espagne, au Royaume-Uni et aux États-Unis d'Amérique

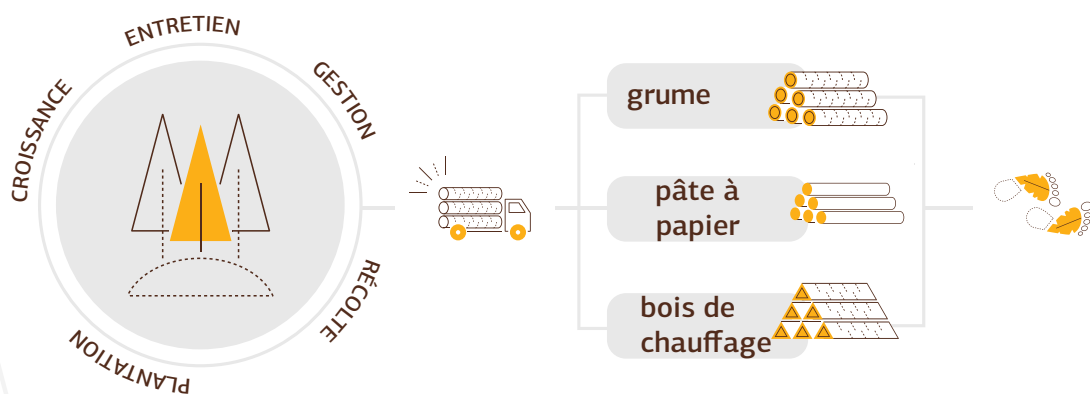

La valeur ajoutée du bois

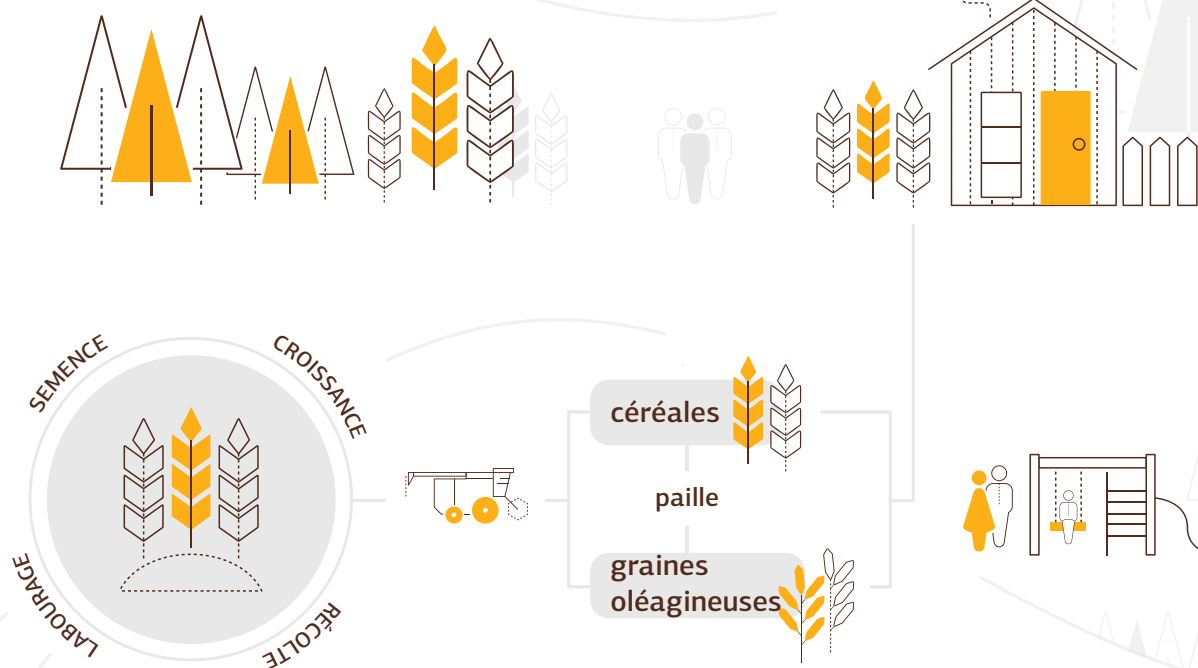

De par son appartenance au Groupe Lemeks, Palmako dispose d'un soutien en gestion financière et informatique. La complémentarité des filiales du groupe nous permet également d'échanger les expériences et informations du marché. Enfin, nous pouvons assurer l'approvisionnement de matières premières même en période de pénuries ou de crise du marché.

Pour plus d'informations sur le Groupe Lemeks, vous pouvez consulter leur site internet www.lemeks.ee.

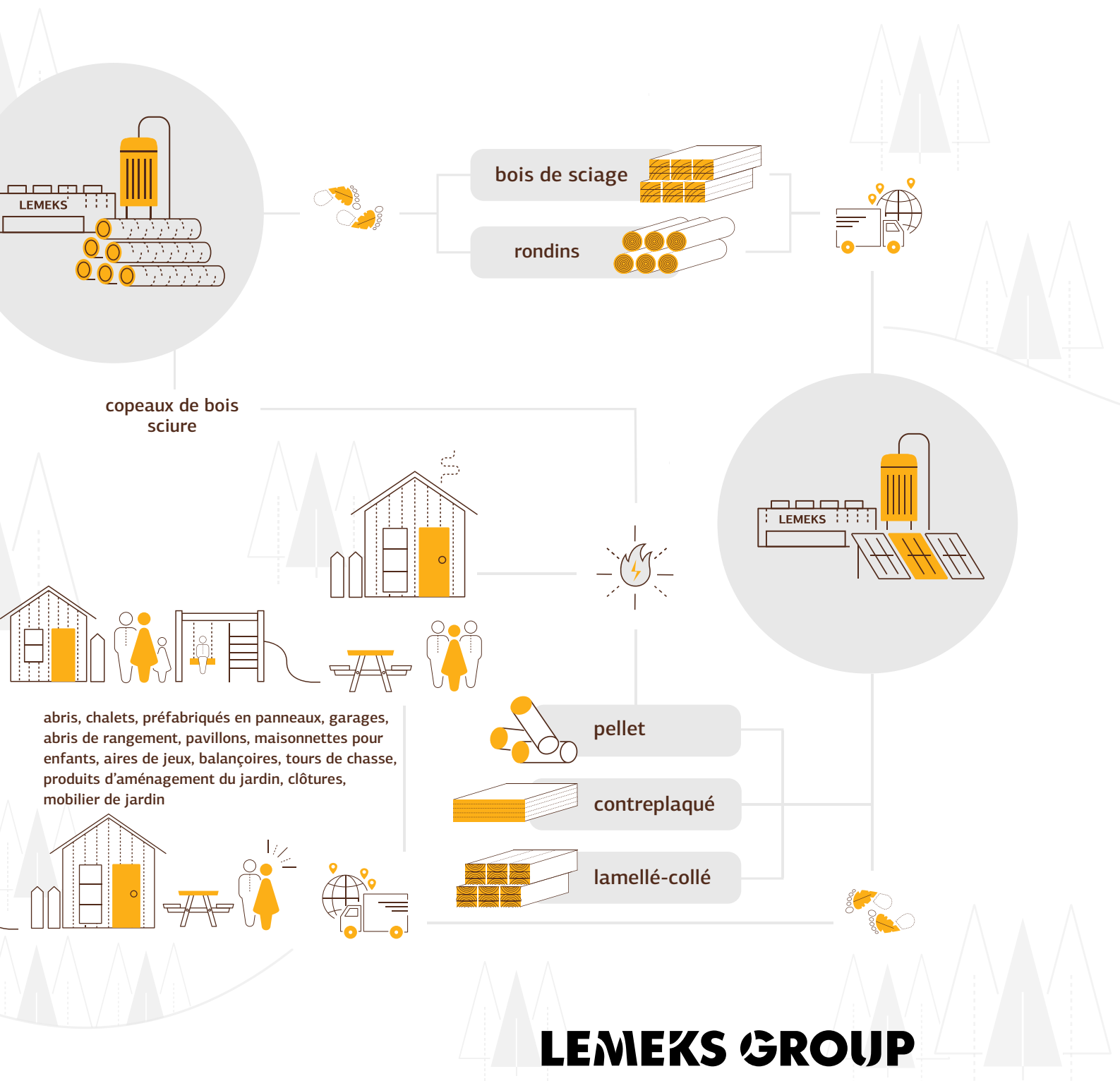

À propos de nous

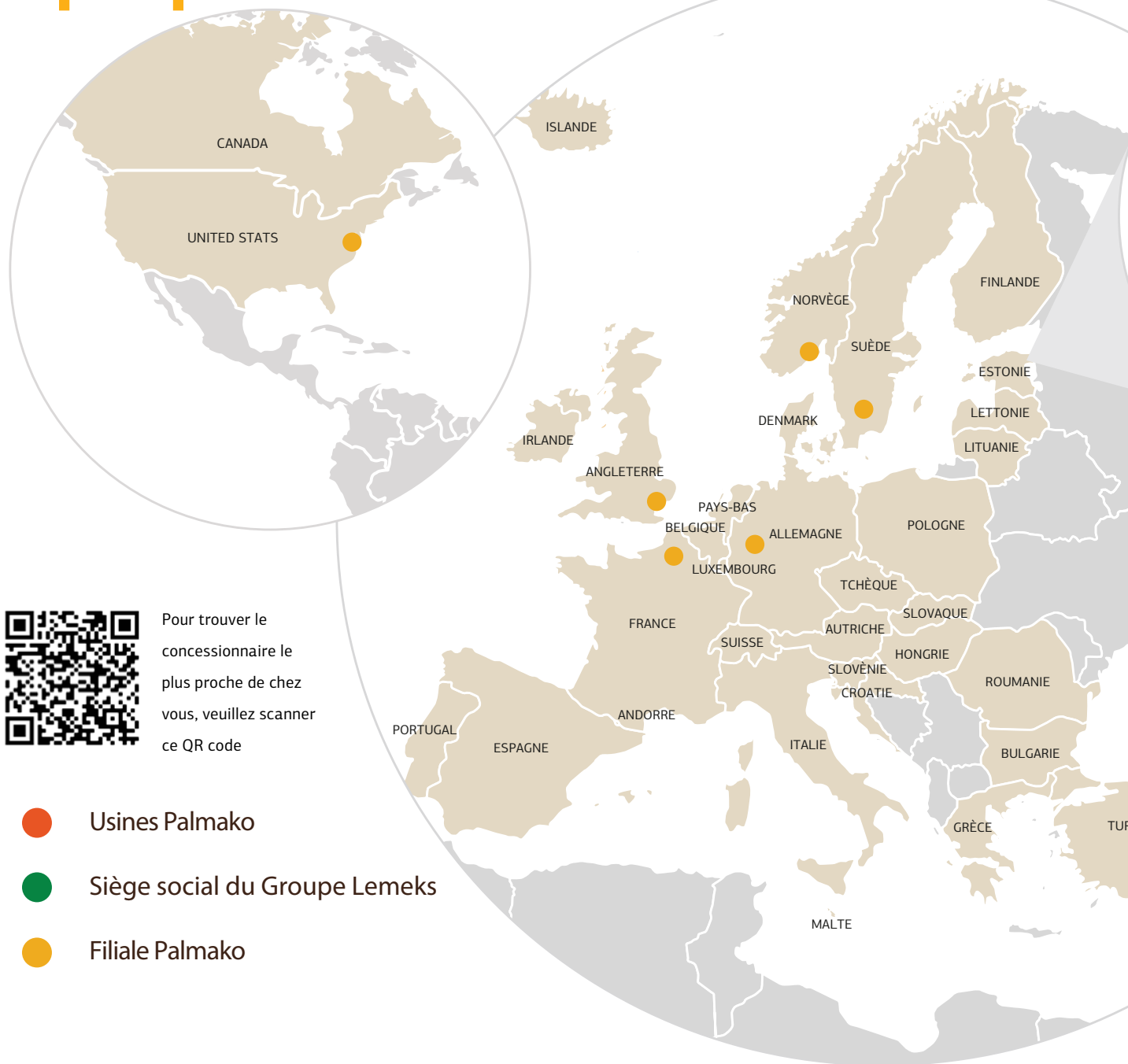

Pour trouver le concessionnaire le plus proche de chez vous, veuillez scanner ce QR code

- Usines Palmako
- Siège social du Groupe Lemeks
- Filiale Palmako

Principes que nous suivons au quotidien :

- Nous sommes honnêtes
- Nous allons au bout de nos objectifs
- Nous sommes ouverts aux changements
- Nous prenons nos responsabilités
- Nous respectons nos partenaires
- Nous évaluons nos collègues par leurs résultats,
- Nous partageons nos connaissances et nos compétences
- Nous ne faisons jamais semblant d'agir, nous agissons

Nous avons investi plus de 50 millions d'euros dans des technologies modernes et professionnelles afin de vous offrir des abris de qualité supérieure.

Un leader en Europe

Palmako produit et exporte plus de 60 000 abris et chalets en bois par an. Nos 27 années d'activité nous ont donné une expérience significative afin de devenir l'un des leaders en Europe du Nord dans la fabrication et distribution d'abris et de chalets de jardin. Palmako construit non seulement des abris et des chalets de jardin en bois, mais propose aussi une large gamme d'articles de jardin, de produits en bois lamellé, et des solutions de chauffage écologiques.



L'Estonie est considérée comme le plus grand pays exportateur de chalets en bois en Europe. Palmako joue un rôle important à cet égard. Nos produits sont distribués dans plus de 30 pays à travers le monde.



Identifier les produits certifiés FSC®

La responsabilité sociale

Même si le bois est une ressource naturelle renouvelable, sa gestion demande prudence et responsabilité.

Nous avons tous entendu parler des déforestations bien-sûr ! La brutalité et les attitudes insolentes dans la gestion de certaines forêts effraient. Palmako est certifié FSC®. Cela garantit que nos bois proviennent de forêts écoresponsables. Être respectueux de l'environnement fait partie intégrante de nos valeurs.

5 ans de garantie

Nous utilisons uniquement des technologies de pointe afin de vous offrir une qualité supérieure sur nos produits. Cette technologie nous permet aussi d'utiliser des ressources naturelles de manière durable d'un point de vue environnemental. Cela est très important pour nous car nous prenons réellement à coeur la protection de l'environnement. Nous espérons que vous trouverez dans nos engagements une raison de nous faire confiance. En plus de cette preuve de crédibilité, tous nos bâtiments bénéficient d'une garantie de 5 ans sous conditions de respect des recommandations d'entretien. A savoir l'application régulière d'une peinture ou lasure et d'un traitement de prévention du bois. Les aires de jeux et les balançoires sont garanties 2 ans pour votre tranquillité

Service Client

Nous stockons pour nos distributeurs afin de vous assurer une livraison rapide et de qualité dans toute l'Europe. Nous avons également la possibilité de livrer vos commandes jusqu'au client final.

La caractéristique multilingue de notre société nous permet d'être à l'écoute de nos clients dans 8 langues différentes : anglais, allemand, français, espagnol, finnois, suédois, norvégien et estonien.

Sapin du Nord

Le bois est un matériau impressionnant, chaleureux et vivant. Rien ne peut se comparer à l'arôme du bois frais. Lors des hivers longs et froids, les sapins blancs ont une croissance lente, rendant ainsi le bois particulièrement dense et durable. Nous utilisons ce matériau précieux pour tous nos abris de jardin et chalets en bois, nos pavillons, nos carports, nos abris de rangement, nos maisonnettes, nos chalets de loisirs, nos poutres en bois lamellé et nos granulés en bois.

Guide d'utilisation du catalogue 2025

Notre catalogue se compose de quatre parties



Les pages d'introduction, où vous trouverez les informations sur notre entreprise et notre production, **p. 1-11**



Les produits, classés par catégorie, **p. 16-343**



Un guide sur la structure et l'organisation des informations des pages produits, **p. 12-15**



Les produits en option, une liste de tous les accessoires proposés par Palmako, **p. 344-368**

Pages spécifiques:

p. 123	Devis pour chalets de loisirs sur mesure	p. 183	Présentation des saunas en rondins
p. 128	Présentation des chalets Modern Look	p. 193-194	Présentation des poêles à saunas
p. 140-141	Présentation et assemblage des chalets Nordic	p. 198-199	Présentation du concept Connect
p. 146	Présentation des chalets Nordic+	p. 268	Présentation des garages Nordic+
p. 174-175	Présentation des saunas cylindriques et ovales	p. 320-321	Présentation de la gamme Clôtures
		p. 364-367	Descriptif des abris peints

Structure du catalogue

FONCTION

Tous nos produits sont organisés par catégorie suivant leur fonction. Vous trouverez une présentation des produits au début de chaque catégorie.



Abris de jardin :
Stockage ou pièce à vivre



Pavillons :
Détente et décoration de votre extérieur



Clôtures :
Panneaux de clôture

TYOLOGIE

Les produits avec le même design et la même fonction portent le même nom.

Dans chaque catégorie, les produits ont été rassemblés par famille selon leur design.

Les familles sont composées de produits ayant les mêmes caractéristiques visuelles comme le type de toit, l'emplacement des portes et fenêtres, la terrasse et la longueur de l'auvent.



Toit deux pentes



Toit plat



Toit monopente

Famille d'abris de jardin Helena



Famille d'abris de jardin Irene



Famille d'abris de jardin Lotta



TAILLE

Dans chaque famille, les produits sont présentés dans l'ordre croissant de leur surface et de leur épaisseur de mur. Ils peuvent être présentés dans certains cas suivant l'amélioration de la qualité des portes et des fenêtres.



15,1 m²
Palmako abri de jardin Helena



18,6 m²
Palmako abri de jardin Helena



24,6 m²
Palmako abri de jardin Helena

Comment lire les informations du produit

Nom du produit

Nous avons bien réfléchi aux noms de nos produits et chaque nom reflète sa fonction, sa famille et sa taille (ainsi que la surface additionnelle s'il y a un toit ou une terrasse).

MARQUE - **Palmako** > FONCTION - **abri** > FAMILLE - **Lisa** > TAILLE - **Surface de 11,5 m²**

Informations du produit

Chaque page contient un ou deux produits avec leurs caractéristiques sous-forme de texte et de symboles.

PALMAKO ABRI DE JARDIN LISA 11,5 M²

NUMÉRO D'ARTICLE : 102281

NOUVEAU! — C'est un nouveau produit



Caractéristiques du modèle

CARACTÉRISTIQUES DU PRODUIT
Dimensions des madriers : 420x320 cm
Volume : 25,6 m³
Type porte/fenêtre : Garden
Vitrage fenêtre : Verre, 4 mm
Vitrage porte : Trempé, 4 mm
Dimensions utiles de la fenêtre : 90x123 cm
Dimensions utiles de la porte : 114x186 cm
Seuil de porte : Plat et couvert en inox
Lames de toit : 19 mm
Superficie du toit : 16,1 m²
Pente de toit : 4,4°
Surface au sol : 12,0 m²

ACCESSOIRES
 Feutre de toit noir (sous-couche) : 3 rouleaux, matériau de toiture SBS : 3 rouleaux, clous pour shingle et feutre de toit, EPDM, gouttières, annexe, auvent, porte et fenêtre supplémentaires.

Options disponibles

Plan au sol
 Possibilités de traitement

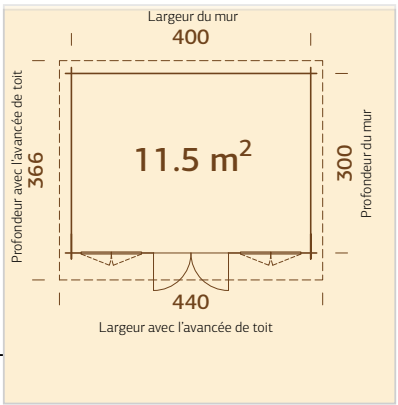

OPTIONS DE TRAITEMENT

102282 Traitement par bain marron	102284 Traitement par bain gris vintage	102283 Traitement par bain translucide
34 mm	A: 211 cm B: 234 cm	Inclus 19 mm

Informations générales sous-forme de symboles

Description des symboles

							Épaisseur des murs / panneaux / poteaux		Disponibilité et épaisseur du plancher
							Hauteurs (A - Hauteur du mur; B - Hauteur totale)		Profil du bois
							Limite d'âge / de poids		

Produits en option

À la fin de chaque catégorie, vous pouvez consulter la liste des options disponibles pour personnaliser votre produit, telles que des auvents, des annexes, des matériaux de toiture différents, des gouttières, des portes et des fenêtres supplémentaires, etc.

Vous trouverez une liste plus détaillée dans la catégorie Palmako Accessoires située à la fin du catalogue.

Sally 15,5 m² modèle de base

AVANT

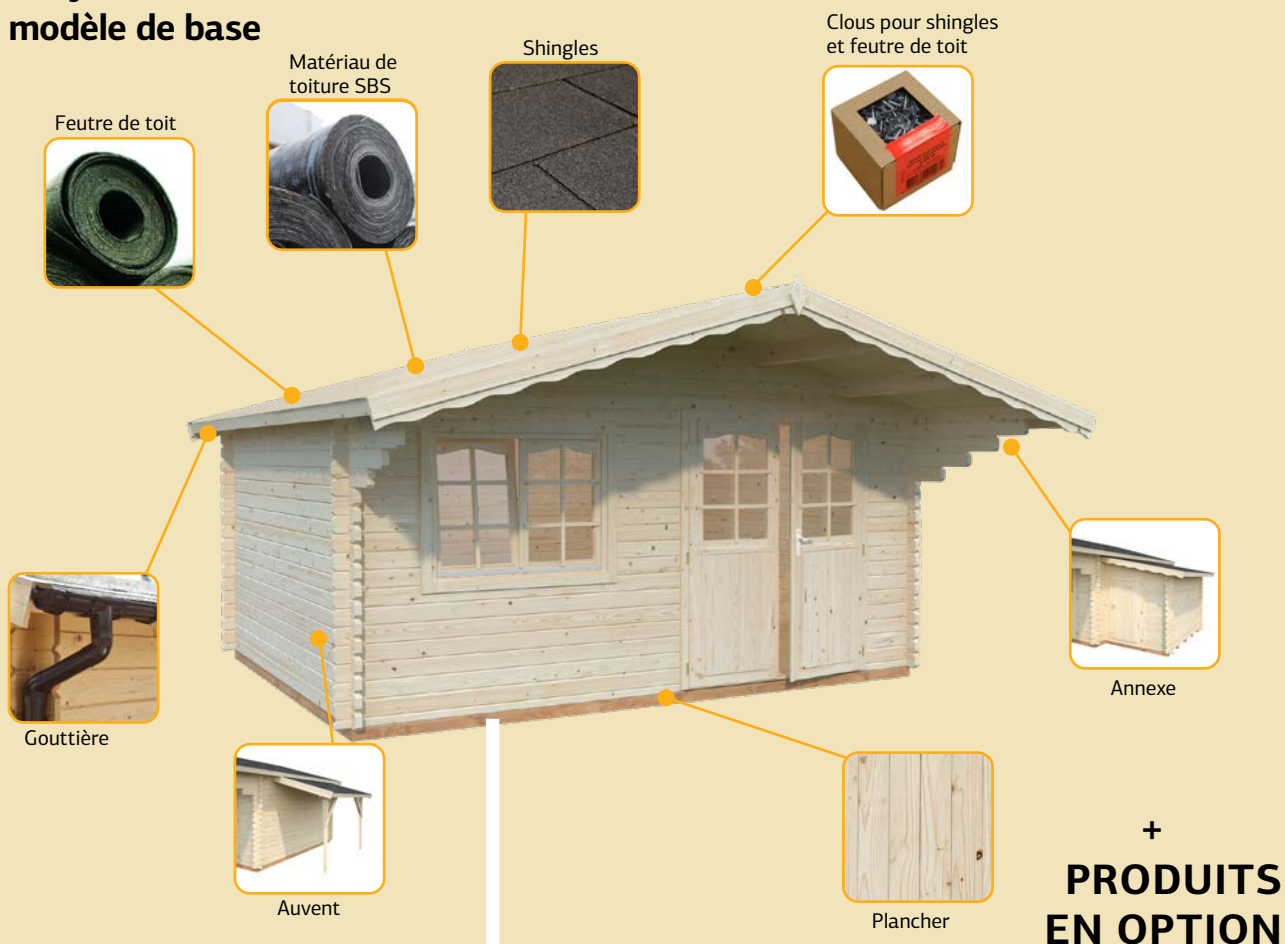

Sally 15,5 m² avec produits en option

APRÈS





Toby Set



KIDS



PALMAKO KIDS
MATHIAS



PALMAKO KIDS
MAGNUS



PALMAKO KIDS
HOLGER



PALMAKO KIDS
HENRY



PALMAKO KIDS
BRENDA



PALMAKO KIDS
BOSSE



PALMAKO KIDS
KALEV



PALMAKO KIDS
KASPER



PALMAKO KIDS
MERIT



PALMAKO KIDS
JONAS



PALMAKO KIDS
JESPER TOUR AVEC TOIT



PALMAKO KIDS
JESPER BALANÇOIRE ACCOLABLE



PALMAKO KIDS
JESPER MUR D'ESCALADE



PALMAKO KIDS
JESPER PONT



PALMAKO KIDS
JESPER SET 1



PALMAKO KIDS
JESPER SET 2



PALMAKO KIDS
JESPER SET 3



PALMAKO KIDS
LISBET



PALMAKO KIDS
SANDY 14



PALMAKO KIDS
SANDY 16

PALMAKO KIDS MATHIAS



CARACTÉRISTIQUES DU PRODUIT

Longueur : 310 cm
Largeur : 194 cm
Zone de sécurité : 730x750 cm
Diamètre de la poutre porteuse : 100 mm
Diamètre des pieds : 80 mm

Le produit est sur le sol.

TRAITEMENT



Traitement autoclave vert

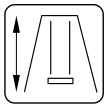

230 cm



**36 mois et +
max 50 kg**



Bois rond



ARTICLES COMPLÉMENTAIRES

Ancrage au sol x4.

PALMAKO KIDS MAGNUS



CARACTÉRISTIQUES DU PRODUIT

Longueur : 380 cm
Largeur : 194 cm
Zone de sécurité : 790x800 cm
Diamètre de la poutre porteuse : 100 mm
Diamètre des pieds : 80 mm

Le produit est sur le sol.

TRAITEMENT



Traitement autoclave vert

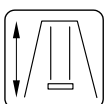

230 cm



**36 mois et +
max 50 kg**



Bois rond



ARTICLES COMPLÉMENTAIRES

Ancrage au sol x4.

PALMAKO KIDS HOLGER

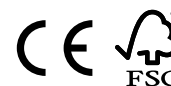

ARTICLES COMPLÉMENTAIRES

Ancrage au sol x6, toboggan.

CARACTÉRISTIQUES DU PRODUIT

- Longueur :** 360 cm
- Largeur :** 195 cm
- Zone de sécurité :** 770x880 cm
- Diamètre de la poutre porteuse :** 100 mm
- Dimensions des pieds :** 80/64 mm
- Hauteur de la plateforme pour le toboggan :** 146 cm

Le produit est sur le sol.
Attention ! Le toboggan n'est pas inclus dans cet ensemble !

TRAITEMENT



Traitement autoclave vert

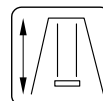

230 cm



**36 mois et +
max 50 kg**



**Bois rond
(côtés ajustés)**

PALMAKO KIDS HENRY

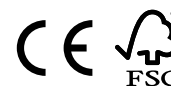

ARTICLES COMPLÉMENTAIRES

Ancrage au sol x6, toboggan.

CARACTÉRISTIQUES DU PRODUIT

- Longueur :** 440 cm
- Largeur :** 200 cm
- Zone de sécurité :** 850x880 cm
- Diamètre de la poutre porteuse :** 100 mm
- Dimensions des pieds :** 100/80 mm
- Hauteur de la plateforme pour le toboggan :** 146 cm

Le produit est sur le sol.
Attention ! Le toboggan n'est pas inclus dans cet ensemble !

TRAITEMENT



Traitement autoclave vert

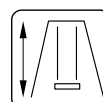

230 cm

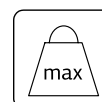

**36 mois et +
max 50 kg**



**Bois rond
(côtés ajustés)**

PALMAKO KIDS BRENDA



CARACTÉRISTIQUES DU PRODUIT

Longueur : 510 cm

Largeur : 195 cm

Zone de sécurité : 920x880 cm

Diamètre de la poutre porteuse : 100 mm

Dimensions des pieds : 80/64 mm

Hauteur de la plateforme pour le toboggan : 146 cm

Le produit est sur le sol.

Attention ! Le toboggan n'est pas inclus dans cet ensemble !



TRAITEMENT



Traitement autoclave vert

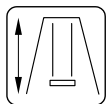

230 cm



**36 mois et +
max 50 kg**



**Bois rond
(côtés ajustés)**

ARTICLES COMPLÉMENTAIRES

Ancrage au sol x6, toboggan.

PALMAKO KIDS BOSSE



CARACTÉRISTIQUES DU PRODUIT

Longueur : 445 cm

Largeur : 200 cm

Zone de sécurité : 850x880 cm

Diamètre de la poutre porteuse : 100 mm

Dimensions des pieds : 100/80 mm

Hauteur de la plateforme pour le toboggan : 146 cm

Le produit est sur le sol.

Attention ! Le toboggan n'est pas inclus dans cet ensemble !



Scannez ce QR Code pour visualiser l'assemblage de Bosse!



TRAITEMENT



Traitement autoclave marron

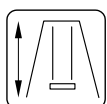

230 cm



**36 mois et +
max 50 kg**



**Bois rond
(côtés ajustés)**

ARTICLES COMPLÉMENTAIRES

Ancrage au sol x6, toboggan.

PALMAKO KIDS KALEV

CARACTÉRISTIQUES DU PRODUIT

Longueur : 470 cm

Largeur : 200 cm

Zone de sécurité : 870x880 cm

Diamètre de la poutre

porteuse : 100 mm

Dimensions des pieds : 100/80 mm

Hauteur de la plateforme pour le

toboggan : 146 cm

Le produit est sur le sol.

Attention ! Le toboggan n'est pas inclus dans cet ensemble !

TRAITEMENT



Traitement autoclave vert

ARTICLES COMPLÉMENTAIRES

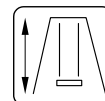
Ancrage au sol x6, toboggan.

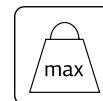

230 cm



**36 mois et +
max 50 kg**



**Bois rond
(côtés ajustés)**

PALMAKO KIDS KASPER

CARACTÉRISTIQUES DU PRODUIT

Longueur : 366 cm

Largeur : 200 cm

Zone de sécurité : 880x770 cm

Diamètre de la poutre

porteuse : 100 mm

Dimensions des pieds : 100/80 mm

Hauteur de la plateforme pour le

toboggan : 146 cm

Le produit est sur le sol.

Attention ! Le toboggan n'est pas inclus dans cet ensemble !

TRAITEMENT

Traitement autoclave vert

ARTICLES COMPLÉMENTAIRES

Ancrage au sol x6, toboggan.

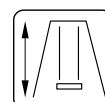

230 cm



**36 mois et +
max 50 kg**



**Bois rond
(côtés ajustés)**

PALMAKO KIDS MERIT

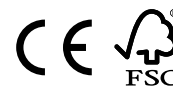

CARACTÉRISTIQUES DU PRODUIT

Longueur : 352 cm
Largeur : 204 cm
Zone de sécurité : 852x894 cm
Diamètre de la poutre porteuse : 100 mm
Diamètre des pieds : 100 mm



Le produit est sur le sol.

TRAITEMENT



Traitement autoclave vert

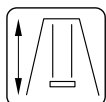

220 cm



36 mois et +
max 50 kg



Bois rond

PALMAKO KIDS JONAS

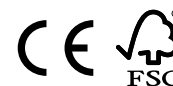

CARACTÉRISTIQUES DU PRODUIT

Longueur : 306 cm
Largeur : 208 cm
Zone de sécurité : 706x700 cm
Dimensions de la poutre porteuse :
 90x90 mm, Bois lamellé collé
Dimensions des pieds : 70x70 mm
Hauteur de la plateforme pour le toboggan : 120 cm

Le produit est sur le sol.

Attention ! Le toboggan n'est pas inclus dans cet ensemble !

TRAITEMENT



Traitement autoclave marron

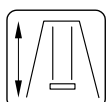

219 cm



36 mois et +
max 50 kg

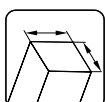

Bois carré



ARTICLES COMPLÉMENTAIRES

Ancrage au sol x6, toboggan.

PALMAKO KIDS JESPER TOUR AVEC TOIT



PALMAKO KIDS

16-39



CARACTÉRISTIQUES DU PRODUIT

- Longueur :** 120 cm
- Largeur :** 120 cm
- Zone de sécurité :** 520x605 cm
- Section des poteaux :** 70x70 mm
- Hauteur de la plateforme pour le toboggan :** 120 cm

Le produit est sur le sol.
Attention ! Le toboggan n'est pas inclus dans cet ensemble !

TRAITEMENT



Traitement autoclave marron

ARTICLES COMPLÉMENTAIRES

Ancrage au sol x4, toboggan.

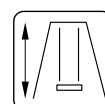

314 cm

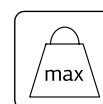

36 mois et +
max 50 kg

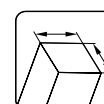

Bois carré

PALMAKO KIDS JESPER BALANÇOIRE ACCOLABLE



CARACTÉRISTIQUES DU PRODUIT

- Longueur :** 241 cm
- Largeur :** 208 cm
- Zone de sécurité :** 445x700 cm
- Dimensions de la poutre porteuse :** 90x90 mm, Bois lamellé collé
- Diamètre des pieds :** 70x70 mm

Le produit est sur le sol.

TRAITEMENT



Traitement autoclave marron

ARTICLES COMPLÉMENTAIRES

Ancrage au sol x2.

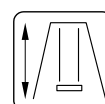

214 cm

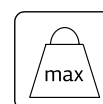

36 mois et +
max 50 kg

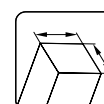

Bois carré

PALMAKO KIDS
JESPER MUR D'ESCALADE



PALMAKO KIDS
JESPER PONT



Sécurité
Regular
Production
Surveillance
www.tuv.com
ID 0000085235

CARACTÉRISTIQUES DU PRODUIT

Longueur : 102 cm
Largeur : 11 cm
Hauteur : 138 cm

TRAITEMENT



Traitement autoclave marron



36 mois et +
max 50 kg

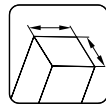

Bois carré



Sécurité
Regular
Production
Surveillance
www.tuv.com
ID 0000085235

CARACTÉRISTIQUES DU PRODUIT

Longueur : 235 cm
Largeur : 116 cm
Hauteur : 89 cm

TRAITEMENT



Traitement autoclave marron



36 mois et +
max 50 kg

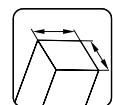

Bois carré



Combinez vous-même différents éléments de l'aire de jeux Jesper ou bien facilitez-vous la tâche en choisissant l'un de nos ensembles prêts à l'emploi.



PALMAKO KIDS JESPER SET 1

2 TOURS AVEC TOIT
+ PONT + MUR
D'ESCALADE + BALANÇOIRE
ACCOLABLE

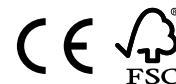

CARACTÉRISTIQUES DU PRODUIT

- Longueur :** 600 cm
- Largeur :** 464 cm
- Zone de sécurité :** 1000x865 cm
- Dimensions de la poutre porteuse :** 90x90 mm, Bois lamellé collé
- Dimensions des pieds :** 70x70 mm
- Hauteur de la plateforme pour le toboggan :** 120 cm

Le produit est sur le sol.
Attention ! Le toboggan n'est pas inclus dans cet ensemble !

TRAITEMENT



Traitement autoclave marron



ARTICLES COMPLÉMENTAIRES

Ancrage au sol x10, toboggan.

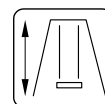

314 cm



36 mois et +
max 50 kg

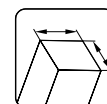

Bois carré

PALMAKO KIDS JESPER SET 2

TOUR AVEC TOIT
+ BALANÇOIRE
ACCOLABLE



CARACTÉRISTIQUES DU PRODUIT

Longueur : 366 cm

Largeur : 305 cm

Zone de sécurité : 766x866 cm

Dimensions de la poutre

porteuse : 90x90 mm,

Bois lamellé collé

Dimensions des pieds : 70x70 mm

Hauteur de la plateforme pour le toboggan : 120 cm

Le produit est sur le sol.

Attention ! Le toboggan n'est pas inclus dans cet ensemble !

TRAITEMENT



Traitement autoclave marron

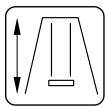

314 cm



36 mois et +
max 50 kg

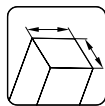

Bois carré

ARTICLES COMPLÉMENTAIRES

Ancrage au sol x6, toboggan.



Sécurité
Regular
Production
Surveillance

www.tuv.com
ID 0000085235

PALMAKO KIDS JESPER SET 3

TOUR AVEC TOIT +
MUR D'ESCALADE +
BALANÇOIRE
ACCOLABLE



CARACTÉRISTIQUES DU PRODUIT

Longueur : 361 cm

Largeur : 304 cm

Zone de sécurité : 761x704 cm

Dimensions de la poutre

porteuse : 90x90 mm,

Bois lamellé collé

Diamètre des pieds : 70x70 mm

Hauteur de la plateforme pour le toboggan : 120 cm

Le produit est sur le sol.

Attention ! Le toboggan n'est pas inclus dans cet ensemble !

TRAITEMENT



Traitement autoclave marron

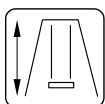

314 cm



36 mois et +
max 50 kg

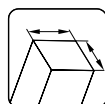

Bois carré

ARTICLES COMPLÉMENTAIRES

Ancrage au sol x6, toboggan.



Sécurité
Regular
Production
Surveillance

www.tuv.com
ID 0000085235

PALMAKO KIDS SANDY 14 / 16

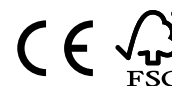

PALMAKO KIDS

16-39



CARACTÉRISTIQUES DU PRODUIT

Longueur : 137 cm / 157 cm

Largeur : 137 cm / 157 cm

Le produit est sur le sol.

Bancs repliables.

ACCESSOIRES

Sous-couche pour bac à sable

TRAITEMENT



Traitement autoclave vert

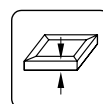

21 cm

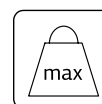

**36 mois et +
max 50 kg**



Planches



PALMAKO KIDS LISBET



CARACTÉRISTIQUES DU PRODUIT

Longueur : 90 cm

Largeur : 89 cm

Hauteur : 50 cm

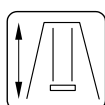
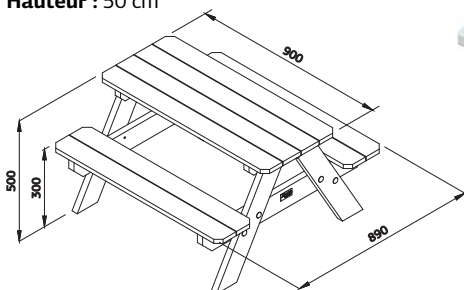

50 cm



**36 mois et +
max 50 kg**



Planches

TRAITEMENT



Peint avec un primaire et deux couches de peinture blanche (RAL 9016)

ACCESSOIRES

**BALANÇOIRE**

441 x 170 x 85 mm
N° art.: 101000

**SIÈGE BÉBÉ**

320 x 300 x 260 mm
N° art.: 100999

**TOBOGGAN**

pour plateforme de 120 cm
495 x 2300 mm
N° art.: 101004, 107382

**TOBOGGAN**

pour plateforme de 150 cm
495 x 2900 mm
N° art.: 101006, 101005, 101007

**BALANÇOIRE SWIBEE « NID D'OISEAU »**

ø 980 mm
N° art.: 100245, 100246

**BALANÇOIRE « SINGE »**

ø 280 mm
N° art.: 107393

**FIXATION DE BALANÇOIRE**

ø 100 mm
N° art.: 101001

**FIXATION DE BALANÇOIRE**

(traversante)
ø 120 mm
N° art.: 108274

**FIXATION EN F**

50 x 500 mm
N° art.: 100997

**FIXATION DE BALANÇOIRE**

90 x 90 mm
N° art.: 108275

**BÂCHE DE FOND DE BAC A SABLE**

N° art.: 107502

**PRISES D'ESCALADE**

5 pcs/pack
N° art.: 107398

**ECHELLE DE CORDES**

N° art.: 107397

ACCESSOIRES

VOIR ACCESSOIRES PAGES 344-368



Produit	N° art.	Toboggan pour la plateforme de 150 cm	Toboggan pour la plateforme de 120 cm	Balanoçoire	Siège bébé « singe »	Balanoçoire « nid d'oiseau » (bleu, vert)	Échelle de cordes	Fixation de balanoçoire (traversant le bois) ø 120 mm	Fixation de balanoçoire ø 100 mm	Fixation de balanoçoire 90 x 90 mm	Fixation en f 50x500 mm	Bâche de fond de bac à sable	Prises d'escalade
Mathias	103645				100999	100245, 100246 *	107397	101001	101001	100997 4 pièces			
Magnus	107247				100999	100245, 100246 *	107397	101001	101001	100997 4 pièces			
Holger	107260	101005, 101006, 101007 *		101000	100999	100245, 100246 *	107397	101001	101001	100997 6 pièces			
Henry	103639	101005, 101006, 101007 *			100999	100245, 100246 *	107397	101001	101001	100997 6 pièces			
Brenda	107261	101005, 101006, 101007 *			100999	100245, 100246 *	107397	101001	101001	100997 6 pièces			107398
Bosse	103656	101005, 101006, 101007 *			100999	100245, 100246 *	107397	101001	101001	100997 6 pièces			107398
Kalev	103642	101005, 101006, 101007 *								100997 6 pièces			
Kasper	107465	101005, 101006, 101007 *								100997 6 pièces			
Merit	107597						107397						107398
Jonas	109516	101005, 101006, 101007, 101004, 107382											100997 6 pièces

** Demandez la disponibilité pour des différentes couleurs
Le tableau comprend des articles en option qui ne sont pas inclus dans nos ensembles balanoçoires ou aires de jeux. Nous proposons davantage d'articles en option pour que vos enfants puissent s'amuser encore plus.

ACCESSOIRES

VOIR ACCESSOIRES PAGES 344-368

Produit	N° art.	Toboggan pour la plateforme de 150 cm	Toboggan pour la plateforme de 120 cm	Balanoçoire	Siège bébé	Balanoçoire « singe »	Balanoçoire « nid d'oiseau » (bleu, vert)	Échelle de cordes	Fixation de balanoçoire (traversant le bois) ø 120 mm	Fixation de balanoçoire ø 100 mm	Fixation de balanoçoire 90 x 90 mm	Fixation en f 50x500 mm	Bâche de fond de bac à sable	Prises d'escalade
Jesper tour avec toit	109512		101004, 107382											
Jesper mur d'escalade	109514													107398
Jesper-Set 1	109500		101004, 107382											107398
Jesper-Set 2	109502		101004, 107382											
Jesper-Set 3	109496		101004, 107382											107398
Sandy 14	105629												107502	
Sandy 16	105633												107502	

** Demandez la disponibilité pour des différentes couleurs

Le tableau comprend des articles en option qui ne sont pas inclus dans nos ensembles balanoçoires ou aires de jeux. Nous proposons davantage d'articles en option pour que vos enfants puissent s'amuser encore plus.

KIDS



PALMAKO KIDS
SAM 2,4 m²



PALMAKO KIDS
STINA 3,1 m²



PALMAKO KIDS
FELIX 1,9 m²



PALMAKO KIDS
TOBY 2,1 m²



PALMAKO KIDS
TOBY BALANÇOIRE ACCOLABLE



PALMAKO KIDS
TOBY SET



PALMAKO KIDS
OTTO 3,6 m²



PALMAKO KIDS
JENNIE 3,6 m²



PALMAKO KIDS
GRETE 3,7 m²



PALMAKO KIDS
MARIE 5,4 m²



PALMAKO KIDS
TOM 3,8 m²



PALMAKO KIDS
HUCK 3,3 m²

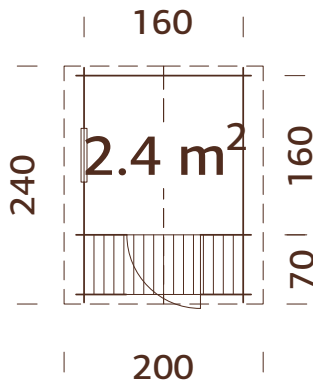

PALMAKO KIDS
HARRY 3,1 m²

PALMAKO KIDS SAM 2,4 m²

PALMAKO KIDS

16-39

CARACTÉRISTIQUES DU PRODUIT

Dimension des madriers :

176x176(236) cm

Volume : 4,1 m³

Vitrage porte/fenêtre :

Verre acrylique

Dimensions de la fenêtre

fixe : 47x47 cm

Dimensions utiles de la

porte : 64x131 cm

Lames de toit : 16 mm

Superficie du toit : 5,3 m²

Pente de toit : 26,5°

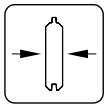
Dimensions au sol : 2,6 m²

19 mm

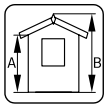
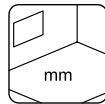
A: 149 cm
B: 194 cmInclus
16 mm

ACCESSOIRES

Feutre de toit noir (sous-couche) : 1 rouleau, matériau de toiture
SBS : 1 rouleau, shingles : 3 paquets, clous pour shingle et feutre
de toit.

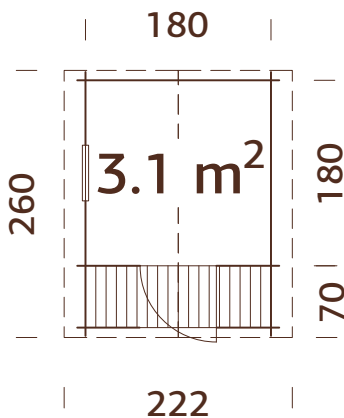
Sécurité
Regular
Production
Surveillancewww.tuv.com
ID 000085235PALMAKO KIDS STINA 3,1 m²

CARACTÉRISTIQUES DU PRODUIT

Dimension des madriers :

196x196(256) cm

Volume : 5,2 m³

Vitrage porte/fenêtre :

Verre acrylique

Dimensions de la fenêtre

fixe : 47x47 cm

Dimensions utiles de la

porte : 64x131 cm

Lames de toit : 16 mm

Superficie du toit : 6,2 m²

Pente de toit : 23,5°

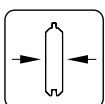
Dimensions au sol : 3,2 m²

19 mm

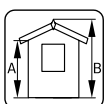
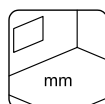
A: 149 cm
B: 193 cmInclus
16 mm

ACCESSOIRES

Feutre de toit noir (sous-couche) : 1 rouleau, matériau de toiture
SBS : 1 rouleau, shingles : 3 paquets, clous pour shingle et feutre
de toit.

Sécurité
Regular
Production
Surveillancewww.tuv.com
ID 000083312

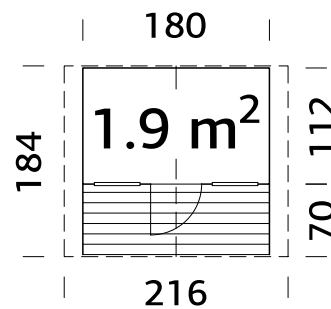
PALMAKO KIDS FELIX 1,9 m²

Panneaux préfabriqués.

CARACTÉRISTIQUES DU PRODUIT

Dimensions au sol :

180x112(180) cm

Volume : 3,0 m³

Vitrage fenêtre : Verre acrylique

Dimensions de la fenêtre fixe : 38x44 cm

Dimensions utiles de la porte : 51x115 cm

Lames de toit : 16 mm

Superficie du toit : 4,6 m²

Pente de toit : 29,0°

Dimensions au sol : 2,0 m²

OPTIONS DE TRAITEMENT



Primaire blanc

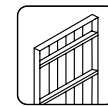

16+28 mm

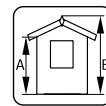
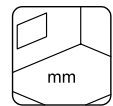
A: 117 cm
B: 169 cmInclus
16 mm

ACCESSOIRES

Feutre de toit noir (sous-couche) : 1 rouleau, matériau de toiture SBS : 1 rouleau, shingles : 2 paquets, clous pour shingle et feutre de toit.

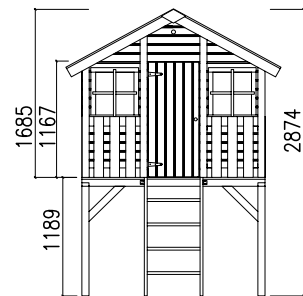
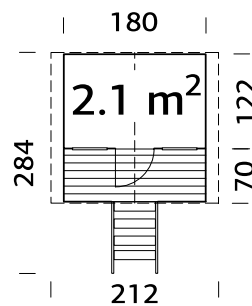
Sécurité
Regular
Production
Surveillancewww.tuv.com
ID 0000085235PALMAKO KIDS TOBY 2,1 m²

Panneaux préfabriqués.

CARACTÉRISTIQUES DU PRODUIT

Dimensions au sol :

180x122(190) cm

Volume : 3,0 m³

Vitrage fenêtre :

Verre acrylique

Dimensions de la fenêtre fixe : 38x44 cm

Dimensions utiles de la porte : 51x115 cm

Lames de toit : 16 mm

Superficie du toit : 4,6 m²

Pente de toit : 29,0°

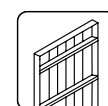
Dimensions au sol : 2,2 m²

16+28 mm

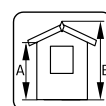
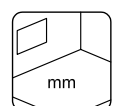
A: 117 cm
B: 169/287 cmInclus
16 mm

ACCESSOIRES

Ancrage au sol x4, feutre de toit noir (sous-couche) : 1 rouleau, matériau de toiture SBS : 1 rouleau, shingles : 2 paquets, clous pour shingle et feutre de toit, toboggan, balançoire accolable.

Sécurité
Regular
Production
Surveillancewww.tuv.com
ID 0000085235

PALMAKO TOBY BALANÇOIRE ACCOLABLE

Le produit est sur le sol.



CARACTÉRISTIQUES DU PRODUIT

Longueur : 241 cm

Largeur : 208 cm

Zone de sécurité :
445x700 cm

**Dimensions de la poutre
porteuse :** 90x90 mm,
Bois lamellé collé

Diamètre des pieds :
70x70 mm

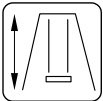

215 cm



36 mois et +
max 50 kg

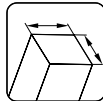

Bois carré

ARTICLES COMPLÉMENTAIRES

Ancrage au sol x2.



Sécurité
Regular
Production
Surveillance

www.tuv.com
ID 0000081777

PALMAKO TOBY SET

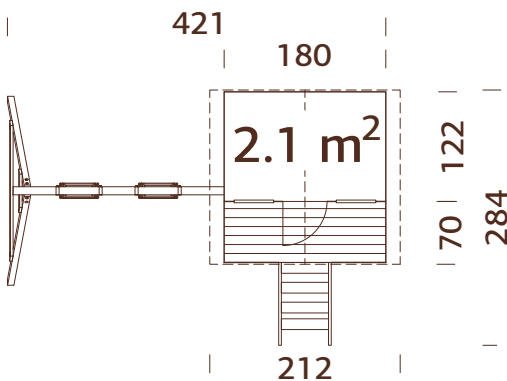

Panneaux préfabriqués.

Attention ! Le toboggan n'est pas inclus dans cet ensemble !

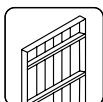

16+28 mm

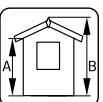

A: 117 cm

B: 169/287 cm

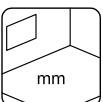

Inclus

16 mm

CARACTÉRISTIQUES DU PRODUIT

Dimensions au sol :

180x122(190) cm

Volume : 3,0 m³

Vitrage fenêtre : Verre
acrylique

**Dimensions de la fenêtre
fixe :** 38x44 cm

**Dimensions utiles de la
porte :** 51x115 cm

Lames de toit : 16 mm

Superficie du toit : 4,6 m²

Pente de toit : 29,0°

Dimensions au sol : 2,2 m²

ACCESSOIRES

Ancrage au sol x6, feutre de toit noir (sous-couche) : 1 rouleau,
matériau de toiture SBS : 1 rouleau, shingles : 2 paquets, clous pour
shingle et feutre de toit, toboggan.



Sécurité
Regular
Production
Surveillance

www.tuv.com
ID 0000081777

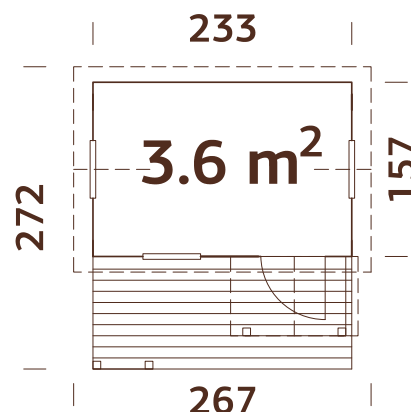
PALMAKO KIDS OTTO 3,6 m²

Panneaux préfabriqués.

OPTIONS DE TRAITEMENT

Primaire blanc

CARACTÉRISTIQUES DU PRODUIT

Dimensions au sol :

233x157(258) cm

Volume : 6,4 m³

Vitrage porte/fenêtre :

Verre acrylique

Dimensions de la fenêtre

fixe : 56x56 cm

Dimensions utiles de la

porte : 55x112 cm

Lames de toit : 16 mm

Superficie du toit : 7,1 m²

Pente de toit : 40,0°

Dimensions au sol : 3,7 m²

ACCESSOIRES

Feutre de toit noir (sous-couche) : 1 rouleau, matériau de toiture SBS : 1 rouleau, shingles : 3 paquets, clous pour shingle et feutre de toit.

 Sécurité
 Regular
 Production
 Surveillance

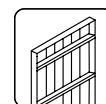
www.tuv.com
 ID 0000085235

16+32 mm

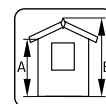
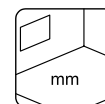
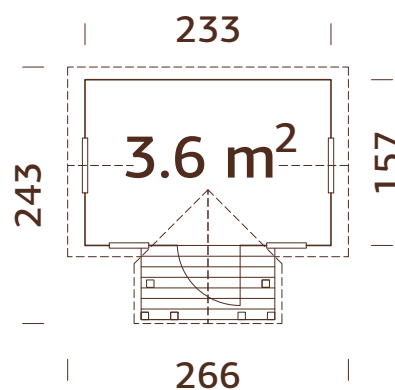
 A: 138 cm
 B: 219 cm

 Inclus
 16 mm
PALMAKO KIDS JENNIE 3,6 m²

Panneaux préfabriqués.

CARACTÉRISTIQUES DU PRODUIT

Dimensions au sol :

233x157 cm

Volume : 6,4 m³

Vitrage porte/fenêtre :

Verre acrylique

Dimensions de la fenêtre

fixe : 56x56 cm

Dimensions utiles de la

porte : 55x131 cm

Lames de toit : 16 mm

Superficie du toit : 8,6 m²

Pente de toit : 40,0°

Dimensions au sol : 3,7 m²

ACCESSOIRES

Feutre de toit noir (sous-couche) : 1 rouleau, matériau de toiture SBS : 1 rouleau, shingles : 3 paquets, clous pour shingle et feutre de toit.

 Sécurité
 Regular
 Production
 Surveillance

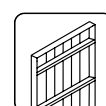
www.tuv.com
 ID 0000081777

16+32 mm

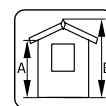
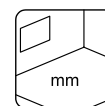
 A: 138 cm
 B: 219 cm

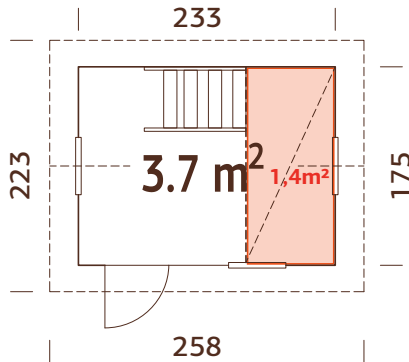
 Inclus
 16 mm

PALMAKO KIDS GRETE 3,7 m²

PALMAKO KIDS

16-39

Panneaux préfabriqués.

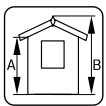
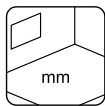

16+32 mm

A: 170 cm
B: 220 cmInclus
16 mm

CARACTÉRISTIQUES DU PRODUIT

Dimensions au sol :

233x175 cm

Volume : 7,1 m³

Vitrage porte/fenêtre :

Verre acrylique

Dimensions de la fenêtre

fixe : 59x59 cm

Dimensions utiles de la

porte : 58x130 cm

Lames de toit : 16 mm

Superficie du toit : 7,1 m²

Pente de toit : 30,0°

Dimensions au sol : 4,1 m²

Surface rez-de-chaussé :

3,7 m²Surface mezzanine : 1,4 m²

ACCESSOIRES

Feutre de toit noir (sous-couche) : 1 rouleau, matériau de toiture SBS : 1 rouleau, shingles : 3 paquets, clous pour shingle et feutre de toit.

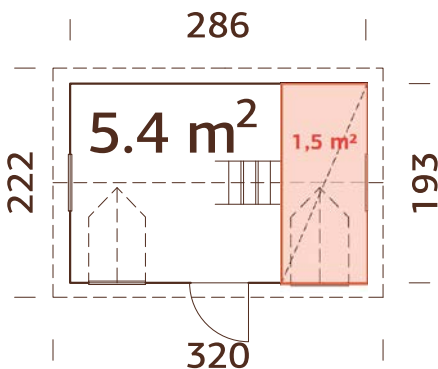
Sécurité
Regular
Production
Surveillancewww.tuv.com
ID 0000085235PALMAKO KIDS MARIE 5,4 m²

Panneaux préfabriqués.

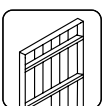

16+32 mm

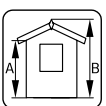
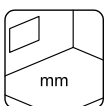
A: 138 cm
B: 234 cmInclus
16 mm

CARACTÉRISTIQUES DU PRODUIT

Dimensions au sol :

286x193 cm

Volume : 10,2 m³

Vitrage porte/fenêtre :

Verre acrylique

Dimensions de la fenêtre

fixe : 38x54 cm

Dimensions utiles de la

porte : 58x112 cm

Lames de toit : 16 mm

Superficie du toit : 10,0 m²

Pente de toit : 40,0°

Dimensions au sol : 5,5 m²

Surface rez-de-chaussé :

5,4 m²Surface mezzanine : 1,5 m²

ACCESSOIRES

Feutre de toit noir (sous-couche) : 2 rouleaux, matériau de toiture SBS : 2 rouleaux, shingles : 5 paquets, clous pour shingle et feutre de toit.

Sécurité
Regular
Production
Surveillancewww.tuv.com
ID 0000085235

PALMAKO KIDS TOM 3,8 m²



Scannez QR Code barre pour visualiser l'assemblage de Tom 3,8 m²!

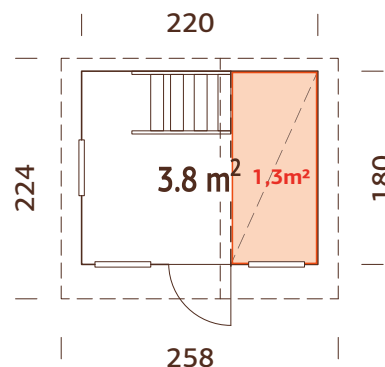

Panneaux préfabriqués.

OPTIONS DE TRAITEMENT



Primaire blanc

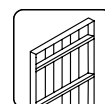

16+32 mm

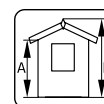

A: 125/177 cm
B: 228 cm

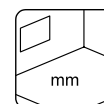

Inclus 16 mm

CARACTÉRISTIQUES DU PRODUIT

Dimensions au sol :

220x180 cm

Volume : 6.5 m³

Vitrage fenêtre :

Verre acrylique

Dimensions de la fenêtre

fixe : 35x35 cm

Dimensions utiles de la

porte : 51x115 cm

Lames de toit : 16 mm

Superficie du toit : 7.0 m²

Pente de toit : 37.0°; 31.0°

Dimensions au sol : 4.0 m²

Surface rez-de-chaussé :

3.8 m²

Surface mezzanine : 1.3 m²

ACCESSOIRES

Feutre de toit noir (sous-couche) : 1 rouleau, matériau de toiture SBS : 1 rouleau, shingles : 3 paquets, clous pour shingle et feutre de toit.



Sécurité Regular Production Surveillance

www.tuv.com ID 0000085235

PALMAKO KIDS HUCK 3,3 m²

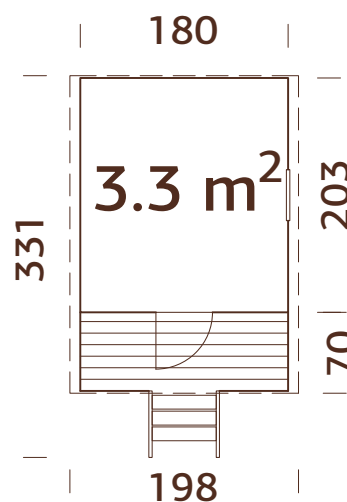

Panneaux préfabriqués.

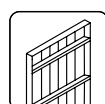

16+28 mm

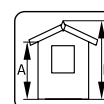

A: 133 cm
B: 225 cm

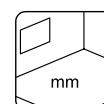

Inclus 16 mm

CARACTÉRISTIQUES DU PRODUIT

Dimensions au sol :

180x203(271) cm

Volume : 5,2 m³

Vitrage porte/fenêtre :

Verre acrylique

Dimensions de la fenêtre

fixe : 37x43 cm

Dimensions utiles de la

porte : 51x124 cm

Lames de toit : 16 mm

Superficie du toit : 5,6 m²

Dimensions au sol : 3,7 m²

ACCESSOIRES

Ancrage au sol x6, feutre de toit noir (sous-couche) : 1 rouleau, matériau de toiture SBS : 1 rouleau, clous pour shingle et feutre de toit.



Sécurité Regular Production Surveillance

www.tuv.com ID 0000085235

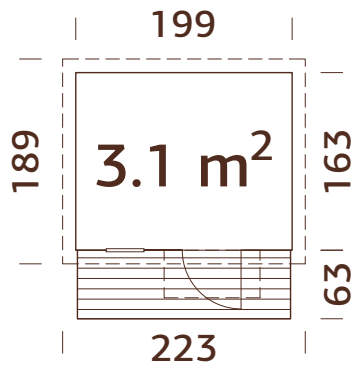
PALMAKO KIDS HARRY 3,1 m²

Panneaux préfabriqués.

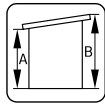
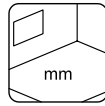

16+32 mm

A: 153 cm
B: 189 cmInclus
16 mm

CARACTÉRISTIQUES DU PRODUIT

Dimensions au sol :

199x163(223) cm

Volume : 5,1 m³

Vitrage porte/fenêtre :

Verre acrylique

Dimensions de la fenêtre

fixe : 38x116 cm

Dimensions utiles de la

porte : 56x141 cm

Lames de toit : 16 mm

Superficie du toit : 4,2 m²

Pente de toit : 9,0°

Dimensions au sol : 3,2 m²

ACCESSOIRES

Feutre de toit noir (sous-couche) : 1 rouleau, matériau de toiture SBS : 1 rouleau, clous pour shingle et feutre de toit.

Sécurité
Regular
Production
Surveillancewww.tuv.com
ID 0000085235

ACCESSOIRES

VOIR ACCESSOIRES PAGES 344-368



Abri	N° art.	Feutre de toit, rouleau	Matériau de toiture SBS, rouleau	Shingles ¹ , paquets	Clous pour shingle et feutre de toit, 1 kg	Fixation en f 50x500 mm	Toboggan pour la plateforme 120 cm
Sam 2,4 m ²	101761	107210, 1 rouleau	107214, 1 rouleau	3 paquets	107930		
Stina 3,1 m ²	101766	107210, 1 rouleau	107214, 1 rouleau	3 paquets	107930		
Felix 1,9 m ²	101125	107210, 1 rouleau	107214, 1 rouleau	2 paquets	107930		
Toby 2,1 m ²	101129	107210, 1 rouleau	107214, 1 rouleau	2 paquets	107930	100997, 4 pièces	101004, 107382
Toby Set	109507	107210, 1 rouleau	107214, 1 rouleau	2 paquets	107930	100997, 6 pièces	101004, 107382
Otto 3,6 m ²	101249	107210, 1 rouleau	107214, 1 rouleau	3 paquets	107930		
Jennie 3,6 m ²	109459	107210, 1 rouleau	107214, 1 rouleau	3 paquets	107930		
Grete 3,7 m ²	101245	107210, 1 rouleau	107214, 1 rouleau	3 paquets	107930		
Marie 5,4 m ²	108997	107210, 2 rouleaux	107214, 2 rouleaux	5 paquets	107930		
Tom 3,8 m ²	101091	107210, 1 rouleau	107214, 1 rouleau	3 paquets	107930		
Huck 3,3 m ²	101105	107210, 1 rouleau	107214, 1 rouleau		107930	100997, 6 pièces	
Harry 3,1 m ²	101109	107210, 1 rouleau	107214, 1 rouleau		107930		

¹ Les shingles sont disponibles en différentes couleurs - 107180 = Noir, 107182 = Rouge, 107183 = Vert, 107181 = Brun.



Amanda 11,2+7,8 m² Slide Plus



ABRIS DE JARDIN

Toit à deux pentes



PALMAKO ABRI DE JARDIN
VIVIAN 3,8 m²



PALMAKO ABRI DE JARDIN
VIVIAN 6,9 m²



PALMAKO ABRI DE JARDIN
LOTTA 7,3 m²



PALMAKO ABRI DE JARDIN
LOTTA 10,0 m²



PALMAKO ABRI DE JARDIN
LOTTA 13,9 m²



PALMAKO ABRI DE JARDIN
KLARA 4,7 m²



PALMAKO ABRI DE JARDIN
KLARA 10,4 m²



PALMAKO ABRI DE JARDIN
KLARA 17,0 m²



PALMAKO ABRI DE JARDIN
VALENTINE 4,7 m²



PALMAKO ABRI DE JARDIN
VALENTINE 6,1 m²



PALMAKO ABRI DE JARDIN
VALENTINE 9,0 m²



PALMAKO ABRI DE JARDIN
VALENTINE 11,0 m²



PALMAKO ABRI DE JARDIN
BRITTA 14,6 m²



PALMAKO ABRI DE JARDIN
BRITTA 17,5 m²



PALMAKO ABRI DE JARDIN
BRITTA 19,7 m²



PALMAKO ABRI DE JARDIN
BRITTA 22,3 m²



PALMAKO ABRI DE JARDIN
EMMA 4,6 m²



PALMAKO ABRI DE JARDIN
EMMA 10,4 m²



PALMAKO ABRI DE JARDIN
EMMA 10,4+4,2 m²



PALMAKO ABRI DE JARDIN
EMMA 14,2 m²



PALMAKO ABRI DE JARDIN
SALLY 10,2 m²



PALMAKO ABRI DE JARDIN
SALLY 12,3 m²



PALMAKO ABRI DE JARDIN
SALLY 15,5 m²



PALMAKO ABRI DE JARDIN
SALLY 19,1 m²



PALMAKO ABRI DE JARDIN
HELENA 15,1 m²



PALMAKO ABRI DE JARDIN
HELENA 18,6 m²



PALMAKO ABRI DE JARDIN
HELENA 24,6 m²



PALMAKO ABRI DE JARDIN SUSANNA 12,4 m²



PALMAKO ABRI DE JARDIN SUSANNA 16,4 m²



PALMAKO ABRI DE JARDIN IRENE 19,0 m²



PALMAKO ABRI DE JARDIN IRENE 23,9 m²



PALMAKO ABRI DE JARDIN IRENE 21,9+5,2 m²



PALMAKO ABRI DE JARDIN IRENE 27,7 m²



PALMAKO ABRI DE JARDIN IRENE 19,0+16,2 m²

NOUVEAU



PALMAKO ABRI DE JARDIN IRENE 19,0+33,2 m²

NOUVEAU



PALMAKO ABRI DE JARDIN IRIS 9,6 m²



PALMAKO ABRI DE JARDIN IRIS 11,1 m²



PALMAKO ABRI DE JARDIN IRIS 19,1 m²



PALMAKO ABRI DE JARDIN CLAUDIA TOITURE À 2 PENTES ASYMÉTRIQUE 14,2 m²

NOUVEAU



PALMAKO ABRI DE JARDIN CLAUDIA TOITURE À 2 PENTES ASYMÉTRIQUE 11,5 m²



PALMAKO ABRI DE JARDIN CLAUDIA TOITURE À 2 PENTES ASYMÉTRIQUE 19,4 m²

PALMAKO ABRI DE JARDIN CLAUDIA TOITURE À 2 PENTES ASYMÉTRIQUE 11,5 m²

NOUVEAU



PALMAKO ABRI DE JARDIN CLAUDIA TOITURE À 2 PENTES ASYMÉTRIQUE 19,4 m²

NOUVEAU



PALMAKO ABRI DE JARDIN INES 11,1 m²



PALMAKO ABRI DE JARDIN INES 13,7 m²



PALMAKO ABRI DE JARDIN INES 11,1 m² SLIDE / SLIDE PLUS



PALMAKO ABRI DE JARDIN INES 13,7 m² SLIDE / SLIDE PLUS

NOUVEAU

NOUVEAU



PALMAKO ABRI DE JARDIN AMANDA 11,2 m² SLIDE / SLIDE PLUS



PALMAKO ABRI DE JARDIN AMANDA 11,2+7,8 m² SLIDE / SLIDE PLUS

NOUVEAU

NOUVEAU



PALMAKO ABRI DE JARDIN AMANDA 17,1 m² SLIDE / SLIDE PLUS



PALMAKO ABRI DE JARDIN AMANDA 17,1+7,8 m² SLIDE / SLIDE PLUS

PALMAKO ABRIS
TOIT À DEUX PENTES
40-77

PALMAKO ABRI DE JARDIN VIVIAN 3,8 m²

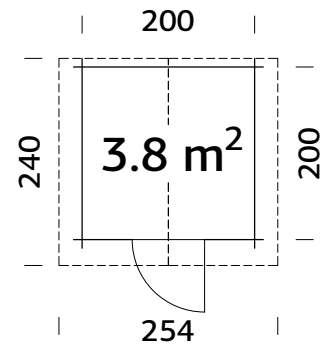

CARACTÉRISTIQUES DU PRODUIT

Dimensions des madriers : 220x220 cm
Volume : 8,1 m³
Type porte : Garden
Vitrage porte : Verre, 4 mm

Dimensions utiles de la porte : 73x175 cm
Seuil de porte : Plat et couvert en inox

Lames de toit : 19 mm
Superficie du toit : 6,2 m²
Pente de toit : 16,3°
Surface au sol : 4,0 m²

TRAITEMENT

Disponible avec traitement par bain
 Disponible avec peinture

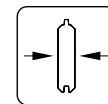

28 mm

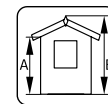

A: 190 cm
 B: 222 cm

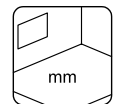

Inclus
 19 mm

ACCESSOIRES

Feutre de toit noir (sous-couche) : 1 rouleau, matériau de toiture SBS : 1 rouleau, shingles : 3 paquets, clous pour shingle et feutre de toit, gouttières, porte additionnelle.

PALMAKO ABRI DE JARDIN VIVIAN 6,9 m²

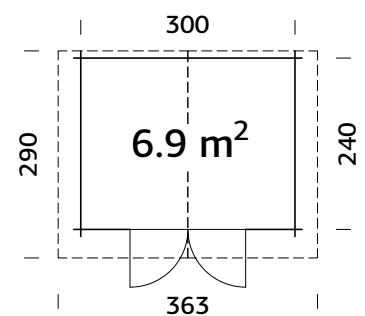

CARACTÉRISTIQUES DU PRODUIT

Dimensions des madriers : 320x260 cm
Volume : 16,1 m³
Type porte : Garden
Vitrage porte : Verre, 4 mm

Dimensions utiles de la porte : 151x175 cm
Seuil de porte : Plat et couvert en inox

Lames de toit : 19 mm
Superficie du toit : 11,0 m²
Pente de toit : 19,2°
Surface au sol : 7,2 m²

TRAITEMENT

Disponible avec traitement par bain
 Disponible avec peinture

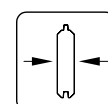

28 mm

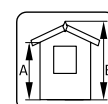

A: 194 cm
 B: 245 cm

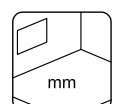

Inclus
 19 mm

ACCESSOIRES

Feutre de toit noir (sous-couche) : 2 rouleaux, matériau de toiture SBS : 2 rouleaux, shingles : 5 paquets, clous pour shingle et feutre de toit, gouttières, porte additionnelle.

PALMAKO ABRI DE JARDIN LOTTA 7,3 m²

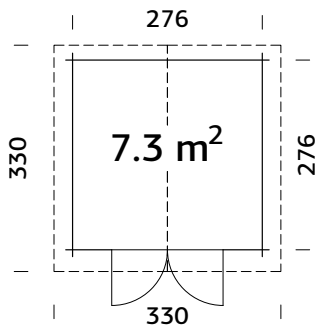

TRAITEMENT

Disponible avec traitement par bain
 Disponible avec peinture

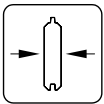

28 mm

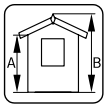

A: 194 cm
 B: 247 cm

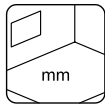

NB ! Plancher en option !
 19 mm

CARACTÉRISTIQUES DU PRODUIT

Dimensions des madriers :
 296x296 cm
Volume : 16,1 m³
Type porte : Garden

Vitrage porte / fenêtre :
 Verre, 4 mm
Dimensions utiles de la porte : 151x175 cm
Seuil de porte : Plat et couvert en inox

Lames de toit : 16 mm
Superficie du toit : 11,5 m²
Pente de toit : 20,6°
Surface au sol : 7,6 m²

ACCESSOIRES

Plancher, feutre de toit noir (sous-couche) : 3 rouleaux, matériau de toiture SBS : 3 rouleaux, shingles : 5 paquets, clous pour shingle et feutre de toit, gouttières, auvent, porte additionnelle.

PALMAKO ABRI DE JARDIN LOTTA 10,0 m²

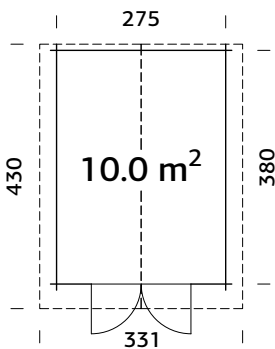

TRAITEMENT

Disponible avec traitement par bain
 Disponible avec peinture

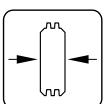

34 mm

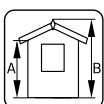

A: 194 cm
 B: 247 cm

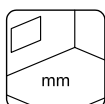

NB ! Plancher en option !
 19 mm

CARACTÉRISTIQUES DU PRODUIT

Dimensions des madriers :
 295x400 cm
Volume : 22,0 m³
Type porte : Garden

Vitrage porte / fenêtre :
 Verre, 4 mm
Dimensions utiles de la porte : 151x175 cm
Seuil de porte : en bois

Lames de toit : 16 mm
Superficie du toit : 15,1 m²
Pente de toit : 20,7°
Surface au sol : 10,5 m²

ACCESSOIRES

Plancher, feutre de toit noir (sous-couche) : 3 rouleaux, matériau de toiture SBS : 3 rouleaux, shingles : 6 paquets, clous pour shingle et feutre de toit, gouttières, auvent, porte additionnelle.

PALMAKO ABRI DE JARDIN LOTTA 13,9 m²

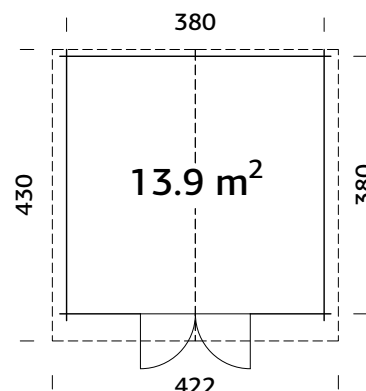

CARACTÉRISTIQUES DU PRODUIT

Dimensions des madriers : 400x400 cm
Volume : 29,8 m³
Type porte / fenêtre : Garden

Vitrage porte / fenêtre : Verre, 4 mm
Dimensions utiles de la porte : 151x175 cm
Seuil de porte : en bois

Lames de toit : 16 mm
Superficie du toit : 19,1 m²
Pente de toit : 18,6°
Surface au sol : 14,4 m²

TRAITEMENT

Disponible avec traitement par bain
 Disponible avec peinture

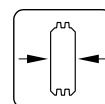

34 mm

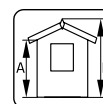

A: 182 cm
 B: 245 cm

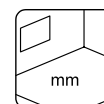

NB ! Plancher en option ! 19 mm

ACCESSOIRES

Plancher, feutre de toit noir (sous-couche) : 3 rouleaux, matériau de toiture SBS : 3 rouleaux, shingles : 8 paquets, clous pour shingle et feutre de toit, gouttières, auvent, porte additionnelle.

PALMAKO ABRI DE JARDIN KLARA 4,7 m²

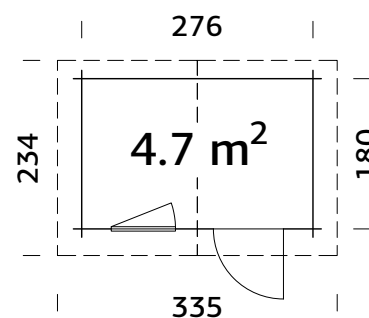

CARACTÉRISTIQUES DU PRODUIT

Dimensions des madriers : 296x200 cm
Volume : 10,1 m³
Type porte / fenêtre : Garden

Vitrage porte / fenêtre : Verre, 4 mm
Dimensions utiles de la fenêtre : 66x89 cm
Dimensions utiles de la porte : 73x175 cm

Seuil de porte : Plat et couvert en inox
Lames de toit : 16 mm
Superficie du toit : 8,0 m²
Pente de toit : 16,2°
Surface au sol : 5,0 m²

TRAITEMENT

Disponible avec traitement par bain
 Disponible avec peinture

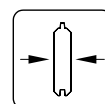

28 mm

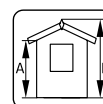

A: 194 cm
 B: 235 cm

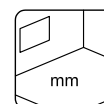

NB ! Plancher en option ! 19 mm

ACCESSOIRES

Plancher, feutre de toit noir (sous-couche) : 2 rouleaux, matériau de toiture SBS : 2 rouleaux, shingles : 4 paquets, clous pour shingle et feutre de toit, gouttières, porte et fenêtre supplémentaires.

PALMAKO ABRI DE JARDIN KLARA 10,4 m²

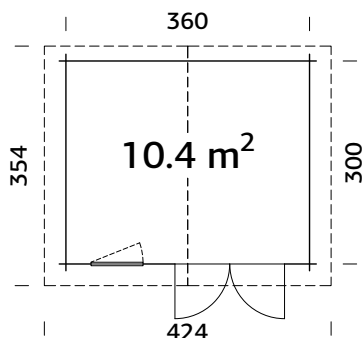

TRAITEMENT

Disponible avec traitement par bain
 Disponible avec peinture

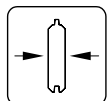

28 mm

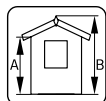

A: 194 cm
B: 247 cm

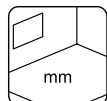

NB ! Plancher en option ! 19 mm

CARACTÉRISTIQUES DU PRODUIT

Dimensions des madriers : 380x320 cm
Volume : 22,9 m³
Type porte / fenêtre : Garden
Vitrage porte / fenêtre : Verre, 4 mm
Dimensions utiles de la fenêtre : 66x89 cm
Dimensions utiles de la porte : 139x175 cm

Seuil de porte : Plat et couvert en inox
Lames de toit : 16 mm
Superficie du toit : 15,4 m²
Pente de toit : 16,1°
Surface au sol : 10,8 m²

ACCESSOIRES

Plancher, feutre de toit noir (sous-couche) : 3 rouleaux, matériau de toiture SBS : 3 rouleaux, shingles : 6 paquets, clous pour shingle et feutre de toit, gouttières, annexe, auvent, porte et fenêtre supplémentaires.

PALMAKO ABRI DE JARDIN KLARA 17,0 m²

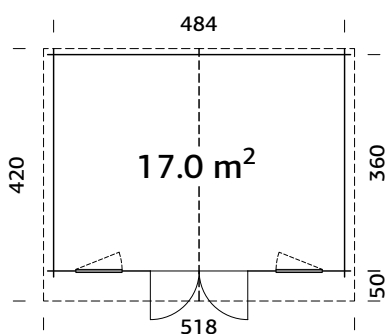

TRAITEMENT

Disponible avec traitement par bain
 Disponible avec peinture

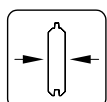

28 mm

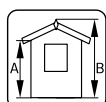

A: 182 cm
B: 245 cm

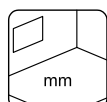

NB ! Plancher en option ! 19 mm

CARACTÉRISTIQUES DU PRODUIT

Dimensions des madriers : 504x380 cm
Volume : 36,3 m³
Type porte / fenêtre : Garden
Vitrage porte / fenêtre : Verre, 4 mm
Dimensions utiles de la fenêtre : 66x89 cm
Dimensions utiles de la porte : 139x175 cm

Seuil de porte : Plat et couvert en inox
Lames de toit : 16 mm
Superficie du toit : 22,4 m²
Pente de toit : 14,6°
Surface au sol : 17,4 m²

ACCESSOIRES

Plancher, feutre de toit noir (sous-couche) : 4 rouleaux, matériau de toiture SBS : 4 rouleaux, shingles : 10 paquets, clous pour shingle et feutre de toit, gouttières, auvent, porte et fenêtre supplémentaires.

PALMAKO ABRIS DE JARDIN VALENTINE 4,7 m²

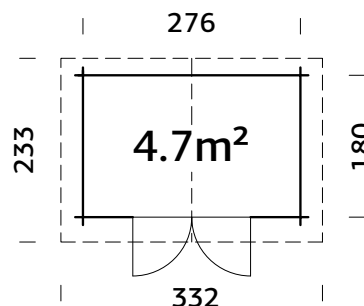

CARACTÉRISTIQUES DU PRODUIT

Dimensions des madriers : 296x200 cm
Vitrage porte / fenêtre : Verre, 4 mm
Volume : 10,1 m³
Type porte / fenêtre : Garden
Dimensions utiles de la porte : 139x175 cm
Seuil de porte : Plat et couvert en inox

Lames de toit : 16 mm
Superficie du toit : 7.9 m²
Pente de toit : 16,2°
Surface au sol : 5.0 m²

TRAITEMENT



Traitement autoclave marron

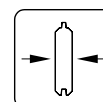

28 mm

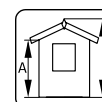

A: 194 cm
B: 236 cm

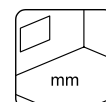

NB ! Plancher en option ! 19 mm

ACCESSOIRES

Plancher, feutre de toit noir (sous-couche) : 2 rouleaux, matériau de toiture SBS : 2 rouleaux, shingles : 4 paquets, clous pour shingle et feutre de toit, gouttières, auvent, porte et fenêtre supplémentaires.

PALMAKO ABRIS DE JARDIN VALENTINE 6,1 m²

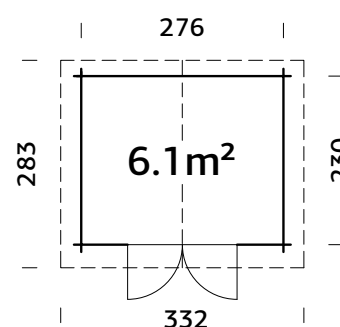

CARACTÉRISTIQUES DU PRODUIT

Dimensions des madriers : 296x250 cm
Vitrage porte / fenêtre : Verre, 4 mm
Volume : 13.0 m³
Type porte / fenêtre : Garden
Dimensions utiles de la porte : 139x175 cm
Seuil de porte : Plat et couvert en inox

Lames de toit : 16 mm
Superficie du toit : 9.6 m²
Pente de toit : 16,2°
Surface au sol : 6.3 m²

TRAITEMENT



Traitement autoclave marron

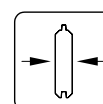

28 mm

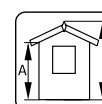

A: 194 cm
B: 235 cm

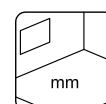

NB ! Plancher en option ! 19 mm

ACCESSOIRES

Plancher, feutre de toit noir (sous-couche) : 2 rouleaux, matériau de toiture SBS : 2 rouleaux, shingles : 4 paquets, clous pour shingle et feutre de toit, gouttières, annexe, auvent, porte et fenêtre supplémentaires.

PALMAKO ABRIS DE JARDIN VALENTINE 9,0 m²

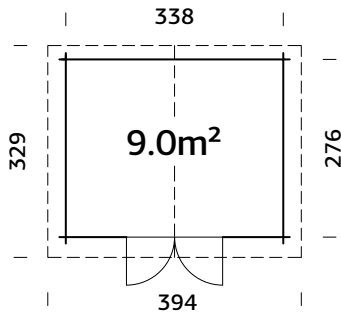

TRAITEMENT



Traitement autoclave marron

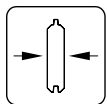

28 mm

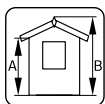

A: 194 cm
B: 235 cm

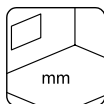

NB ! Plancher en option ! 19 mm

10 ans de garantie sur le traitement autoclave

CARACTÉRISTIQUES DU PRODUIT

Dimensions des madriers :

358x296 cm

Volume : 18.1 m³

Type porte / fenêtre :

Garden

Vitrage porte / fenêtre :

Verre, 4 mm

Dimensions utiles de la

porte : 139x175 cm

Seuil de porte : Plat et

couvert en inox

Lames de toit : 16 mm

Superficie du toit : 12,5 m²

Pente de toit : 13,3°

Surface au sol : 9,3 m²

ACCESSOIRES

Plancher, feutre de toit noir (sous-couche) : 3 rouleaux, matériau de toiture SBS : 3 rouleaux, shingles : 6 paquets, clous pour shingle et feutre de toit, gouttières, annexe, auvent, porte et fenêtre supplémentaires.

PALMAKO ABRIS
TOIT À DEUX PENTES
40-77

PALMAKO ABRIS DE JARDIN VALENTINE 11,0 m²

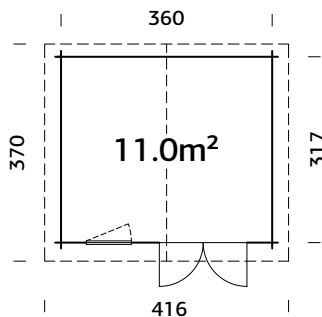

TRAITEMENT



Traitement autoclave marron

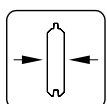

28 mm

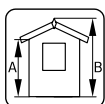

A: 205 cm
B: 258 cm

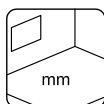

NB ! Plancher en option ! 19 mm

10 ans de garantie sur le traitement autoclave

CARACTÉRISTIQUES DU PRODUIT

Dimensions des madriers :

380x337 cm

Volume : 25,5 m³

Type porte / fenêtre :

Garden

Vitrage porte / fenêtre :

Verre, 4 mm

Dimensions utiles de la

fenêtre : 66x89 cm

Dimensions utiles de la

porte : 139x175 cm

Seuil de porte : Plat et

couvert en inox

Lames de toit : 16 mm

Superficie du toit : 15,8 m²

Pente de toit : 16,0°

Surface au sol : 11,4 m²

ACCESSOIRES

Plancher, feutre de toit noir (sous-couche) : 3 rouleaux, matériau de toiture SBS : 3 rouleaux, shingles : 7 paquets, clous pour shingle et feutre de toit, gouttières, annexe, auvent, porte et fenêtre supplémentaires.

PALMAKO ABRI DE JARDIN BRITTA 14,6 m²

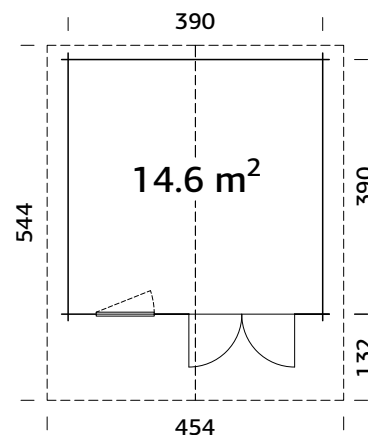

CARACTÉRISTIQUES DU PRODUIT

Dimensions des madriers : 410x410 cm
Vitrage porte / fenêtre : Verre, 4 mm
Volume : 33,7 m³
Type porte / fenêtre : Garden
Dimensions utiles de la fenêtre : 78x89 cm
Dimensions utiles de la porte : 151x186 cm

Seuil de porte : Plat et couvert en inox
Lames de toit : 19 mm
Superficie du toit : 25,2 m²
Pente de toit : 15,0°
Surface au sol : 15,2 m²

TRAITEMENT

Disponible avec traitement par bain
 Disponible avec peinture

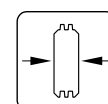

40 mm

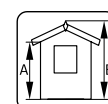

A: 205 cm
 B: 257 cm

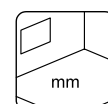

NB ! Plancher en option ! 19 mm

ACCESSOIRES

Plancher, feutre de toit noir (sous-couche) : 7 rouleaux, matériau de toiture SBS : 7 rouleaux, shingles : 10 paquets, clous pour shingle et feutre de toit, gouttières, annexe, auvent, porte et fenêtre supplémentaires.

PALMAKO ABRI DE JARDIN BRITTA 17,5 m²

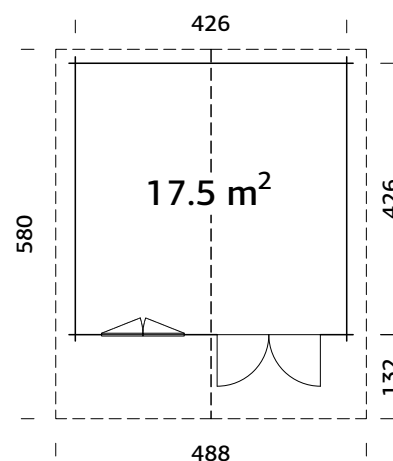

CARACTÉRISTIQUES DU PRODUIT

Dimensions des madriers : 446x446 cm
Vitrage porte / fenêtre : Verre, 4 mm
Volume : 41,4 m³
Type porte / fenêtre : Garden
Dimensions utiles de la fenêtre : 119x89 cm
Dimensions utiles de la porte : 151x186 cm

Seuil de porte : Plat et couvert en inox
Lames de toit : 19 mm
Superficie du toit : 29,3 m²
Pente de toit : 16,5°
Surface au sol : 18,1 m²

TRAITEMENT

Disponible avec traitement par bain
 Disponible avec peinture

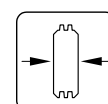

40 mm

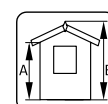

A: 205 cm
 B: 270 cm

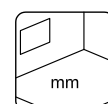

NB ! Plancher en option ! 19 mm

ACCESSOIRES

Plancher, feutre de toit noir (sous-couche) : 7 rouleaux, matériau de toiture SBS : 7 rouleaux, shingles : 11 paquets, clous pour shingle et feutre de toit, gouttières, annexe, auvent, porte et fenêtre supplémentaires.

PALMAKO ABRI DE JARDIN BRITTA 19,7 m²

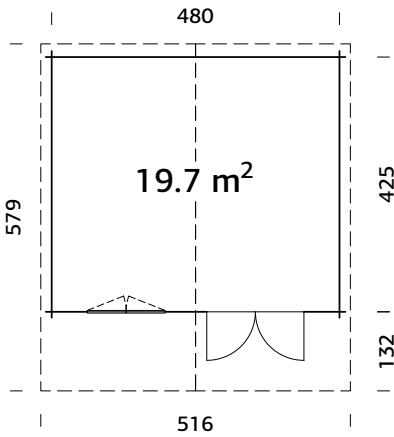

TRAITEMENT

- Disponible avec traitement par bain
- Disponible avec peinture

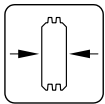

40 mm

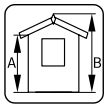

A: 205 cm
B: 270 cm

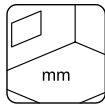

NB ! Plancher en option ! 19 mm

CARACTÉRISTIQUES DU PRODUIT

- Dimensions des madriers :** 500x445 cm
- Volume :** 46,6 m³
- Type porte / fenêtre :** Garden
- Vitrage porte / fenêtre :** Verre, 4 mm
- Dimensions utiles de la fenêtre :** 119x89 cm
- Dimensions utiles de la porte :** 151x186 cm

- Seuil de porte :** Plat et couvert en inox
- Lames de toit :** 19 mm
- Superficie du toit :** 30,7 m²
- Pente de toit :** 14,7°
- Surface au sol :** 20,4 m²

ACCESSOIRES

Plancher, feutre de toit noir (sous-couche) : 7 rouleaux, matériau de toiture SBS : 7 rouleaux, shingles : 12 paquets, clous pour shingle et feutre de toit, gouttières, annexe, auvent, porte et fenêtre supplémentaires.

PALMAKO ABRIS TOIT À DEUX PENTES 40-77

PALMAKO ABRI DE JARDIN BRITTA 22,3 m²

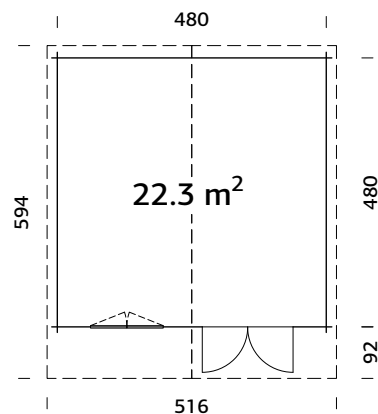

Pannes robustes en lamellé collé.

TRAITEMENT

- Disponible avec traitement par bain
- Disponible avec peinture

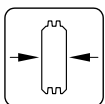

40 mm

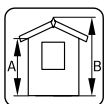

A: 205 cm
B: 270 cm

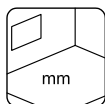

NB ! Plancher en option ! 19 mm

CARACTÉRISTIQUES DU PRODUIT

- Dimensions des madriers :** 500x500 cm
- Volume :** 52,7 m³
- Type porte / fenêtre :** Garden
- Vitrage porte / fenêtre :** Verre, 4 mm
- Dimensions utiles de la fenêtre :** 119x89 cm
- Dimensions utiles de la porte :** 151x186 cm

- Seuil de porte :** Plat et couvert en inox
- Lames de toit :** 19 mm
- Superficie du toit :** 29,2 m²
- Pente de toit :** 14,7°
- Surface au sol :** 23,0 m²

ACCESSOIRES

Plancher, feutre de toit noir (sous-couche) : 7 rouleaux, matériau de toiture SBS : 7 rouleaux, shingles : 12 paquets, clous pour shingle et feutre de toit, gouttières, annexe, auvent, porte et fenêtre supplémentaires.

PALMAKO ABRI DE JARDIN EMMA 4,6 m²

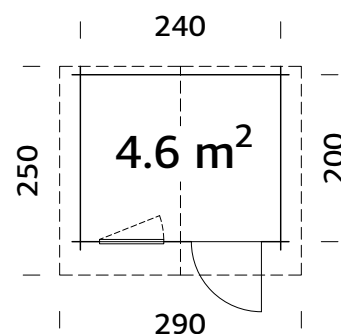

CARACTÉRISTIQUES DU PRODUIT

Dimensions des madriers : 260x220 cm
Volume : 10,2 m³
Type porte / fenêtre : Garden

Vitrage porte / fenêtre : Verre, 4 mm
Dimensions utiles de la fenêtre : 66x89 cm
Dimensions utiles de la porte : 73x175 cm

Seuil de porte : Plat et couvert en inox
Lames de toit : 19 mm
Superficie du toit : 7,4 m²
Pente de toit : 13,7°
Surface au sol : 4,8 m²

TRAITEMENT

Disponible avec traitement par bain
 Disponible avec peinture

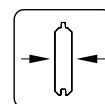

28 mm

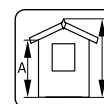

A: 194 cm
 B: 222 cm

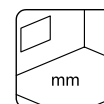

Inclus
 19 mm

ACCESSOIRES

Feutre de toit noir (sous-couche) : 2 rouleaux, matériau de toiture SBS : 2 rouleaux, shingles : 4 paquets, clous pour shingle et feutre de toit, gouttières, porte et fenêtre supplémentaires.

PALMAKO ABRI DE JARDIN EMMA 10,4 m²

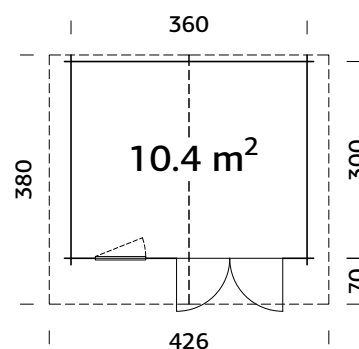

CARACTÉRISTIQUES DU PRODUIT

Dimensions des madriers : 380x320 cm
Volume : 23,9 m³
Type porte / fenêtre : Garden

Vitrage porte / fenêtre : Verre, 4 mm
Dimensions utiles de la fenêtre : 66x89 cm
Dimensions utiles de la porte : 151x175 cm

Seuil de porte : Plat et couvert en inox
Lames de toit : 19 mm
Superficie du toit : 16,8 m²
Pente de toit : 16,2°
Surface au sol : 10,8 m²

TRAITEMENT

Disponible avec traitement par bain
 Disponible avec peinture

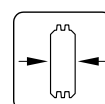

34 mm

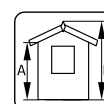

A: 205 cm
 B: 257 cm

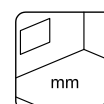

Inclus
 19 mm

ACCESSOIRES

Feutre de toit noir (sous-couche) : 3 rouleaux, matériau de toiture SBS : 3 rouleaux, shingles : 7 paquets, clous pour shingle et feutre de toit, gouttières, annexe, auvent, porte et fenêtre supplémentaires.

PALMAKO ABRI DE JARDIN EMMA 10,4+4,2 m²

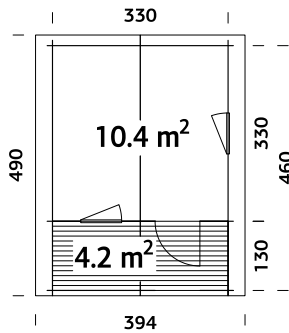

Lames de terrasse traitées.
Pannes robustes en lamellé collé.

TRAITEMENT

Disponible avec traitement par bain

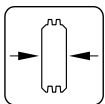

34 mm

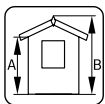

A: 205 cm
B: 257 cm

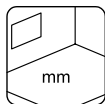

Inclus
19 mm

CARACTÉRISTIQUES DU PRODUIT

Dimensions des madriers :
350x350(480) cm

Volume : 24,1 m³

Terrasse: 330x130 cm

Type porte / fenêtre :
Garden

Vitrage porte / fenêtre :
Verre, 4 mm

**Dimensions utiles de la
fenêtre :** 66x89 cm

**Dimensions utiles de la
porte :** 73x175 cm

Seuil de porte : Plat et
couvert en inox

Lames de toit : 19 mm

Superficie du toit : 20,0 m²

Pente de toit : 17,6°

**Surface au sol (terrasse
incluse) :** 15,2 m²

ACCESSOIRES

Feutre de toit noir (sous-couche) : 5 rouleaux, matériau de toiture SBS : 5 rouleaux, shingles : 8 paquets, clous pour shingle et feutre de toit, gouttières, annexe, auvent, porte et fenêtre supplémentaires.

PALMAKO ABRI DE JARDIN EMMA 14,2 m²

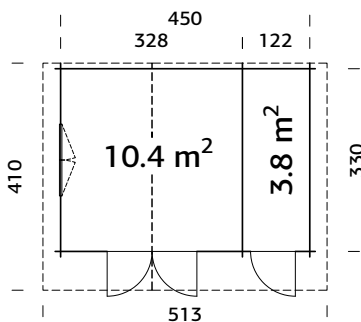

Peut être monté dans l'autre sens !



TRAITEMENT

Disponible avec traitement par bain

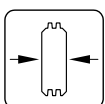

34 mm

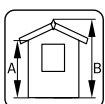

A: 205 cm
B: 268 cm

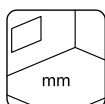

Inclus
19 mm

CARACTÉRISTIQUES DU PRODUIT

Dimensions des madriers :
470x350 cm

Volume : 33,0 m³

Type porte / fenêtre : Garden

Vitrage porte / fenêtre :
Verre, 4 mm

**Dimensions utiles de la
fenêtre :** 119x89 cm

**Dimensions utiles de la
porte :** 73x164 cm, 151x175 cm

Seuil de porte : Plat et
couvert en inox

Lames de toit : 19 mm

Superficie du toit : 22,3 m²

Pente de toit : 21,2°; 14,7°

Surface au sol : 14,9 m²

ACCESSOIRES

Feutre de toit noir (sous-couche) : 4 rouleaux, matériau de toiture SBS : 4 rouleaux, shingles : 9 paquets, clous pour shingle et feutre de toit, gouttières, porte et fenêtre supplémentaires.

PALMAKO ABRI DE JARDIN SALLY 10,2 m²

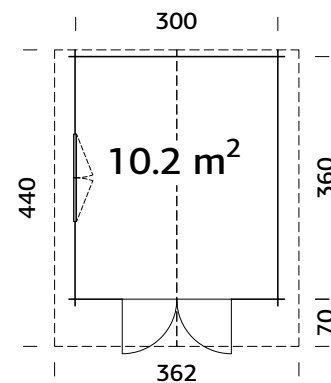

Double vitrage

CARACTÉRISTIQUES DU PRODUIT

Dimensions des madriers : 320x380 cm
Volume : 23,5 m³
Type porte / fenêtre : Garden+

Vitrage porte / fenêtre : Double vitrage, 3-6-3 mm
Dimensions utiles de la fenêtre : 119x89 cm
Dimensions utiles de la porte : 151x186 cm

Seuil de porte : Plat et couvert en inox
Lames de toit : 19 mm
Superficie du toit : 16,7 m²
Pente de toit : 19,2°
Surface au sol : 10,8 m²

TRAITEMENT

Disponible avec traitement par bain
 Disponible avec peinture

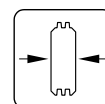

44 mm

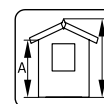

A: 205 cm
 B: 263 cm

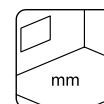

Inclus
 19 mm

ACCESSOIRES

Feutre de toit noir (sous-couche) : 3 rouleaux, matériau de toiture SBS : 3 rouleaux, shingles : 7 paquets, clous pour shingle et feutre de toit, gouttières, annexe, auvent, porte et fenêtre supplémentaires.

PALMAKO ABRI DE JARDIN SALLY 12,3 m²

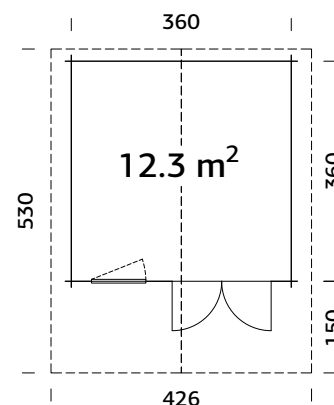

Double vitrage

CARACTÉRISTIQUES DU PRODUIT

Dimensions des madriers : 380x380 cm
Volume : 28,5 m³
Type porte/fenêtre : Garden+

Vitrage porte / fenêtre : Double vitrage, 3-6-3 mm
Dimensions utiles de la fenêtre : 78x89 cm
Dimensions utiles de la porte : 151x186 cm

Seuil de porte : Plat et couvert en inox
Lames de toit : 19 mm
Superficie du toit : 23,3 m²
Pente de toit : 16,1°
Surface au sol : 13,0 m²

TRAITEMENT

Disponible avec traitement par bain
 Disponible avec peinture

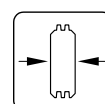

44 mm

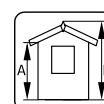

A: 205 cm
 B: 256 cm

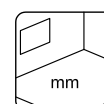

Inclus
 19 mm

ACCESSOIRES

Feutre de toit noir (sous-couche) : 6 rouleaux, matériau de toiture SBS : 6 rouleaux, shingles : 9 paquets, clous pour shingle et feutre de toit, gouttières, annexe, auvent, porte et fenêtre supplémentaires.

PALMAKO ABRI DE JARDIN SALLY 15,5 m²

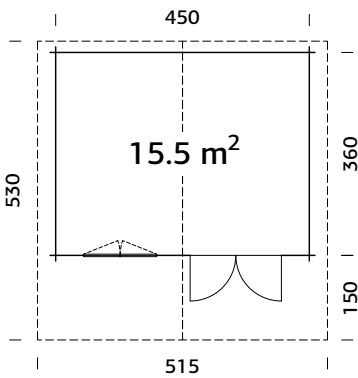

Double vitrage

TRAITEMENT

Disponible avec traitement par bain
 Disponible avec peinture

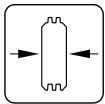

44 mm

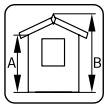

A: 205 cm
B: 268 cm

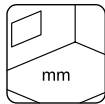

Inclus
19 mm



Scannez ce QR Code pour visualiser l'assemblage de Sally 15,5 m²!

CARACTÉRISTIQUES DU PRODUIT

Dimensions des madriers : 470x380 cm
Volume : 36,6 m³
Type porte / fenêtre : Garden+
Vitrage porte / fenêtre : Double vitrage, 3-6-3 mm
Dimensions utiles de la fenêtre : 119x89 cm
Dimensions utiles de la porte : 151x186 cm

Seuil de porte : Plat et couvert en inox
Lames de toit : 19 mm
Superficie du toit : 28,1 m²
Pente de toit : 15,9°
Surface au sol : 16,2 m²

ACCESSOIRES

Feutre de toit noir (sous-couche) : 7 rouleaux, matériau de toiture SBS : 7 rouleaux, shingles : 11 paquets, clous pour shingle et feutre de toit, gouttières, annexe, auvent, porte et fenêtre supplémentaires.

PALMAKO ABRI DE JARDIN SALLY 19,1 m²

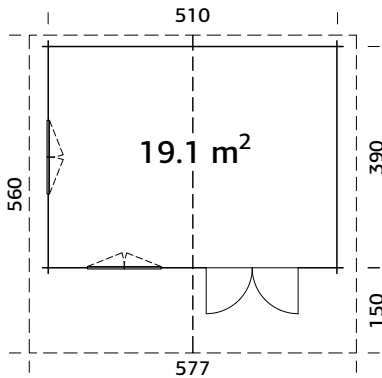

Double vitrage

TRAITEMENT

Disponible avec traitement par bain
 Disponible avec peinture

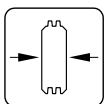

44 mm

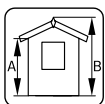

A: 205 cm
B: 278 cm

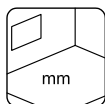

Inclus
19 mm



CARACTÉRISTIQUES DU PRODUIT

Dimensions des madriers : 530x410 cm
Volume : 44,9 m³
Type porte / fenêtre : Garden+
Vitrage porte / fenêtre : Double vitrage, 3-6-3 mm
Dimensions utiles de la fenêtre : 119x89 cm
Dimensions utiles de la porte : 151x186 cm

Seuil de porte : Plat et couvert en inox
Lames de toit : 19 mm
Superficie du toit : 35,3 m²
Pente de toit : 14,0°
Surface au sol : 19,9 m²

ACCESSOIRES

Feutre de toit noir (sous-couche) : 8 rouleaux, matériau de toiture SBS : 8 rouleaux, shingles : 13 paquets, clous pour shingle et feutre de toit, gouttières, annexe, auvent, porte et fenêtre supplémentaires.

PALMAKO ABRIS
TOIT À DEUX PENTES
40-77

PALMAKO ABRI DE JARDIN HELENA 15,1 m²

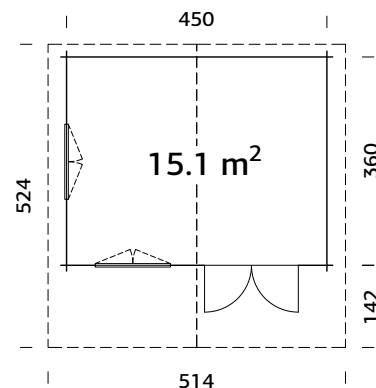

Double vitrage

CARACTÉRISTIQUES DU PRODUIT

Dimensions des madriers : 470x380 cm
Volume : 37,2 m³
Type porte / fenêtre : Summer

Vitrage porte / fenêtre : Double vitrage, 3-9-3 mm
Dimensions utiles de la fenêtre : 112x88 cm
Dimensions utiles de la porte : 144x179 cm

Seuil de porte : Plat et couvert en inox
Lames de toit : 19 mm
Superficie du toit : 27,6 m²
Pente de toit : 15,4°
Surface au sol : 16,2 m²

TRAITEMENT

Disponible avec traitement par bain
 Disponible avec peinture

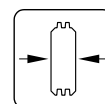

70 mm

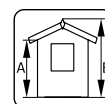

A: 216 cm
 B: 285 cm

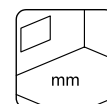

Inclus
 19 mm

ACCESSOIRES

Feutre de toit noir (sous-couche) : 7 rouleaux, matériau de toiture SBS : 7 rouleaux, shingles : 11 paquets, clous pour shingle et feutre de toit, gouttières, annexe, auvent, porte et fenêtre supplémentaires.

PALMAKO ABRI DE JARDIN HELENA 18,6 m²

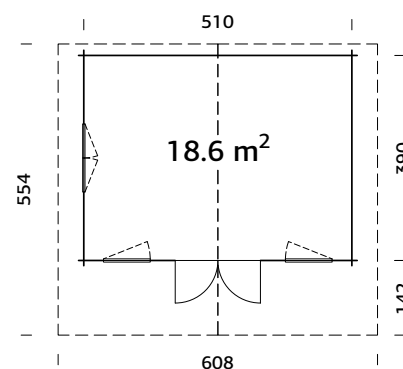

Double vitrage

CARACTÉRISTIQUES DU PRODUIT

Dimensions des madriers : 530x410 cm
Volume : 47,3 m³
Type porte/fenêtre : Summer

Dimensions utiles de la fenêtre : 71x88 cm, 112x88 cm
Dimensions utiles de la porte : 144x179 cm

Vitrage porte / fenêtre : Double vitrage, 3-9-3 mm

Seuil de porte : Plat et couvert en inox
Lames de toit : 19 mm
Superficie du toit : 34,7 m²
Pente de toit : 16,6°
Surface au sol : 19,9 m²

TRAITEMENT

Disponible avec traitement par bain
 Disponible avec peinture

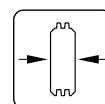

70 mm

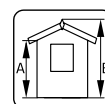

A: 216 cm
 B: 290 cm

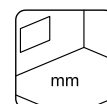

Inclus
 19 mm

ACCESSOIRES

Feutre de toit noir (sous-couche) : 8 rouleaux, matériau de toiture SBS : 8 rouleaux, shingles : 13 paquets, clous pour shingle et feutre de toit, gouttières, annexe, auvent, porte et fenêtre supplémentaires.

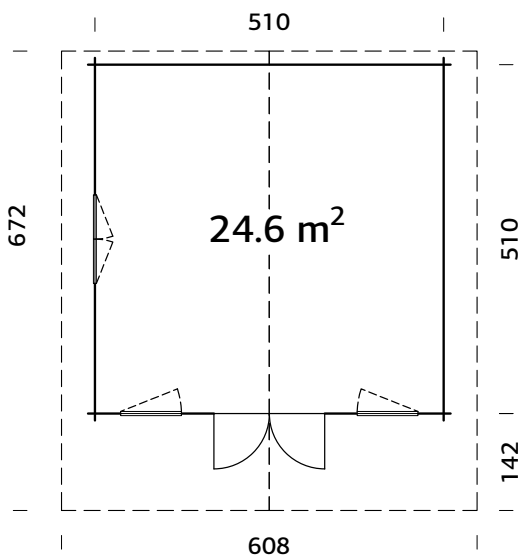
PALMAKO ABRI DE JARDIN HELENA 24,6 m²

CARACTÉRISTIQUES DU PRODUIT

Dimensions des madriers :

530x530 cm

Volume : 62,2 m³

Type porte / fenêtre : Summer

Vitrage porte / fenêtre :

Double vitrage, 3-9-3 mm

Dimensions utiles de la fenêtre :

71x88 cm, 112x88 cm

Dimensions utiles de la porte :

144x179 cm

Seuil de porte : Plat et couvert en inox

Lames de toit : 19 mm

Superficie du toit : 42,2 m²

Pente de toit : 16,7°

Surface au sol : 26,0 m²

ACCESSOIRES

Feutre de toit noir (sous-couche) : 8 rouleaux, matériau de toiture SBS : 8 rouleaux, shingles : 16 paquets, clous pour shingle et feutre de toit, gouttières, annexe, auvent, porte et fenêtre supplémentaires.

TRAITEMENT

Disponible avec traitement par bain

Double vitrage

Pannes robustes en lamellé collé.

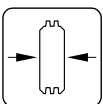

70 mm

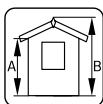
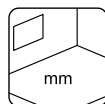
A: 216 cm
B: 290 cmInclus
19 mm

PALMAKO ABRI DE JARDIN SUSANNA 12,4 m²

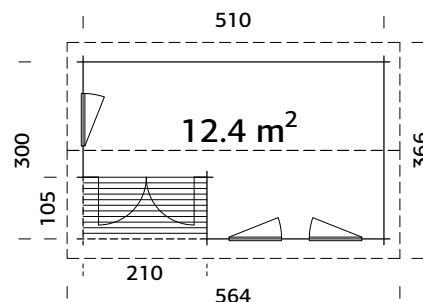

Double vitrage
Peut être monté dans l'autre sens !
Lames de terrasse traitées.

CARACTÉRISTIQUES DU PRODUIT

Dimensions des madriers : 530x320 cm
Volume : 28,6 m³
Terrasse: 210x105 cm
Type porte / fenêtre : Garden+

Vitrage porte / fenêtre : Double vitrage, 3-6-3 mm
Dimensions utiles de la fenêtre : 78x89 cm
Dimensions utiles de la porte : 151x186 cm

Seuil de porte : Plat et couvert en inox
Lames de toit : 19 mm
Superficie du toit : 21,4 m²
Pente de toit : 18,4°
Surface au sol (terrasse incluse) : 15,3 m²

TRAITEMENT

Disponible avec traitement par bain

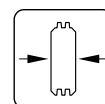

44 mm

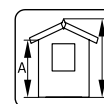

A: 205 cm
B: 263 cm

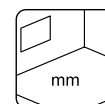

Inclus
19 mm

ACCESSOIRES

Feutre de toit noir (sous-couche) : 5 rouleaux, matériau de toiture SBS : 5 rouleaux, shingles : 9 paquets, clous pour shingle et feutre de toit, gouttières, porte et fenêtre supplémentaires.

PALMAKO ABRI DE JARDIN SUSANNA 16,4 m²

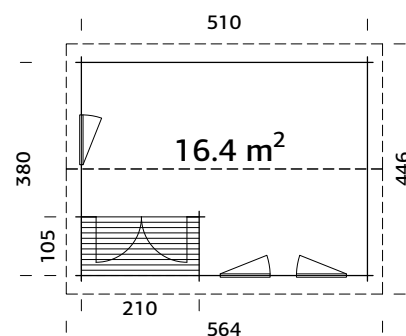

Double vitrage
Peut être monté dans l'autre sens !
Lames de terrasse traitées.

CARACTÉRISTIQUES DU PRODUIT

Dimensions des madriers : 530x400 cm
Volume : 37,2 m³
Terrasse: 210x105 cm
Type porte / fenêtre : Garden+

Vitrage porte / fenêtre : Double vitrage, 3-6-3 mm
Dimensions utiles de la fenêtre : 78x89 cm
Dimensions utiles de la porte : 151x186 cm

Seuil de porte : Plat et couvert en inox
Lames de toit : 19 mm
Superficie du toit : 26,1 m²
Pente de toit : 18,5°
Surface au sol (terrasse incluse) : 19,4 m²

TRAITEMENT

Disponible avec traitement par bain

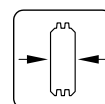

44 mm

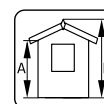

A: 205 cm
B: 278 cm

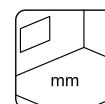

Inclus
19 mm

ACCESSOIRES

Feutre de toit noir (sous-couche) : 6 rouleaux, matériau de toiture SBS : 6 rouleaux, shingles : 10 paquets, clous pour shingle et feutre de toit, gouttières, porte et fenêtre supplémentaires.

PALMAKO ABRIS DE JARDIN IRENE 19,0 m²

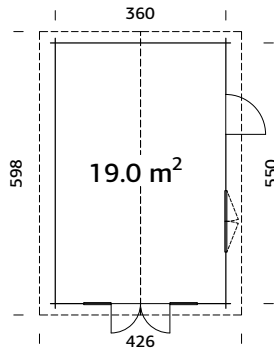

Double vitrage
Pannes robustes en lamellé collé.

TRAITEMENT

Disponible avec traitement par bain
Disponible avec peinture

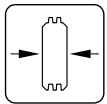

44 mm

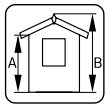

A: 217 cm
B: 276 cm

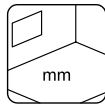

Inclus
19 mm

CARACTÉRISTIQUES DU PRODUIT

Dimensions des madriers :
380x570 cm

Volume : 45,9 m³

Type porte/fenêtre :
Garden+

Vitrage fenêtre :
Double vitrage, 3-6-3 mm

ACCESSOIRES

Feutre de toit noir (sous-couche) : 6 rouleaux, matériau de toiture SBS : 6 rouleaux, shingles : 10 paquets, clous pour shingle et feutre de toit, gouttières, annexe, auvent, porte et fenêtre supplémentaires.

Vitrage porte : Double vitrage, trempé, 4-6-4 mm

Dimensions utiles de la fenêtre : 119x89 cm

Dimensions utiles de la porte : 73x175 cm, 114x186 cm

Seuil de porte : Plat et couvert en inox

Lames de toit : 19 mm

Superficie du toit : 26,3 m²

Pente de toit : 16,3°

Surface au sol : 19,8 m²

PALMAKO ABRIS
TOIT À DEUX PENTES
40-77

PALMAKO ABRIS DE JARDIN IRENE 21,9+5,2 m²

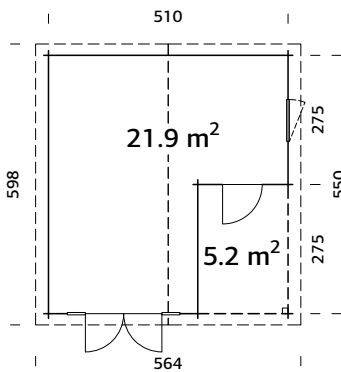

Double vitrage
Peut être monté dans l'autre sens !
Pannes robustes en lamellé collé.



TRAITEMENT

Disponible avec traitement par bain

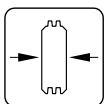

44 mm

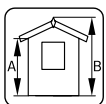

A: 228 cm
B: 321 cm

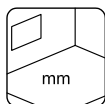

Inclus
19 mm

CARACTÉRISTIQUES DU PRODUIT

Dimensions des madriers :
530x570 cm

Volume : 60,0 m³

Type porte/fenêtre :
Garden+

Vitrage fenêtre :
Double vitrage, 3-6-3 mm

ACCESSOIRES

Feutre de toit noir (sous-couche) : 7 rouleaux, matériau de toiture SBS : 7 rouleaux, shingles : 14 paquets, clous pour shingle et feutre de toit, gouttières, annexe, auvent, porte et fenêtre supplémentaires.

Vitrage porte : Double vitrage, trempé, 4-6-4 mm

Dimensions utiles de la fenêtre : 78x89 cm

Dimensions utiles de la porte : 73x175 cm, 114x186 cm

Seuil de porte : Plat et couvert en inox

Lames de toit : 19 mm

Superficie du toit : 35,4 m²

Pente de toit : 18,7°

Surface au sol : 28,1 m²

PALMAKO ABRI DE JARDIN IRENE 23,9 m²

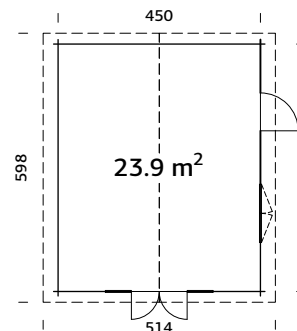

Double vitrage
Pannes robustes en lamellé collé.

TRAITEMENT

Disponible avec traitement par bain
Disponible avec peinture

CARACTÉRISTIQUES DU PRODUIT

Dimensions des madriers : 470x570 cm
Volume : 59,0 m³
Type porte/fenêtre : Garden+
Vitrage fenêtre : Double vitrage, 3-6-3 mm

Vitrage porte : Double vitrage, trempé, 4-6-4 mm
Dimensions utiles de la fenêtre : 119x89 cm
Dimensions utiles de la porte : 73x175 cm, 114x186 cm

Seuil de porte : Plat et couvert en inox
Lames de toit : 19 mm
Superficie du toit : 31,7 m²
Pente de toit : 15,9°
Surface au sol : 24,8 m²

ACCESSOIRES

Feutre de toit noir (sous-couche) : 7 rouleaux, matériau de toiture SBS : 7 rouleaux, shingles : 12 paquets, clous pour shingle et feutre de toit, gouttières, annexe, auvent, porte et fenêtre supplémentaires.

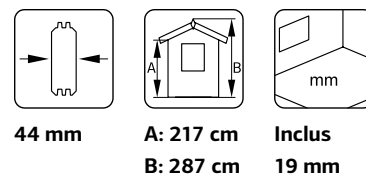

PALMAKO ABRI DE JARDIN IRENE 27,7 m²

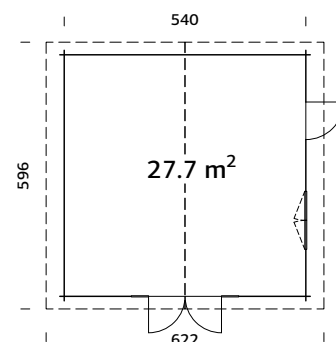

Double vitrage
Pannes robustes en lamellé collé.

TRAITEMENT

Disponible avec traitement par bain
Disponible avec peinture

CARACTÉRISTIQUES DU PRODUIT

Dimensions des madriers : 560x560 cm
Volume : 73,9 m³
Type porte/fenêtre : Summer
Vitrage fenêtre : Double vitrage, 3-9-3 mm

Vitrage porte : Double vitrage, trempé, 4-9-4 mm
Dimensions utiles de la fenêtre : 117x92 cm
Dimensions utiles de la porte : 73x183 cm, 114x186 cm

Seuil de porte : Plat et couvert en inox
Lames de toit : 19 mm
Superficie du toit : 37,8 m²
Pente de toit : 15,7°
Surface au sol : 29,2 m²

ACCESSOIRES

Feutre de toit noir (sous-couche) : 8 rouleaux, matériau de toiture SBS : 8 rouleaux, shingles : 14 paquets, clous pour shingle et feutre de toit, gouttières, annexe, auvent, porte et fenêtre supplémentaires.

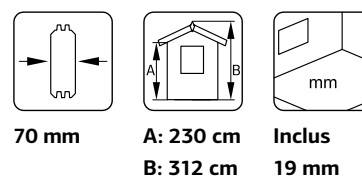

PALMAKO ABRIS DE JARDIN IRENE 19,0+16,2 m²

NOUVEAU!

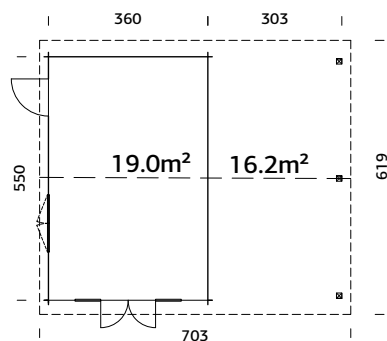

Double vitrage
Peut être monté dans l'autre sens !
Pannes robustes en lamellé collé.

TRAITEMENT

Disponible avec traitement par bain
Disponible avec peinture

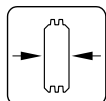

44 mm

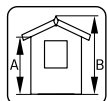

A: 222 cm
B: 316 cm

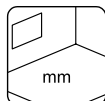

Inclus
19 mm

CARACTÉRISTIQUES DU PRODUIT

Dimensions des madriers :
673x570 cm

Volume : 46,0+43,5 m³

Type porte/fenêtre :
Garden+

Vitrage fenêtre :
Double vitrage, 3-6-3 mm

ACCESSOIRES

Feutre de toit noir (sous-couche) : 8 rouleaux, matériau de toiture SBS : 8 rouleaux, shingles : 18 paquets, clous pour shingle et feutre de toit, gouttières, annexe, auvent, porte et fenêtre supplémentaires.

Vitrage porte : Double vitrage, trempé, 4-6-4 mm

Dimensions utiles de la fenêtre : 119x89 cm

Dimensions utiles de la porte : 73x175 cm, 114x186 cm

Seuil de porte : Plat et couvert en inox

Lames de toit : 19 mm

Superficie du toit : 45,0 m²

Pente de toit : 17,4°

Surface au sol : 36,5 m²

PALMAKO ABRIS
TOIT À DEUX PENTES
40-77

PALMAKO ABRIS DE JARDIN IRENE 19,0+33,2 m²

NOUVEAU!

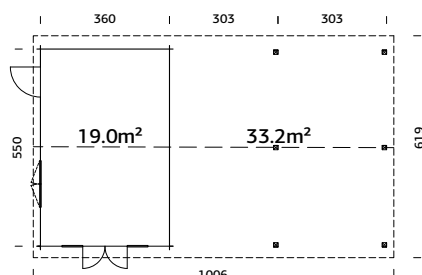

Double vitrage
Peut être monté dans l'autre sens !
Pannes robustes en lamellé collé.

TRAITEMENT

Disponible avec traitement par bain
Disponible avec peinture

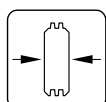

44 mm

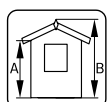

A: 222 cm
B: 316 cm

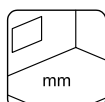

Inclus
19 mm

CARACTÉRISTIQUES DU PRODUIT

Dimensions des madriers :
976x570 cm

Volume : 46,0+90,0 m³

Type porte/fenêtre :
Garden+

Vitrage fenêtre :
Double vitrage, 3-6-3 mm

ACCESSOIRES

Feutre de toit noir (sous-couche) : 10 rouleaux, matériau de toiture SBS : 10 rouleaux, shingles : 24 paquets, clous pour shingle et feutre de toit, gouttières, annexe, auvent, porte et fenêtre supplémentaires.

Vitrage porte : Double vitrage, trempé, 4-6-4 mm

Dimensions utiles de la fenêtre : 119x89 cm

Dimensions utiles de la porte : 73x175 cm, 114x186 cm

Seuil de porte : Plat et couvert en inox

Lames de toit : 19 mm

Superficie du toit : 45,0 m²

Pente de toit : 17,4°

Surface au sol : 53,1 m²

PALMAKO ABRI DE JARDIN IRIS 9,6 m²

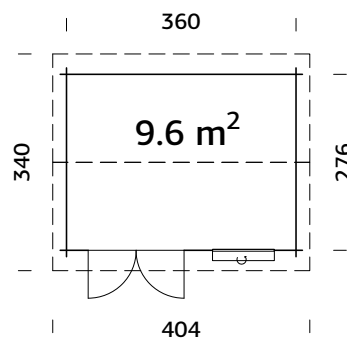

Croisillons de portes et de fenêtres inclus

CARACTÉRISTIQUES DU PRODUIT

Dimensions des madriers : 380x296 cm
Volume : 22,2 m³
Type porte / fenêtre : Garden
Vitrage fenêtre : Verre, 4 mm

Vitrage porte : Vitrage trempé, 4 mm
Dimensions utiles de la fenêtre : 66x111 cm
Dimensions utiles de la porte : 151x175 cm

Seuil de porte : Plat et couvert en inox
Lames de toit : 16 mm
Superficie du toit : 14,0 m²
Pente de toit : 16,2°
Surface au sol : 9,9 m²

TRAITEMENT

Disponible avec traitement par bain
 Disponible avec peinture

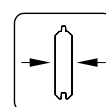

28 mm

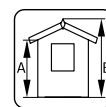

A: 211 cm
 B: 260 cm

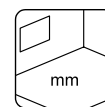

Inclus
 19 mm

ACCESSOIRES

Feutre de toit noir (sous-couche) : 3 rouleaux, matériau de toiture SBS : 3 rouleaux, shingles : 6 paquets, clous pour shingle et feutre de toit, gouttières, porte et fenêtre supplémentaires.

PALMAKO ABRI DE JARDIN IRIS 11,1 m²

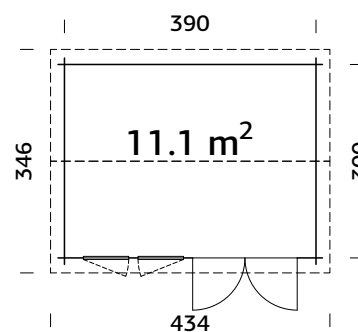

Double vitrage
 Croisillons de portes et de fenêtres inclus

CARACTÉRISTIQUES DU PRODUIT

Dimensions des madriers : 410x320 cm
Volume : 25,3 m³
Type porte/fenêtre : Summer
Vitrage fenêtre : Double vitrage, 3-9-3 mm

Vitrage porte : Double vitrage, trempé, 4-9-4 mm
Dimensions utiles de la fenêtre : 53x104 cm
Dimensions utiles de la porte : 144x172 cm

Seuil de porte : Plat et couvert en inox
Lames de toit : 19 mm
Superficie du toit : 15,1 m²
Pente de toit : 13,2°
Surface au sol : 11,7 m²

TRAITEMENT

Disponible avec traitement par bain
 Disponible avec peinture

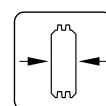

44 mm

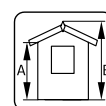

A: 211 cm
 B: 252 cm

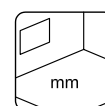

Inclus
 19 mm

ACCESSOIRES

Feutre de toit noir (sous-couche) : 3 rouleaux, matériau de toiture SBS : 3 rouleaux, clous pour shingle et feutre de toit, gouttières, annexe, auvent, porte et fenêtre supplémentaires.

PALMAKO ABRIS DE JARDIN IRIS 19,1 m²

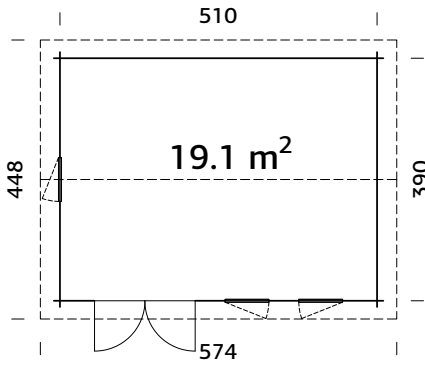

Double vitrage

Pannes robustes en lamellé collé.

Croisillons de portes et de fenêtres inclus

TRAITEMENT

Disponible avec traitement par bain

Disponible avec peinture

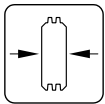

44 mm

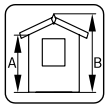

A: 211 cm
B: 262 cm

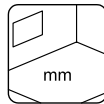

Inclus
19 mm

CARACTÉRISTIQUES DU PRODUIT

Dimensions des madriers : 530x410 cm

Volume : 45,2 m³

Type porte / fenêtre : Summer

Vitrage fenêtre : Double vitrage, 3-9-3 mm

ACCESSOIRES

Feutre de toit noir (sous-couche) : 6 rouleaux, matériau de toiture SBS : 6 rouleaux, shingles : 11 paquets, clous pour shingle et feutre de toit, gouttières, annexe, auvent, porte et fenêtre supplémentaires.

Vitrage porte : Double vitrage, trempé, 4-9-4 mm

Dimensions utiles de la fenêtre : 53x104 cm

Dimensions utiles de la porte : 144x172 cm

Seuil de porte : Plat et couvert en inox

Lames de toit : 19 mm

Superficie du toit : 26,2 m²

Pente de toit : 15,1°

Surface au sol : 19,9 m²

PALMAKO ABRIS DE JARDIN CLAUDIA 14,2 m²

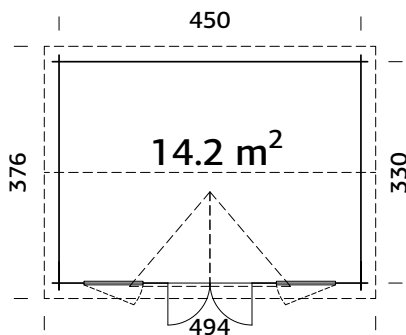

NOUVEAU!



Double vitrage

Croisillons de portes et de fenêtres inclus

TRAITEMENT

Disponible avec traitement par bain

Disponible avec peinture

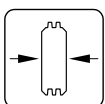

44 mm

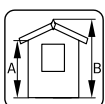

A: 219 cm
B: 337 cm

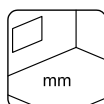

Inclus
19 mm

CARACTÉRISTIQUES DU PRODUIT

Dimensions des madriers : 470x350 cm

Volume : 39,1 m³

Type porte / fenêtre : Summer

Vitrage fenêtre : Double vitrage, 3-9-3 mm

ACCESSOIRES

Feutre de toit noir (sous-couche) : 3 rouleaux, matériau de toiture SBS : 3 rouleaux, shingles : 9 paquets, clous pour shingle et feutre de toit, gouttières, annexe, auvent, porte et fenêtre supplémentaires.

Vitrage porte : Double vitrage, trempé, 4-9-4 mm

Dimensions utiles de la fenêtre : 71x104 cm

Dimensions utiles de la porte : 144x172 cm

Seuil de porte : Plat et couvert en inox

Lames de toit : 19 mm

Superficie du toit : 23,4 m²

Pente de toit : 35,2°

Surface au sol : 14,9 m²

PALMAKO ABRI DE JARDIN CLAUDIA 11,5 m²

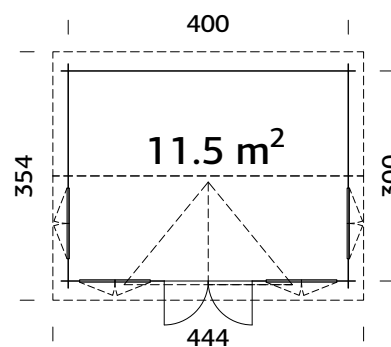

Croissillons de portes et de fenêtres inclus

CARACTÉRISTIQUES DU PRODUIT

Dimensions des madriers : 420x320 cm
Volume : 32,9 m³
Type porte/fenêtre : Garden
Vitrage fenêtre : Verre, 4 mm

Vitrage porte : Vitrage trempé, 4 mm
Dimensions utiles de la fenêtre : 90x123 cm
Dimensions utiles de la porte : 114x186 cm

Seuil de porte : Plat et couvert en inox
Lames de toit : 19 mm
Superficie du toit : 21,0 m²
Pente de toit : 35,2°
Surface au sol : 12,0 m²

TRAITEMENT

Disponible avec traitement par bain
 Disponible avec peinture

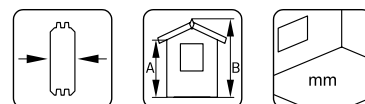

34 mm **A: 234 cm** **Inclus**
B: 347 cm **19 mm**

ACCESSOIRES

Feutre de toit noir (sous-couche) : 3 rouleaux, matériau de toiture SBS : 3 rouleaux, shingles : 9 paquets, clous pour shingle et feutre de toit, gouttières, annexe, auvent, porte et fenêtre supplémentaires.

PALMAKO ABRI DE JARDIN CLAUDIA 19,4 m²

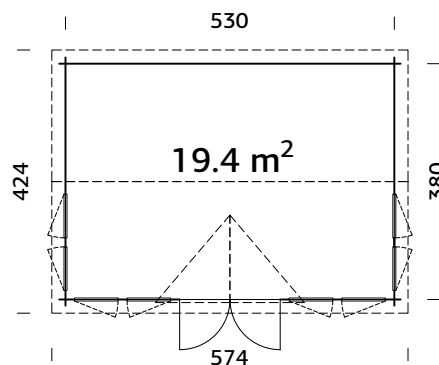

Croissillons de portes et de fenêtres inclus

Double vitrage

CARACTÉRISTIQUES DU PRODUIT

Dimensions des madriers : 550x400 cm
Volume : 55,6 m³
Type porte / fenêtre : Summer
Vitrage fenêtre : Double vitrage, 3-9-3 mm

Vitrage porte : Double vitrage, trempé, 4-9-4 mm
Dimensions utiles de la fenêtre : 53x104 cm
Dimensions utiles de la porte : 144x172 cm

Seuil de porte : Plat et couvert en inox
Lames de toit : 19 mm
Superficie du toit : 29,6 m²
Pente de toit : 35,2°
Surface au sol : 20,1 m²

TRAITEMENT

Disponible avec traitement par bain
 Disponible avec peinture

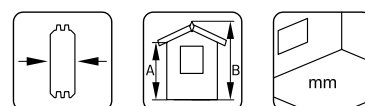

44 mm **A: 222 cm** **Inclus**
B: 363 cm **19 mm**

ACCESSOIRES

Feutre de toit noir (sous-couche) : 7 rouleaux, matériau de toiture SBS : 7 rouleaux, shingles : 12 paquets, clous pour shingle et feutre de toit, gouttières, annexe, auvent, porte et fenêtre supplémentaires.

PALMAKO ABRIS DE JARDIN CLAUDIA 11,5 m²

TOITURE À 2 PENTES ASYMÉTRIQUE

NOUVEAU!

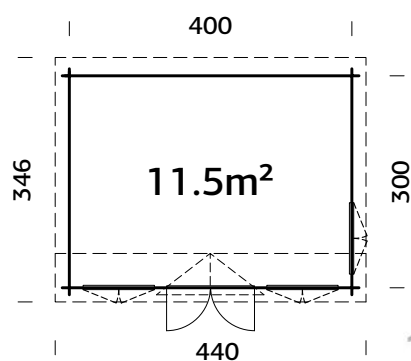

Double vitrage

Croisillons de portes et de fenêtres inclus

TRAITEMENT

Disponible avec traitement par bain
 Disponible avec peinture

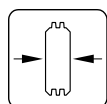

34 mm

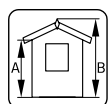

A: 210 cm
B: 249 cm

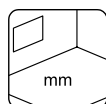

Inclus
19 mm

CARACTÉRISTIQUES DU PRODUIT

Dimensions des madriers :

420x320 cm

Volume : 25,7 m³

Type porte/fenêtre :

Garden+

Vitrage porte / fenêtre :

Double vitrage, 3-6-3 mm

Dimensions utiles de la

fenêtre : 90x123 cm

Dimensions utiles de la

porte : 114x175 cm

Seuil de porte :

Plat et couvert en inox

Lames de toit : 19 mm

Superficie du toit : 15,9 m²

Pente de toit : 10,4°

Surface au sol : 12,0 m²

ACCESSOIRES

Feutre de toit noir (sous-couche) : 3 rouleaux, matériau de toiture SBS : 3 rouleaux, clous pour shingle et feutre de toit, EPDM, gouttières, annexe, auvent, porte et fenêtre supplémentaires.

PALMAKO ABRIS
TOIT À DEUX PENTES
40-77

PALMAKO ABRIS DE JARDIN CLAUDIA 19,4 m²

TOITURE À 2 PENTES ASYMÉTRIQUE

NOUVEAU!

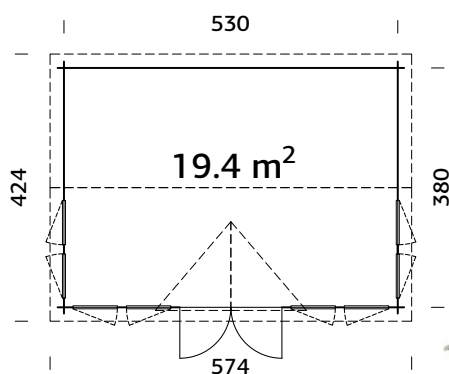

Double vitrage

Croisillons de portes et de fenêtres inclus

TRAITEMENT

Disponible avec traitement par bain
 Disponible avec peinture

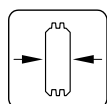

44 mm

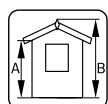

A: 211 cm
B: 249 cm

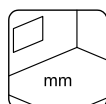

Inclus
19 mm

CARACTÉRISTIQUES DU PRODUIT

Dimensions des madriers :

550x400 cm

Volume : 43,2 m³

Type porte / fenêtre :

Summer

Vitrage fenêtre :

Double vitrage, 3-9-3 mm

Vitrage porte :

Double vitrage, trempé, 4-9-4 mm

Dimensions utiles de la

fenêtre : 53x104 cm

Dimensions utiles de la

porte : 144x172 cm

Seuil de porte :

Plat et couvert en inox

Lames de toit : 19 mm

Superficie du toit : 25,2 m²

Pente de toit : 7,9°

Surface au sol : 20,1 m²

ACCESSOIRES

Feutre de toit noir (sous-couche) : 6 rouleaux, matériau de toiture SBS : 6 rouleaux, clous pour shingle et feutre de toit, EPDM, gouttières, annexe, auvent, porte et fenêtre supplémentaires.

PALMAKO ABRIS DE JARDIN INES 11,1 m²

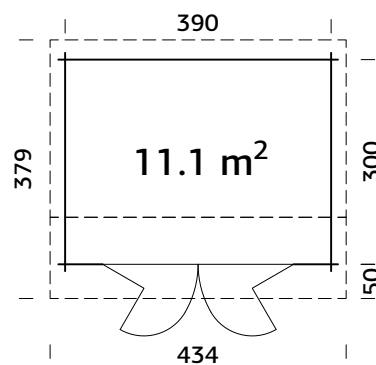

Portes pliantes
Double vitrage

CARACTÉRISTIQUES DU PRODUIT

Dimensions des madriers :

410x320 cm

Volume : 25,5 m³

Type porte / fenêtre :

Garden+

Vitrage porte / fenêtre :

Double vitrage, trempé,

4-6-4 mm

Dimensions utiles de la

porte pliante : 263x184 cm

Seuil de porte : Plat et

couvert en inox

Lames de toit : 19 mm

Superficie du toit : 16,3 m²

Pente de toit : 8,0°; 8,0°

Surface au sol : 11,7 m²

TRAITEMENT

Disponible avec traitement par bain

Disponible avec peinture

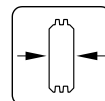

44 mm

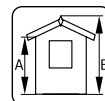

A: 211 cm

B: 249 cm

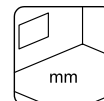

Inclus

19 mm

ACCESSOIRES

Feutre de toit noir (sous-couche) : 3 rouleaux, matériau de toiture SBS : 3 rouleaux, clous pour shingle et feutre de toit, EPDM, gouttières, annexe, porte additionnelle.



Ines 11,1 m² Slide

PALMAKO ABRIS DE JARDIN INES 11,1 m²

SLIDE / SLIDE PLUS



PALMAKO ABRIS
TOIT À DEUX PENTES
40-77

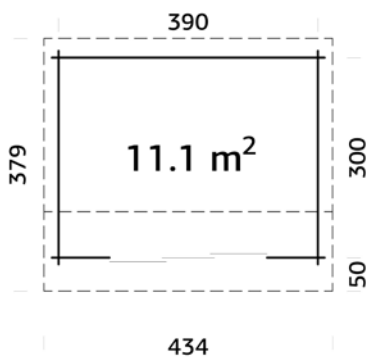

CARACTÉRISTIQUES DU PRODUIT

Dimensions des madriers : 410x320 cm

Volume : 25,5 m³

Dimensions d'ouverture de la porte

coulissante (trois vantaux) : 176x187 cm
(Slide), 172x185 cm (Slide Plus)

Lames de toit : 19 mm

Superficie du toit : 16,3 m²

Pente de toit : 8,0°; 8,0°

Surface au sol : 11,7 m²

ACCESSOIRES

Feutre de toit noir (sous-couche) : 3 rouleaux, matériau de toiture SBS : 3 rouleaux, clous pour shingle et feutre de toit, EPDM, gouttières, annexe.

TRAITEMENT

Disponible avec traitement par bain

Disponible avec peinture

Portes coulissantes incluses

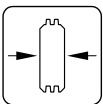

44 mm

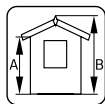

A: 211 cm

B: 249 cm

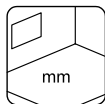

Inclus

19 mm



Slide

Verre, trempé, 4 mm



Slide Plus

Double vitrage, trempé, 4-16-4 mm

PALMAKO ABRI DE JARDIN INES 13,7 m²

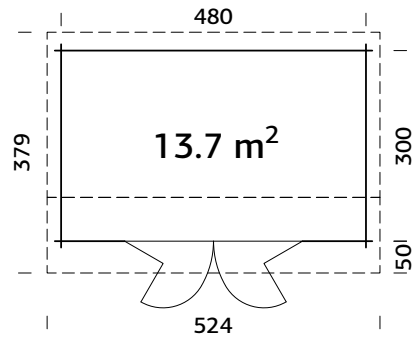

Portes pliantes
Double vitrage
Pannes robustes en lamellé collé.

CARACTÉRISTIQUES DU PRODUIT

Dimensions des madriers : **Vitrage porte / fenêtre :**

500x320 cm
Double vitrage, trempé,
4-6-4 mm

Volume : 31,6 m³

Type porte / fenêtre :
Garden+

**Dimensions utiles de la
porte pliante :** 263x184 cm
Seuil de porte : Plat et
couvert en inox

Lames de toit : 19 mm

Superficie du toit : 19,7 m²

Pente de toit : 8,0°; 8,0°

Surface au sol : 14,4 m²

TRAITEMENT

Disponible avec traitement par bain
Disponible avec peinture

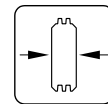

44 mm

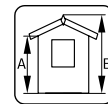

A: 211 cm
B: 249 cm

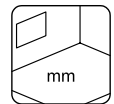

Inclus
19 mm

ACCESSOIRES

Feutre de toit noir (sous-couche) : 5 rouleaux, matériau de toiture SBS : 5 rouleaux, clous pour shingle et feutre de toit, EPDM, gouttières, annexe, porte additionnelle.



Ines 13,7 m² Slide

PALMAKO ABRIS DE JARDIN INES 13,7 m²

SLIDE / SLIDE PLUS

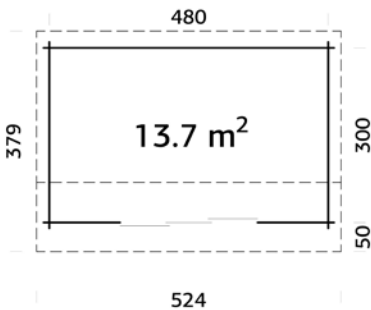

CARACTÉRISTIQUES DU PRODUIT

Dimensions des madriers : 500x320 cm

Volume : 31,6 m³

Dimensions d'ouverture de la porte coulissante (trois vantaux) :

176x187 cm (Slide), 172x185 cm (Slide Plus)

Lames de toit : 19 mm

Superficie du toit : 19,7 m²

Pente de toit : 8,0°; 8,0°

Surface au sol : 14,4 m²

ACCESSOIRES

Feutre de toit noir (sous-couche) : 5 rouleaux, matériau de toiture SBS : 5 rouleaux, clous pour shingle et feutre de toit, EPDM, gouttières, annexe.

TRAITEMENT

Disponible avec traitement par bain

Disponible avec peinture

Portes coulissantes incluses

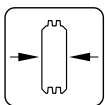

44 mm

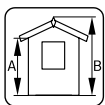

A: 211 cm

B: 249 cm

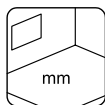

Inclus

19 mm



Slide

Verre, trempé, 4 mm



Slide Plus

Double vitrage, trempé, 4-16-4 mm

PALMAKO ABRIS DE JARDIN AMANDA 11,2 m²

SLIDE / SLIDE PLUS

NOUVEAU!



Peut être monté dans l'autre sens !

PALMAKO ABRIS
TOIT À DEUX PENTES

40-77

CARACTÉRISTIQUES DU PRODUIT

Dimensions des madriers : 390x300 cm

Volume : 26,7 m³

Dimensions d'ouverture de la porte coulissante (deux vantaux) : 88x187 cm (Slide), 85x185 cm (Slide Plus)

Dimensions d'ouverture de la porte coulissante (trois vantaux) : 176x187 cm (Slide), 172x185 cm (Slide Plus)

Lames de toit : 19 mm

Superficie du toit : 15,1 m²

Pente de toit : 17,2°

Surface au sol : 11,7 m²

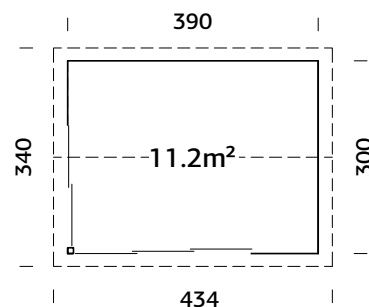

ACCESSOIRES

Feutre de toit noir (sous-couche) : 3 rouleaux, matériau de toiture SBS : 3 rouleaux, shingles : 6 paquets, clous pour shingle et feutre de toit, gouttières.

Système d'emboîtement moderne.

Portes coulissantes incluses



Slide
Verre, trempé, 4 mm



Slide Plus
Double vitrage, trempé, 4-16-4 mm

TRAITEMENT

Disponible avec traitement par bain

Disponible avec peinture

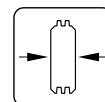

44 mm

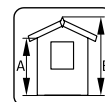

A: 228 cm
B: 280 cm

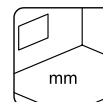

Inclus
19 mm

PALMAKO ABRI DE JARDIN AMANDA 11,2+7,8 m² SLIDE / SLIDE PLUS

NOUVEAU!



PALMAKO ABRIS
TOIT À DEUX PENTES
40-77



Peut être monté dans l'autre sens !

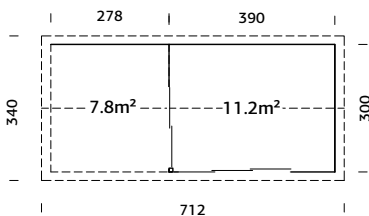

CARACTÉRISTIQUES DU PRODUIT

Dimensions des madriers : 668x300 cm

Volume : 26,7+20,5 m³

Dimensions d'ouverture de la porte coulissante (deux vantaux) : 88x187 cm (Slide), 85x185 cm (Slide Plus)

Dimensions d'ouverture de la porte coulissante (trois vantaux) : 176x187 cm (Slide), 172x185 cm (Slide Plus)

Lames de toit : 19 mm

Superficie du toit : 25,0 m²

Pente de toit : 17,2°

Surface au sol : 20,4 m²

ACCESSOIRES

Feutre de toit noir (sous-couche) : 5 rouleaux, matériau de toiture SBS : 5 rouleaux, shingles : 10 paquets, clous pour shingle et feutre de toit, gouttières.

Système d'emboîtement moderne.

Portes coulissantes incluses

Poteaux robustes en lamellé collé.

TRAITEMENT

Disponible avec traitement par bain

Disponible avec peinture

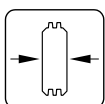

44 mm

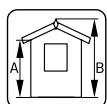

A: 228 cm

B: 280 cm

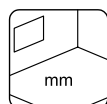

Inclus

19 mm



Slide
Verre, trempé, 4 mm



Slide Plus
Double vitrage, trempé, 4-16-4 mm

PALMAKO ABRIS DE JARDIN AMANDA 17,1 m²

SLIDE / SLIDE PLUS

NOUVEAU!



Peut être monté dans l'autre sens !

CARACTÉRISTIQUES DU PRODUIT

Dimensions des madriers : 595x300 cm

Volume : 42,9 m³

Dimensions d'ouverture de la porte coulissante (deux vantaux) : 88x187 cm (Slide), 85x185 cm (Slide Plus)

Fenêtre fixe, dimensions : 83x160 cm

Dimensions d'ouverture de la porte coulissante (trois vantaux) : 176x187 cm (Slide), 172x185 cm (Slide Plus)

Lames de toit : 19 mm

Superficie du toit : 23,6 m²

Pente de toit : 17,2°

Surface au sol : 17,9 m²

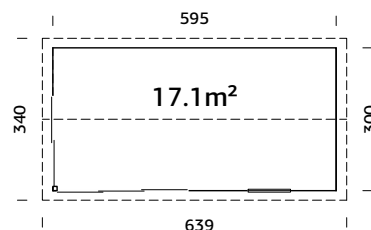

ACCESSOIRES

Feutre de toit noir (sous-couche) : 5 rouleaux, matériau de toiture SBS : 5 rouleaux, shingles : 10 paquets, clous pour shingle et feutre de toit, gouttières, fenêtre additionnelle.

Système d'emboîtement moderne.
Portes coulissantes incluses



Slide
Verre, trempé, 4 mm



Slide Plus
Double vitrage, trempé, 4-16-4 mm

TRAITEMENT

- Disponible avec traitement par bain
- Disponible avec peinture

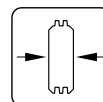

44 mm

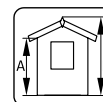

A: 228 cm
B: 280 cm

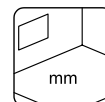

Inclus
19 mm

PALMAKO ABRI DE JARDIN AMANDA 17,1+7,8 m²

SLIDE / SLIDE PLUS

NOUVEAU!



PALMAKO ABRIS
TOIT À DEUX PENTES
40-77



Peut être monté dans l'autre sens !

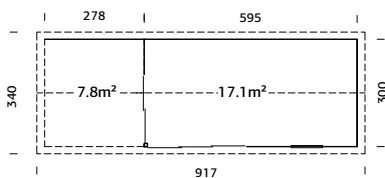

CARACTÉRISTIQUES DU PRODUIT

Dimensions des madriers : 873x300 cm

Volume : 42,9+20,5 m³

Dimensions d'ouverture de la porte coulissante (deux vantaux) : 88x187 cm (Slide), 85x185 cm (Slide Plus)

Fenêtre fixe, dimensions : 83x160 cm

Dimensions d'ouverture de la porte coulissante (trois vantaux) : 176x187 cm (Slide), 172x185 cm (Slide Plus)

Lames de toit : 19 mm

Superficie du toit : 32,2 m²

Pente de toit : 17,2°

Surface au sol : 26,2 m²

ACCESSOIRES

Feutre de toit noir (sous-couche) : 5 rouleaux, matériau de toiture SBS : 5 rouleaux, shingles : 13 paquets, clous pour shingle et feutre de toit, gouttières, fenêtre additionnelle.

Système d'emboîtement moderne.
Portes coulissantes incluses
Poteaux robustes en lamellé collé.

TRAITEMENT

Disponible avec traitement par bain
Disponible avec peinture

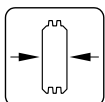

44 mm

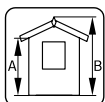

A: 228 cm
B: 280 cm

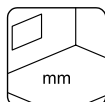

Inclus
19 mm



Slide
Verre, trempé, 4 mm



Slide Plus
Double vitrage, trempé, 4-16-4 mm

ACCESSOIRES

VOIR ACCESSOIRES PAGES 344-368

Abris	N° art.	Plancher ¹	 Matériau de toiture SBS, rouleaux	 Matériau de toiture SBS, rouleaux	 Shingles ² , paquets	 Clous pour shingle et feutre de toit, 1 kg	 Couttières	 Annexe	 Auvent
Vivian 3,8 m ²	101314		107210, 1 rouleau	107214, 1 rouleau	3 paquets	107930	106629		
Vivian 6,9 m ²	101523		107210, 2 rouleaux	107214, 2 rouleaux	5 paquets	107930	106629		
Lotta 7,3 m ²	101482	102971	107210, 3 rouleaux	107214, 3 rouleaux	5 paquets	107930	106630	102801	103168
Lotta 10,0 m ²	101646	102986	107210, 3 rouleaux	107214, 3 rouleaux	6 paquets	107930	106631		103168
Lotta 13,9 m ²	101694	103030	107210, 3 rouleaux	107214, 3 rouleaux	8 paquets	107930	106631		103168
Klara 4,7 m ²	101827	102975	107210, 2 rouleaux	107214, 2 rouleaux	4 paquets	107930	106629		
Klara 10,4 m ²	101990	103011	107210, 3 rouleaux	107214, 3 rouleaux	6 paquets	107930	106630	102801	103168
Klara 17,0 m ²	102130	103062	107210, 4 rouleaux	107214, 4 rouleaux	10 paquets	2 x 107930	106631		103168
Valentine 4,7 m ²	109452	109456	107210, 2 rouleaux	107214, 2 rouleaux	4 paquets	107930	106629		103168
Valentine 6,1 m ²	109454	109522	107210, 2 rouleaux	107214, 2 rouleaux	4 paquets	107930	106629	102801	103168
Valentine 9,0 m ²	109458	109518	107210, 3 rouleaux	107214, 3 rouleaux	6 paquets	107930	106630	102801	103168
Valentine 11,0 m ²	109527	109520	107210, 3 rouleaux	107214, 3 rouleaux	7 paquets	107930	106630	102801	103168
Britta 14,6 m ²	102072	103038	107210, 7 rouleaux	107214, 7 rouleaux	10 paquets	2 x 107930	106632	102801	103168
Britta 17,5 m ²	102252	103050	107210, 7 rouleaux	107214, 7 rouleaux	11 paquets	2 x 107930	106632	102801	103168
Britta 19,7 m ²	102262	103066	107210, 7 rouleaux	107214, 7 rouleaux	12 paquets	2 x 107930	106632	102801	103168
Britta 22,3 m ²	102266	103070	107210, 7 rouleaux	107214, 7 rouleaux	12 paquets	2 x 107930	106632	102801	103168

¹ Solives traitées incluses. ² Les shingles sont disponibles en différentes couleurs - 107180 = Noir, 107182 = Rouge, 107183 = Vert, 107181 = Brun. Le numéro d'article est indiqué pour les articles non traités, pour les articles traités, contactez notre équipe de vente.

ACCESSOIRES

VOIR ACCESSOIRES PAGES 344-368

Abris	N° art.	Plancher ¹	Matériau de toiture SBS, rouleaux	Matériau de toiture SBS, rouleaux	Shingles ² , paquets	Clous pour shingle et feutre de toit, 1 kg	Coutières	Annexe	Auvent
Emma 4,6 m ²	101797								
			107210, 2 rouleaux	107214, 2 rouleaux	4 paquets	107950	106629		
Emma 10,4 m ²	102033		107210, 3 rouleaux	107214, 3 rouleaux	7 paquets	107950	106630	102801	103168
Emma 10,4+4,2 m ²	101885		107210, 5 rouleaux	107214, 5 rouleaux	8 paquets	107950	106631	102801	103168
Emma 14,2 m ²	102339		107210, 4 rouleaux	107214, 4 rouleaux	9 paquets	107950	106631		
Sally 10,2 m ²	102270		107210, 3 rouleaux	107214, 3 rouleaux	7 paquets	107950	106631	102801	103168
Sally 12,3 m ²	102083		107210, 6 rouleaux	107214, 6 rouleaux	9 paquets	107950	106632	102801	103168
Sally 15,5 m ²	102274		107210, 7 rouleaux	107214, 7 rouleaux	11 paquets	2 x 107950	106632	102801	103168
Sally 19,1 m ²	102312		107210, 8 rouleaux	107214, 8 rouleaux	13 paquets	2 x 107950	106632	102801	103168
Helena 15,1 m ²	102318		107210, 7 rouleaux	107214, 7 rouleaux	11 paquets	2 x 107950	106632	102801	103168
Helena 18,6 m ²	102511		107210, 8 rouleaux	107214, 8 rouleaux	13 paquets	2 x 107950	106632	102801	103168
Helena 24,6 m ²	102515		107210, 8 rouleaux	107214, 8 rouleaux	16 paquets	2 x 107950	2 x 106630	102801	103168
Susanna 12,4 m ²	102465		107210, 5 rouleaux	107214, 5 rouleaux	9 paquets	2 x 107950	106632		
Susanna 16,4 m ²	102469		107210, 6 rouleaux	107214, 6 rouleaux	10 paquets	2 x 107950	106632		

¹ Solives traitées incluses. ² Les shingles sont disponibles en différentes couleurs - 107180 = Noir, 107182 = Rouge, 107183 = Vert, 107181 = Brun. Le numéro d'article est indiqué pour les articles traités, pour les articles non traités, contactez notre équipe de vente.

ACCESSOIRES

VOIR ACCESSOIRES PAGES 344-368

Abri	N° art.	Plancher ¹	Matériau de toiture SBS, rouleaux	Matériau de toiture SBS, rouleaux	Shingles ² , paquets	EPDM	Clous pour shingle et feutre de toit, 1 kg	Gouttières	Annexe	Auvent
Irene 19,0 m ²	102351		107210, 6 rouleaux	107214, 6 rouleaux	10 paquets		2 x 107930	106632	102801	105168
Irene 23,9 m ²	102367		107210, 7 rouleaux	107214, 7 rouleaux	12 paquets		2 x 107930	106632	102801	105168
Irene 21,9+5,2 m ²	102490		107210, 7 rouleaux	107214, 7 rouleaux	14 paquets		2 x 107930	106632	102801	105168
Irene 27,7 m ²	102375		107210, 8 rouleaux	107214, 8 rouleaux	14 paquets		2 x 107930	106632	102801	105168
Irene 19,0+16,2 m ²	120066		107210, 8 rouleaux	107214, 8 rouleaux	18 paquets		2 x 107930	106630	102801	105168
Irene 19,0+33,2 m ²	120070		107210, 10 rouleaux	107214, 10 rouleaux	24 paquets		3 x 107930	106632	102801	105168
Iris 9,6 m ²	101978		107210, 3 rouleaux	107214, 3 rouleaux	6 paquets		107930	106630		
Iris 11,1 m ²	102185		107210, 3 rouleaux	107214, 3 rouleaux			107930	106631	102801	105168
Iris 19,1 m ²	102214		107210, 6 rouleaux	107214, 6 rouleaux	11 paquets		2 x 107930	106632	102801	105168
Claudia 14,2 m ²	119561		107210, 3 rouleaux	107214, 3 rouleaux	9 paquets		107930	106631		
Claudia 11,5 m ²	102519		107210, 3 rouleaux	107214, 3 rouleaux	9 paquets		107930	106631	102801	105168
Claudia 19,4 m ²	102387		107210, 7 rouleaux	107214, 7 rouleaux	12 paquets		2 x 107930	106632	102801	105168
Claudia Toiture à 2 pentes asymétrique 11,5 m ²	119550		107210, 3 rouleaux	107214, 3 rouleaux		2 x 111847	107930	106631		
Claudia Toiture à 2 pentes asymétrique 19,4 m ²	119537		107210, 6 rouleaux	107214, 6 rouleaux		3 x 111847	107930	106632		

¹ Solives traitées incluses. ² Les shingles sont disponibles en différentes couleurs - 107180 = Noir, 107182 = Rouge, 107183 = Vert, 107181 = Brun. Le numéro d'article est indiqué pour les articles non traités, pour les articles traités, contactez notre équipe de vente.

ACCESSOIRES

VOIR ACCESSOIRES PAGES 344-368

Abri	N° art.	Plancher ¹	Matériau de toiture SBS, rouleaux	Matériau de toiture SBS, rouleaux	Shingles ² , paquets	EPDM	Clous pour shingle et feutre de toit, 1 kg	Gouttières	Annexe	Auvent
Lines 11,1 m ²	101724		107210, 3 rouleaux	107214, 3 rouleaux		2 x 111847	107950	106631	102801	
Lines 13,7 m ²	101732		107210, 5 rouleaux	107214, 5 rouleaux		2 x 111847	107950	106632	102801	
Lines 11,1 m ² Slide	111171		107210, 3 rouleaux	107214, 3 rouleaux		2 x 111847	107950	106631	102801	
Lines 11,1 m ² Slide Plus	111175		107210, 3 rouleaux	107214, 3 rouleaux		2 x 111847	107950	106631	102801	
Lines 13,7 m ² Slide	111179		107210, 5 rouleaux	107214, 5 rouleaux		2 x 111847	107950	106632	102801	
Lines 13,7 m ² Slide Plus	111183		107210, 5 rouleaux	107214, 5 rouleaux		2 x 111847	107950	106632	102801	
Amanda 11,2 m ² Slide	120034		107210, 3 rouleaux	107214, 3 rouleaux	6 paquets		107950	106631		
Amanda 11,2 m ² Slide Plus	120038		107210, 3 rouleaux	107214, 3 rouleaux	6 paquets		107950	106631		
Amanda 11,2+7,8 m ² Slide	120042		107210, 5 rouleaux	107214, 5 rouleaux	10 paquets		107950	106630		
Amanda 11,2+7,8 m ² Slide Plus	120046		107210, 5 rouleaux	107214, 5 rouleaux	10 paquets		107950	106630		
Amanda 17,1 m ² Slide	120050		107210, 5 rouleaux	107214, 5 rouleaux	10 paquets		107950	106630 + 106629		
Amanda 17,1 m ² Slide Plus	120054		107210, 5 rouleaux	107214, 5 rouleaux	10 paquets		107950	106630 + 106629		
Amanda 17,1+7,8 m ² Slide	120058		107210, 5 rouleaux	107214, 5 rouleaux	13 paquets		2 x 107930	2 x 106631		
Amanda 17,1+7,8 m ² Slide Plus	120062		107210, 5 rouleaux	107214, 5 rouleaux	13 paquets		2 x 107930	2 x 106631		

¹ Solives traitées incluses. ² Les shingles sont disponibles en différentes couleurs - 107180 = Noir, 107182 = Rouge, 107183 = Vert, 107181 = Brun. Le numéro d'article est indiqué pour les articles non traités, pour les articles traités, contactez notre équipe de vente.



Andrea 11,2+7,9 m² Slide

ABRIS DE JARDIN

Toit plat





PALMAKO ABRIS DE JARDIN
ALICE 4,7 m²



PALMAKO ABRIS DE JARDIN
ALICE 6,1 m²



PALMAKO ABRIS DE JARDIN
ALICE 9,0 m²



PALMAKO ABRIS DE JARDIN
ALICE 11,0 m²



PALMAKO ABRIS DE JARDIN
ELLA 6,9 m²



PALMAKO ABRIS DE JARDIN
ELLA 6,9+8,2 m²



PALMAKO ABRIS DE JARDIN
ELLA 6,9+10,0 m²



PALMAKO ABRIS DE JARDIN
ELLA 8,7 m²



PALMAKO ABRIS DE JARDIN
ELLA 8,7+8,2 m²



PALMAKO ABRIS DE JARDIN
ELLA 8,7+10,0 m²



PALMAKO ABRIS DE JARDIN
ELLA 13,1 m²



PALMAKO ABRIS DE JARDIN
ELLA 13,1+3,9 m²



PALMAKO ABRIS DE JARDIN
LISA 11,5 m²



PALMAKO ABRIS DE JARDIN
LISA 14,2 m²



PALMAKO ABRIS DE JARDIN
LISA 19,4 m²

PALMAKO ABRIS
TOIT PLAT
78-103



PALMAKO ABRI DE JARDIN
LEA 14,2 m²



PALMAKO ABRI DE JARDIN
LEA 19,4 m²



PALMAKO ABRI DE JARDIN
LEA 14,2 m²
SLIDE / SLIDE PLUS



PALMAKO ABRI DE JARDIN
LEA 19,4 m²
SLIDE / SLIDE PLUS



PALMAKO ABRI DE JARDIN
BRET 14,8 m²



PALMAKO ABRI DE JARDIN
BRET 19,9 m²



NOUVEAU

PALMAKO ABRI DE JARDIN
ANDREA 7,5 m² SLIDE PLUS



PALMAKO ABRI DE JARDIN
ANDREA 11,2 m²
SLIDE / SLIDE PLUS



PALMAKO ABRI DE JARDIN
ANDREA 11,2+7,9 m²
SLIDE / SLIDE PLUS



PALMAKO ABRI DE JARDIN
ANDREA 17,1 m²
SLIDE / SLIDE PLUS



PALMAKO ABRI DE JARDIN
ANDREA 17,1+7,9 m²
SLIDE / SLIDE PLUS



PALMAKO ABRI DE JARDIN
HEIDI 11,7 m²



PALMAKO ABRI DE JARDIN
HEIDI 19,7 m²



PALMAKO ABRI DE JARDIN
HEIDI 22,5 m²



PALMAKO ABRI DE JARDIN
HEIDI 22,8 m²

PALMAKO ABRI DE JARDIN ALICE 4,7 m²

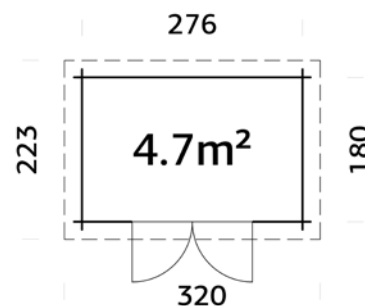

CARACTÉRISTIQUES DU PRODUIT

Dimensions des madriers : porte : 139x175 cm
296x200 cm
Volume : 9,4 m³
Type porte/fenêtre : Garden
Vitrage porte : Verre, 4 mm
Dimensions utiles de la

Superficie du toit : 7,0 m²
Pente de toit : 7,3°
Surface au sol : 5,0 m²

TRAITEMENT

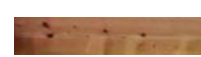
Traitement autoclave
marron

10 ans de garantie sur le traitement autoclave

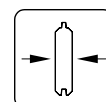

28 mm

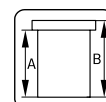

A: 188 cm
B: 216 cm

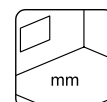

NB ! Plancher en option !
19 mm

ACCESSOIRES

Plancher, feutre de toit noir (sous-couche) : 1 rouleau, matériau de toiture SBS : 1 rouleau, clous pour shingle et feutre de toit, EPDM, gouttières, auvent, porte additionnelle.

PALMAKO ABRIS TOIT PLAT

78-103

PALMAKO ABRI DE JARDIN ALICE 6,1 m²

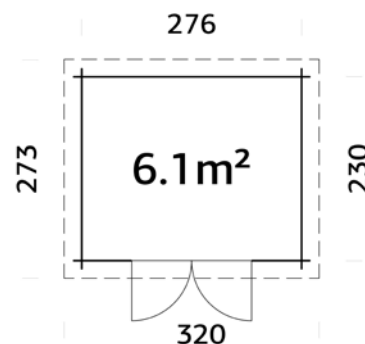

CARACTÉRISTIQUES DU PRODUIT

Dimensions des madriers : **Dimensions utiles de la**
296x250 cm **porte :** 139x175 cm
Volume : 12,1 m³ **Seuil de porte :** Plat et
Type porte/fenêtre : Garden couvert en inox
Vitrage porte : Verre, 4 mm

Lames de toit : 16 mm
Superficie du toit : 8,6 m²
Pente de toit : 5,7°
Surface au sol : 6,3 m²

TRAITEMENT

Traitement autoclave
marron

10 ans de garantie sur le traitement autoclave

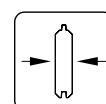

28 mm

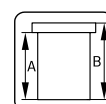

A: 188 cm
B: 216 cm

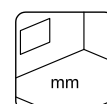

NB ! Plancher en option !
19 mm

ACCESSOIRES

Plancher, feutre de toit noir (sous-couche) : 2 rouleaux, matériau de toiture SBS : 2 rouleaux, clous pour shingle et feutre de toit, EPDM, gouttières, annexe, auvent, porte additionnelle.

PALMAKO ABRIS DE JARDIN ALICE 9,0 m²

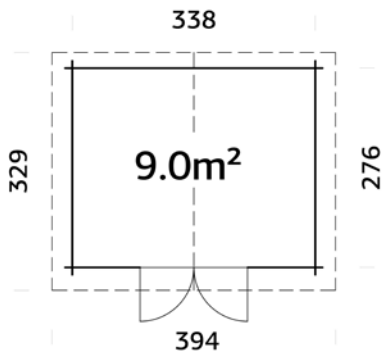

TRAITEMENT

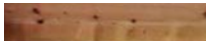

Traitement autoclave marron

10 ans de garantie sur le traitement autoclave

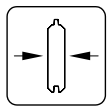

28 mm

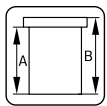

A: 188 cm
B: 215 cm

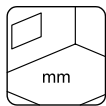

NB ! Plancher en option !
19 mm

CARACTÉRISTIQUES DU PRODUIT

Dimensions des madriers :

358x296 cm

Volume : 18,0 m³

Type porte/fenêtre : Garden

Vitrage porte :

Verre, 4 mm

Dimensions utiles de la

porte : 139x175 cm

Seuil de porte : Plat et

couvert en inox

Lames de toit : 16 mm

Superficie du toit : 12,0 m²

Pente de toit : 5,0°

Surface au sol : 9,3 m²

ACCESSOIRES

Plancher, feutre de toit noir (sous-couche) : 2 rouleaux, matériau de toiture SBS : 2 rouleaux, clous pour shingle et feutre de toit, EPDM, gouttières, annexe, auvent, porte additionnelle.

PALMAKO ABRIS
TOIT PLAT

78-103

PALMAKO ABRIS DE JARDIN ALICE 11,0 m²

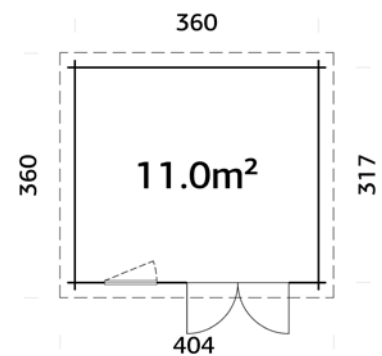

TRAITEMENT



Traitement autoclave marron

10 ans de garantie sur le traitement autoclave

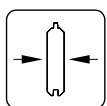

28 mm

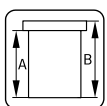

A: 188 cm
B: 227 cm

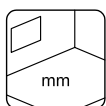

NB ! Plancher en option !
19 mm

CARACTÉRISTIQUES DU PRODUIT

Dimensions des madriers :

380x337 cm

Volume : 22,7 m³

Type porte/fenêtre : Garden

Vitrage porte/fenêtre :

Verre, 4 mm

Dimensions utiles de la

fenêtre : 66x89 cm

Dimensions utiles de la

porte : 139x175 cm

Seuil de porte : Plat et

couvert en inox

Lames de toit : 16 mm

Superficie du toit : 14,4 m²

Pente de toit : 6,2°

Surface au sol : 11,4 m²

ACCESSOIRES

Plancher, feutre de toit noir (sous-couche) : 3 rouleaux, matériau de toiture SBS : 3 rouleaux, clous pour shingle et feutre de toit, EPDM, gouttières, annexe, auvent, porte et fenêtre supplémentaires.

PALMAKO ABRI DE JARDIN ELLA 6,9 m²

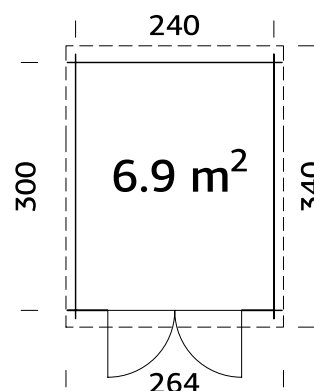

CARACTÉRISTIQUES DU PRODUIT

Dimensions des madriers :
260x320 cm

Volume : 14,2 m³

Type porte/fenêtre : Garden

Vitrage porte : Trempé,
4 mm

Dimensions utiles de la porte : 151x175 cm

Seuil de porte : Plat et couvert en inox

Lames de toit : 19 mm

Superficie du toit : 8,7 m²

Pente de toit : 2,2°

Surface au sol : 7,2 m²

TRAITEMENT

Disponible avec traitement par bain
Disponible avec peinture

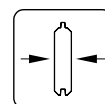

28 mm

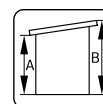

A: 199 cm
B: 214 cm

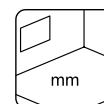

NB ! Plancher en option ! 19 mm

ACCESSOIRES

Plancher, feutre de toit noir (sous-couche) : 2 rouleaux, matériau de toiture SBS : 2 rouleaux, clous pour shingle et feutre de toit, EPDM, gouttières, porte additionnelle.

PALMAKO ABRI DE JARDIN ELLA 8,7 m²

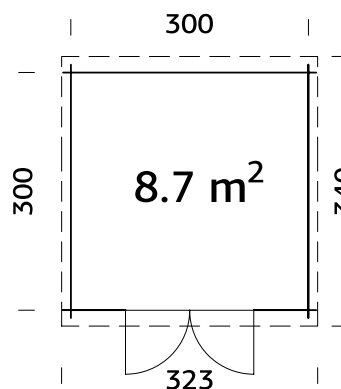

CARACTÉRISTIQUES DU PRODUIT

Dimensions des madriers :
320x320 cm

Volume : 17,8 m³

Type porte/fenêtre : Garden

Vitrage porte : Trempé,
4 mm

Dimensions utiles de la porte : 151x175 cm

Seuil de porte : Plat et couvert en inox

Lames de toit : 19 mm

Superficie du toit : 10,8 m²

Pente de toit : 2,2°

Surface au sol : 9,0 m²

TRAITEMENT

Disponible avec traitement par bain
Disponible avec peinture

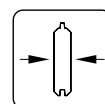

28 mm

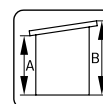

A: 199 cm
B: 214 cm

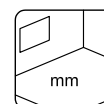

NB ! Plancher en option ! 19 mm

ACCESSOIRES

Plancher, feutre de toit noir (sous-couche) : 3 rouleaux, matériau de toiture SBS : 3 rouleaux, clous pour shingle et feutre de toit, EPDM, gouttières, porte additionnelle.

PALMAKO ABRIS DE JARDIN ELLA 6,9+8,2 m²

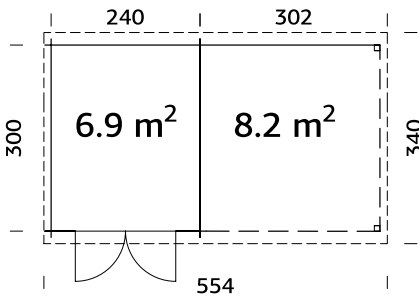

Peut être monté dans l'autre sens !



TRAITEMENT

Disponible avec traitement par bain
 Disponible avec peinture

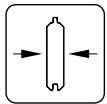

28 mm

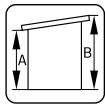

A: 199 cm
 B: 214 cm

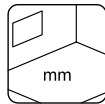

NB ! Plancher en option !
 19 mm

CARACTÉRISTIQUES DU PRODUIT

Dimensions des madriers : 550x320 cm
Volume : 14,2+16,6 m³
Type porte/fenêtre : Garden
Vitrage porte : Trempé, 4 mm

Dimensions utiles de la porte : 151x175 cm
Seuil de porte : Plat et couvert en inox

Lames de toit : 19 mm
Superficie du toit : 18,5 m²
Pente de toit : 2,2°
Surface au sol : 15,9 m²

ACCESSOIRES

Plancher, feutre de toit noir (sous-couche) : 5 rouleaux, matériau de toiture SBS : 5 rouleaux, clous pour shingle et feutre de toit, EPDM, gouttières, porte additionnelle.

PALMAKO ABRIS
 TOIT PLAT

78-103

PALMAKO ABRIS DE JARDIN ELLA 6,9+10,0 m²

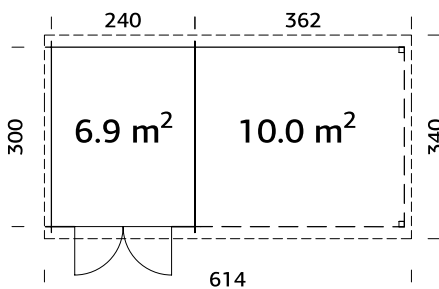

TRAITEMENT

Disponible avec traitement par bain
 Disponible avec peinture

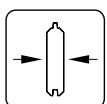

28 mm

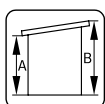

A: 199 cm
 B: 214 cm

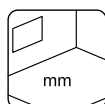

NB ! Plancher en option !
 19 mm

CARACTÉRISTIQUES DU PRODUIT

Dimensions des madriers : 610x320 cm
Volume : 14,2+19,9 m³
Type porte/fenêtre : Garden
Vitrage porte : Trempé, 4 mm

Dimensions utiles de la porte : 151x175 cm
Seuil de porte : Plat et couvert en inox

Lames de toit : 19 mm
Superficie du toit : 20,5 m²
Pente de toit : 2,2°
Surface au sol : 17,7 m²

ACCESSOIRES

Plancher, feutre de toit noir (sous-couche) : 5 rouleaux, matériau de toiture SBS : 5 rouleaux, clous pour shingle et feutre de toit, EPDM, gouttières, porte additionnelle.

PALMAKO ABRI DE JARDIN ELLA 8,7+8,2 m²

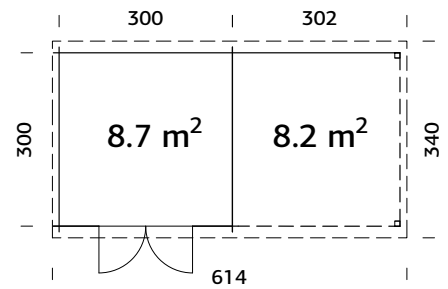

Peut être monté dans l'autre sens !

CARACTÉRISTIQUES DU PRODUIT

Dimensions des madriers : 610x320 cm
Dimensions utiles de la porte : 151x175 cm
Volume : 17,8+16,6 m³
Type porte/fenêtre : Garden
Vitrage porte : Trempé, 4 mm

Dimensions utiles de la porte : 151x175 cm
Seuil de porte : Plat et couvert en inox

Lames de toit : 19 mm
Superficie du toit : 20,5 m²
Pente de toit : 2,2°
Surface au sol : 17,7 m²

TRAITEMENT

Disponible avec traitement par bain
 Disponible avec peinture

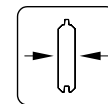

28 mm

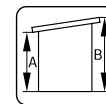

A: 199 cm
 B: 214 cm

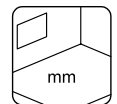

NB ! Plancher en option !
 19 mm

ACCESSOIRES

Plancher, feutre de toit noir (sous-couche) : 5 rouleaux, matériau de toiture SBS : 5 rouleaux, clous pour shingle et feutre de toit, EPDM, gouttières, porte additionnelle.

PALMAKO ABRIS TOIT PLAT

78-103

PALMAKO ABRI DE JARDIN ELLA 8,7+10,0 m²

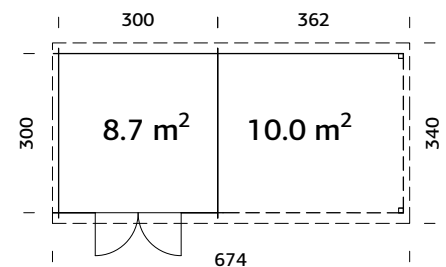

Peut être monté dans l'autre sens !

CARACTÉRISTIQUES DU PRODUIT

Dimensions des madriers : 670x320 cm
Dimensions utiles de la porte : 151x175 cm
Volume : 17,8+19,9 m³
Type porte/fenêtre : Garden
Vitrage porte : Trempé, 4 mm

Dimensions utiles de la porte : 151x175 cm
Seuil de porte : Plat et couvert en inox

Lames de toit : 19 mm
Superficie du toit : 22,5 m²
Pente de toit : 2,2°
Surface au sol : 19,5 m²

TRAITEMENT

Disponible avec traitement par bain
 Disponible avec peinture

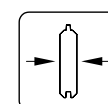

28 mm

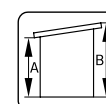

A: 199 cm
 B: 214 cm

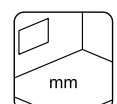

NB ! Plancher en option !
 19 mm

ACCESSOIRES

Plancher, feutre de toit noir (sous-couche) : 5 rouleaux, matériau de toiture SBS : 5 rouleaux, clous pour shingle et feutre de toit, EPDM, gouttières, porte additionnelle.

PALMAKO ABRIS DE JARDIN ELLA 13,1 m²

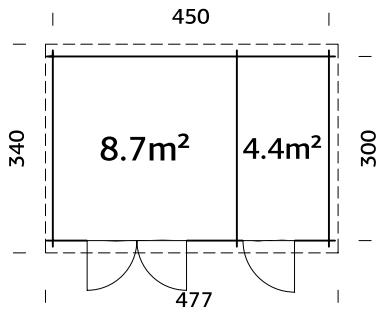

TRAITEMENT

Disponible avec traitement par bain
 Disponible avec peinture

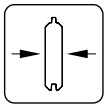

28 mm

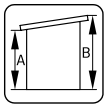

A: 199 cm
B: 214 cm

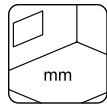

NB ! Plancher en option !
19 mm

CARACTÉRISTIQUES DU PRODUIT

Dimensions des madriers :
470x320 cm

Volume : 26,8 m³

Type porte/fenêtre : Garden

Vitrage porte : Trempé,
4 mm

Dimensions utiles de la porte : 73x175, 151x175 cm

Seuil de porte : Plat et couvert en inox

Lames de toit : 19 mm

Superficie du toit : 15,8 m²

Pente de toit : 2,2°

Surface au sol : 13,5 m²

ACCESSOIRES

Plancher, feutre de toit noir (sous-couche) : 3 rouleaux, matériau de toiture SBS : 3 rouleaux, clous pour shingle et feutre de toit, EPDM, gouttières, porte additionnelle.

PALMAKO ABRIS
TOIT PLAT

78-103

PALMAKO ABRIS DE JARDIN ELLA 13,1+3,9 m²

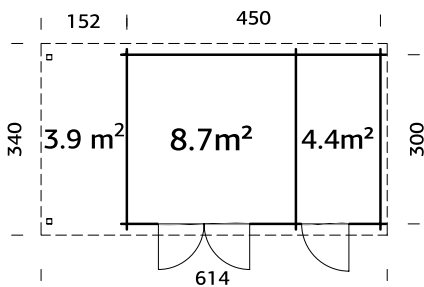

Peut être monté dans l'autre sens !

TRAITEMENT

Disponible avec traitement par bain
 Disponible avec peinture

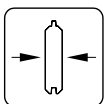

28 mm

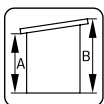

A: 199 cm
B: 214 cm

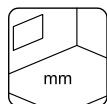

NB ! Plancher en option !
19 mm

CARACTÉRISTIQUES DU PRODUIT

Dimensions des madriers :
610x320 cm

Volume : 26,8+8,0 m³

Type porte/fenêtre : Garden

Vitrage porte : Trempé,
4 mm

Dimensions utiles de la porte : 73x175, 151x175 cm

Seuil de porte : Plat et couvert en inox

Lames de toit : 19 mm

Superficie du toit : 20,9 m²

Pente de toit : 2,2°

Surface au sol : 17,8 m²

ACCESSOIRES

Plancher, feutre de toit noir (sous-couche) : 5 rouleaux, matériau de toiture SBS : 5 rouleaux, clous pour shingle et feutre de toit, EPDM, gouttières, porte additionnelle.

PALMAKO ABRI DE JARDIN LISA 11,5 m²

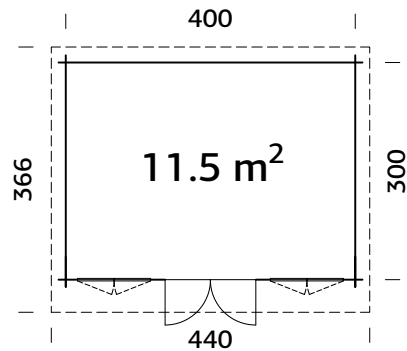

Croisillons de portes et de fenêtres inclus

TRAITEMENT

- Disponible avec traitement par bain
- Disponible avec peinture

CARACTÉRISTIQUES DU PRODUIT

Dimensions des madriers :

420x320 cm

Volume : 25,6 m³

Type porte/fenêtre : Garden

Vitrage fenêtre :

Verre, 4 mm

Vitrage porte :

Trempé, 4 mm

Dimensions utiles de la

fenêtre : 90x123 cm

Dimensions utiles de la

porte : 114x186 cm

Seuil de porte : Plat et

couvert en inox

Lames de toit : 19 mm

Superficie du toit : 16,1 m²

Pente de toit : 4,4°

Surface au sol : 12,0 m²

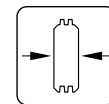

34 mm

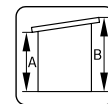

A: 211 cm
B: 234 cm

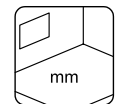

Inclus
19 mm

ACCESSOIRES

Feutre de toit noir (sous-couche) : 3 rouleaux, matériau de toiture SBS : 3 rouleaux, clous pour shingle et feutre de toit, EPDM, gouttières, annexe, auvent, porte et fenêtre supplémentaires.

PALMAKO ABRI DE JARDIN LISA 14,2 m²

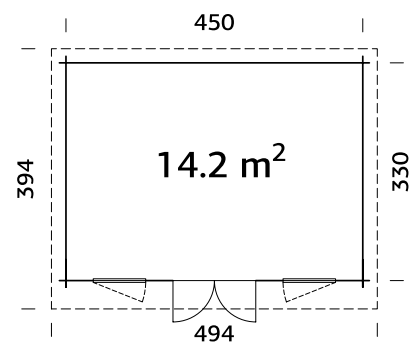

Double vitrage

Croisillons de portes et de fenêtres inclus

TRAITEMENT

- Disponible avec traitement par bain
- Disponible avec peinture

CARACTÉRISTIQUES DU PRODUIT

Dimensions des madriers :

470x350 cm

Volume : 31,6 m³

Type porte/fenêtre : Summer

Vitrage fenêtre :

Double vitrage, 3-9-3 mm

Vitrage porte : Double

vitrage, trempé, 4-9-4 mm

Dimensions utiles de la

fenêtre : 53x104 cm

Dimensions utiles de la

porte : 144x172 cm

Seuil de porte : Plat et

couvert en inox

Lames de toit : 19 mm

Superficie du toit : 19,2 m²

Pente de toit : 4,0°

Surface au sol : 14,9 m²

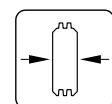

44 mm

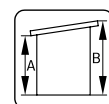

A: 211 cm
B: 244 cm

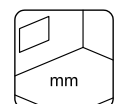

Inclus
19 mm

ACCESSOIRES

Feutre de toit noir (sous-couche) : 3 rouleaux, matériau de toiture SBS : 3 rouleaux, clous pour shingle et feutre de toit, EPDM, gouttières, annexe, auvent, porte et fenêtre supplémentaires.

PALMAKO ABRIS DE JARDIN LISA 19,4 m²

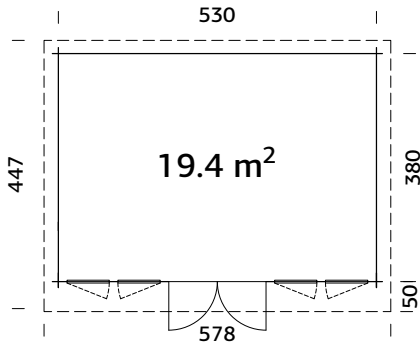

Double vitrage
Croisillons de portes et
de fenêtres inclus



TRAITEMENT

Disponible avec traitement par bain
Disponible avec peinture

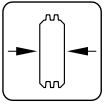

44 mm

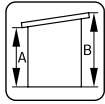

A: 200 cm
B: 234 cm

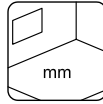

Inclus
19 mm

CARACTÉRISTIQUES DU PRODUIT

Dimensions des madriers : 550x400 cm

Volume : 41,9 m³

Type porte/fenêtre : Summer

Vitrage fenêtre :

Double vitrage, 3-9-3 mm

Vitrage porte : Double vitrage, trempé, 4-9-4 mm

Dimensions utiles de la fenêtre : 53x104 cm

Dimensions utiles de la porte : 144x172 cm

Seuil de porte : Plat et couvert en inox

Lames de toit : 19 mm

Superficie du toit : 25,4 m²

Pente de toit : 5,2°

Surface au sol : 20,1 m²

ACCESSOIRES

Feutre de toit noir (sous-couche) : 6 rouleaux, matériau de toiture SBS : 6 rouleaux, clous pour shingle et feutre de toit, EPDM, gouttières, annexe, auvent, porte et fenêtre supplémentaires.



Lisa 19,4 m²

PALMAKO ABRI DE JARDIN LEA 14,2 m²

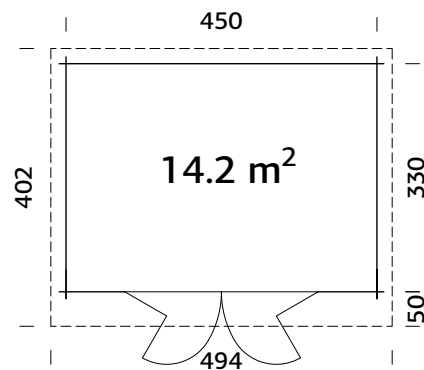

Portes pliantes
Double vitrage

CARACTÉRISTIQUES DU PRODUIT

Dimensions des madriers :
470x350 cm

Volume : 31,6 m³

Type porte/fenêtre :
Garden+

Vitrage porte/fenêtre :
Double vitrage, trempé,
4-6-4 mm

**Dimensions utiles de la
porte pliante :** 263x184 cm

Seuil de porte : Plat et
couvert en inox

Lames de toit : 19 mm

Superficie du toit : 19,2 m²

Pente de toit : 4,0°

Surface au sol : 14,9 m²

TRAITEMENT

Disponible avec traitement par bain

Disponible avec peinture

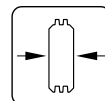

44 mm

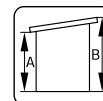

A: 211 cm
B: 244 cm

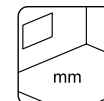

Inclus
19 mm

ACCESSOIRES

Feutre de toit noir (sous-couche) : 3 rouleaux, matériau de toiture SBS : 3 rouleaux, clous pour shingle et feutre de toit, EPDM, gouttières, annexe, auvent, porte additionnelle.

PALMAKO ABRIS
TOIT PLAT

78-103



Lea 14,2 m² Slide

PALMAKO ABRIS DE JARDIN LEA 14,2 m²

SLIDE / SLIDE PLUS



PALMAKO ABRIS
TOIT PLAT

78-103

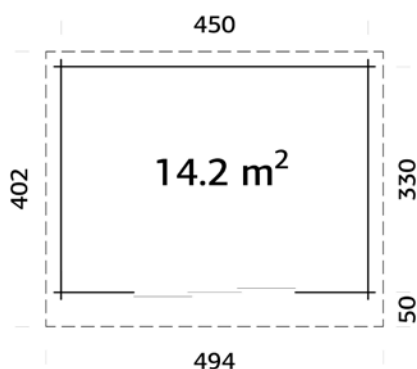

CARACTÉRISTIQUES DU PRODUIT

Dimensions des madriers : 470x350 cm

Volume : 31,6 m³

Dimensions d'ouverture de la porte coulissante (trois vantaux) : 176x187 cm (Slide), 172x185 cm (Slide Plus)

Lames de toit : 19 mm

Superficie du toit : 19,2 m²

Pente de toit : 4,0°

Surface au sol : 14,9 m²

ACCESSOIRES

Feutre de toit noir (sous-couche) : 3 rouleaux, matériau de toiture SBS : 3 rouleaux, clous pour shingle et feutre de toit, EPDM, gouttières, annexe, auvent.

TRAITEMENT

Disponible avec traitement par bain

Disponible avec peinture

Portes coulissantes incluses

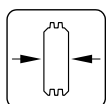

44 mm

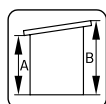

A: 211 cm

B: 244 cm

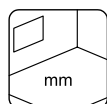

Inclus

19 mm



Slide
Verre, trempé, 4 mm



Slide Plus
Double vitrage, trempé, 4-16-4 mm

PALMAKO ABRIS DE JARDIN LEA 19,4 m²

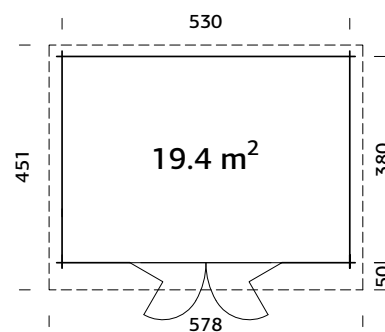

Portes pliantes
Double vitrage

CARACTÉRISTIQUES DU PRODUIT

Dimensions des madriers :

550x400 cm

Volume : 42,0 m³

Type porte/fenêtre : Garden+

Vitrage porte/fenêtre :

Double vitrage, trempé,

4-6-4 mm

Dimensions utiles de la

porte pliante : 263x184 cm

Seuil de porte : Plat et couvert

en inox

Lames de toit : 19 mm

Superficie du toit : 25,8 m²

Pente de toit : 5,2°

Surface au sol : 20,1 m²

TRAITEMENT

Disponible avec traitement par bain

Disponible avec peinture

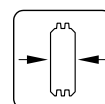

44 mm

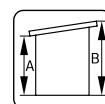

A: 200 cm
B: 249 cm

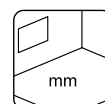

Inclus
19 mm

ACCESSOIRES

Feutre de toit noir (sous-couche) : 6 rouleaux, matériau de toiture SBS : 6 rouleaux, clous pour shingle et feutre de toit, EPDM, gouttières, annexe, auvent, porte additionnelle.



Lea 19,4 m²

PALMAKO ABRIS DE JARDIN LEA 19,4 m²

SLIDE / SLIDE PLUS



PALMAKO ABRIS
TOIT PLAT
78-103

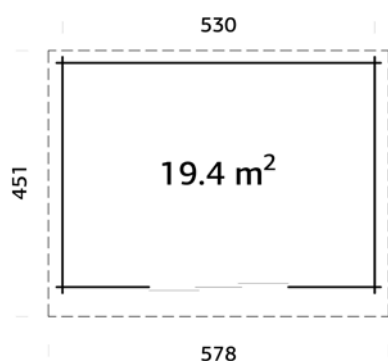

CARACTÉRISTIQUES DU PRODUIT

Dimensions des madriers : 550x400 cm

Volume : 42,0 m³

Dimensions d'ouverture de la porte

coulissante (trois vantaux) : 176x187 cm (Slide), 172x185 cm (Slide Plus)

Lames de toit : 19 mm

Superficie du toit : 25,8 m²

Pente de toit : 5,2°

Surface au sol : 20,1 m²

ACCESSOIRES

Feutre de toit noir (sous-couche) : 6 rouleaux, matériau de toiture SBS : 6 rouleaux, clous pour shingle et feutre de toit, EPDM, gouttières, annexe, auvent.

Portes coulissantes incluses

TRAITEMENT

Disponible avec traitement par bain

Disponible avec peinture

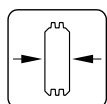

44 mm

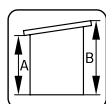

A: 200 cm

B: 249 cm

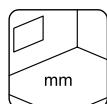

Inclus

19 mm



Slide
Verre, trempé, 4 mm



Slide Plus
Double vitrage, trempé, 4-16-4 mm

PALMAKO ABRI DE JARDIN BRET 14,8 m²

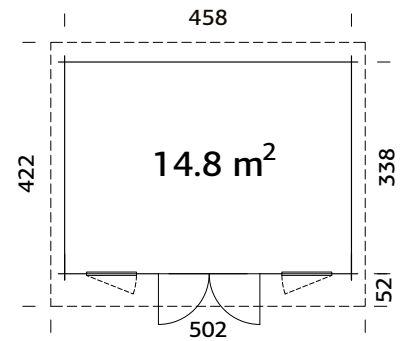

Double vitrage

CARACTÉRISTIQUES DU PRODUIT

Dimensions des madriers : 478x358 cm
Volume : 34,8 m³
Type porte/fenêtre : Summer

Vitrage porte/fenêtre : Double vitrage, trempé, 4-9-4 mm
Dimensions utiles de la fenêtre : 60x159 cm
Dimensions utiles de la porte : 144x183 cm

Seuil de porte : Plat et couvert en inox
Lames de toit : 19 mm
Superficie du toit : 20,4 m²
Pente de toit : 2,8°
Surface au sol : 15,5 m²

TRAITEMENT

Disponible avec traitement par bain
 Disponible avec peinture

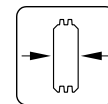

44 mm

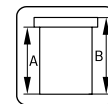

A: 227 cm
 B: 254 cm

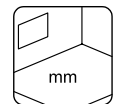

Inclus
 19 mm

ACCESSOIRES

Feutre de toit noir (sous-couche) : 5 rouleaux, matériau de toiture SBS : 5 rouleaux, clous pour shingle et feutre de toit, EPDM, gouttières, annexe, auvent, porte et fenêtre supplémentaires.

PALMAKO ABRI DE JARDIN BRET 19,9 m²

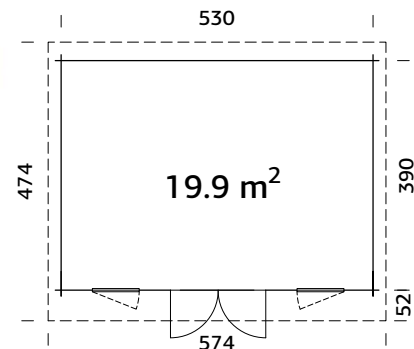

Double vitrage

CARACTÉRISTIQUES DU PRODUIT

Dimensions des madriers : 550x410 cm
Volume : 46,8 m³
Type porte/fenêtre : Summer

Vitrage porte/fenêtre : Double vitrage, trempé, 4-9-4 mm
Dimensions utiles de la fenêtre : 60x159 cm
Dimensions utiles de la porte : 44x183 cm

Seuil de porte : Plat et couvert en inox
Lames de toit : 19 mm
Superficie du toit : 26,3 m²
Pente de toit : 2,4°
Surface au sol : 20,7 m²

TRAITEMENT

Disponible avec traitement par bain
 Disponible avec peinture

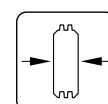

44 mm

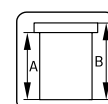

A: 227 cm
 B: 254 cm

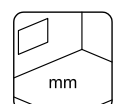

Inclus
 19 mm

ACCESSOIRES

Feutre de toit noir (sous-couche) : 6 rouleaux, matériau de toiture SBS : 6 rouleaux, clous pour shingle et feutre de toit, EPDM, gouttières, annexe, auvent, porte et fenêtre supplémentaires.

NOUVEAU!



PALMAKO ABRIS DE JARDIN ANDREA 7,5 m² SLIDE PLUS



Peut être monté dans l'autre sens !

PALMAKO ABRIS
TOIT PLAT

78-103

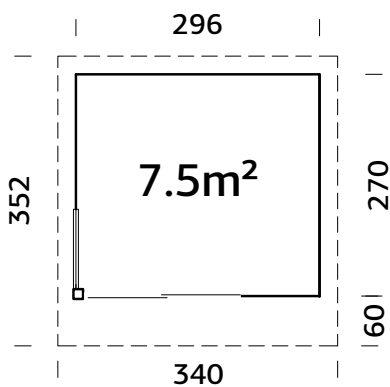

CARACTÉRISTIQUES DU PRODUIT

Dimensions des madriers : 296x270 cm

Volume : 16,9 m³

Dimensions d'ouverture de la porte coulissante (deux vantaux) : 88x187 cm (Slide), 85x185 cm (Slide Plus)

Lames de toit : 19 mm

Superficie du toit : 11,7 m²

Pente de toit : 4,9°

Surface au sol : 8,0 m²

ACCESSOIRES

Feutre de toit noir (sous-couche) : 3 rouleaux, matériau de toiture SBS : 3 rouleaux, clous pour shingle et feutre de toit, EPDM, gouttières.

Système d'emboîtement moderne.

Portes coulissantes incluses

TRAITEMENT

Disponible avec traitement par bain

Disponible avec peinture

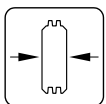

44 mm

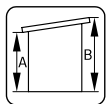

A: 217 cm
B: 249 cm

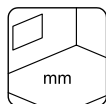

Inclus
19 mm



Slide Plus
Double vitrage, trempé, 4-16-4 mm



Fenêtre en aluminium
Double vitrage, 4-16-4 mm

PALMAKO ABRI DE JARDIN ANDREA 11,2 m²

SLIDE / SLIDE PLUS



Peut être monté dans l'autre sens !

PALMAKO ABRIS TOIT PLAT

78-103

CARACTÉRISTIQUES DU PRODUIT

Dimensions des madriers : 390x300 cm

Volume : 26,7 m³

Dimensions d'ouverture de la porte coulissante (deux vantaux) : 88x187 cm (Slide), 85x185 cm (Slide Plus)

Dimensions d'ouverture de la porte coulissante (trois vantaux) : 176x187 cm (Slide), 172x185 cm (Slide Plus)

Lames de toit : 19 mm

Superficie du toit : 17,2 m²

Pente de toit : 4,4°

Surface au sol : 11,7 m²

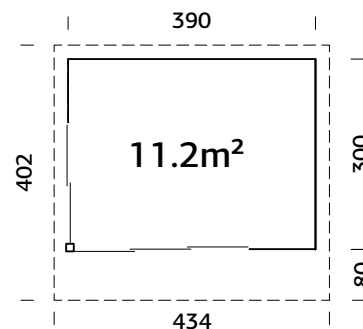

ACCESSOIRES

Feutre de toit noir (sous-couche) : 3 rouleaux, matériau de toiture SBS : 3 rouleaux, clous pour shingle et feutre de toit, EPDM, gouttières.



Slide
Verre, trempé, 4 mm



Slide Plus
Double vitrage, trempé, 4-16-4 mm

Système d'emboîtement moderne.
Portes coulissantes incluses
Pannes robustes en lamellé collé

TRAITEMENT

- Disponible avec traitement par bain
- Disponible avec peinture

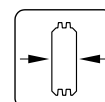

44 mm

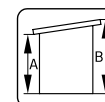

A: 228 cm
B: 264 cm

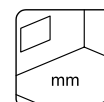

Inclus
19 mm

PALMAKO ABRI DE JARDIN ANDREA 11,2+7,9 m²

SLIDE / SLIDE PLUS



Peut être monté dans l'autre sens !

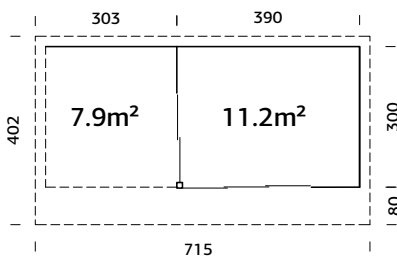

CARACTÉRISTIQUES DU PRODUIT

Dimensions des madriers : 693x300 cm

Volume : 26,7+20,2 m³

Dimensions d'ouverture de la porte coulissante (deux vantaux) : 88x187 cm (Slide), 85x185 cm (Slide Plus)

Dimensions d'ouverture de la porte coulissante (trois vantaux) : 176x187 cm (Slide), 172x185 cm (Slide Plus)

Lames de toit : 19 mm

Superficie du toit : 29,5 m²

Pente de toit : 4,4°

Surface au sol : 20,0 m²

ACCESSOIRES

Feutre de toit noir (sous-couche) : 5 rouleaux, matériau de toiture SBS : 5 rouleaux, clous pour shingle et feutre de toit, EPDM, gouttières.

Système d'emboîtement moderne.

Portes coulissantes incluses

Pannes robustes en lamellé collé

Poteaux robustes en lamellé collé

TRAITEMENT

Disponible avec traitement par bain

Disponible avec peinture

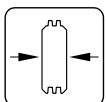

44 mm

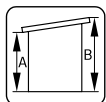

A: 228 cm

B: 264 cm

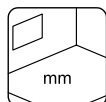

Inclus

19 mm



Slide
Verre, trempé, 4 mm



Slide Plus
Double vitrage, trempé, 4-16-4 mm

PALMAKO ABRI DE JARDIN ANDREA 17,1 m²

SLIDE / SLIDE PLUS



Peut être monté dans l'autre sens !

PALMAKO ABRIS TOIT PLAT

78-103

CARACTÉRISTIQUES DU PRODUIT

Dimensions des madriers : 595x300 cm

Volume : 41,0 m³

Fenêtre fixe, dimensions : 83x160 cm

Dimensions d'ouverture de la porte coulissante (deux vantaux) : 88x187 cm (Slide), 85x185 cm (Slide Plus)

Dimensions d'ouverture de la porte coulissante (trois vantaux) : 176x187 cm (Slide), 172x185 cm (Slide Plus)

Lames de toit : 19 mm

Superficie du toit : 25,4 m²

Pente de toit : 4,4°

Surface au sol : 17,9 m²

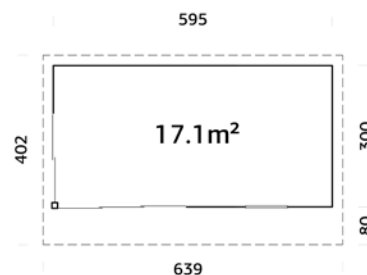

ACCESSOIRES

Feutre de toit noir (sous-couche) : 5 rouleaux, matériau de toiture SBS : 5 rouleaux, clous pour shingle et feutre de toit, EPDM, gouttières, fenêtre additionnelle.

Système d'emboîtement moderne.

Portes coulissantes incluses

Pannes robustes en lamellé collé



Slide
Verre, trempé, 4 mm



Slide Plus
Double vitrage, trempé, 4-16-4 mm

TRAITEMENT

Disponible avec traitement par bain

Disponible avec peinture

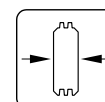

44 mm

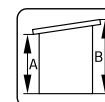

A: 228 cm
B: 264 cm

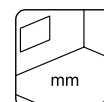

Inclus
19 mm

PALMAKO ABRIS DE JARDIN ANDREA 17,1+7,9 m² SLIDE / SLIDE PLUS



Peut être monté dans l'autre sens !

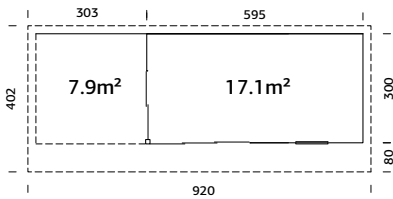

CARACTÉRISTIQUES DU PRODUIT

Dimensions des madriers : 898x300 cm

Volume : 41,0+20,2 m³

Fenêtre fixe, dimensions : 83x160 cm

Dimensions d'ouverture de la porte coulissante (deux vantaux) : 88x187 cm (Slide), 85x185 cm (Slide Plus)

Dimensions d'ouverture de la porte coulissante (trois vantaux) : 176x187 cm (Slide), 172x185 cm (Slide Plus)

Lames de toit : 19 mm

Superficie du toit : 37,7 m²

Pente de toit : 4,4°

Surface au sol : 26,2 m²

ACCESSOIRES

Feutre de toit noir (sous-couche) : 5 rouleaux, matériau de toiture SBS : 5 rouleaux, clous pour shingle et feutre de toit, EPDM, gouttières, fenêtre additionnelle.

Système d'emboîtement moderne.

Portes coulissantes incluses

Pannes robustes en lamellé collé

Poteaux robustes en lamellé collé

TRAITEMENT

Disponible avec traitement par bain

Disponible avec peinture

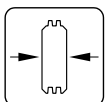

44 mm

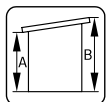

A: 228 cm
B: 264 cm

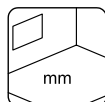

Inclus
19 mm



Slide
Verre, trempé, 4 mm



Slide Plus
Double vitrage, trempé, 4-16-4 mm

PALMAKO ABRI DE JARDIN HEIDI 11,7 m²

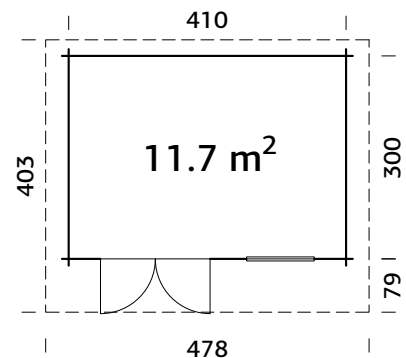

Double vitrage

CARACTÉRISTIQUES DU PRODUIT

Dimensions des madriers : 430x320 cm	Fenêtre fixe, dimensions : 90x168 cm	Lames de toit : 19 mm
Volume : 26,7 m³	Dimensions utiles de la porte : 144x183 cm	Superficie du toit : 18,6 m²
Type porte/fenêtre : Summer	Seuil de porte : Plat et couvert en inox	Pente de toit : 2,2°
Vitrage porte/fenêtre : Double vitrage, trempé, 4-9-4 mm		Surface au sol : 12,3 m²

TRAITEMENT

- Disponible avec traitement par bain
 Disponible avec peinture

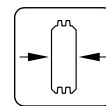

44 mm

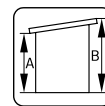

A: 222 cm
B: 244 cm

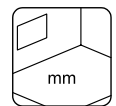

Inclus
19 mm

ACCESSOIRES

Feutre de toit noir (sous-couche) : 3 rouleaux, matériau de toiture SBS : 3 rouleaux, clous pour shingle et feutre de toit, EPDM, gouttières, porte et fenêtre supplémentaires.

PALMAKO ABRI DE JARDIN HEIDI 19,7 m²

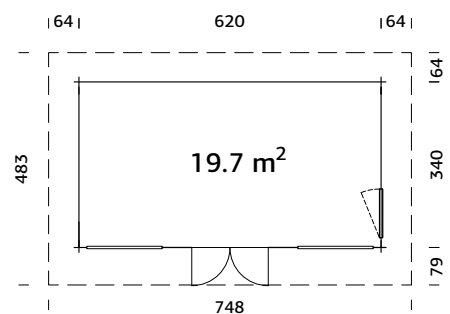

Double vitrage

CARACTÉRISTIQUES DU PRODUIT

Dimensions des madriers : 640x360 cm	Dimensions utiles de la fenêtre : 77x191 cm	Seuil de porte : Plat et couvert en inox
Volume : 49,5 m³	Fenêtre fixe, dimensions : 138x188 cm	Lames de toit : 19 mm
Type porte/fenêtre : Summer	Dimensions utiles de la porte : 141x199 cm	Superficie du toit : 36,5 m²
Vitrage porte/fenêtre : Double vitrage, trempé, 4-9-4 mm		Pente de toit : 9,2°
		Surface au sol : 21,1 m²

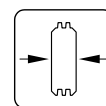

70 mm

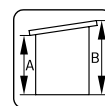

A: 236 cm
B: 314 cm

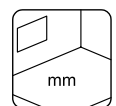

Inclus
19 mm

ACCESSOIRES

Feutre de toit noir (sous-couche) : 6 rouleaux, matériau de toiture SBS : 6 rouleaux, clous pour shingle et feutre de toit, EPDM, gouttières, porte et fenêtre supplémentaires.

PALMAKO ABRIS DE JARDIN HEIDI 22,5 m²

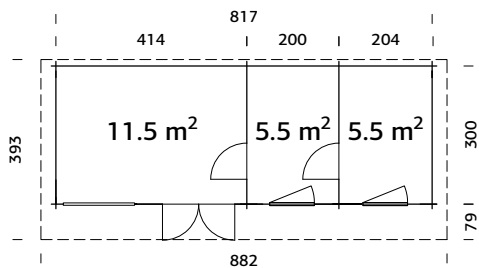

Double vitrage

CARACTÉRISTIQUES DU PRODUIT

Dimensions des madriers : 837x320 cm	Dimensions utiles de la fenêtre : 77x191 cm	Seuil de porte : Plat et couvert en inox
Volume : 59,5 m ³	Fenêtre fixe, dimensions : 138x188 cm	Lames de toit : 19 mm
Type porte/fenêtre : Summer	Dimensions utiles de la porte : 67x192 cm, 141x199 cm	Superficie du toit : 34,2 m ²
Vitrage porte/fenêtre : Double vitrage, trempé, 4-9-4 mm		Pente de toit : 9,2°
		Surface au sol : 24,5 m ²

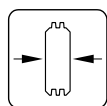

70 mm

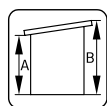

A: 243 cm
B: 302 cm

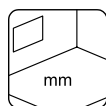

Inclus
28 mm

ACCESSOIRES

Feutre de toit noir (sous-couche) : 5 rouleaux, matériau de toiture SBS : 5 rouleaux, clous pour shingle et feutre de toit, gouttières, porte et fenêtre supplémentaires.

PALMAKO ABRIS
TOIT PLAT

78-103

PALMAKO ABRIS DE JARDIN HEIDI 22,8 m²

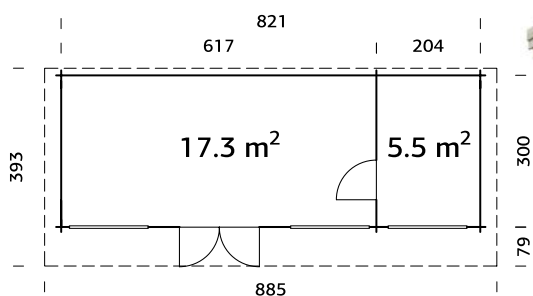

Double vitrage

CARACTÉRISTIQUES DU PRODUIT

Dimensions des madriers : 840x320 cm	Fenêtre fixe, dimensions : 138x188 cm, 138x36 cm	Lames de toit : 19 mm
Volume : 59,2 m ³	Dimensions utiles de la porte : 67x192 cm, 141x199 cm	Superficie du toit : 34,6 m ²
Type porte/fenêtre : Summer	Seuil de porte : Plat et couvert en inox	Pente de toit : 9,0°
Vitrage porte/fenêtre : Double vitrage, trempé, 4-9-4 mm		Surface au sol : 24,6 m ²

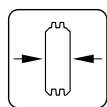

70 mm

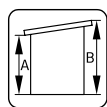

A: 236 cm
B: 270 cm

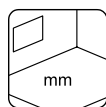

Inclus
28 mm

ACCESSOIRES

Feutre de toit noir (sous-couche) : 6 rouleaux, matériau de toiture SBS : 6 rouleaux, clous pour shingle et feutre de toit, gouttières, porte et fenêtre supplémentaires.

ACCESSOIRES

VOIR ACCESSOIRES PAGES 344-368

78-103

PALMAKO ABRIS TOIT PLAT

Abri	N° art.	Plancher ¹	Feutre de toit, rouleaux	Matériau de toiture SBS, rouleaux	Clois pour bardeaux et feutre de toit, 1 kg	EPDM	Gouttières	Annexe	Auvent
Alice 4,7 m ²	111242	109456	107210, 1 rouleaux	107214, 1 rouleaux	107930	111847	106627		103168
Alice 6,1 m ²	111244	109522	107210, 2 rouleaux	107214, 2 rouleaux	107930	111847	106627		103168
Alice 9,0 m ²	111246	109518	107210, 2 rouleaux	107214, 2 rouleaux	107930	2 x 111847	106627		103168
Alice 11,0 m ²	111248	109520	107210, 3 rouleaux	107214, 3 rouleaux	107930	2 x 111847	106627		103168
Ella 6,9 m ²	101453	102967	107210, 2 rouleaux	107214, 2 rouleaux	107930	111847	106626		
Ella 8,7 m ²	101543	102994	107210, 3 rouleaux	107214, 3 rouleaux	107930	111847	106627		
Ella 6,9+8,2 m ²	101595	102967	107210, 5 rouleaux	107214, 5 rouleaux	107930	2 x 111847	106628		
Ella 6,9+10,0 m ²	101607	102967	107210, 5 rouleaux	107214, 5 rouleaux	107930	2 x 111847	106626 + 106627		
Ella 8,7+8,2 m ²	101611	102994	107210, 5 rouleaux	107214, 5 rouleaux	107930	2 x 111847	106626 + 106627		
Ella 8,7+10,0 m ²	101623	102994	107210, 5 rouleaux	107214, 5 rouleaux	107930	3 x 111847	106626 + 106627		
Ella 13,1 m ²	108218	108279	107210, 3 rouleaux	107214, 3 rouleaux	107930	2 x 111847	107375		
Ella 13,1+3,9 m ²	108222	108279	107210, 5 rouleaux	107214, 5 rouleaux	107930	2 x 111847	106626 + 106627		
Bret 14,8 m ²	102205		107210, 5 rouleaux	107214, 5 rouleaux	107930	2 x 111847	107375	102801	103168
Bret 19,9 m ²	102218		107210, 6 rouleaux	107214, 6 rouleaux	107930	2 x 111847	106628	102801	103168
Lisa 11,5 m ²	102281		107210, 3 rouleaux	107214, 3 rouleaux	107930	2 x 111847	107375	102801	103168
Lisa 14,2 m ²	102197		107210, 3 rouleaux	107214, 3 rouleaux	107930	2 x 111847	107375	102801	103168
Lisa 19,4 m ²	101749		107210, 6 rouleaux	107214, 6 rouleaux	107930	3 x 111847	106628	102801	103168

¹ Solives traitées incluses.
Le Numéro d'article est indiqué pour les articles non traités. Pour les articles traités, contactez notre équipe de vente.

ACCESSOIRES

VOIR ACCESSOIRES PAGES 344-368

Abri	N° art.	Plancher ¹	Feutre de toit, rouleaux	Matériau de toiture SBS, rouleaux	Clous pour bardeaux et feutre de toit, 1 kg EPDM	Gouttières	Annexe	Auvent	Accessoires	
									107210, 3 rouleaux	107214, 3 rouleaux
Lea 14,2 m²	101728		107210, 3 rouleaux	107214, 3 rouleaux	107930	2 x 111847	102801	103168		
Lea 19,4 m²	101736		107210, 6 rouleaux	107214, 6 rouleaux	107930	3 x 111847	102801	103168		
Lea 14,2 m² Slide	111187		107210, 3 rouleaux	107214, 3 rouleaux	107930	2 x 111847	102801	103168		
Lea 14,2 m² Slide Plus	111191		107210, 3 rouleaux	107214, 3 rouleaux	107930	2 x 111847	102801	103168		
Lea 19,4 m² Slide	111195		107210, 6 rouleaux	107214, 6 rouleaux	107930	3 x 111847	102801	103168		
Lea 19,4 m² Slide Plus	111199		107210, 6 rouleaux	107214, 6 rouleaux	107930	3 x 111847	102801	103168		
Andrea 7,5 m² Slide Plus	119316		107210, 3 rouleaux	107214, 3 rouleaux	107930	2 x 111847				
Andrea 11,2 m² Slide	111215		107210, 3 rouleaux	107214, 3 rouleaux	107930	2 x 111847				
Andrea 11,2 m² Slide Plus	111223		107210, 3 rouleaux	107214, 3 rouleaux	107930	2 x 111847				
Andrea 11,2+7,9 m² Slide	111204		107210, 5 rouleaux	107214, 5 rouleaux	107930	3 x 111847	2 x 106627			
Andrea 11,2+7,9 m² Slide Plus	111231		107210, 5 rouleaux	107214, 5 rouleaux	107930	3 x 111847	2 x 106627			
Andrea 17,1 m² Slide	111211		107210, 5 rouleaux	107214, 5 rouleaux	107930	2 x 111847	106626+106627			
Andrea 17,1 m² Slide Plus	111227		107210, 5 rouleaux	107214, 5 rouleaux	107930	2 x 111847	106626+106627			
Andrea 17,1+7,9 m² Slide	111203		107210, 5 rouleaux	107214, 5 rouleaux	107930	3 x 111847	106626+106627			
Andrea 17,12+7,9 m² Slide Plus	111235		107210, 5 rouleaux	107214, 5 rouleaux	107930	3 x 111847	106626+106627			
Heidi 11,7 m²	106355		107210, 3 rouleaux	107214, 3 rouleaux	107930	2 x 111847	107375			
Heidi 19,7 m²	106370		107210, 6 rouleaux	107214, 6 rouleaux	107930	3 x 111847	2 x 106627			
Heidi 22,5 m²	110077		107210, 5 rouleaux	107214, 5 rouleaux	107930	3 x 111847	106628+ 106626			
Heidi 22,8 m²	106381		107210, 6 rouleaux	107214, 6 rouleaux	107930	3 x 111847	106628 + 106626			

¹ Solives traitées incluses.
Le Numéro d'article est indiqué pour les articles non traités. Pour les articles traités, contactez notre équipe de vente.



Cecilia 32,0 m² Slide Plus

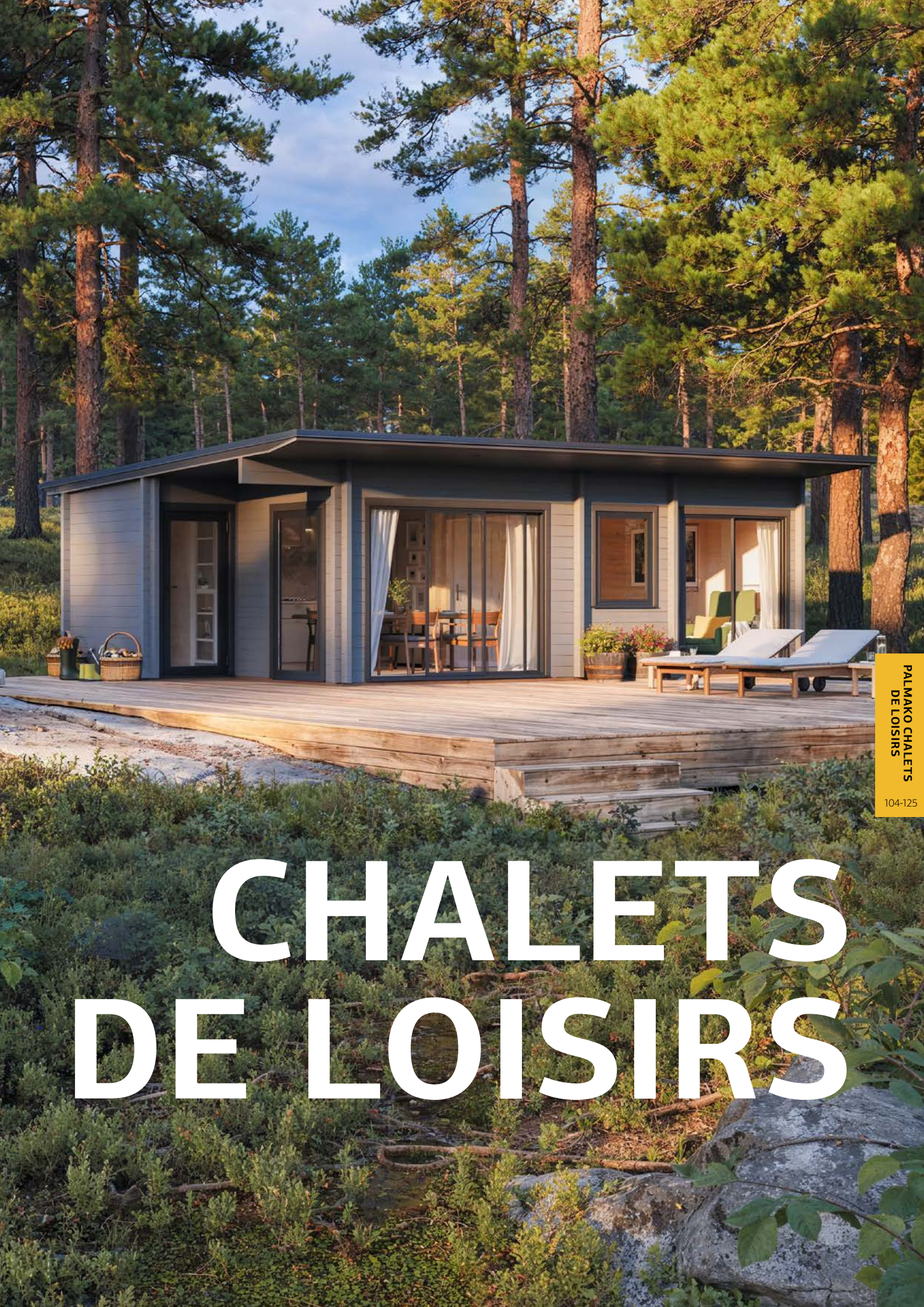

CHALET DE LOISIRS



PALMAKO CHALET DE LOISIRS
KENDRA 18,4 m²



PALMAKO CHALET DE LOISIRS
EMILY 39,2 m²



PALMAKO CHALET DE LOISIRS
EMILY 40,1+5,2 m²



PALMAKO CHALET DE LOISIRS
AGNETA 18,8+12,5 m²



PALMAKO CHALET DE LOISIRS
AGNETA 18,8+28,8 m²



PALMAKO CHALET DE LOISIRS
ANNA 26,8 m²



PALMAKO CHALET DE LOISIRS
ANNA 26,8+1,9 m²



PALMAKO CHALET DE LOISIRS
SANDRA 21,5+3,7 m²



PALMAKO CHALET DE LOISIRS
SANDRA 25,6+11,1 m²



PALMAKO CHALET DE LOISIRS
SANDRA 29,9 m²



NOUVEAU

PALMAKO CHALET DE LOISIRS
CECILIA 14,2 m²
SLIDE PLUS



NOUVEAU

PALMAKO CHALET DE LOISIRS
CECILIA 21,8 m²
SLIDE PLUS



NOUVEAU

PALMAKO CHALET DE LOISIRS
CECILIA 27,2 m²
SLIDE PLUS



NOUVEAU

PALMAKO CHALET DE LOISIRS
CECILIA 30,0 m²
SLIDE PLUS



NOUVEAU

PALMAKO CHALET DE LOISIRS
CECILIA 32,8 m²
SLIDE PLUS

PALMAKO CHALET DE LOISIRS KENDRA 18,4 m²



CARACTÉRISTIQUES DU PRODUIT

Dimensions des madriers :

419x519 cm

Volume : 66,2 m³

Type porte/fenêtre : Summer

Vitrage fenêtre :

Double vitrage, 3-9-3 mm

Vitrage porte : Double vitrage,

trepapé, 4-9-4 mm

Seuil de porte : Plat et couvert
en inox

Lames de toit : 19 mm

Superficie du toit : 34,7 m²

Pente de toit : 36,4°

Surface au sol : 19,9 m²

Rez-de-chaussée : 15,4+3,0 m²

Premier étage : 17,6 m²

ACCESSOIRES

Feutre de toit noir (sous-couche) : 9 rouleaux, matériau de toiture SBS : 9 rouleaux, shingles : 13 paquets, clous pour shingle et feutre de toit, porte et fenêtre supplémentaires.

Double vitrage

Pannes robustes en lamellé collé.

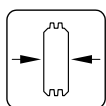

70 mm

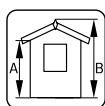

A: 283 cm
B: 432 cm

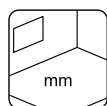

Inclus
19 mm

PALMAKO CHALET DE LOISIRS EMILY 39,2 m²



CARACTÉRISTIQUES DU PRODUIT

Dimensions des madriers :

660x780 cm

Volume : 102,2 m³

Type porte/fenêtre : Summer

Vitrage porte/fenêtre :

Double vitrage, 3-9-3 mm

Seuil de porte : Plat et couvert en inox

Lames de toit : 19 mm

Superficie du toit : 53,9 m²

Pente de toit : 15,8°

Surface au sol : 42,0 m²

ACCESSOIRES

Feutre de toit noir (sous-couche) : 10 rouleaux, matériau de toiture SBS : 10 rouleaux, shingles : 21 paquets, clous pour shingle et feutre de toit, porte et fenêtre supplémentaires.

Double vitrage

Pannes robustes en lamellé collé.

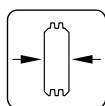

70 mm

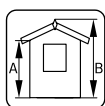

A: 230 cm
B: 310 cm

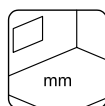

Inclus
28 mm

PALMAKO CHALET DE LOISIRS EMILY 40,1+5,2 m²



CARACTÉRISTIQUES DU PRODUIT

Dimensions des madriers :

590x570 cm

Volume : 79,8 m³

Terrasse : 339x153 cm

Type porte/fenêtre : Summer

Vitrage porte/fenêtre :

Double vitrage, 3-9-3 mm

Seuil de porte : Plat et couvert
en inox

Lames de toit : 19 mm

Superficie du toit : 41,9 m²

Pente de toit : 24,8°

**Surface au sol (terrasse
incluse) :** 31,4 m²

Rez-de-chaussée : 23,7+5,2 m²

Premier étage : 16,4 m²

ACCESSOIRES

Feutre de toit noir (sous-couche) : 9 rouleaux, matériau de toiture SBS : 9 rouleaux, shingles : 16 paquets, clous pour shingle et feutre de toit, porte et fenêtre supplémentaires.

Double vitrage

Pannes robustes en lamellé collé.

Lames de terrasse traitées.

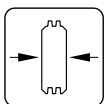

70 mm

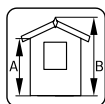

A: 256 cm
B: 395 cm

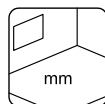

Inclus
28 mm

PALMAKO CHALET DE LOISIRS AGNETA 18,8+12,5 m²

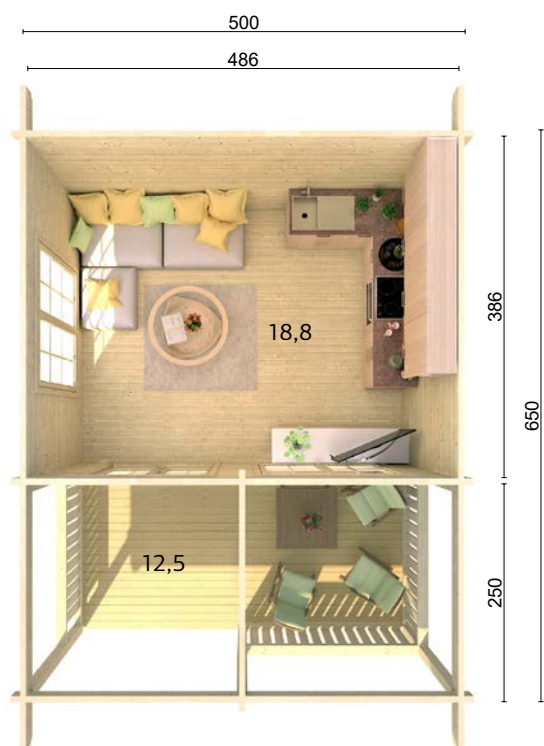

CARACTÉRISTIQUES DU PRODUIT

Dimensions des madriers : 520x420 cm	Seuil de porte : Plat et couvert en inox
Dimensions des rondins (chalet avec terrasse) : 520x650 cm	Lames de toit : 19 mm
Volume : 58,1 m ³	Superficie du toit : 47,3 m ²
Terrasse : 250x500 cm	Pente de toit : 18,0°
Type porte/fenêtre : Summer	Surface au sol (terrasse incluse) : 32,3 m ²
Vitrage porte/fenêtre : Double vitrage, trempé, 4-9-4 mm	

ACCESSOIRES

Feutre de toit noir (sous-couche) : 7 rouleaux, matériau de toiture SBS : 7 rouleaux, shingles : 18 paquets, clous pour shingle et feutre de toit, porte et fenêtre supplémentaires.

Double vitrage

Peut être monté dans l'autre sens !

Lames de terrasse traitées.

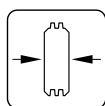

70 mm

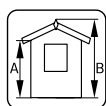

A: 250 cm
B: 357 cm

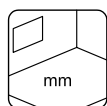

Inclus
28 mm

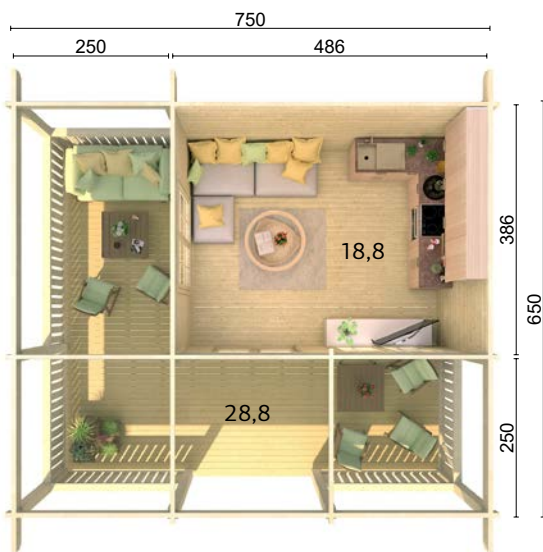
PALMAKO CHALET DE LOISIRS AGNETA 18,8+28,8 m²**CARACTÉRISTIQUES DU PRODUIT****Dimensions des madriers :**

520x420 cm

Dimensions des rondins (chalet avec terrasse) : 750x650 cm**Volume :** 63,8 m³**Terrasse :** 250x750 cm, 250x650 cm**Type porte/fenêtre :** Summer**Vitrage porte/fenêtre :**

Double vitrage, trempé, 4-9-4 mm

Seuil de porte : Plat et couvert en inox**Lames de toit :** 19 mm**Superficie du toit :** 67,2 m²**Pente de toit :** 18,0°**Surface au sol (terrasse incluse) :** 48,1 m²**ACCESSOIRES**

Feutre de toit noir (sous-couche) : 11 rouleaux, matériau de toiture SBS : 11 rouleaux, shingles : 24 paquets, clous pour shingle et feutre de toit, porte et fenêtre supplémentaires.

Double vitrage

Lames de terrasse traitées.

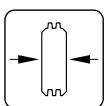

70 mm

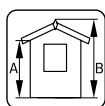
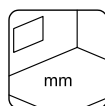
A: 250 cm
B: 400 cm

Inclus
28 mm

PALMAKO CHALET DE LOISIRS ANNA 26,8 m²



CARACTÉRISTIQUES DU PRODUIT

Dimensions des madriers :

820x520 cm

Volume : 81,9 m³

Type porte/fenêtre : Summer

Vitrage porte/fenêtre : Double vitrage, trempé, 4-9-4 mm

Seuil de porte : Plat et couvert en inox

Lames de toit : 19 mm

Superficie du toit : 46,7 m²

Pente de toit : 25,3°

Surface au sol : 29,2 m²

ACCESSOIRES

Feutre de toit noir (sous-couche) : 7 rouleaux, matériau de toiture SBS : 7 rouleaux, shingles : 18 paquets, clous pour shingle et feutre de toit, porte et fenêtre supplémentaires.

Double vitrage

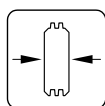

70 mm

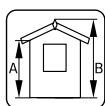

**A: 257 cm
B: 330 cm**

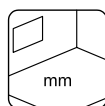

**Inclus
28 mm**

PALMAKO CHALET DE LOISIRS ANNA 26,8+1,9 m²

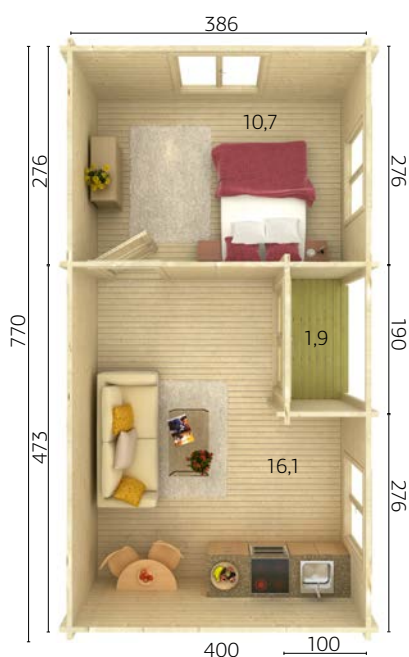

CARACTÉRISTIQUES DU PRODUIT

Dimensions des madriers :

790x420 cm

Volume : 75,6 m³

Terrasse : 190x100 cm

Type porte/fenêtre : Summer

Vitrage porte/fenêtre : Double

vitrage, trempé, 4-9-4 mm

Seuil de porte : Plat et couvert

en inox

Lames de toit : 19 mm

Superficie du toit : 39,7 m²

Pente de toit : 17,5°

Surface au sol : 30,8 m²

ACCESSOIRES

Feutre de toit noir (sous-couche) : 7 rouleaux, matériau de toiture SBS : 7 rouleaux, shingles : 16 paquets, clous pour shingle et feutre de toit, porte et fenêtre supplémentaires.

Double vitrage

Lames de terrasse traitées.

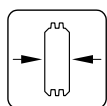

70 mm

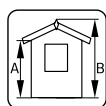

A: 229 cm
B: 297 cm

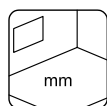

Inclus
28 mm

PALMAKO CHALET DE LOISIRS SANDRA 21,5+3,7 m²

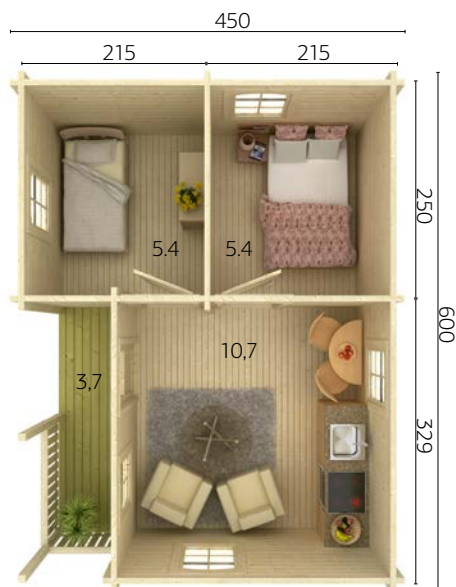

CARACTÉRISTIQUES DU PRODUIT

Dimensions des madriers :

620x470 cm

Volume : 59,7 m³

Terrasse : 329x104 cm

Type porte/fenêtre : Summer

Vitrage porte/fenêtre :

Double vitrage, 3-9-3 mm

Seuil de porte : Plat et couvert en inox

Lames de toit : 19 mm

Superficie du toit : 36,0 m²

Pente de toit : 20,4°

Surface au sol (terrasse incluse) : 27,0 m²

ACCESSOIRES

Feutre de toit noir (sous-couche) : 7 rouleaux, matériau de toiture SBS : 7 rouleaux, shingles : 14 paquets, clous pour shingle et feutre de toit, porte et fenêtre supplémentaires.

Double vitrage

Pannes robustes en lamellé collé.

Lames de terrasse traitées.

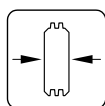

70 mm

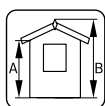

A: 230 cm

B: 320 cm

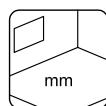

Inclus

28 mm

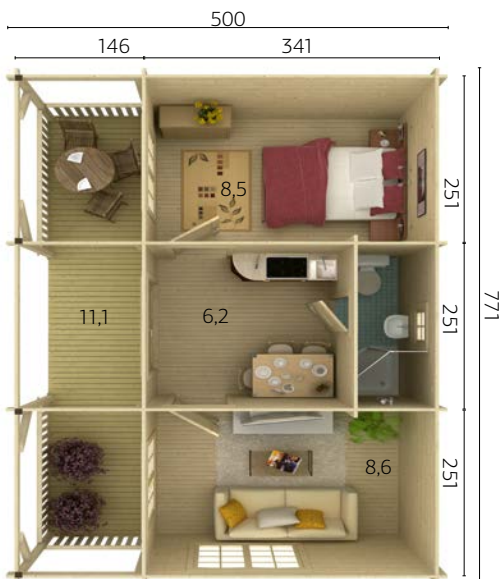
PALMAKO CHALET DE LOISIRS SANDRA 25,6+11,1 m²**CARACTÉRISTIQUES DU PRODUIT****Dimensions des madriers :**

791x370(520) cm

Volume : 106,2 m³**Terrasse :** 771x146 cm**Type porte/fenêtre :** Summer**Vitrage porte/fenêtre :**

Double vitrage, 3-9-3 mm

Seuil de porte : Plat et couvert en inox**Lames de toit :** 19 mm**Superficie du toit :** 48,5 m²**Pente de toit :** 19,2°**Surface au sol (terrasse incluse) :** 38,6 m²**ACCESSOIRES**

Feutre de toit noir (sous-couche) : 9 rouleaux, matériau de toiture SBS : 9 rouleaux, shingles : 18 paquets, clous pour shingle et feutre de toit, porte et fenêtre supplémentaires.

Double vitrage

Lames de terrasse traitées.

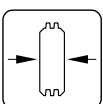
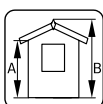
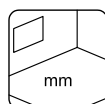
**44 mm****A: 239 cm
B: 335 cm****Inclus
19 mm**

PALMAKO CHALET DE LOISIRS SANDRA 29,9 m²

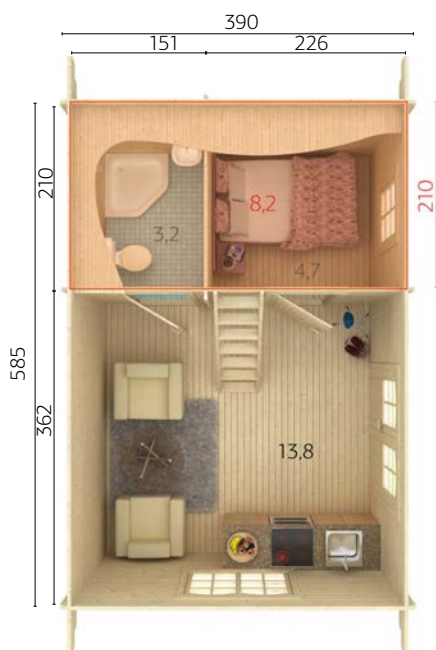

CARACTÉRISTIQUES DU PRODUIT

Dimensions des madriers :

605x410 cm

Volume : 65,6 m³

Type porte/fenêtre : Summer

Vitrage porte/fenêtre :
Double vitrage, 3-9-3 mm

Seuil de porte : Plat et couvert
en inox

Lames de toit : 19 mm

Superficie du toit : 37,7 m²

Pente de toit : 32,1°

Surface au sol : 22,8 m²

Rez-de-chaussée : 21,7 m²

Premier étage : 8,2 m²

ACCESSOIRES

Feutre de toit noir (sous-couche) : 8 rouleaux, matériau de toiture SBS : 8 rouleaux, shingles : 15 paquets, clous pour shingle et feutre de toit, porte et fenêtre supplémentaires.

Double vitrage

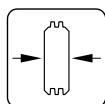

44 mm

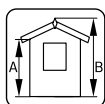

A: 239 cm
B: 370 cm

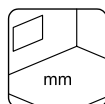

Inclus
19 mm

PALMAKO CHALET DE LOISIRS CECILIA 14,2 m²

SLIDE PLUS

NOUVEAU!



Peut être monté dans l'autre sens !

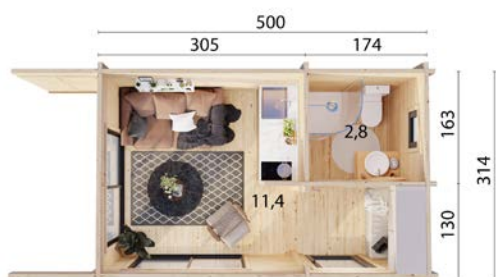

CARACTÉRISTIQUES DU PRODUIT

Dimensions des madriers :

520x334 cm

Volume : 36,0 m³

Type porte/fenêtre : Summer

Vitrage porte :

Double vitrage, trempé,
4-16-4 mm

Vitrage fenêtre :

Double vitrage, 4-16-4 mm

Lames de toit : 19 mm

Superficie de toit : 29,3 m²

Pente de toit : 3,0°

Surface au sol : 15,7 m²

ACCESSOIRES

Feutre de toit noir (sous-couche) : 5 rouleaux, matériau de toiture SBS : 5 rouleaux, clous pour shingle et feutre de toit, EPDM, gouttières, porte et fenêtre supplémentaires.

Portes et fenêtres en aluminium
Double vitrage
Portes coulissantes incluses
Profilé de finition aluminium en bordure de toit inclus.

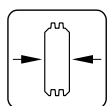

70 mm

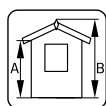

A: 239 cm
B: 279 cm

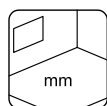

Inclus
28 mm



Slide Plus
Double vitrage, trempé,
4-16-4 mm



Fenêtre en aluminium
Double vitrage, 4-16-4 mm



Porte en aluminium
Double vitrage, trempé,
4-16-4 mm



Cecilia 21,8 m² Slide Plus



Cecilia 21,8 m² Slide Plus interior view

PALMAKO CHALETS
DE LOISIRS

104-125

PALMAKO CHALET DE LOISIRS CECILIA 21,8 m²

SLIDE PLUS

NOUVEAU!



Peut être monté dans l'autre sens !

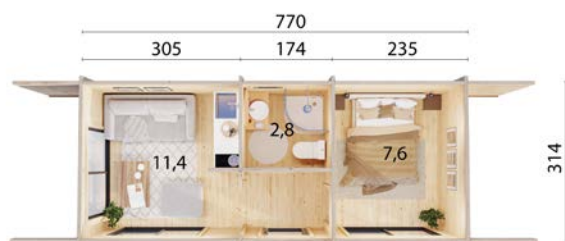

CARACTÉRISTIQUES DU PRODUIT

Dimensions des madriers :

780x334 cm

Volume : 55,2 m³

Type porte/fenêtre : Summer

Vitrage porte :

Double vitrage, trempé,
4-16-4 mm

Vitrage fenêtre :

Double vitrage, 4-16-4 mm

Lames de toit : 19 mm

Superficie du toit : 46,7 m²

Pente de toit : 3,0°

Surface au sol : 23,9 m²

ACCESSOIRES

Feutre de toit noir (sous-couche) : 6 rouleaux, matériau de toiture SBS : 6 rouleaux, clous pour shingle et feutre de toit, EPDM, gouttières, porte et fenêtre supplémentaires.

Portes et fenêtres en aluminium
Double vitrage
Portes coulissantes incluses
Profilé de finition aluminium en bordure de toit inclus.



Slide Plus
Double vitrage, trempé,
4-16-4 mm



Fenêtre en aluminium
Double vitrage, 4-16-4 mm



Porte en aluminium
Double vitrage, trempé,
4-16-4 mm

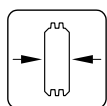

70 mm

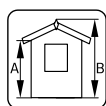

A: 239 cm
B: 278 cm

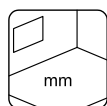

Inclus
28 mm

PALMAKO CHALET DE LOISIRS CECILIA 27,2 m²

SLIDE PLUS

NOUVEAU!



Peut être monté dans l'autre sens !



CARACTÉRISTIQUES DU PRODUIT

Dimensions des madriers :

560x560cm

Volume : 72,4 m³

Type porte/fenêtre : Summer

Vitrage porte :

Double vitrage, trempé,
4-16-4 mm

Vitrage fenêtre :

Double vitrage, 4-16-4 mm

Lames de toit : 19 mm

Superficie du toit : 48,5 m²

Pente de toit : 3,0°

Surface au sol : 29,2 m²

ACCESSOIRES

Feutre de toit noir (sous-couche) : 7 rouleaux, matériau de toiture SBS : 7 rouleaux, clous pour shingle et feutre de toit, EPDM, gouttières, porte et fenêtre supplémentaires.

Portes et fenêtres en aluminium
Double vitrage
Portes coulissantes incluses
Profilé de finition aluminium en bordure de toit inclus.

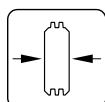

70 mm

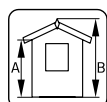

A: 240 cm
B: 290 cm

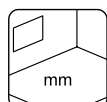

Inclus
28 mm



Slide Plus
Double vitrage, trempé,
4-16-4 mm



Fenêtre en aluminium
Double vitrage, 4-16-4 mm



Porte en aluminium
Double vitrage, trempé,
4-16-4 mm

PALMAKO CHALET DE LOISIRS CECILIA 30,0 m²

SLIDE PLUS

NOUVEAU!



Peut être monté dans l'autre sens !

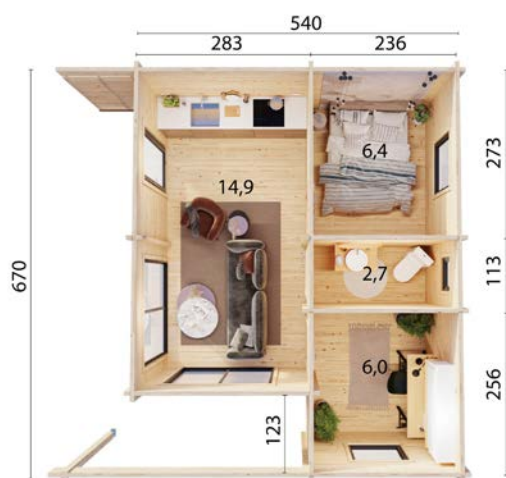

CARACTÉRISTIQUES DU PRODUIT

Dimensions des madriers :

560x690 cm

Volume : 78,8 m³

Type porte/fenêtre : Summer

Vitrage porte :

Double vitrage, trempé,
4-16-4 mm

Vitrage fenêtre :

Double vitrage, 4-16-4 mm

Lames de toit : 19 mm

Superficie du toit : 55,4 m²

Pente de toit : 3,0°

Surface au sol : 32,4 m²

ACCESSOIRES

Feutre de toit noir (sous-couche) : 7 rouleaux, matériau de toiture SBS : 7 rouleaux, clous pour shingle et feutre de toit, EPDM, gouttières, porte et fenêtre supplémentaires.

Portes et fenêtres en aluminium
Double vitrage
Portes coulissantes incluses
Profilé de finition aluminium en bordure de toit inclus.

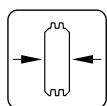

70 mm

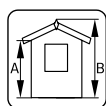

A: 240 cm
B: 295 cm

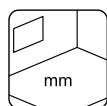

Inclus
28 mm



Slide Plus
Double vitrage, trempé,
4-16-4 mm



Fenêtre en aluminium
Double vitrage, 4-16-4 mm



Porte en aluminium
Double vitrage, trempé,
4-16-4 mm

PALMAKO CHALET DE LOISIRS CECILIA 32,0 m²

SLIDE PLUS

NOUVEAU!



Peut être monté dans l'autre sens !

CARACTÉRISTIQUES DU PRODUIT

Dimensions des madriers :

910x440 cm

Volume : 81,3 m³

Type porte/fenêtre : Summer

Vitrage porte :

Double vitrage, trempé,
4-16-4 mm

Vitrage fenêtre :

Double vitrage, 4-16-4 mm

Lames de toit : 19 mm

Superficie du toit : 52,3 m²

Pente de toit : 3,0°

Surface au sol : 34,6 m²

ACCESSOIRES

Feutre de toit noir (sous-couche) : 8 rouleaux, matériau de toiture SBS : 8 rouleaux, clous pour shingle et feutre de toit, EPDM, gouttières, porte et fenêtre supplémentaires.

Portes et fenêtres en aluminium

Double vitrage

Portes coulissantes incluses

Profilé de finition aluminium en bordure de toit inclus.

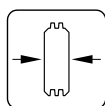

70 mm

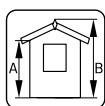
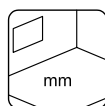
A: 237 cm
B: 290 cmInclus
28 mm

Slide Plus
Double vitrage, trempé,
4-16-4 mm



Fenêtre en aluminium
Double vitrage, 4-16-4 mm



Porte en aluminium
Double vitrage, trempé,
4-16-4 mm

NOUS REALISONS LE CHALET DE VOS RÊVES

Nous vous proposons des chalets de loisirs en bois massif avec des épaisseurs de mur de 44 et 70 mm, ainsi qu'en bois lamellé collé de 88, 114 et 134 mm.

Ce catalogue met en avant quelques idées de chalets de loisirs. Toutefois, avec l'aide de nos architectes et de notre service de conception, nous sommes capables de vous réaliser un chalet sur mesure répondant à toutes vos exigences.

Pour vos démarches administratives, nous pouvons mettre à votre disposition un plan au sol ainsi que des visuels des 4 façades latérales. En fonction de vos recommandations, nous pouvons vous offrir un kit complet comprenant des portes et fenêtres, des escaliers, des bardages pour vos murs, etc. Pour chaque projet, nous fournissons une notice de montage détaillée. L'ensemble des pièces est codifié afin de vous simplifier la construction. Pour obtenir plus d'informations, n'hésitez pas à vous rapprocher de votre revendeur Palmako.

À noter que sur l'ensemble de nos modèles, des modifications peuvent être apportées ! Il vous est également possible de bénéficier de menuiseries de qualité supérieure adaptées à un usage d'habitation principale à partir d'une épaisseur de madriers de 70 mm.

Nous sommes convaincus que nous pouvons apporter la meilleure solution à votre projet, n'hésitez pas à prendre contact avec nous. Nous aurons à coeur de faire de votre rêve une réalité.

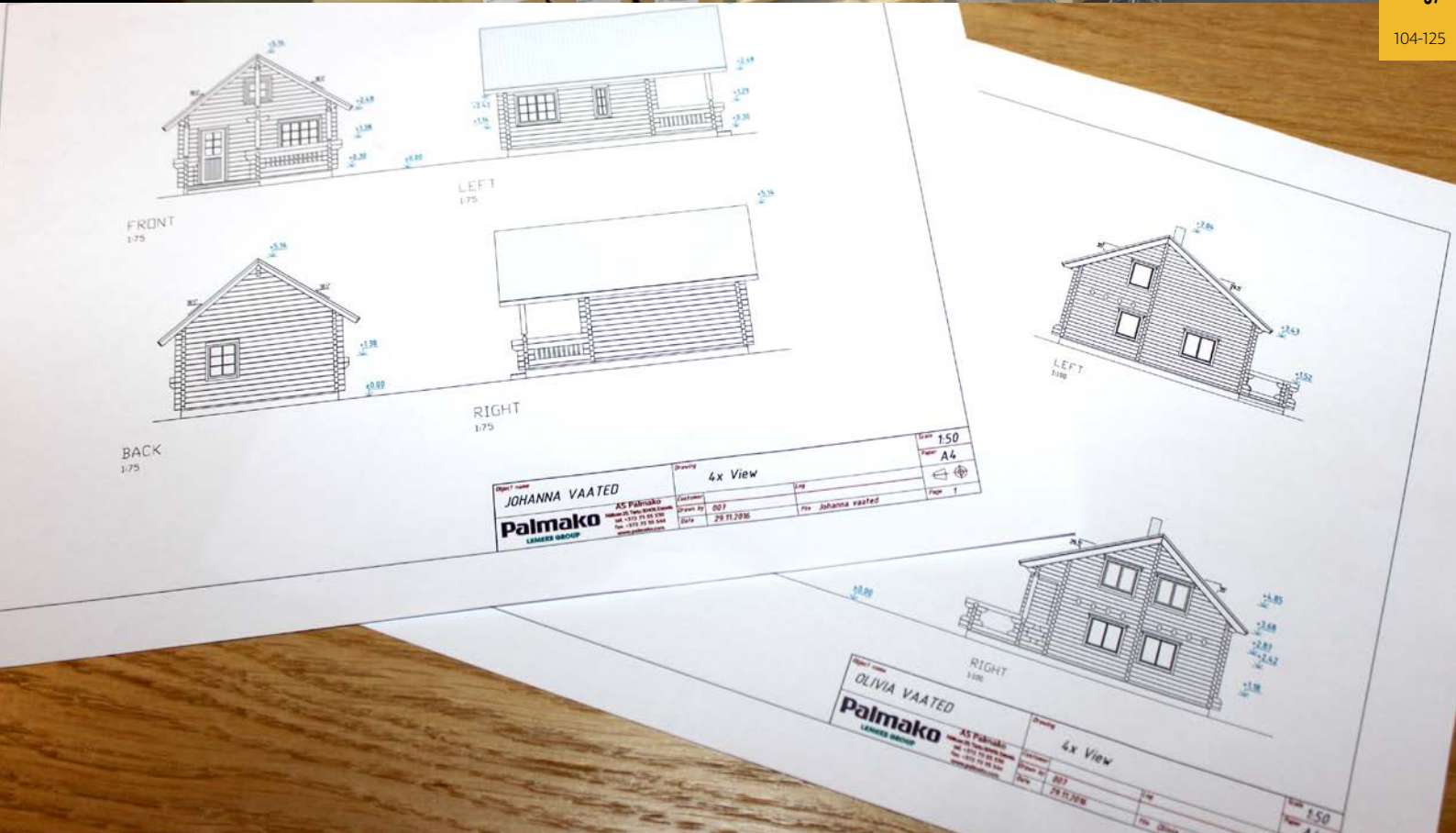

DEMANDE DE DEVIS

COORDONNÉES :

Nom

Adresse

Numéro de téléphone et adresse e-mail

Type de bâtiment :
 Abri de jardin Chalet de loisirs Sauna Autre :

Épaisseur du mur :

 Bois massif 44 mm 70 mm

 Bois lamellé 88 mm 114 mm 134 mm

 165 mm 180 mm 202 mm

Dimensions au sol (largeur x profondeur, cm) :

Hauteur du mur (cm) : **Hauteur totale** (cm) :

Type de toit : Toit deux pentes Toit plat

Nombre d'étages : 1 1, Mezzanine Autre :

Portes Fenêtres : Oui Non

Type de portes fenêtres : Summer Living

Bois pour l'isolation :

 Toit Oui Non

 Murs Oui Non

 Plancher Oui Non

Informations supplémentaires :

.....

.....

.....

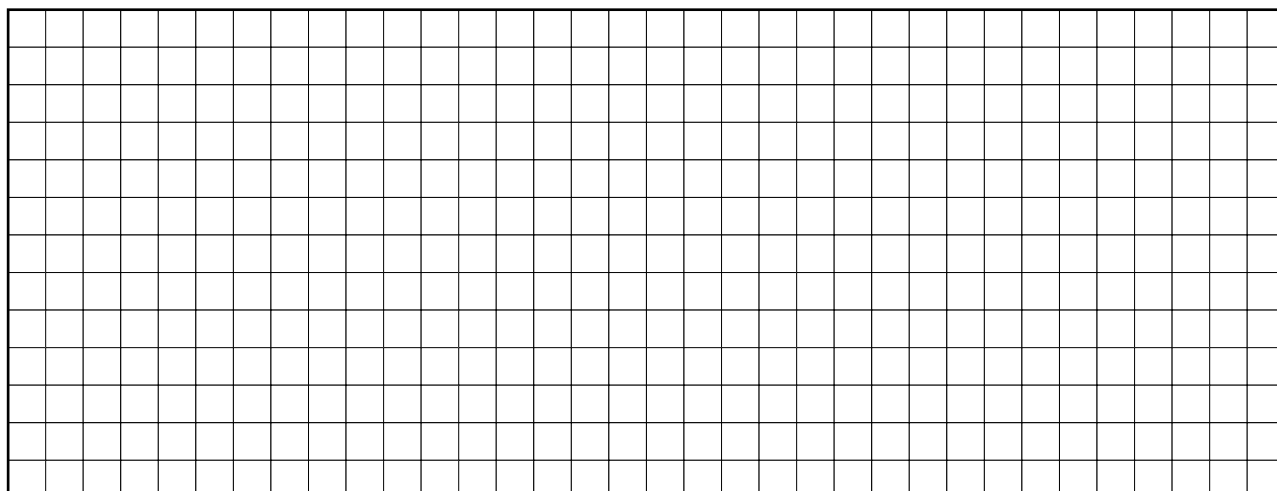
Plan au sol (au cas où vous disposeriez d'autres plans, joignez-les) :

ACCESSOIRES

VOIR ACCESSOIRES PAGES 344-368

Abri	N° art.	Feutre de toit, rouleaux	Matériau de toiture SBS, rouleaux	Shingles ¹ , paquets	EPDM	Couttières	Clous pour bardeaux et feutre de toit, 1 kg
Kendra 18,4 m ²	109494	107210 9 rouleaux	107214 9 rouleaux	13 paquets			2 x 107930
Emily 39,2 m ²	106569	107210 10 rouleaux	107214 10 rouleaux	21 paquets			3 x 107930
Emily 40,1+5,2 m ²	106566	107210 9 rouleaux	107214 9 rouleaux	16 paquets			2 x 107930
Agneta 18,8+12,5 m ²	106522	107210 7 rouleaux	107214 7 rouleaux	18 paquets			2 x 107930
Agneta 18,8+28,8 m ²	106526	107210 11 rouleaux	107214 11 rouleaux	24 paquets			3 x 107930
Anna 26,8 m ²	106568	107210 7 rouleaux	107214 7 rouleaux	18 paquets			2 x 107930
Anna 26,8+1,9 m ²	106399	107210 7 rouleaux	107214 7 rouleaux	16 paquets			2 x 107930
Sandra 21,5+3,7 m ²	106567	107210 7 rouleaux	107214 7 rouleaux	14 paquets			2 x 107930
Sandra 25,6+11,1 m ²	106210	107210 9 rouleaux	107214 9 rouleaux	18 paquets			2 x 107930
Sandra 29,9 m ²	106214	107210 8 rouleaux	107214 8 rouleaux	15 paquets			2 x 107930
Cecilia 14,2 m ² Slide Plus	120010	107210, 5 rouleaux	107214, 5 rouleaux		3 x 111847	106626 + 106627	107950
Cecilia 21,8 m ² Slide Plus	120009	107210, 6 rouleaux	107214, 6 rouleaux		5 x 111847	106626, 2 x 106627	107950
Cecilia 27,2 m ² Slide Plus	120008	107210, 7 rouleaux	107214, 7 rouleaux		5 x 111847	106626 + 106627	107950
Cecilia 30,0 m ² Slide Plus	120007	107210, 7 rouleaux	107214, 7 rouleaux		5 x 111847	106626 + 106627	107950
Cecilia 32,0 m ² Slide Plus	120006	107210, 8 rouleaux	107214, 8 rouleaux		5 x 111847	2 x 107375	107950

¹ Les bardeaux sont disponibles en différentes couleurs – 107180 = Noir, 107182 = Rouge, 107183 = Vert, 107181 = Brun.



Grace 8,1+8,1 m²



MODERN LOOK

PALMAKO CHALETS
MODERN LOOK

126-137

GAMME « GRACE » PAR PALMAKO



Grace 8,1+4,1 m²

Les chalets modernes de la nouvelle catégorie Grace sont nés de l'effervescence créative aspirant à quelque chose de nouveau et d'excitant. La solution innovante retenue pour la construction des murs, un profil spécial de parois en bois lamellé-collé, rend ces chalets extraordinaires. Le bois lamellé-collé est un matériau de base stable, durable, et extrêmement facile à installer. La création de tels produits a été rendue possible grâce à l'investissement de Palmako dans une nouvelle ligne de production entièrement automatisée de bois lamellé.

L'utilisation du bois lamellé-collé assure la solidité du bâtiment une fois la construction achevée. Contrairement aux chalets classiques, le nouveau profil de panneau mural en bois lamellé-collé est unique : il est fin, de taille élevée et possède des joints, des tenons plus étroits et est recouvert d'une latte.

Seul 4 panneaux superposés sont nécessaires pour atteindre la hauteur totale du chalet. Alors que la hauteur d'un madrier standard est de 114mm, le nouveau panneau mural a une hauteur de 518 mm, ce qui rend la surface du mur plus lisse. Le bois lamellé-

collé est stable (pas d'expansion-contraction ou de déformation), a une belle structure (aucune fissure ou défaut) et sa résistance au feu et son isolation thermique sont efficaces.

Notre nouvelle gamme de studios de jardin propose sept modèles modernes. Les quatre premiers, Grace 8,1+4,1 m², Grace 8,1+8,1 m², Grace 12,4+4,1 m² et Grace 14,5 m². Seules la taille et la fonction changent. Pourquoi ne pas créer un bureau confortable à la maison, dans une jolie construction avec un petit auvent ? Ou utiliser le modèle Grace avec un auvent plus grand comme sauna ou pool house ? Grace 12,4+4,1 m² avec deux pièces : parfait pour recevoir les amis ou la famille. Le modèle Grace de plus grande taille offre certainement des possibilités plus variées.

Les trois modèles suivants, Grace 11,2 m² Slide Plus, Grace 11,2+8,2 m² Slide Plus et Grace 14,1 m² Slide Plus font passer la catégorie Modern Look dans la classe supérieure. Tous ces modèles sont équipés de portes coulissantes avec double vitrage en verre trempé 4-16-4 mm. Les grandes surfaces vitrées font entrer plus de lumière dans la pièce et offrent une jolie vue lorsque l'on est à l'intérieur. Le gris foncé des encadrements de porte coulissante RAL7016 s'adapte à tous les traitements. Pour en savoir plus sur les portes coulissantes, rendez-vous pages 360-361.



Tous les chalets de jardin «Modern Look» sont composés de panneaux muraux innovants en lamellé-collé. La hauteur de mur de 518 mm rend son installation facile et rapide.

La connexion d'angle des panneaux muraux lamellé-collé est fixée avec des chevilles et sécurisée par des vis.

Grâce aux joints compribande, les joints d'angle et de superposition sont **durables et résistants aux intempéries.**



Fenêtres et portes de haute qualité

Les portes et fenêtres des chalets Grace sont les meilleures de leur catégorie : cadres de porte en lamellé-collé, seuil de porte en bois chic d'excellente qualité avec descente d'eau en métal, double verre trempé et système de verrouillage haut de gamme. Les fenêtres sont dotées d'un système oscillo-battant à une main avec double verre trempé.

Solives de fondation et lattes de plancher

Le traitement des solives des chalets Grace garantit la longévité des fondations de votre maison. Des lamelles et des lames de sol de 28 mm sont incluses dans le kit.

Construction du toit

Des chevrons résistants en lamellés collés soutiennent les panneaux de toit de 19 mm. Pour que le toit soit imperméable, nous recommandons fortement d'utiliser une couverture de toit en EPDM pour ce type de modèles à faible pente de toit.

Options de finition de peinture

Nous proposons une option de finition peinture pour les portes et fenêtres. Vous pouvez choisir la teinte dans le nuancier RAL. Les tons de couleurs les plus populaires sont :



N° art. 1001



N° art. 3009



N° art. 6006



N° art. 7016



N° art. 9005



N° art. 9010

NB : Les couleurs du catalogue peuvent différer des couleurs réelles des produits.



PALMAKO CHALET
MODERN LOOK
GRACE 8,1+4,1 m²



PALMAKO CHALET
MODERN LOOK
GRACE 8,1+8,1 m²



PALMAKO CHALET
MODERN LOOK
GRACE 12,4+4,1 m²



PALMAKO CHALET
MODERN LOOK
GRACE 14,5 m²



PALMAKO CHALET
MODERN LOOK
GRACE 11,2 m² SLIDE PLUS



PALMAKO CHALET
MODERN LOOK
GRACE 11,2+8,2 m² SLIDE PLUS



PALMAKO CHALET
MODERN LOOK
GRACE 14,1 m² SLIDE PLUS

PALMAKO CHALET MODERN LOOK GRACE

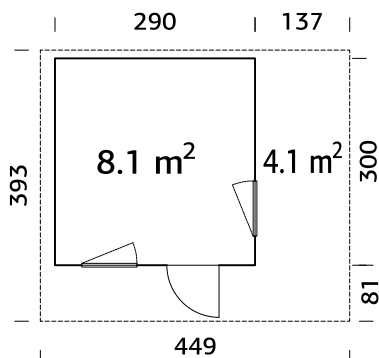
8,1+4,1 m²

Parois en bois lamellé-collé.
Pannes robustes en lamellé collé.

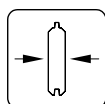

56 mm

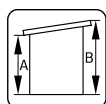

A: 215 cm
B: 258 cm

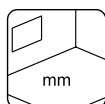

Inclus
28 mm

CARACTÉRISTIQUES DU PRODUIT

Dimensions au sol :

290+137x300 cm

Volume : 18,8 m³

Type porte/fenêtre : Living

Vitrage porte/fenêtre :

Double vitrage, trempé,
4-18-4 mm

ACCESSOIRES

Feutre de toit noir (sous-couche) : 3 rouleaux, matériau de toiture SBS : 3 rouleaux, clous pour shingle et feutre de toit, EPDM, gouttières, porte et fenêtre supplémentaires.

Dimensions utiles de la

fenêtre : 50x150 cm

Dimensions utiles de la

porte : 70x193 cm

Seuil de porte : Élégant

mélangeant chêne et aluminium
pour une qualité exceptionnelle

Lames de toit : 19 mm

Superficie du toit : 17,5 m²

Pente de toit : 5,0°

Surface au sol :

8,7+4,1 m²

PALMAKO CHALET MODERN LOOK GRACE

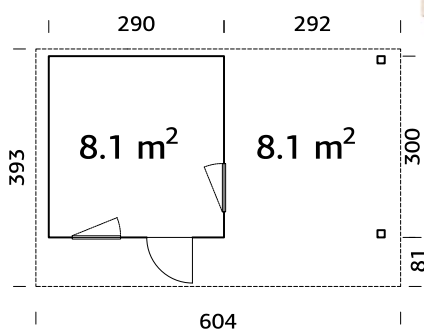
8,1+8,1 m²

Parois en bois lamellé-collé.
Pannes robustes en lamellé collé.

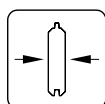

56 mm

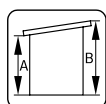

A: 215 cm
B: 258 cm

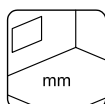

Inclus
28 mm

CARACTÉRISTIQUES DU PRODUIT

Dimensions au sol :

290+292x300 cm

Volume : 18,8 m³

Type porte/fenêtre : Living

Vitrage porte/fenêtre :

Double vitrage, trempé,
4-18-4 mm

ACCESSOIRES

Feutre de toit noir (sous-couche) : 5 rouleaux, matériau de toiture SBS : 5 rouleaux, clous pour shingle et feutre de toit, EPDM, gouttières, porte et fenêtre supplémentaires.

Dimensions utiles de la

fenêtre : 50x150 cm

Dimensions utiles de la

porte : 70x193 cm

Seuil de porte : Élégant

mélangeant chêne et aluminium
pour une qualité exceptionnelle

Lames de toit : 19 mm

Superficie du toit : 23,7 m²

Pente de toit : 5,0°

Surface au sol :

8,7+8,1 m²

PALMAKO CHALET MODERN LOOK GRACE

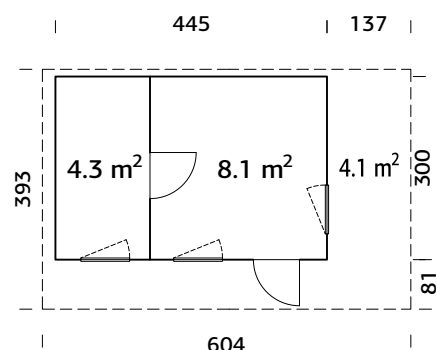
12,4+4,1 m²

CARACTÉRISTIQUES DU PRODUIT

Dimensions au sol :

445+137x300 cm

Volume : 28,8 m³

Type porte/fenêtre : Living

Vitrage porte/fenêtre :

Double vitrage, trempé,
4-18-4 mm

Dimensions utiles de la

fenêtre : 50x150 cm

Dimensions utiles de la

porte : 70x193 cm

Seuil de porte : Élégant

mélangeant chêne et aluminium
pour une qualité exceptionnelle

Lames de toit : 19 mm

Superficie du toit : 23,7 m²

Pente de toit : 5,0°

Surface au sol :

13,4+4,1 m²

Parois en bois lamellé-collé.

Pannes robustes en lamellé collé.

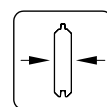

56 mm

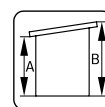

A: 215 cm

B: 258 cm

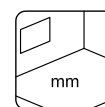

Inclus

28 mm

ACCESSOIRES

Feutre de toit noir (sous-couche) : 5 rouleaux, matériau de toiture SBS : 5 rouleaux, clous pour shingle et feutre de toit, EPDM, gouttières, porte et fenêtre supplémentaires.

Grace 12,4+4,1 m²

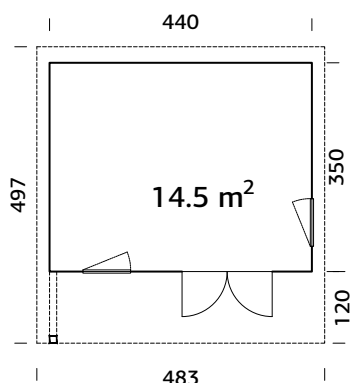
PALMAKO CHALET MODERN LOOK GRACE 14,5m²

Parois en bois lamellé-collé.
Pannes robustes en lamellé collé.

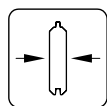

56 mm

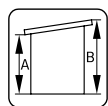

A: 227 cm
B: 279 cm

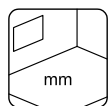

Inclus
28 mm

CARACTÉRISTIQUES DU PRODUIT

Dimensions au sol :

440x350 cm

Volume : 35,2 m³

Type porte/fenêtre : Living

Vitrage porte/fenêtre :

Double vitrage, trempé,
4-18-4 mm

Dimensions utiles de la

fenêtre : 50x150 cm

Dimensions utiles de la

porte : 150x188 cm

Seuil de porte : Élégant

mélangeant chêne et aluminium
pour une qualité exceptionnelle

Lames de toit : 19 mm

Superficie du toit : 24,0 m²

Pente de toit : 5,0°

Surface au sol :

15,4 m²

ACCESSOIRES

Feutre de toit noir (sous-couche) : 4 rouleaux, matériau de toiture SBS : 4 rouleaux, clous pour shingle et feutre de toit, EPDM, gouttières, porte et fenêtre supplémentaires.



PALMAKO CHALET MODERN LOOK GRACE

11,2m² SLIDE PLUS



CARACTÉRISTIQUES DU PRODUIT

Dimensions au sol :

400x300 cm

Volume : 27,4 m³

Dimensions d'ouverture de la porte coulissante (trois vantaux) : 174x192 cm

Lames de toit : 19 mm

Superficie du toit : 17,8 m²

Pente de toit : 5,0°

Surface au sol : 12,0 m²

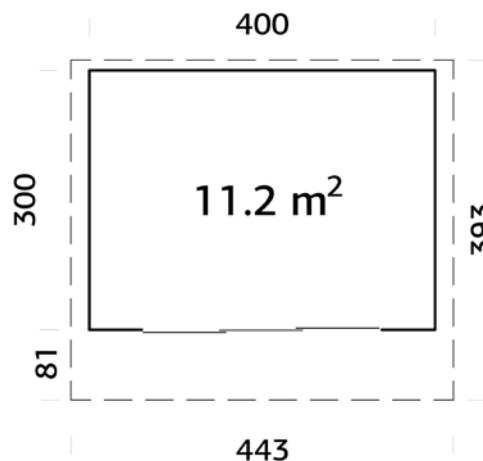

ACCESSOIRES

Feutre de toit noir (sous-couche) : 3 rouleaux, matériau de toiture SBS : 3 rouleaux, clous pour shingle et feutre de toit, EPDM, gouttières.



Slide Plus

Double vitrage, trempé, 4-16-4 mm

Système d'emboîtement moderne.

Portes coulissantes incluses

Parois en bois lamellé-collé.

Pannes robustes en lamellé collé.

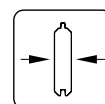

56 mm

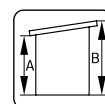

A: 231 cm
B: 274 cm

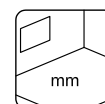

Inclus
28 mm

PALMAKO CHALET MODERN LOOK GRACE

11,2+8,2m² SLIDE PLUS

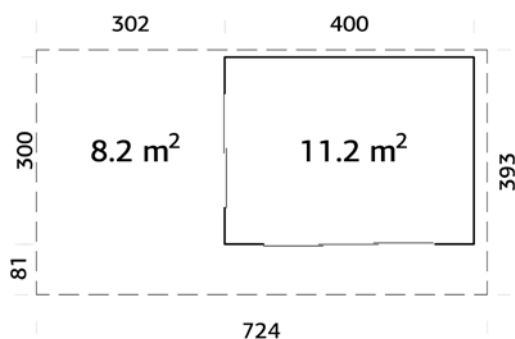

CARACTÉRISTIQUES DU PRODUIT

Dimensions au sol :

400+302x300 cm

Volume : 27,4+20,4 m³

Dimensions d'ouverture de la porte coulissante (deux vantaux) : 85x192 cm

Dimensions d'ouverture de la porte coulissante (trois vantaux) : 174x192 cm

Lames de toit : 19 mm

Superficie du toit : 29,3 m²

Pente de toit : 5,0°

Surface au sol : 20,4 m²

ACCESSOIRES

Feutre de toit noir (sous-couche) : 5 rouleaux, matériau de toiture SBS : 5 rouleaux, clous pour shingle et feutre de toit, EPDM, gouttières.

Système d'emboîtement moderne.

Portes coulissantes incluses

Parois en bois lamellé-collé.

Pannes robustes en lamellé collé.

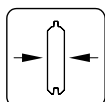

56 mm

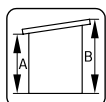

A: 231 cm

B: 274 cm

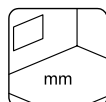

Inclus

28 mm



Slide Plus

Double vitrage, trempé, 4-16-4 mm

PALMAKO CHALET MODERN LOOK GRACE

14,1 m² SLIDE PLUS



CARACTÉRISTIQUES DU PRODUIT

Dimensions au sol :

500x300 cm

Volume : 34,4 m³
Dimensions d'ouverture de la porte coulissante (deux vantaux) : 85x192 cm

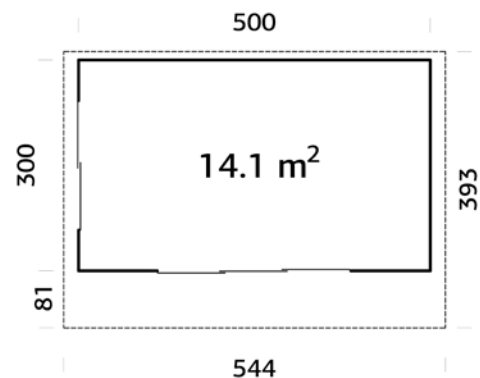
Dimensions d'ouverture de la porte coulissante (trois vantaux) : 174x192 cm
Lames de toit : 19 mm**Superficie du toit :** 25,4 m²**Pente de toit :** 5,0°**Surface au sol :** 15,0 m²

ACCESSOIRES

Feutre de toit noir (sous-couche) : 5 rouleaux, matériau de toiture SBS : 5 rouleaux, clous pour shingle et feutre de toit, EPDM, gouttières.

Slide Plus

Double vitrage, trempé, 4-16-4 mm

Système d'emboîtement moderne.

Portes coulissantes incluses

Parois en bois lamellé-collé.

Pannes robustes en lamellé collé.

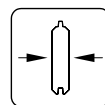

56 mm

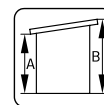

A: 231 cm

B: 274 cm

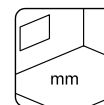

Inclus

28 mm

ACCESSOIRES

VOIR ACCESSOIRES PAGES 344-368



Abri	N° art.	Feutre de toit, rouleaux	Matériau de toiture SBS, rouleaux	Clous pour shingle et feutre de toit, 1 kg	EPDM	Gouttières
Grace 8,1+4,1 m ²	108586	107210 3 rouleaux	107214 3 rouleaux	107930	2 x 111847	107375
Grace 8,1+8,1 m ²	108587	107210 5 rouleaux	107214 5 rouleaux	107930	2 x 111847	106628
Grace 12,4+4,1 m ²	108588	107210 5 rouleaux	107214 5 rouleaux	107930	2 x 111847	106628
Grace 14,5 m ²	108922	107210 4 rouleaux	107214 4 rouleaux	107930	2 x 111847	106628
Grace 11,2 m ² Slide Plus	110998	107210, 3 rouleaux	107214 5 rouleaux	107930	2 x 111847	107375
Grace 11,2+8,2 m ² Slide Plus	110997	107210, 5 rouleaux	107214 5 rouleaux	107930	3 x 111847	2x 106627
Grace 14,1 m ² Slide Plus	110994	107210, 5 rouleaux	107214 2 rouleaux	107930	2 x 111847	106628



Grace 12,4+4,1 m² vue intérieure



Ly 13,6 m²



CHALETS

NORDIC & NORDIC+

ASSEMBLAGE RAPIDE ET FACILE



Vue intérieure, murs couverts avec un film pare-vent

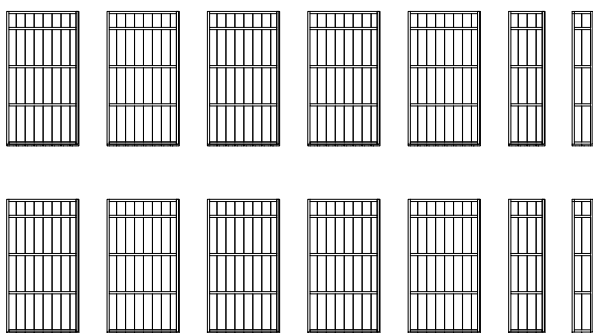

Panneaux muraux – 10+2+2 pcs

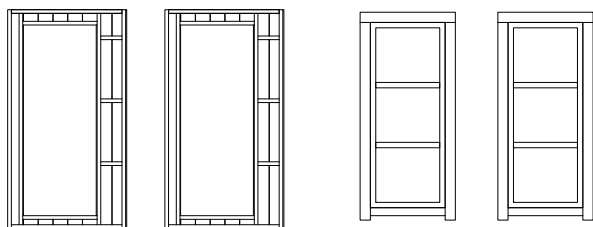

Panneaux portes + fenêtres – 2 pcs

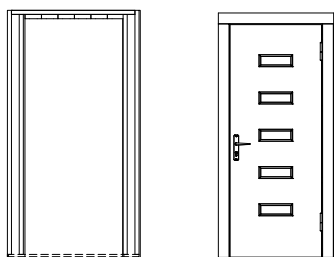

Panneaux porte + porte – 1 pcs

Des éléments prêts à l'emploi permettant un assemblage facile et très rapide. Une vidéo explicative sur l'installation du modèle Ly peut être consultée sur : www.palmako.com/fra/ly

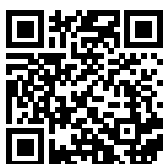

Scannez ce code barre pour visualiser l'assemblage de Ly 13,6 m² !



Disponibilité
Facilement stockable, les abris sont disponibles en stock toute l'année.



Installation des fondations et des lames de plancher
Les solives de fondation sont traitées, les lames de plancher sont en 19 mm.
45 min



Installation des pignons et des planches de toiture
Les pignons préfabriqués rendent l'installation de toit facile et rapide, les planches de toit sont en 19 mm.
1h30



Couverture du toit avec feutre bitumé ou shingles
Le feutre de toit est le moyen le plus rapide pour protéger le toit contre les intempéries.
1h



Déballage et vérification des pièces
Les chalets sont en kit et contiennent tous les accessoires nécessaires à leur assemblage.
30 min



Installation des panneaux à ossature
Les panneaux préfabriqués à ossature sont recouvert d'un film pare-vent.
1h



Montage des portes et des fenêtres
Le double vitrage assure une bonne résistance thermique. Toutes les fenêtres peuvent être ouvertes.
1h



6 – 8 heures



NOUS PROPOSONS UNE EXCELLENTE ALTERNATIVE AUX ABRIS DE JARDIN TRADITIONNELS !

Ces abris contemporains avec un style et une qualité scandinave sont plus appropriés pour ceux qui recherchent de l'originalité dans leur jardin. Les chalets Nordic sont nos modèles les plus modernes et novateurs.

Les murs, sous forme de panneaux, sont prêts à l'emploi. Ils sont recouverts sur la face intérieure d'un film protecteur contre le vent et les intempéries. La structure du cadre de 70 mm est parfaite pour cacher les câbles (fils, tuyaux, etc.) ainsi que pour poser la même épaisseur d'isolant. Tous les garages présentent un double vitrage thermique et des fenêtres s'ouvrant vers l'extérieur.

Ces modèles disposent de portes isolées en polystyrène expansé PSE de 40 mm. Cette isolation augmente leur résistance à la pluie et au vent.

L'épaisseur des éléments muraux de nos chalets Nordic est de 88 mm. Les détails listés ci-dessous représentent leur composition.

1. Contreplaqué 10 mm
2. Contreplaqué 10 mm
3. Isolation polystyrène expansé PSE 50 de 40 mm
4. Ossature en bois 40x40 mm
5. Cadre en bois lamellé-collé 44x105 mm
6. Seuil en Bois dur 28x93 mm
7. Charnière 115x84x3 mm (x3)
8. 565 poignée et serrure encastrée

1. Cadre 34x70 mm
2. Plastique pare-vent
3. Bardage, 18 mm

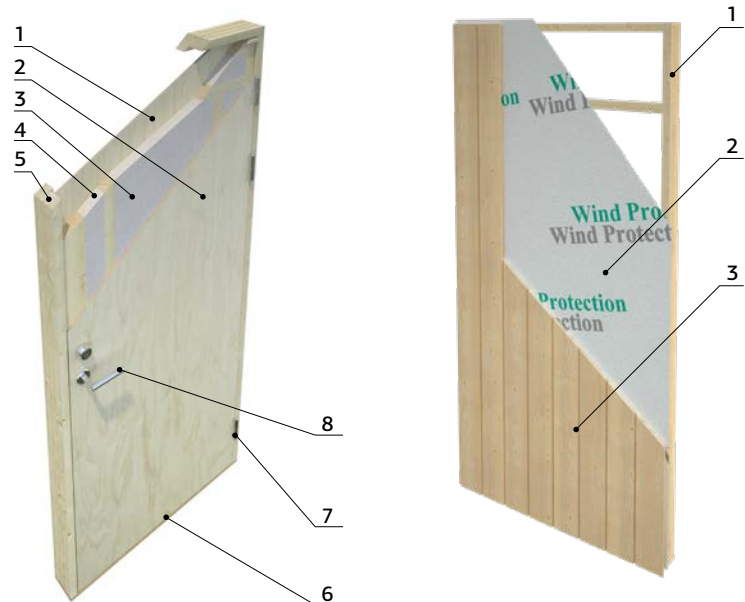

PALMAKO CHALET NORDIC LY 13,6 m²



Un kit, plusieurs possibilités !

Chacun nos modèles contient un ensemble d'éléments muraux et des portes et fenêtres qui peuvent être placés de plusieurs façons donnant ainsi un résultat personnalisé et unique !

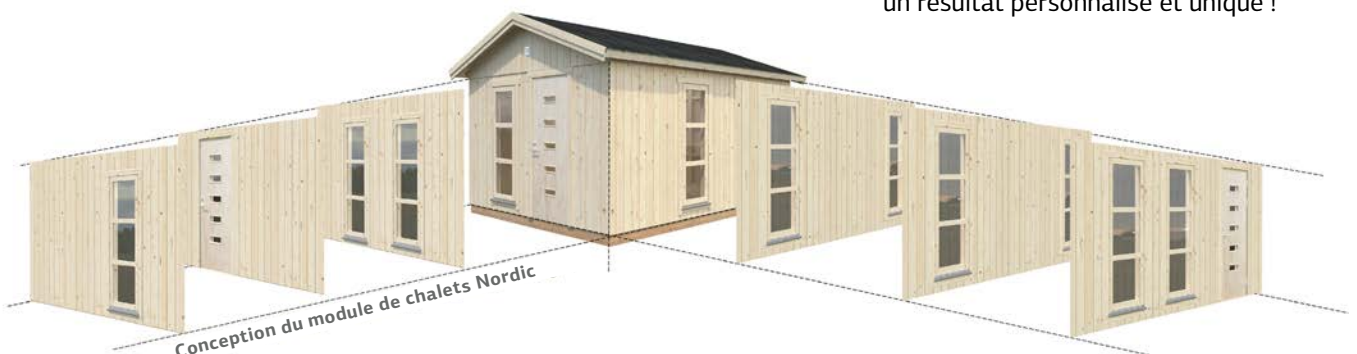



PALMAKO CHALET NORDIC
LY 13,6 m²



PALMAKO CHALET NORDIC+
CHARLOTTE 21,5 m²



PALMAKO CHALET NORDIC
HEDWIG 13,6 m²



PALMAKO CHALET NORDIC+
PERNILLA 21,5 m²



PALMAKO CHALET NORDIC
ETTA 13,6 m²



PALMAKO CHALET NORDIC+
ANNIKA 21,5 m²



PALMAKO CHALET NORDIC
SIMONE 13,6 m²



PALMAKO CHALET NORDIC
ANNABEL 13,4 m² KIT

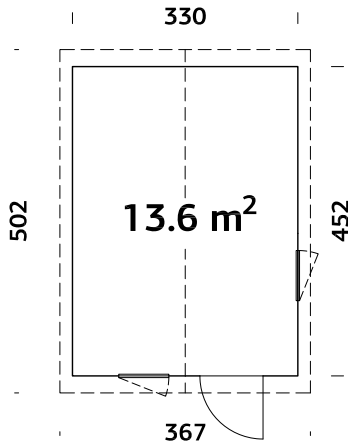

PALMAKO CHALET NORDIC
ANNABEL 13,4 m² SLIDE

PALMAKO CHALET NORDIC LY 13,6 m²

Porte et fenêtres interchangeables.

Double vitrage

Panneaux prémontés avec film pare-vent

Look branché ! Bardage bois extérieur légèrement nervuré.



18+70 mm

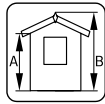

A: 203 cm
B: 297 cm

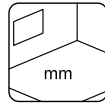

Inclus
19 mm

CARACTÉRISTIQUES DU PRODUIT

Dimensions au sol :

330x452 cm

Volume : 35,2 m³

Type porte/fenêtre : Summer

Vitrage porte/fenêtre :

Double vitrage, 3-9-3 mm

Dimensions utiles de la

fenêtre :

57x165 cm

Dimensions utiles de la

porte : 78x191 cm

Seuil de porte : Bois dur

Lames de toit : 19 mm

Superficie du toit : 19,5 m²

Pente de toit : 20,0°

Surface au sol : 14,9 m²

ACCESSOIRES

Feutre de toit noir (sous-couche) : 5 rouleaux, matériau de toiture SBS : 5 rouleaux, shingles : 8 paquets, clous pour shingle et feutre de toit, gouttières, porte et fenêtre supplémentaires.

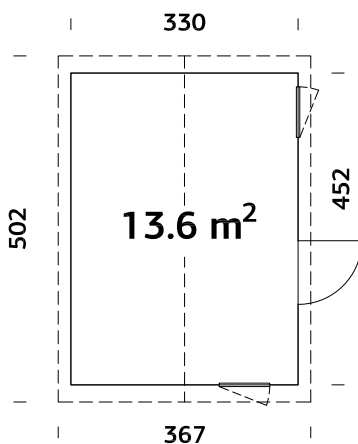
PALMAKO CHALET NORDIC HEDWIG 13,6 m²

Porte et fenêtres interchangeables.

Double vitrage

Panneaux prémontés avec film pare-vent

Look branché ! Bardage bois extérieur légèrement nervuré.

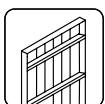

18+70 mm

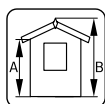

A: 203 cm
B: 297 cm

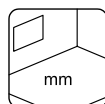

Inclus
19 mm

CARACTÉRISTIQUES DU PRODUIT

Dimensions au sol :

330x452 cm

Volume : 35,2 m³

Type porte/fenêtre

: Summer Vitrage porte/
fenêtre :

Double vitrage, 3-9-3 mm

Dimensions utiles de la

fenêtre :

57x86 cm

Dimensions utiles de la

porte : 78x191 cm

Seuil de porte : Bois dur

Lames de toit : 19 mm

Superficie du toit : 19,5 m²

Pente de toit : 20,0°

Surface au sol : 14,9 m²

ACCESSOIRES

Feutre de toit noir (sous-couche) : 5 rouleaux, matériau de toiture SBS : 5 rouleaux, shingles : 8 paquets, clous pour shingle et feutre de toit, gouttières, porte et fenêtre supplémentaires.

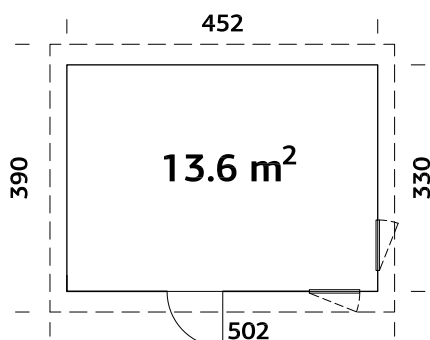
PALMAKO CHALET NORDIC ETTA 13,6 m²

Porte et fenêtres interchangeables.

Double vitrage

Panneaux pré-montés avec film pare-vent

Look branché ! Bardage bois extérieur légèrement nervuré.

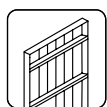

18+70 mm

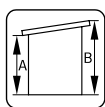

A: 203 cm

B: 294 cm

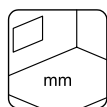

Inclus

19 mm

CARACTÉRISTIQUES DU PRODUIT

Dimensions au sol :

452x330 cm

Volume : 33,7 m³

Type porte/fenêtre :

Summer

Vitrage fenêtre :

Double vitrage, 3-9-3 mm

Vitrage porte :

Double vitrage, 4-9-4 mm

Dimensions utiles de la

fenêtre : 57x165 cm

Dimensions utiles de la

porte : 78x191 cm

Seuil de porte : Bois dur

Lames de toit : 19 mm

Superficie du toit : 19,7 m²

Pente de toit : 9,0°

Surface au sol : 14,9 m²

ACCESSOIRES

Feutre de toit noir (sous-couche) : 5 rouleaux, matériau de toiture SBS : 5 rouleaux, clous pour shingle et feutre de toit, EPDM, gouttières, porte et fenêtre supplémentaires.

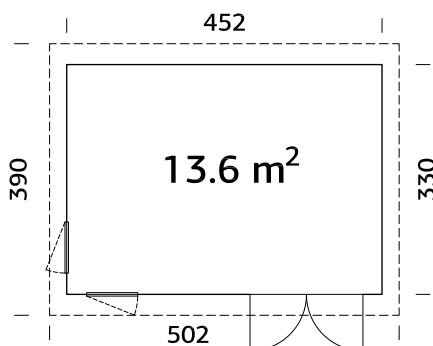
PALMAKO CHALET NORDIC SIMONE 13,6 m²

Porte et fenêtres interchangeables.

Double vitrage

Panneaux pré-montés avec film pare-vent

Look branché ! Bardage bois extérieur légèrement nervuré.

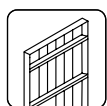

18+70 mm

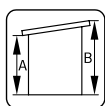

A: 203 cm

B: 294 cm

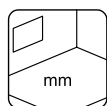

Inclus

19 mm

CARACTÉRISTIQUES DU PRODUIT

Dimensions au sol :

452x330 cm

Volume : 33,7 m³

Type porte/fenêtre :

Summer

Vitrage fenêtre :

Double vitrage, 3-9-3 mm

Dimensions utiles de la

fenêtre : 54x162 cm

Vitrage porte :

Double vitrage, 4-9-4 mm

Dimensions utiles de la

porte : 151x180 cm

Seuil de porte : plat et

couvert en inox

Lames de toit : 19 mm

Superficie du toit : 19,7 m²

Pente de toit : 9,0°

Surface au sol : 14,9 m²

ACCESSOIRES

Feutre de toit noir (sous-couche) : 5 rouleaux, matériau de toiture SBS : 5 rouleaux, clous pour shingle et feutre de toit, EPDM, gouttières, porte et fenêtre supplémentaires.

PALMAKO CHALET NORDIC ANNABEL 13,4 m² SLIDE

Annabel 13,4 m² kit sans porte coulissante

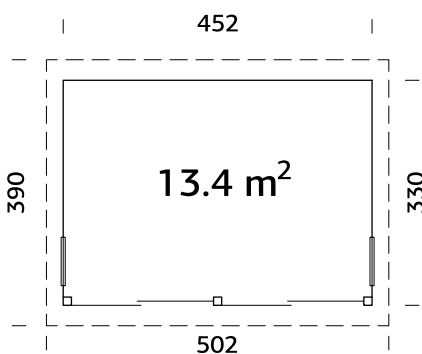

Panneaux pré-montés avec film pare-vent
Look branché ! Bardage bois extérieur légèrement nervuré.



18+70 mm

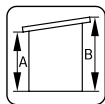

A: 205 cm
B: 294 cm

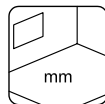

Inclus
19 mm

CARACTÉRISTIQUES DU PRODUIT

Dimensions au sol : 452x330 cm

Volume : 37,4 m³

Door: Ensemble de portes coulissantes

Vitrage porte : Trempé, 5 mm

Type fenêtre : Summer

Vitrage fenêtre :

Double vitrage, 3-9-3 mm

Dimensions utiles de la fenêtre :

57x165 cm

Dimensions utiles de la porte :

96x196 cm

Lames de toit : 19 mm

Superficie du toit : 20,0 m²

Pente de toit : 9,0°

Surface au sol : 15,1 m²

ACCESSOIRES

Feutre de toit noir (sous-couche) : 3 rouleaux, matériau de toiture SBS : 3 rouleaux, clous pour shingle et feutre de toit, EPDM, gouttières, porte et fenêtre supplémentaires.



Slide

Verre, trempé, 4 mm

CHALETS NORDIC+ PALMAKO PRÉFABRIQUÉS, ÉLÉMENTS MURAUX 160 MM DE LARGE

Le style scandinave de ces chalets et abris apportera une touche nordique à votre jardin, ainsi qu'un endroit chaud et imperméable pour accueillir vos amis et vos proches. Les pages qui vont suivre vous présentent en détails une sélection haut de gamme de nos chalets préfabriqués Nordic+.

Les éléments muraux prêts à l'emploi bénéficient d'une protection pare-vent qui rend ces chalets particulièrement résistants aux intempéries, notamment au vent et à la pluie. Un espace convivial se doit d'être ni trop chaud, ni trop froid. Nous y avons pensé, et nous vous proposons un cadre permettant de recevoir une isolation de 95 mm. Pour améliorer l'aération, nous avons également ajouté des lattes de ventilation sous le bardage. Toutes les fenêtres s'ouvrent vers l'extérieur et sont pourvues d'un double-vitrage. Les portes sont isolées en polystyrène expansé (PSE) de 40 mm.



L'épaisseur des éléments muraux des chalets Nordic+ est de 160 mm. Les détails listés ci-dessous représentent leur composition.

1. Cadre 44x95mm
2. Film pare-vent
3. Lames de ventilations, 19x45mm
4. Lattes de support pour le bardage, 28x70mm
5. Bardage, 18mm

Un ensemble – plusieurs chalets !

Chaque modèle est composé d'éléments muraux, de fenêtres et de portes que vous pouvez aménager de plusieurs façons, de sorte que plusieurs options cosmétiques sont à votre disposition pour un seul chalet.

PALMAKO CHALET NORDIC+ CHARLOTTE 21,5 m²



CHARLOTTE OPTION 1



CHARLOTTE OPTION 2



CHARLOTTE OPTION 3



CHARLOTTE OPTION 4

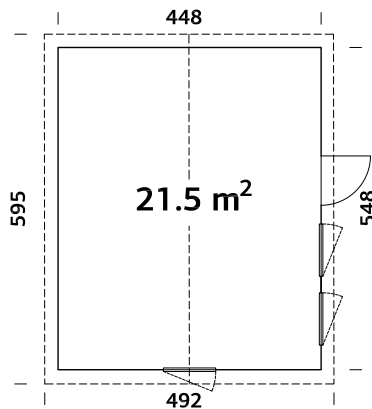

Conception du module de chalets Nordic+

PALMAKO CHALET NORDIC+ CHARLOTTE 21,5 m²

Porte et fenêtres interchangeables.

Double vitrage

Look branché ! Bardage bois extérieur légèrement nervuré.

Panneaux prémontés avec film pare-vent



160 mm

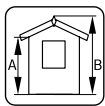

A: 216 cm
B: 326 cm

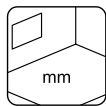

Inclus
19 mm

CARACTÉRISTIQUES DU PRODUIT

Dimensions au sol :
448x548 cm

Volume : 55,4 m³

Type porte/fenêtre :
Summer

Vitrage porte/fenêtre :
Double vitrage, 3-9-3 mm

Dimensions utiles de la fenêtre : 57x165, 69x38 cm

Dimensions utiles de la porte : 78x191 cm

Seuil de porte : Bois dur

Lames de toit : 19 mm

Superficie du toit : 30,4 m²

Pente de toit : 20,0°

Surface au sol : 24,6 m²

ACCESSOIRES

Feutre de toit noir (sous-couche) : 7 rouleaux, matériau de toiture SBS : 7 rouleaux, shingles : 13 paquets, clous pour shingle et feutre de toit, gouttières, auvent, porte et fenêtre supplémentaires.

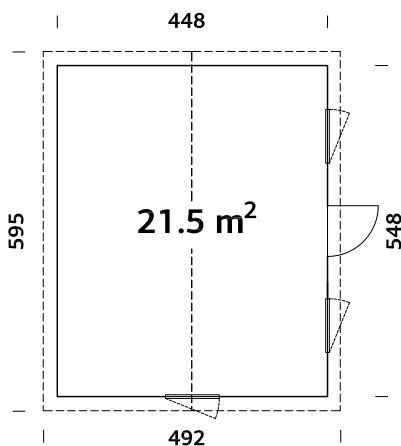
PALMAKO CHALET NORDIC+ PERNILLA 21,5 m²

Porte et fenêtres interchangeables.

Double vitrage

Look branché ! Bardage bois extérieur légèrement nervuré.

Panneaux prémontés avec film pare-vent

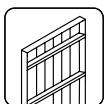

160 mm

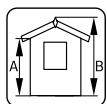

A: 216 cm
B: 326 cm

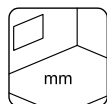

Inclus
19 mm

CARACTÉRISTIQUES DU PRODUIT

Dimensions au sol :
448x548 cm

Volume : 55,4 m³

Type porte/fenêtre : Summer

Vitrage porte/fenêtre :
Double vitrage, 3-9-3 mm

Dimensions utiles de la fenêtre : 69x38 cm, 69x86 cm

Dimensions utiles de la porte : 78x181 cm

Seuil de porte : Bois dur

Lames de toit : 19 mm

Superficie du toit : 30,4 m²

Pente de toit : 20,0°

Surface au sol : 24,6 m²

ACCESSOIRES

Feutre de toit noir (sous-couche) : 7 rouleaux, matériau de toiture SBS : 7 rouleaux, shingles : 13 paquets, clous pour shingle et feutre de toit, gouttières, auvent, porte et fenêtre supplémentaires.

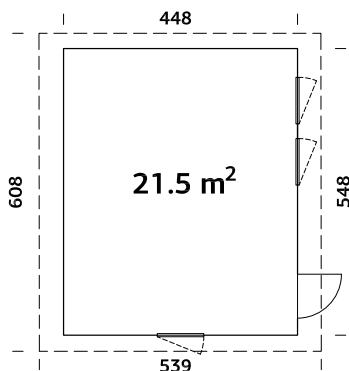
PALMAKO CHALET NORDIC+ ANNIKA 21,5 m²

Porte et fenêtres interchangeables.

Double vitrage

Look branché ! Bardage bois extérieur légèrement nervuré.

Panneaux prémontés avec film pare-vent

CARACTÉRISTIQUES DU PRODUIT

Dimensions au sol :

448x548 cm

Volume : 55,0 m³

Type porte/fenêtre : Summer

Vitrage porte/fenêtre :

Double vitrage, 3-9-3 mm

Dimensions utiles de la

fenêtre : 57x165 cm

Dimensions utiles de la

porte : 78x191 cm

Seuil de porte : Bois dur

Lames de toit : 19 mm

Superficie du toit : 33,2 m²

Pente de toit : 7,0°

Surface au sol : 24,6 m²



160 mm

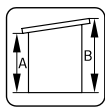

A: 216 cm

B: 311 cm

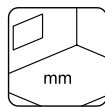

Inclus

19 mm

ACCESSOIRES

Feutre de toit noir (sous-couche) : 6 rouleaux, matériau de toiture SBS : 6 rouleaux, clous pour shingle et feutre de toit, EPDM, gouttières, porte et fenêtre supplémentaires.

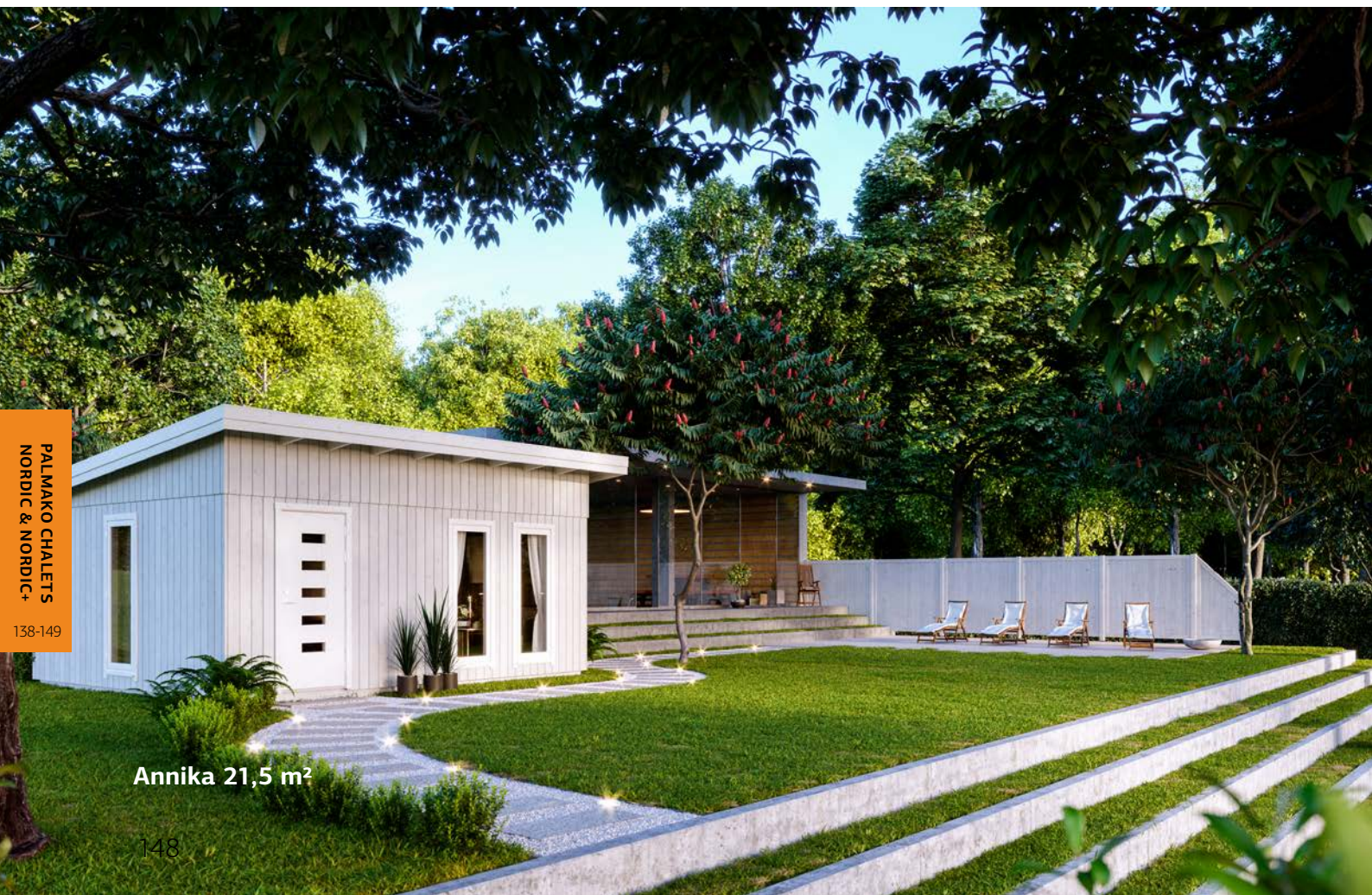

Annika 21,5 m²

ACCESSOIRES

VOIR ACCESSOIRES PAGES 344-368

Abri	N° art.	Feutre de toit, rouleaux	Matériau de toiture SBS, rouleaux	Shingles ¹ , paquets	Clous pour shingle et fautre de toit, 1 kg	EPDM	Gouttières
Ly 13,6 m²	101147	107210 5 rouleaux	107214 5 rouleaux	8 paquets	107950		106632
Hedwig 13,6 m²	101163	107210 5 rouleaux	107214 5 rouleaux	8 paquets	107950		106632
Erta 13,6 m²	101151	107210 5 rouleaux	107214 5 rouleaux		107950	2 x 111847	107375
Simone 13,6 m²	109000	107210 5 rouleaux	107214 5 rouleaux		107950	2 x 111847	107375
Annabel 13,4 m² Slide	108994	107210 3 rouleaux	107214 3 rouleaux		107950	2 x 111847	107375
Annabel 13,4 m² Klt	109044	107210 3 rouleaux	107214 3 rouleaux		107950	2 x 111847	107375
Charlotte 21,5 m²	101253	107210 7 rouleaux	107214 7 rouleaux	13 paquets	2 x 107950		106632
Permillia 21,5 m²	101261	107210 7 rouleaux	107214 7 rouleaux	13 paquets	2 x 107950		106632
Annika 21,5 m²	101257	107210 6 rouleaux	107214 6 rouleaux		107950	3 x 111847	106626 + 106627

¹ Les shingles sont disponibles en différentes couleurs - 107180 = Noir, 107182 = Rouge, 107183 = Vert, 107181 = Brun.



Hanna 20,3 m²



PAVILLONS

PAVILLONS

NOUVEAU



PALMAKO PAVILLON
MELANIE 7,0 m²



PALMAKO PAVILLON
MELANIE 7,0 m²



PALMAKO PAVILLON
MELANIE 6,9 m²



PALMAKO PAVILLON
MELANIE 9,9 m²



PALMAKO PAVILLON
MELANIE 7,0+8,1 m²



PALMAKO PAVILLON
HANNA 7,6 m²



PALMAKO PAVILLON
HANNA 14,1 m²



PALMAKO PAVILLON
HANNA 20,3 m²



PALMAKO PAVILLON
VERONICA 2 6,7 m²



PALMAKO PAVILLON
VERONICA 4 6,7 m²



PALMAKO PAVILLON
VERONICA 4 9,2 m²



PALMAKO PAVILLON
VERONICA 7 9,2 m²



PALMAKO PAVILLON
BETTY 9,0 m²



PALMAKO PAVILLON
BETTY 9,9 m²



PALMAKO PAVILLON
BETTY 18,0 m²



PALMAKO PAVILLON
BETTY 25,0 m²



PALMAKO PAVILLON
JULIE 10,5 m²



PALMAKO PAVILLON
LUCY 12,2 m²

NOUVEAU



PALMAKO PAVILLON
ISABELLA 10,9 m²



PALMAKO PAVILLON
ISABELLA 14,7 m²

NOUVEAU



PALMAKO PAVILLON
ISABELLA 22,2 m²

NOUVEAU



PALMAKO SERRE
EMILIA 5,4 m²



PALMAKO SERRE
EMILIA 8,2 m²



PALMAKO EMILIA
EXTENSION 4,0 m²



PALMAKO SERRE
EMILIA 13,8 m²



PALMAKO SERRE
EMILIA 19,1 m²



PALMAKO FINLANDAIS
EVA 8,7 m²

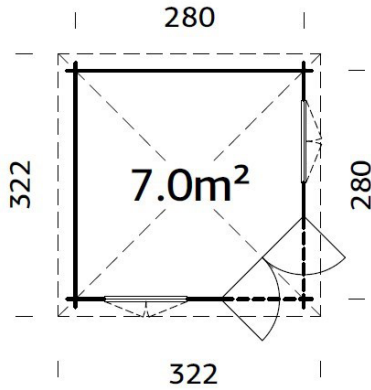

PALMAKO FINLANDAIS
EVA 11,4 m²

PALMAKO PAVILLON MELANIE 7,0 m²**CARACTÉRISTIQUES DU PRODUIT****Dimensions des madriers :**

300x300 cm

Volume : 16,3 m³**Type porte/fenêtre :**

Garden

Vitrage fenêtre :

Verre, 4 mm

Vitrage porte : Trempé, 4 mm**Dimensions utiles de la****fenêtre :** 90x144 cm**Dimensions utiles de la****porte :** 134x175 cm**Seuil de porte :** Plat et

couvert en inox

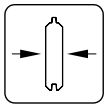
Lames de toit : 16 mm**Superficie du toit :** 10,2 m²**Pente de toit :** 8,0°**Surface au sol :** 7,8 m²**TRAITEMENT**Disponible avec traitement par bain 

28 mm



A: 217 cm

B: 245 cm

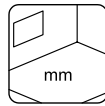

Inclus

19 mm

ACCESSOIRES

Feutre de toit noir (sous-couche) : 2 rouleaux,
matériau de toiture SBS : 2 rouleaux, clous
pour shingle et feutre de toit, gouttières,
EPDM, porte et fenêtre supplémentaires.

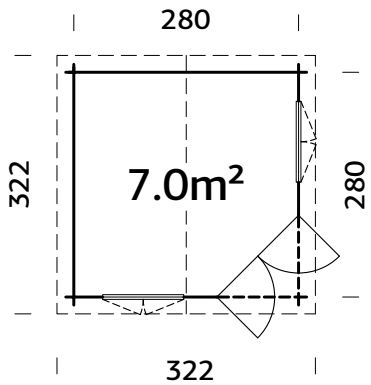
Profil du croisillon de
fenêtre 16x24 mmPALMAKO PAVILLON MELANIE 7,0 m²**CARACTÉRISTIQUES DU PRODUIT****Dimensions des madriers :**

300x300 cm

Volume : 17,4 m³**Type porte/fenêtre :**

Garden

Vitrage fenêtre :

Verre, 4 mm

Vitrage porte :

Trempé, 4 mm

Dimensions utiles de la**fenêtre :** 90x144 cm**Dimensions utiles de la****porte :** 134x175 cm**Seuil de porte :** Plat et

couvert en inox

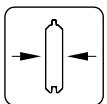
Lames de toit : 16 mm**Superficie du toit :** 11,9 m²**Pente de toit :** 25,0°**Surface au sol :** 7,8 m²**TRAITEMENT**Disponible avec traitement par bain 

28 mm

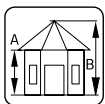

A: 217 cm

B: 297 cm

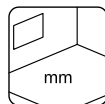

Inclus

19 mm

ACCESSOIRES

Shingles : 6 paquets, clous pour shingle
et feutre de toit, porte et fenêtre
supplémentaires.

Profil du croisillon de
fenêtre 16x24 mm

PALMAKO PAVILLON MELANIE 6,9 m²



Profil du croisillon de fenêtre 16x24 mm

CARACTÉRISTIQUES DU PRODUIT

Dimensions des madriers :

300x300 cm

Volume : 16,3 m³

Type porte/fenêtre :

Garden+

Vitrage fenêtre : Double

vitrage, 3-6-3 mm

Vitrage porte : Double

vitrage, trempé, 4-6-4 mm

Dimensions utiles de la

fenêtre : 90x123 cm

Dimensions utiles de la

porte : 114x186 cm

Seuil de porte : Plat et

couvert en inox

Lames de toit : 16 mm

Superficie du toit : 8,4 m²

Pente de toit : 25,0°

Surface au sol : 7,8 m²

ACCESSOIRES

Shingles : 6 paquets, clous pour shingle et feutre de toit, porte et fenêtre supplémentaires.

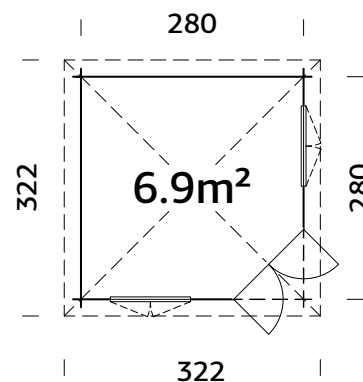

Double vitrage

TRAITEMENT

Disponible avec traitement par bain

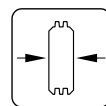

44 mm

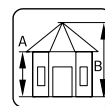

A: 222 cm

B: 308 cm

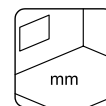

Inclus

19 mm

PALMAKO PAVILLON MELANIE 9,9 m²



Profil du croisillon de fenêtre 16x24 mm

CARACTÉRISTIQUES DU PRODUIT

Dimensions des madriers :

350x350 cm

Volume : 27,0 m³

Type porte/fenêtre : Garden+

Vitrage fenêtre : Double

vitrage, 3-6-3 mm

Vitrage porte : Double vitrage,

trempé, 4-6-4 mm

Dimensions utiles de la

fenêtre : 90x123 cm

Dimensions utiles de la

porte : 114x186 cm

Seuil de porte : Plat et

couvert en inox

Lames de toit : 19 mm

Superficie du toit : 17,0 m²

Pente de toit : 24,5°

Surface au sol : 10,9 m²

ACCESSOIRES

Shingles : 8 paquets, clous pour shingle et feutre de toit, porte et fenêtre supplémentaires.

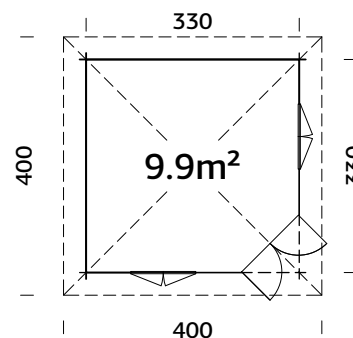

Double vitrage

TRAITEMENT

Disponible avec traitement par bain

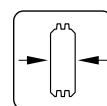

44 mm

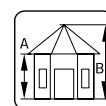

A: 233 cm

B: 325 cm

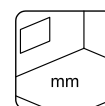

Inclus

19 mm



Scannez ce QR Code pour visualiser l'assemblage de Melanie 9,9 m² !

PALMAKO PAVILLON MELANIE 7,0+8,1 m²

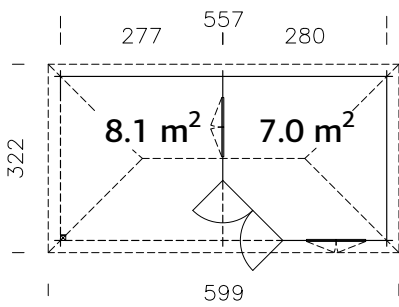

Peut être monté dans l'autre sens !



TRAITEMENT

Disponible avec traitement par bain

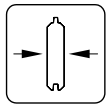

28 mm

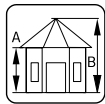

A: 228 cm
B: 307 cm

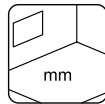

Inclus
19 mm

CARACTÉRISTIQUES DU PRODUIT

Dimensions des madriers :

577x300 cm

Volume : 18,6+21,0 m³

Auvent : 277x280 cm

Type porte/fenêtre : Garden

Vitrage fenêtre : Verre, 4 mm

Vitrage porte : Trempé, 4 mm

Dimensions utiles de la fenêtre : 90x144 cm

Dimensions utiles de la porte : 134x175 cm

Seuil de porte : Plat et couvert en inox

Lames de toit : 16 mm

Superficie du toit : 20,8 m²

Pente de toit : 24,7°

Surface au sol : 15,6 m²



ACCESSOIRES

Shingles : 10 paquets, clous pour shingle et feutre de toit, gouttières, porte et fenêtre supplémentaires.



Profil du croisillon de fenêtre 16x24 mm



Melanie 7,0+8,1 m²

PALMAKO PAVILLON HANNA 7,6 m²



Profil du croisillon de fenêtre 16x24 mm

CARACTÉRISTIQUES DU PRODUIT

- Diamètre :** 303 cm
- Volume :** 19,6 m³
- Type porte/fenêtre :** Garden
- Vitrage fenêtre :** Verre, 4 mm
- Vitrage porte :** Trempé, 4 mm
- Dimensions utiles de la fenêtre :** 90x123 cm
- Dimensions utiles de la porte :** 114x186 cm
- Seuil de porte :** Plat et couvert en inox
- Lames de toit :** 16 mm
- Superficie du toit :** 14,8 m²
- Pente de toit :** 32,0°
- Surface au sol :** 8,0 m²

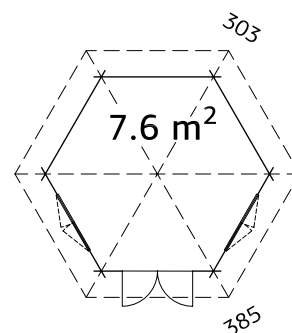

Panneaux de toit préfabriqués.

TRAITEMENT

Disponible avec traitement par bain

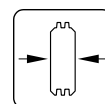

34 mm

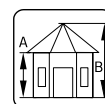

A: 227 cm
B: 336 cm

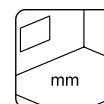

Inclus
19 mm

ACCESSOIRES

Shingles : 8 paquets, clous pour shingle et feutre de toit, porte et fenêtre supplémentaires.

PALMAKO PAVILLON HANNA 14,1 m²



Profil du croisillon de fenêtre 16x24 mm

CARACTÉRISTIQUES DU PRODUIT

- Diamètre :** 421 cm
- Volume :** 38,3 m³
- Type porte/fenêtre :** Garden+
- Vitrage fenêtre :** Double vitrage, 3-6-3 mm
- Vitrage porte :** Double vitrage, trempé, 4-6-4 mm
- Dimensions utiles de la fenêtre :** 90x123 cm
- Dimensions utiles de la porte :** 114x186 cm
- Seuil de porte :** Plat et couvert en inox
- Lames de toit :** 16 mm
- Superficie du toit :** 24,0 m²
- Pente de toit :** 32,0°
- Surface au sol :** 14,7 m²

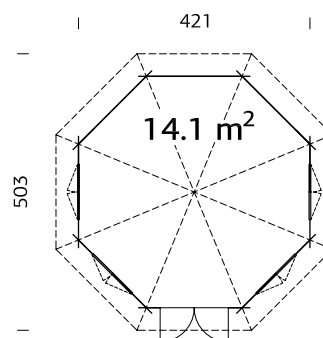

Double vitrage
Panneaux de toit préfabriqués.

TRAITEMENT

Disponible avec traitement par bain

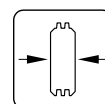

44 mm

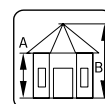

A: 222 cm
B: 371 cm

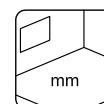

Inclus
19 mm

ACCESSOIRES

Shingles : 12 paquets, clous pour shingle et feutre de toit, porte et fenêtre supplémentaires.

PALMAKO PAVILLON HANNA 20,3 m²

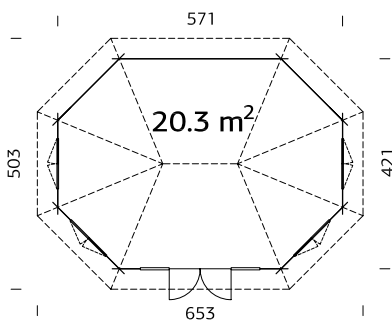

Profil du croisillon de fenêtre 16x24 mm

Double vitrage
Panneaux de toit préfabriqués.

TRAITEMENT

Disponible avec traitement par bain

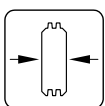

44 mm

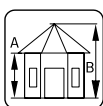

A: 222 cm
B: 371 cm

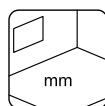

Inclus
19 mm

CARACTÉRISTIQUES DU PRODUIT

Diamètre : 421/571 cm

Volume : 53,5 m³

Type porte/fenêtre :

Garden+

Vitrage fenêtre : Double vitrage, 3-6-3 mm

Vitrage porte : Double vitrage, trempé, 4-6-4 mm

Dimensions utiles de la fenêtre : 90x123 cm

Dimensions utiles de la porte : 120x183 cm

Seuil de porte : Plat et couvert en inox

Lames de toit : 16 mm

Superficie du toit : 32,6 m²

Pente de toit : 32,0°

Surface au sol : 21,0 m²

ACCESSOIRES

Shingles : 16 paquets, clous pour shingle et feutre de toit, porte et fenêtre supplémentaires.

PALMAKO PAVILLON VERONICA 2 6,7 m²



Profil du croisillon de fenêtre 16x24 mm

CARACTÉRISTIQUES DU PRODUIT

- Diamètre :** 289 cm
- Volume :** 16,4 m³
- Type porte/fenêtre :** Garden+
- Vitrage fenêtre :** Double vitrage, 3-6-3 mm
- Vitrage porte :** Double vitrage, trempé, 4-6-4 mm
- Dimensions utiles de la fenêtre :** 102x104 cm
- Dimensions utiles de la porte :** 102x174 cm
- Seuil de porte :** Plat et couvert en inox
- Lames de toit :** 16 mm
- Superficie du toit :** 12,6 m²
- Pente de toit :** 32,0°
- Surface au sol :** 6,9 m²

ACCESSOIRES

Shingles : 7 paquets, clous pour shingle et feutre de toit, porte et fenêtre supplémentaires.

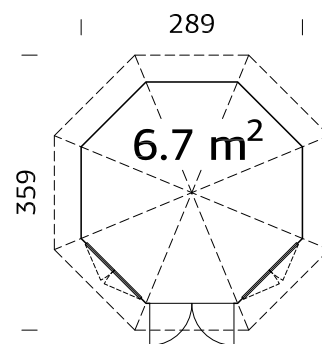

Double vitrage
Panneaux de mur et de toit préfabriqués.

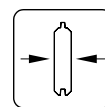

28 mm

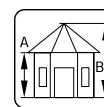

A: 215 cm
B: 310 cm

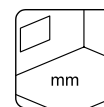

Inclus
19 mm

PALMAKO PAVILLON VERONICA 4 6,7 m²



Profil du croisillon de fenêtre 16x24 mm

CARACTÉRISTIQUES DU PRODUIT

- Diamètre :** 289 cm
- Volume :** 16,4 m³
- Type porte/fenêtre :** Garden+
- Vitrage fenêtre :** Double vitrage, 3-6-3 mm
- Vitrage porte :** Double vitrage, trempé, 4-6-4 mm
- Dimensions utiles de la fenêtre :** 102x104 cm
- Dimensions utiles de la porte :** 102x174 cm
- Seuil de porte :** Plat et couvert en inox
- Lames de toit :** 16 mm
- Superficie du toit :** 12,6 m²
- Pente de toit :** 32,0°
- Surface au sol :** 6,9 m²

ACCESSOIRES

Shingles : 7 paquets, clous pour shingle et feutre de toit, porte et fenêtre supplémentaires.

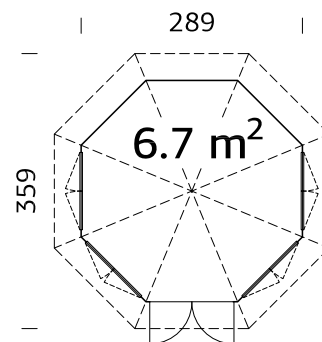

Double vitrage
Panneaux de mur et de toit préfabriqués.

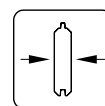

28 mm

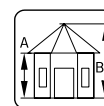

A: 215 cm
B: 310 cm

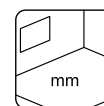

Inclus
19 mm

PALMAKO PAVILLON VERONICA 4 9,2 m²

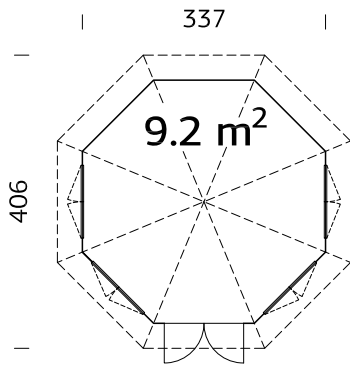

Double vitrage
Panneaux de mur et de toit préfabriqués.

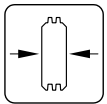

34 mm

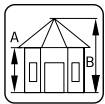

A: 222 cm
B: 326 cm

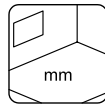

Inclus
19 mm

CARACTÉRISTIQUES DU PRODUIT

Diamètre : 337 cm

Volume : 23,4 m³

Type porte/fenêtre :

Garden+

Vitrage fenêtre : Double vitrage, 3-6-3 mm

Vitrage porte : Double vitrage, trempé, 4-6-4 mm

Dimensions utiles de la fenêtre : 90x123 cm

Dimensions utiles de la porte : 120x181 cm

Seuil de porte : Plat et couvert en inox

Lames de toit : 16 mm

Superficie du toit : 15,3 m²

Pente de toit : 32,0°

Surface au sol : 9,4 m²

ACCESSOIRES

Shingles : 9 paquets, clous pour shingle et feutre de toit, porte et fenêtre supplémentaires.



Profil du croisillon de fenêtre 16x24 mm

PALMAKO PAVILLON VERONICA 7 9,2 m²

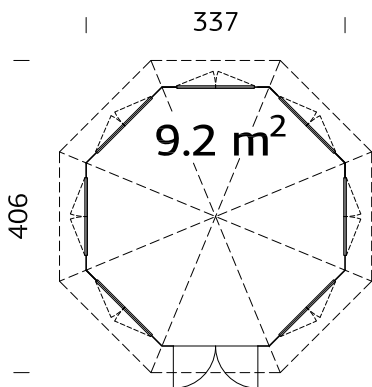

Double vitrage
Panneaux de mur et de toit préfabriqués.

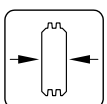

34 mm

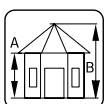

A: 222 cm
B: 326 cm

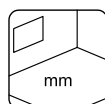

Inclus
19 mm

CARACTÉRISTIQUES DU PRODUIT

Diamètre : 337 cm

Volume : 23,4 m³

Type porte/fenêtre :

Garden+

Vitrage fenêtre : Double vitrage, 3-6-3 mm

Vitrage porte : Double vitrage, trempé, 4-6-4 mm

Dimensions utiles de la fenêtre : 90x123 cm

Dimensions utiles de la porte : 120x181 cm

Seuil de porte : Plat et couvert en inox

Lames de toit : 16 mm

Superficie du toit : 15,3 m²

Pente de toit : 32,0°

Surface au sol : 9,4 m²

ACCESSOIRES

Shingles : 9 paquets, clous pour shingle et feutre de toit, porte et fenêtre additionnelle.



Profil du croisillon de fenêtre 16x24 mm

PALMAKO PAVILLON BETTY 9,0 m²

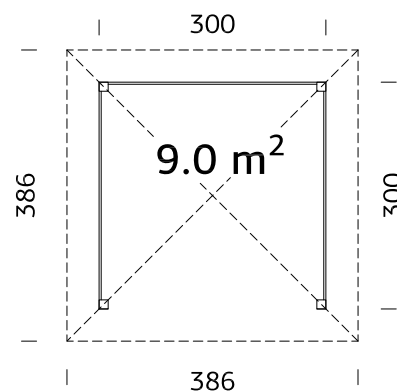

Poteaux robustes en lamellé collé.

TRAITEMENT

- Disponible avec traitement par bain
- Disponible avec peinture

CARACTÉRISTIQUES DU PRODUIT

Dimensions : 300x300 cm **Lames de toit :** 19 mm **Pente de toit :** 25,0°
Volume : 21,9 m³ **Superficie de toit :** 15,4 m² **Surface au sol :** 9,0 m²

ACCESSOIRES

Plancher, shingles : 8 paquets, clous pour shingle et feutre de toit.

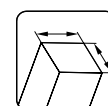

120x120 mm

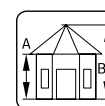

A: 223 cm
B: 323 cm

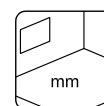

NB ! Plancher en option !
28 mm, traité

PALMAKO PAVILLON BETTY 9,9 m²

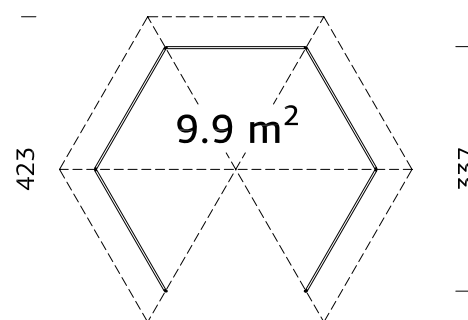

Poteaux robustes en lamellé collé.

TRAITEMENT

- Disponible avec traitement par bain
- Disponible avec peinture

CARACTÉRISTIQUES DU PRODUIT

Diamètre : 337 cm **Lames de toit :** 19 mm **Pente de toit :** 25,0°
Volume : 23,0 m³ **Superficie de toit :** 16,7 m² **Surface au sol :** 9,9 m²

ACCESSOIRES

Plancher, shingles : 9 paquets, clous pour shingle et feutre de toit.

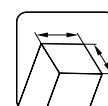

120x120 mm

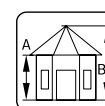

A: 204 cm
B: 313 cm

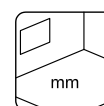

NB ! Plancher en option !
28 mm, traité



PALMAKO PAVILLON BETTY 18,0 m²

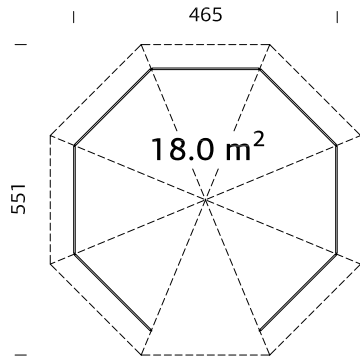

Poteaux robustes en lamellé collé.



TRAITEMENT

- Disponible avec traitement par bain
- Disponible avec peinture

CARACTÉRISTIQUES DU PRODUIT

Diamètre : 465 cm **Lames de toit :** 19 mm **Pente de toit :** 25,0°
Volume : 46,0 m³ **Superficie du toit :** 27,2 m² **Surface au sol :** 18,0 m²

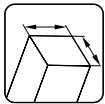

120x120 mm

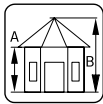

A: 207 cm
B: 346 cm

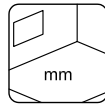

NB ! Plancher en option !
28 mm, traité

ACCESSOIRES

Plancher, shingles : 14 paquets, clous pour shingle et feutre de toit.

PALMAKO PAVILLON BETTY 25,0 m²

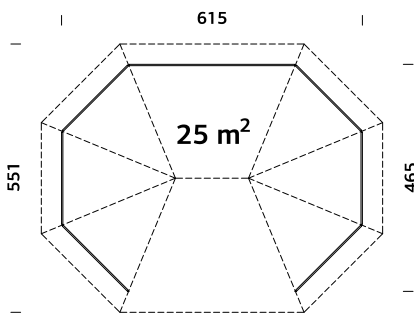

Poteaux robustes en lamellé collé.



TRAITEMENT

- Disponible avec traitement par bain
- Disponible avec peinture

CARACTÉRISTIQUES DU PRODUIT

Diamètre : 467/617 cm **Lames de toit :** 19 mm **Pente de toit :** 25,0°
Volume : 64,0 m³ **Superficie du toit :** 36,8 m² **Surface au sol :** 25,0 m²

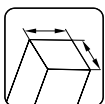

120x120 mm

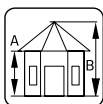

A: 207 cm
B: 362 cm

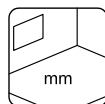

NB ! Plancher en option !
28 mm, traité

ACCESSOIRES

Plancher, shingles : 17 paquets, clous pour shingle et feutre de toit.

PALMAKO PAVILLON JULIE 10,5 m²

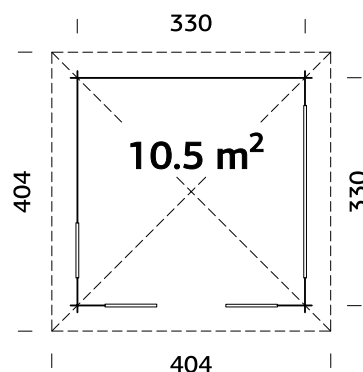

Lames de terrasse traitées.

CARACTÉRISTIQUES DU PRODUIT

Dimensions des madriers : Lames de toit : 19 mm **Pente de toit :** 24,7°
 350x350 cm **Superficie du toit :** 17,6 m² **Surface au sol :** 10,9 m²
Volume : 26,0 m³

TRAITEMENT

Disponible avec traitement par bain
 Disponible avec peinture

ACCESSOIRES

Shingles : 9 paquets, clous pour shingle et feutre de toit.

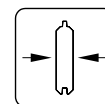

28 mm

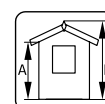

A: 217 cm
 B: 310 cm

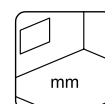

Inclus
 19 mm

PALMAKO PAVILLON LUCY 12,2 m²

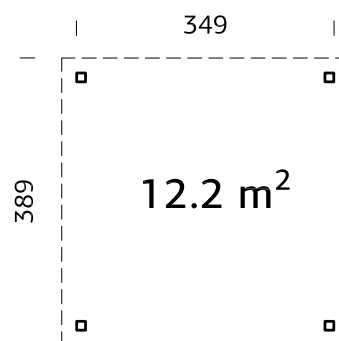

Poteaux robustes en lamellé collé.

CARACTÉRISTIQUES DU PRODUIT

Dimensions : 349x349 cm **Superficie du toit :** 15,1 m²
Volume : 27,5 m³ **Pente de toit :** 1,3°
Lames de toit : 19 mm **Surface au sol :** 12,2 m²

ACCESSOIRES

Feutre de toit noir (sous-couche) : 3 rouleaux, matériau de toiture SBS : 3 rouleaux, clous pour shingle et feutre de toit, EPDM, gouttières, panneaux muraux (bois/verre).

TRAITEMENT

Disponible avec traitement par bain
 Disponible avec peinture

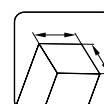

120x120 mm

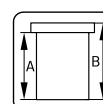

A: 230 cm
 B: 254 cm

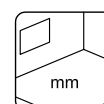

-



NB ! Les panneaux sont en option ! Voir Accessoires.

PALMAKO PAVILLON ISABELLA 10,9 m²

NOUVEAU!

NOUVEAU!
PORTES ET FENÊTRES
EN ALUMINIUM

Peut être monté dans l'autre sens !

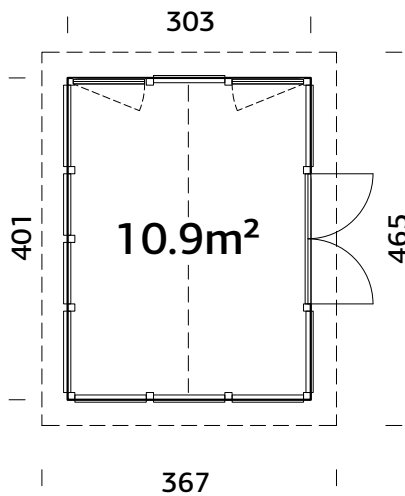

Portes et fenêtres en aluminium

CARACTÉRISTIQUES DU PRODUIT

Dimensions au sol : 303x401 cm

Volume : 27,3 m³

Type porte/fenêtre : Alu SG

Vitrage fenêtre :

Verre, 4 mm

Vitrage porte : Trempé, 4 mm

Fenêtre fixe, dimensions :

78x153 cm

Dimensions utiles de la fenêtre :

78x153 cm

Dimensions utiles de la porte :

176x203 cm

Seuil de porte : Plat et couvert
en inox

Lames de toit : 16 mm

Superficie du toit : 18,1 m²

Pente de toit : 20,0°

Surface au sol : 12,2 m²

ACCESSOIRES

Feutre de toit noir (sous-couche) : 3 rouleaux, matériau de toiture SBS : 3 rouleaux,
shingles : 8 paquets, clous pour shingle et feutre de toit, gouttières.

TRAITEMENT

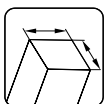
Disponible avec traitement par bain Disponible avec peinture 

90x90 mm

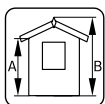
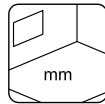
A: 226 cm
B: 297 cm

-

Fenêtre en aluminium
Verre, 4 mmPorte en aluminium
Verre, trempé, 4 mm

PALMAKO PAVILLON ISABELLA 14,7 m²

NOUVEAU!

NOUVEAU!
PORTES ET FENÊTRES
EN ALUMINIUM



Peut être monté dans l'autre sens !

CARACTÉRISTIQUES DU PRODUIT

Dimensions au sol : 401x401 cm

Volume : 38,2 m³

Type porte/fenêtre : Alu SG

Vitrage fenêtre :

Verre, 4 mm

Vitrage porte : Trempé, 4 mm

Fenêtre fixe, dimensions :

78x153 cm, 114x50 cm

Dimensions utiles de la fenêtre :

78x153 cm

Dimensions utiles de la porte :

176x203 cm

Seuil de porte : Plat et couvert
en inox

Lames de toit : 16 mm

Superficie du toit : 22,9 m²

Pente de toit : 20,0°

Surface au sol : 16,1 m²

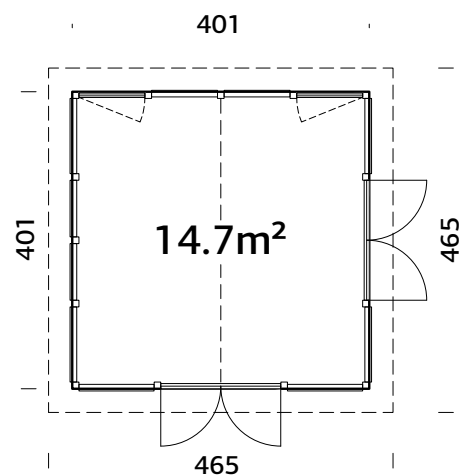

ACCESSOIRES

Feutre de toit noir (sous-couche) : 4 rouleaux, matériau de toiture SBS : 4 rouleaux, shingles : 9 paquets, clous pour shingle et feutre de toit, gouttières.

Portes et fenêtres en aluminium



Fenêtre en aluminium
Verre, 4 mm



Porte en aluminium
Verre, trempé, 4 mm

TRAITEMENT

Disponible avec traitement par bain

Disponible avec peinture

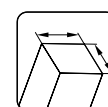

90x90 mm

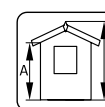

A: 220 cm
B: 315 cm

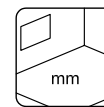

-

PALMAKO PAVILLON ISABELLA 22,2 m²

NOUVEAU!

NOUVEAU!
PORTES ET FENÊTRES
EN ALUMINIUM

Peut être monté dans l'autre sens !

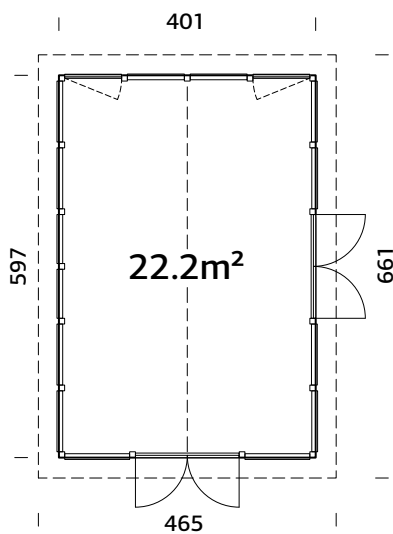

Portes et fenêtres en aluminium

CARACTÉRISTIQUES DU PRODUIT

Dimensions au sol : 401x597 cm**Volume :** 57,7 m³**Type porte/fenêtre :** Alu SG**Vitrage fenêtre :**

Verre, 4 mm

Vitrage porte : Trempé, 4 mm**Fenêtre fixe, dimensions :**

78x153 cm, 114x50 cm

Dimensions utiles de la fenêtre :

78x153 cm

Dimensions utiles de la porte :

176x203 cm

Seuil de porte : Plat et couvert

en inox

Lames de toit : 16 mm**Superficie du toit :** 32,6 m²**Pente de toit :** 20,0°**Surface au sol :** 23,9 m²

ACCESSOIRES

Feutre de toit noir (sous-couche) : 5 rouleaux, matériau de toiture SBS : 5 rouleaux, shingles : 10 paquets, clous pour shingle et feutre de toit, gouttières.

TRAITEMENT

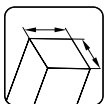
Disponible avec traitement par bain Disponible avec peinture 

90x90 mm

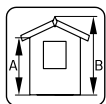
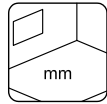
A: 226 cm
B: 315 cm

-

Fenêtre en aluminium
Verre, 4 mmPorte en aluminium
Verre, trempé, 4 mm

PALMAKO SERRE EMILIA 5,4 m²



Ouverture automatique de la fenêtre.

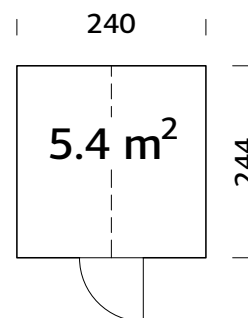

CARACTÉRISTIQUES DU PRODUIT

Dimensions au sol : 240x244 cm

Volume : 13,0 m³

Vitrage porte/fenêtre :

Trempé, 4 mm

Toit : Verre trempé

Superficie du toit : 8,4 m²

Pente de toit : 45°

Surface au sol : 5,8 m²

TRAITEMENT



Traitement autoclave
gris

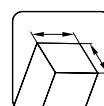

44x95 mm

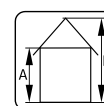

A: 159 cm
B: 286 cm

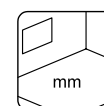

PALMAKO SERRE EMILIA 8,2 m²



Ouverture automatique de la fenêtre.

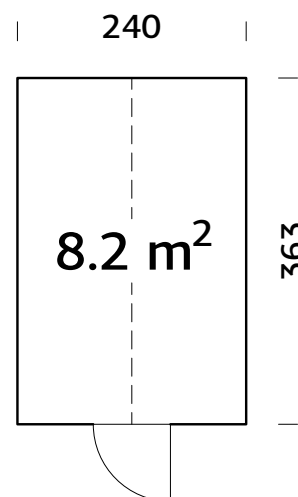

CARACTÉRISTIQUES DU PRODUIT

Dimensions au sol : 240x363 cm

Volume : 19,4 m³

Vitrage porte/fenêtre : Trempé, 4 mm

Toit : Verre trempé

Superficie du toit : 12,5 m²

Pente de toit : 45°

Surface au sol : 8,7 m²

TRAITEMENT



Traitement autoclave
gris

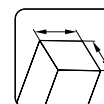

44x95 mm

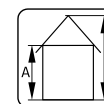

A: 159 cm
B: 286 cm

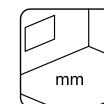

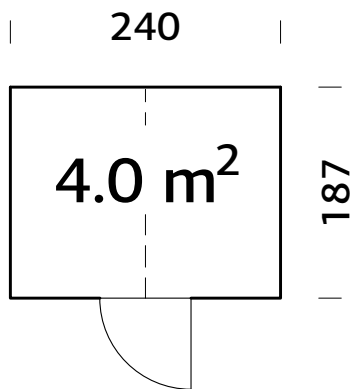
Emilia 8,2 m²PALMAKO EXTENSION EMILIA 4,0 m²

Attention ! L'extension Emilia s'adapte uniquement avec les serres Emilia 5,4m² et 8,2m² !

TRAITEMENT



Traitement autoclave
gris

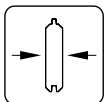

18 mm

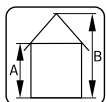

A: 160 cm

B: 286 cm

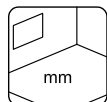

CARACTÉRISTIQUES DU PRODUIT

Dimensions au sol : 240x187 cm

Volume : 9,7 m³Dimensions utiles de la porte :
68x183 cm

Lames de toit : 19 mm

Superficie du toit : 6,5 m²

Pente de toit : 45,0°

Surface au sol : 4,4 m²

ACCESSOIRES

Feutre de toit noir (sous-couche) : 1 rouleau, matériau de toiture SBS : 1 rouleau, shingles : 3 paquets, clous pour shingle et feutre de toit.

PALMAKO SERRE EMILIA 13,8 m²



Ouverture automatique de la fenêtre.

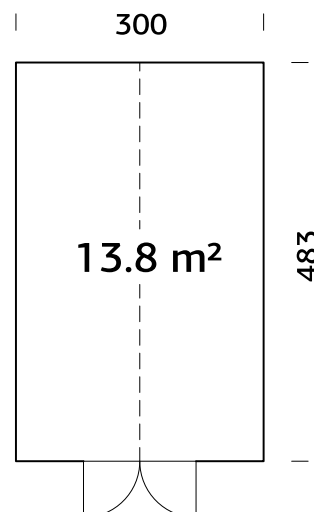

CARACTÉRISTIQUES DU PRODUIT

Dimensions au sol : 300x483 cm

Volume : 32,7 m³

Vitrage porte/fenêtre : Trepné, 4 mm

Toit : Verre trepné

Superficie du toit : 19,1 m²

Pente de toit : 39,0°

Surface au sol : 14,5 m²

TRAITEMENT



Traitement autoclave gris

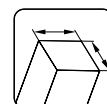

44x95 mm

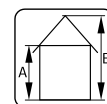

A: 159 cm
B: 288 cm

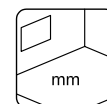

mm

PALMAKO SERRE EMILIA 19,1 m²



Ouverture automatique de la fenetre.

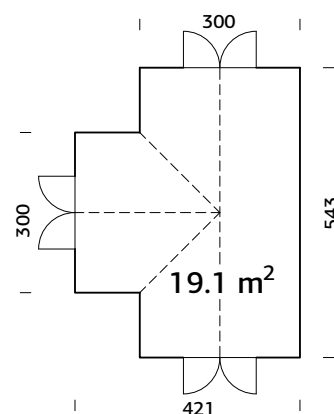

CARACTÉRISTIQUES DU PRODUIT

Dimensions au sol : 421x543 cm

Volume : 44,4 m³

Vitrage porte/fenêtre : Trepné, 4 mm

Toit : Verre trepné

Superficie du toit : 26,9 m²

Pente de toit : 39,0°

Surface au sol : 19,9 m²

TRAITEMENT



Traitement autoclave gris

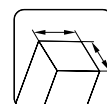

44x95 mm

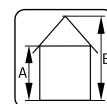

A: 159 cm
B: 288 cm

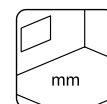

mm

PALMAKO GRILL FINLANDAIS EVA 8,7 m²

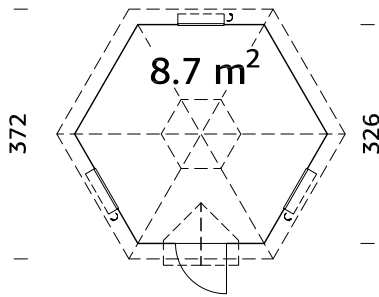

Panneaux de toit préfabriqués.
Option : Grill incluant le conduit d'extraction, la table, et le chapeau pare pluie.



TRAITEMENT

Disponible avec traitement par bain

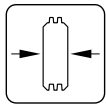

44 mm

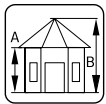

A: 137 cm
B: 314 cm

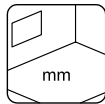

Inclus
Caillebotis
en bois 19mm

CARACTÉRISTIQUES DU PRODUIT

Diamètre : 326 cm

Volume : 19,0 m³

Type porte/fenêtre :

Garden+

Vitrage porte/fenêtre :

Double vitrage, 3-6-3 mm

Dimensions utiles de la fenêtre : 59x41 cm

Dimensions utiles de la porte : 65x148 cm

Seuil de porte :

Couvert en inox

Lames de toit : 19 mm

Superficie du toit : 18,0 m²

Pente de toit : 45,0°

Surface au sol : 9,2 m²



ACCESSOIRES

Shingles : 9 paquets, clous pour shingle et feutre de toit, grill incluant le conduit d'extraction, porte et fenêtre supplémentaires.

PALMAKO GRILL FINLANDAIS EVA 11,4 m²

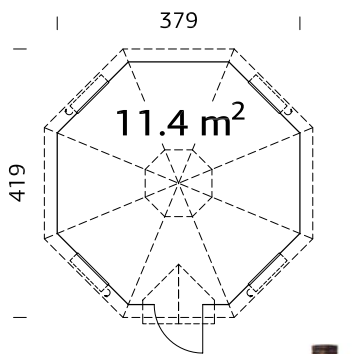

Panneaux de toit préfabriqués.
Option : Grill incluant le conduit d'extraction, la table, et le chapeau pare pluie.



TRAITEMENT

Disponible avec traitement par bain

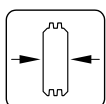

44 mm

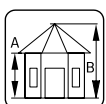

A: 137 cm
B: 346 cm

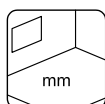

Inclus
Caillebotis
en bois 19mm

CARACTÉRISTIQUES DU PRODUIT

Diamètre : 379 cm

Volume : 26,0 m³

Type porte/fenêtre :

Garden+

Vitrage porte/fenêtre :

Double vitrage, 3-6-3 mm

Dimensions utiles de la fenêtre : 59x41 cm

Dimensions utiles de la porte : 65x148 cm

Seuil de porte :

Couvert en inox

Lames de toit : 19 mm

Superficie du toit : 22,0 m²

Pente de toit : 45,0°

Surface au sol : 11,9 m²



ACCESSOIRES

Shingles : 12 paquets, clous pour shingle et feutre de toit, grill incluant le conduit d'extraction, porte et fenêtre supplémentaires.

ACCESSOIRES

VOIR ACCESSOIRES PAGES 344-368

Abri	N° art.	Plancher ¹	Feutre de toit, rouleaux	Matériau de toiture SBS, rouleaux	Shingles ² , paquets	Clous pour shingle et feutre de toit, 1 kg	EPDM	Gouttières
Melanie low 7,0 m ²	103712		107210, 2 rouleaux	107214, 2 rouleaux		107930	111847	2 x 106630
Melanie 7,0 m ²	103708				6 paquets	107930		
Melanie 6,9 m ²	103728				6 paquets	107930		
Melanie 9,9 m ²	103732				8 paquets	107930		
Melanie 7,0+8,1 m ²	103778				10 paquets	2 x 107930		106632 + 106630
Hanna 7,6 m ²	103724				8 paquets	107930		
Hanna 14,1 m ²	106185				12 paquets	2 x 107930		
Hanna 20,3 m ²	106189				16 paquets	2 x 107930		
Veronica 2,67 m ²	103744				7 paquets	107930		
Veronica 4,67 m ²	103748				7 paquets	107930		
Veronica 4,92 m ²	107374				9 paquets	107930		
Veronica 7,92 m ²	107373				9 paquets	107930		

¹ Les planches de plancher sont traitées en autoclave sous pression et les solives de plancher sont traitées. ² Les shingles sont disponibles en différentes couleurs - 107180 = Noir, 107182 = Rouge, 107183 = Vert, 107181 = Brun. Le numéro d'article est indiqué pour les articles non traités, pour les articles traités, demandez à notre équipe de vente.



ACCESSOIRES

VOIR ACCESSOIRES PAGES 344-368

Abrî	N° art.	Plancher ¹	Feutre de toit, rouleaux	Matériau de toiture SBS, rouleaux	Shingles ² , paquets	Clous pour shingle et feutre de toit, 1 kg	EPDM	Coutières	Élément Lucy 1 en bois	Élément Lucy 2 avec vitre	Ancrage au sol	Grill incluant le conduit d'extraction et la table
Betty 9,0 m ²	103798	103090										
Betty 9,9 m ²	103879	103092			8 paquets	107930					106608	
Betty 18,0 m ²	105212	103094			9 paquets	107930					106608	
Betty 25,0 m ²	104704	103096			14 paquets	2 x 107930					106608	
Julie 10,5 m ²	103760				17 paquets	2 x 107930					106608	
Lucy 12,2 m ²	103980				9 paquets	107930					106608	
Isabella 10,9 m ²	119341				9 paquets	107930					106608	
Isabella 14,7 m ²	112126				8 paquets	107930					106608	
Isabella 22,2 m ²	119345				9 paquets	107930					106608	
Emilia extension 40 m ²	109394				9 paquets	107930					106629 + 106630	
Eva 8,7 m ²	104592				10 paquets	107930					106627	
Eva 11,4 m ²	104596				3 paquets	107930					106627	
					9 paquets	107930					106631	
					9 paquets	107930					106631	
					12 paquets	2 x 107930					102836	
					10 paquets	107930					102840	
					10 paquets	107930					102840	
					3 paquets	107930					106629 + 106630	
					9 paquets	107930					106627	
					9 paquets	107930					106631	
					12 paquets	2 x 107930					106629 + 106630	
					10 paquets	107930					106627	
					3 paquets	107930					106631	
					9 paquets	107930					106631	
					12 paquets	2 x 107930					106629 + 106630	
					10 paquets	107930					106627	
					3 paquets	107930					106631	
					9 paquets	107930					106631	
					12 paquets	2 x 107930					106629 + 106630	

¹ Les planches de plancher sont traitées en autoclave sous pression et les solives de plancher sont traitées. ² Les shingles sont disponibles en différentes couleurs - 107180 = Noir, 107182 = Rouge, 107183 = Vert, 107181 = Brun. Le numéro d'article est indiqué pour les articles non traités, pour les articles traités, demandez à notre équipe de vente.



Anette 3,0+1,5 m²



PALMAKO SPA

UN SAUNA D'EXTERIEUR DANS VOTRE JARDIN

Nous sommes ravis de vous présenter notre toute nouvelle catégorie Garden Spa. C'est une nouvelle étape dans le développement produit que nous venons de franchir en comblant un besoin grandissant qui manquait jusqu'à présent à notre catalogue. Quoi de plus agréable que d'avoir un spa d'extérieur. Un espace de détente, de bien-être, pour soi-même, sa famille et ses amis dans son jardin.

Avec un sauna d'extérieur, vous pouvez facilement transformer votre jardin ou votre propriété en un espace de bien être privé et fonctionnel. Dans la gamme de produits Garden Spa, nous proposons de nombreux saunas. Laissez-nous vous présenter les saunas tonneaux Anita et notre sauna ovale Anette 3,0+1,5 m2. Nous avons cinq modèles de saunas tonneaux Anita. Le premier, Anita 0,9 m2, est aussi le plus petit, il est très compact et ne nécessite que peu d'espace. Les modèles Anita plus grands sont disponibles avec une façade en bois ou une façade en verre : Anita 1,3+0,7 m2, Anita 1,3+0,7 m2 avec paroi en verre, Anita 1,6+0,7 m2 et Anita 1,6+0,7 m2 avec paroi en verre.

Nous proposons dans notre sélection deux systèmes de chauffages HUUM Drop et Narvi NM. Veuillez consulter les pages 193-194 pour plus d'informations.

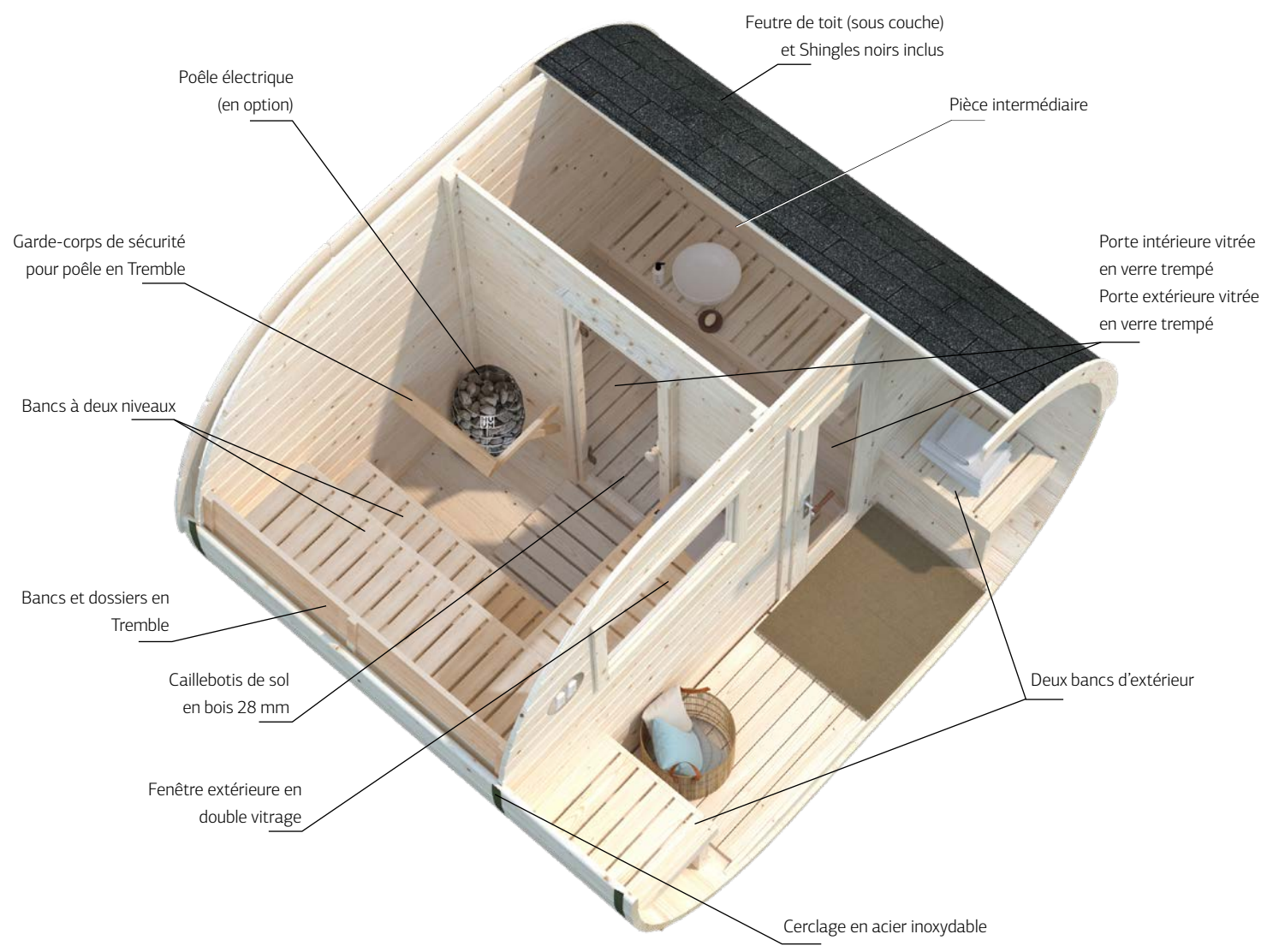



La forme cylindrique et ovale des saunas assure une **bonne circulation de l'air**. La répartition de la chaleur est très uniforme : l'air chaud monte et retombe doucement de chaque côté du sauna. L'air frais est aspiré par l'évent bas grâce au vide créé par la montée de l'air chaud, qui est lui-même évacué par l'évent haut du côté opposé de la pièce.

Les **bancs équipés de dossiers** soulagent le bas du dos, les épaules, le cou et maintiennent la colonne vertébrale dans une position neutre. Ces bancs sont fabriqués en **tremble**, un matériau qui ne libère pas de résine et qui présente une faible conductivité thermique.

Grâce aux **bancs à deux niveaux** (Anette 3,0+1,5m²), chacun peut choisir la température qui lui convient le mieux. Plus chaud sur le banc du haut, plus tempéré sur le banc du bas.



Les **caillebotis de sol en bois de 28 mm** sont amovibles, faciles d'entretien, anti-dérapants et offrent une texture agréable lorsque l'on marche pieds nus.



La pièce intermédiaire (Anette 3,0+1,5m²) se prête à de multiples usages : vous pouvez la convertir en salle de bains, en vestiaire, en espace de rangement, en pièce de pause ou vous y abriter lors de mauvais temps.



Cet ensemble inclue la couverture en **Shingles noirs**. Ces bardeaux protègent votre sauna par le haut et viennent sublimer son esthétique. Anette 3,0+1,5 m² dispose également d'un feutre de toiture (sous-couche).



Ces deux saunas présentent des **portes et des fenêtres de grande qualité**. La porte vitrée intérieure comporte un verre trempé de 8 mm, tandis que la porte extérieure partiellement vitrée a un double verre trempé de 4-6-4 mm. La fenêtre a un double vitrage de 3-6-3 mm. Les modèles Anita 1,3+0,7 m² avec paroi en verre et Anita 1,6+0,7 m² avec paroi en verre ont une **façade en verre trempé 6 mm**, pour profiter un maximum de la vue sur votre jardin. La fenêtre du sauna (dans Anette 3,0+1,5 m²) laisse passer la lumière naturelle et permet de profiter de la vue du jardin.



Grâce aux **confortables bancs extérieurs**, vous disposez d'un endroit idéal pour faire une pause, respirer l'air frais et vous désaltérer.



PALMAKO SAUNA
ANITA 0,9 m²



PALMAKO SAUNA
ANITA 1,3+0,7 m²



PALMAKO SAUNA
ANITA 1,3+0,7 m²
AVEC FAÇADE VITRÉE



PALMAKO SAUNA
ANITA 1,6+0,7 m²



PALMAKO SAUNA
ANITA 1,6+0,7 m²
AVEC FAÇADE VITRÉE



PALMAKO SAUNA
ANETTE 3,0+1,5 m²



PALMAKO SAUNA
SANNA 4,1 m²



PALMAKO SAUNA
SANNA 4,1+5,9 m²



PALMAKO SAUNA
SANNA 6,8 m²



PALMAKO SAUNA
SANNA 6,8+5,9 m²



PALMAKO SAUNA
SANNA 11,5 m²



PALMAKO SAUNA
SANNA 12,8 m²
SLIDE / SLIDE PLUS



PALMAKO SAUNA
GRACE 5,3 m²



PALMAKO SAUNA
GRACE 8,2 m²



PALMAKO SAUNA
SARAH 3,8+2,1 m²

PALMAKO SAUNA ANITA 0,9 m²

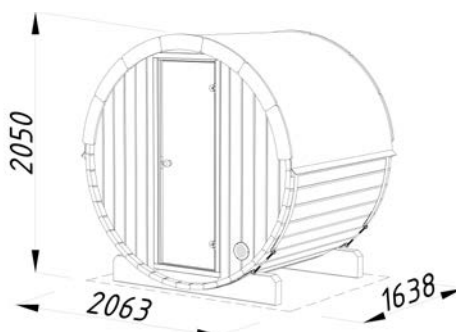
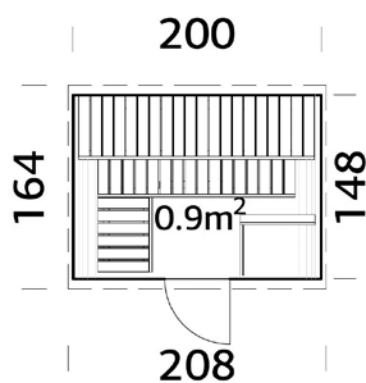

CARACTÉRISTIQUES DU PRODUIT

Diamètre : 200 cm

Longueur : 160 cm

Largeur : 200 cm

Murs verticaux : 28 mm

**Dimensions de la pièce
chauffée :** 191x142 cm

Volume : 4,1 m³

Porte vitrée intérieure :

Trempe, 8 mm

Dimensions utiles de la porte :

50x161 cm

Superficie du toit : 5,0 m²

Capacité : 3 personnes

**Dimensions intérieures du
garde-corps de sécurité
entourant le poêle :**
634x457 mm

Shingles inclus.

Les bancs et le garde-corps du poêle sont en Tremble.

Bancs à deux niveaux avec dossiers pour la pièce chauffée.

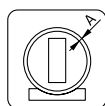

42 mm

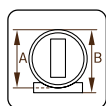

A: 200 cm
B: 206 cm

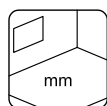

Caillebotis
de sol 28 mm

ACCESSOIRES

Feutre de toit noir (sous-couche) : 1 rouleau, matériau de toiture SBS : 1 rouleau, clous pour shingle et feutre de toit, porte additionnelle.

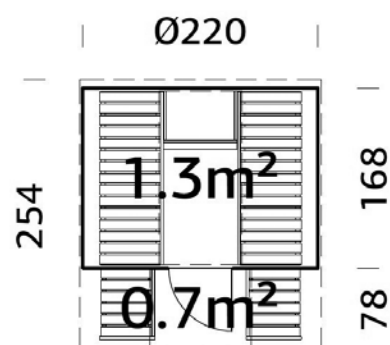
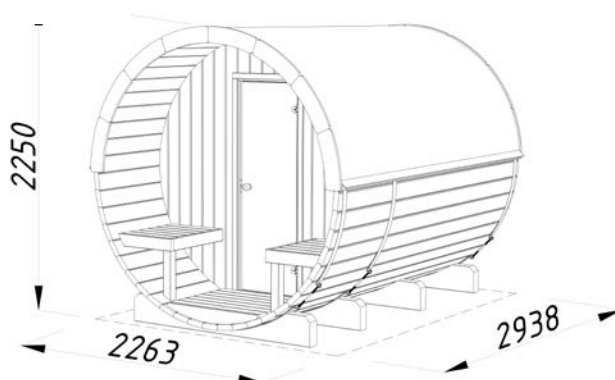
PALMAKO SAUNA ANITA 1,3+0,7 m²**CARACTÉRISTIQUES DU PRODUIT****Diamètre** : 220 cm**Longueur** : 250 cm**Largeur** : 220 cm**Murs verticaux** : 28 mm**Dimensions de la pièce****chauffée** : 211x162 cm**Volume** : 8,4 m³**Porte vitrée intérieure** :

Trempe, 8 mm

Dimensions utiles de la porte :

50x161 cm

Superficie du toit : 8,6 m²**Avancée de toit** : 78 cm**Capacité** : 4 personnes**Dimensions intérieures du****garde-corps de sécurité****entourant le poêle** : 634x457 mm

Shingles inclus.

Les bancs et le garde-corps du poêle sont en Tremble.

Bancs extérieurs.

NB ! Le poêle est en option !

ACCESSOIRES

Poêle électrique HUUM Drop (pierres et télécommande incluses), poêle électrique Narvi NM (pierres incluses), feutre de toit noir (sous-couche) 2 rouleaux, matériau de toiture SBS : 2 rouleaux, clous pour shingle et feutre de toit, porte additionnelle.

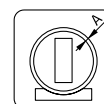

42 mm

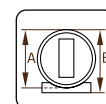
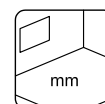
A: 220 cm
B: 225 cm

Caillebotis
de sol 28 mm

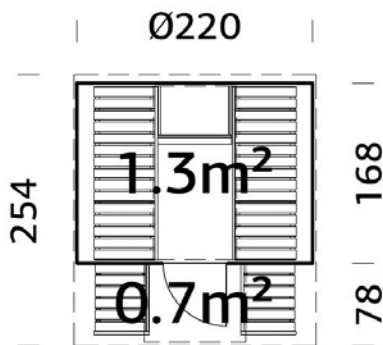
PALMAKO SAUNA ANITA 1,3+0,7 m² AVEC FAÇADE VITRÉE



Shingles inclus.

Les bancs et le garde-corps du poêle sont en Tremble.

Façade en verre

Bancs extérieurs.

NB ! Le poêle est en option !

CARACTÉRISTIQUES DU PRODUIT

Diamètre : 220 cm

Longueur : 250 cm

Largeur : 220 cm

Murs verticaux : 28 mm

Dimensions de la pièce chauffée :

211x162 cm

Volume : 8,4 m³

Porte vitrée intérieure :

Trempe, 8 mm

Façade vitrée :

Trempe, 6 mm

Dimensions utiles de la porte :

50x161 cm

Superficie du toit : 8,6 m²

Avancée de toit : 78 cm

Capacité : 4 personnes

Dimensions intérieures du garde-

corps de sécurité entourant le

poêle : 634x457 mm

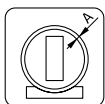

42 mm

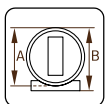

A: 220 cm
B: 225 cm

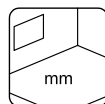

Caillebotis
de sol 28 mm

ACCESSOIRES

Poêle électrique HUUM Drop (pierres et télécommande incluses), poêle électrique

Narvi NM (pierres incluses), feutre de toit noir (sous-couche) 2 rouleaux, matériau

de toiture SBS : 2 rouleaux, clous pour shingle et feutre de toit, porte additionnelle.

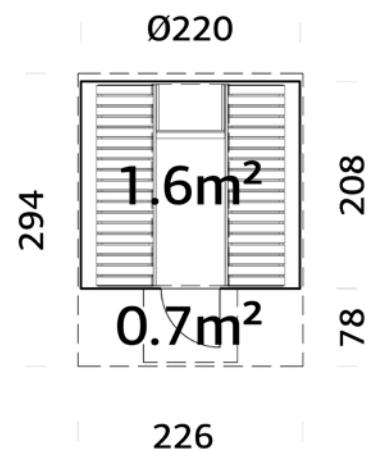
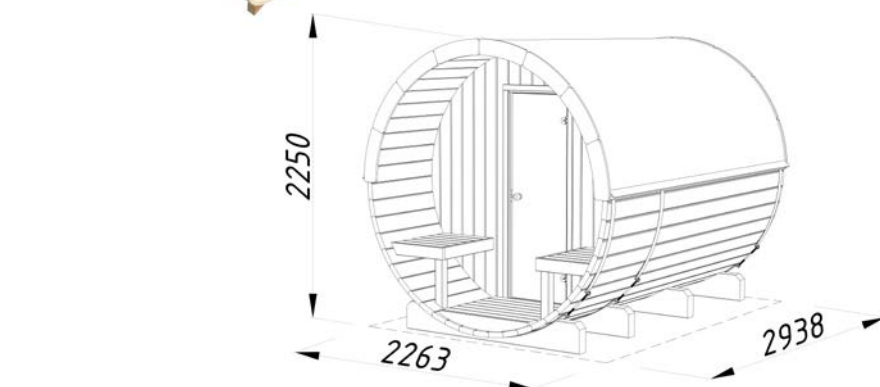
PALMAKO SAUNA ANITA 1,6+0,7 m²

CARACTÉRISTIQUES DU PRODUIT

Diamètre : 220 cm**Longueur :** 290 cm**Largeur :** 220 cm**Murs verticaux :** 28 mm**Dimensions de la pièce chauffée :**
211x202 cm**Volume :** 9,8 m³**Porte vitrée intérieure :**
Trempe, 8 mm**Façade vitrée :** Trempe, 6 mm**Dimensions utiles de la porte :**
50x161 cm**Superficie du toit :** 10,4 m²**Avancée de toit :** 78 cm**Capacité :** 6 personnes**Dimensions intérieures du garde-corps de sécurité entourant le poêle :** 634x457 mm

Shingles inclus.

Les bancs et le garde-corps du poêle sont en Tremble.
Bancs extérieurs.

NB ! Le poêle est en option !

ACCESSOIRES

Poêle électrique HUUM Drop (pierres et télécommande incluses), poêle électrique Narvi NM (pierres incluses), feutre de toit noir (sous-couche) : 2 rouleaux, matériau de toiture SBS : 2 rouleaux, clous pour shingle et feutre de toit, porte additionnelle.

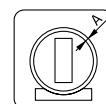

42 mm

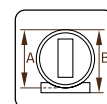
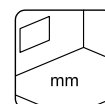
**A: 220 cm**
B: 225 cm**Caillebotis**
de sol 28 mm

PALMAKO SAUNA ANITA 1,6+0,7 m² AVEC FAÇADE VITRÉE

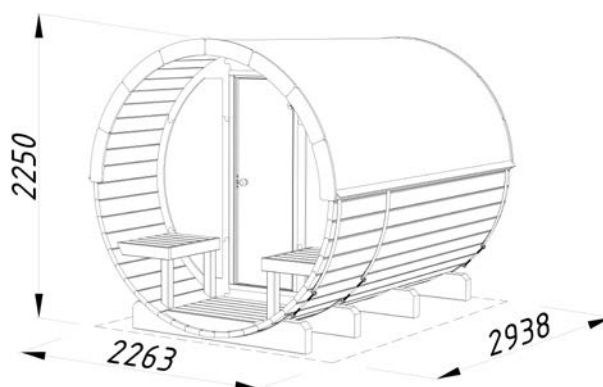
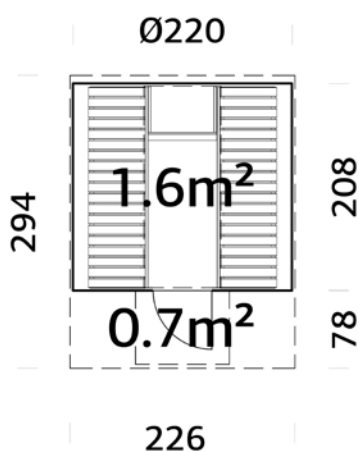

CARACTÉRISTIQUES DU PRODUIT

Diamètre : 220 cm

Longueur : 290 cm

Largeur : 220 cm

Murs verticaux : 28 mm

Dimensions de la pièce chauffée :

211x202 cm

Volume : 9,8 m³

Porte vitrée intérieure :

Trempé, 8 mm

Façade vitrée : Trempé, 6 mm

Dimensions utiles de la porte :
50x161 cm

Superficie du toit : 10,4 m²

Avancée de toit : 78 cm

Capacité : 6 personnes

Dimensions intérieures du garde-corps de sécurité entourant le poêle : 634x457 mm

Shingles inclus.

Les bancs et le garde-corps du poêle sont en Tremble.

Façade en verre

Bancs extérieurs.

NB ! Le poêle est en option !

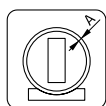

42 mm

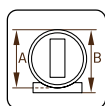

A: 220 cm
B: 225 cm

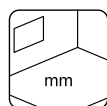

Caillebotis
de sol 28 mm

ACCESSOIRES

Poêle électrique HUUM Drop (pierres et télécommande incluses), poêle électrique Narvi NM (pierres incluses), feutre de toit noir (sous-couche) : 2 rouleaux, matériau de toiture SBS : 2 rouleaux, clous pour shingle et feutre de toit, porte additionnelle.

PALMAKO SAUNA ANETTE 3,0+1,5 m²

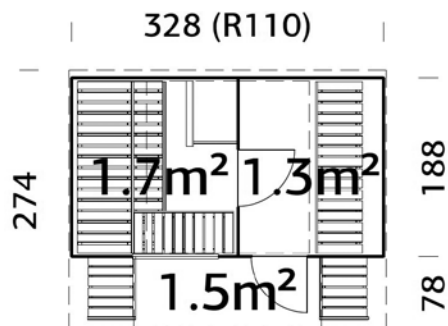
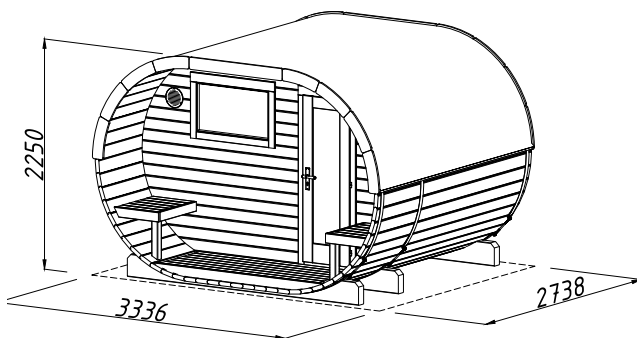

CARACTÉRISTIQUES DU PRODUIT

Longueur : 270 cm

Largeur : 328 cm

Murs verticaux : 28 mm

Dimensions de la pièce chauffée :
169x182 cm

Dimensions de la pièce intermédiaire :

147x182 cm

Volume : 15,0 m³

Type porte/fenêtre : Garden+

Porte vitrée intérieure : Trempé,
8 mm

Porte vitrée extérieure :
Trempé, 4-6-4 mm

Vitrage fenêtre :

Double vitrage, 3-6-3 mm

Dimensions utiles de la porte :

49x159, 50x161 cm

Fenêtre fixe, dimensions :

80x45 cm

Superficie du toit : 12,1 m²

Avancée de toit : 78 cm

Capacité : 4 personnes

**Dimensions intérieures du arde-
corps de sécurité entourant le
poêle :** 634x457 mm

334

Feutre de toit (sous-couche) et shingles inclus.

Les bancs et le garde-corps du poêle sont en Tremble.

Bancs à deux niveaux avec dossiers pour la pièce chauffée.

Salle avant.

Fenêtre inclus dans la pièce chauffée

Bancs extérieurs.

NB ! Le poêle est en option !

ACCESSOIRES

Poêle électrique HUUM Drop (pierres et télécommande incluses), poêle électrique Narvi NM (pierres incluses), matériau de toiture SBS : 2 rouleaux, clous pour shingle et feutre de toit, porte et fenêtre supplémentaires.

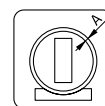

42 mm

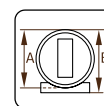

A: 220 cm
B: 225 cm

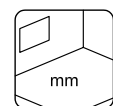

Caillebotis
de sol 28 mm

PALMAKO SAUNAS

La gamme Garden Spa offre un large choix de saunas pour que chacun puisse trouver la référence qui lui convient. Outre les saunas cylindriques et ovales, vous pouvez aussi profiter de ce rituel bien-être avec nos modèles en rondins de la gamme Sanna.



Le plafond du sauna lui-même est équipé d'une **isolation** d'épaisseur 30 mm ainsi que d'un **revêtement** en bois de 16 mm.



Les bancs sont en **tremble**. En effet, cette essence présente une faible conductivité thermique et ne libère pas de résine. Les **bancs à deux niveaux** permettent à chacune et à chacun de choisir la température qui lui convient.



Le **banc à l'extérieur** offre la possibilité de s'asseoir pour se reposer en toute tranquillité après une séance, faire une petite pause, tandis que le **panneau vénitien** vous garantit de rester à l'abri des regards indiscrets.



Les saunas Sanna sont équipés de portes et **fenêtres de grande qualité**. La porte intérieure est en verre trempé 8 mm, tandis que la porte extérieure, en partie vitrée, est équipée d'un double vitrage en verre trempé 4-9-4 mm. Toutes les fenêtres sont en verre trempé double vitrage 4-9-4 mm. Tous les saunas de la gamme Sanna disposent de **fenêtres dans la partie sauna et dans la pièce attenante**, laissant ainsi passer la lumière naturelle et permettant de profiter, tout en étant à l'intérieur, de la vue sur le jardin.



La couleur des châssis des **portes coulissantes** du modèle Sanna 12,8 m² est en gris foncé RAL7016. La porte coulissante Slide est en verre trempé 4 mm, le modèle Slide Plus est équipé d'un double vitrage 4-16-4 mm, également en verre trempé.



Sanna 6,8+5,9 m²

PALMAKO SAUNA SANNA 4,1 m²

Peut être monté dans l'autre sens !

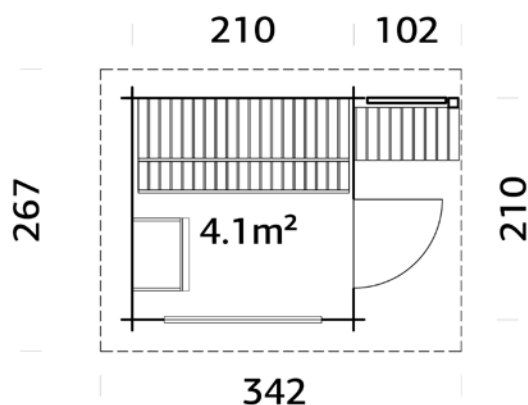
**CARACTÉRISTIQUES DU PRODUIT****Dimensions des madriers :**

230+102x230 cm

Dimensions de la pièce chauffée :

201x201 cm

Volume : 9,2 m³

Type porte/fenêtre : Summer

Vitrage porte/fenêtre :

Trempé, 4-9-4 mm

Fenêtre fixe, dimensions : 132x81 cm

Dimensions utiles de la porte : 67x183 cm

Isolation plafond du sauna : 30 mm

Lames du plafond pour le sauna : 16 mm

ACCESSOIRES

Poêle électrique HUUM Drop (pierres et télécommande incluses), poêle électrique Narvi NM (pierres incluses), feutre de toit noir (sous-couche) : 2 rouleaux, matériau de toiture SBS : 2 rouleaux, clous pour shingle et feutre de toit, EPDM, gouttières, porte et fenêtre supplémentaires.

Seuil de porte : Plat et couvert en inox

Lames de toit : 19 mm

Superficie du toit : 8,9 m²

Pente de toit : 6,3°

Capacité : 3 personnes

Surface au sol : 4,4 m²

Dimensions intérieures du garde-corps de sécurité entourant le poêle : 634x457 mm

Les bancs et le garde-corps du poêle sont en Tremble.

Bancs à deux niveaux avec dossiers pour la pièce chauffée.

Fenêtre inclus dans la pièce chauffée

Banc extérieur protégé par un auvent

Panneau vénitien extérieur pour une plus grande intimité

NB ! Le poêle est en option !

TRAITEMENT

Disponible avec peinture

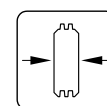

44 mm

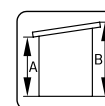

A: 217 cm
B: 249 cm

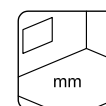

Inclus
28 mm

PALMAKO SAUNA SANNA 4,1+5,9 m²

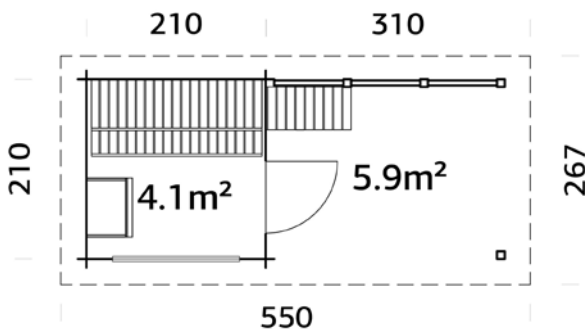

Peut être monté dans l'autre sens !

Les bancs et le garde-corps du poêle sont en Tremble.

Bancs à deux niveaux avec dossiers pour la pièce chauffée.

Fenêtre inclus dans la pièce chauffée

Banc extérieur protégé par un auvent

Panneau vénitien extérieur pour une plus grande intimité

NB ! Le poêle est en option !

TRAITEMENT

Disponible avec peinture

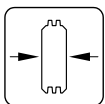

44 mm

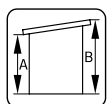

A: 217 cm
B: 249 cm

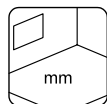

Inclus
28 mm

CARACTÉRISTIQUES DU PRODUIT

Dimensions des madriers :

230+310x230 cm

Dimensions de la pièce chauffée :

201x201 cm

Volume : 9,2+13,4 m³

Type porte/fenêtre : Summer

Vitrage porte/fenêtre :

Trempe, 4-9-4 mm

Fenêtre fixe, dimensions : 132x81 cm

Dimensions utiles de la porte :

67x183 cm

Isolation plafond du sauna : 30 mm

ACCESSOIRES

Poêle électrique HUUM Drop (pierres et télécommande incluses), poêle électrique Narvi NM (pierres incluses), feutre de toit noir (sous-couche) : 4 rouleaux, matériau de toiture SBS : 4 rouleaux, clous pour shingle et feutre de toit, EPDM, gouttières, porte et fenêtre supplémentaires.

Lames du plafond pour le sauna : 16 mm

Seuil de porte : Plat et couvert en inox

Lames de toit : 19 mm

Superficie du toit : 14,4 m²

Pente de toit : 6,3°

Capacité : 3 personnes

Surface au sol : 10,5 m²

Dimensions intérieures du garde-corps de sécurité entourant le poêle :

634x457 mm

PALMAKO SAUNA SANNA 6,8 m²



Peut être monté dans l'autre sens !

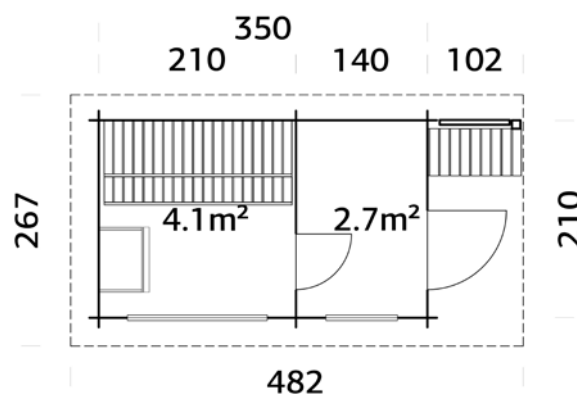

CARACTÉRISTIQUES DU PRODUIT

Dimensions des madriers :

370x102x230 cm

Dimensions de la pièce intermédiaire :

201x135 cm

Dimensions de la pièce chauffée :

201x201 cm

Porte vitrée intérieure :

Trempé, 8 mm

Volume : 15,7 m³

Type porte/fenêtre : Summer

Vitrage porte/fenêtre :

Trempé, 4-9-4 mm

Fenêtre fixe, dimensions :

60x149 cm, 132x81 cm

Dimensions utiles de la porte :

67x183 cm, 59x179 cm

Isolation plafond du sauna : 30 mm

Lames du plafond pour le sauna : 16 mm

Seuil de porte : Plat et couvert en inox

Lames de toit : 19 mm

Superficie du toit : 12,6 m²

Pente de toit : 6,3°

Capacité : 3 personnes

Surface au sol : 7,4 m²

Dimensions intérieures du garde-corps de sécurité entourant le poêle :

634x457 mm

Les bancs et le garde-corps du poêle sont en Tremble.

Bancs à deux niveaux avec dossiers pour la pièce chauffée.

Salle avant.

Fenêtre inclus dans la pièce chauffée

Banc extérieur protégé par un auvent

Panneau vénitien extérieur pour une plus grande intimité

NB ! Le poêle est en option !

ACCESSOIRES

Poêle électrique HUUM Drop (pierres et télécommande incluses), poêle électrique Narvi NM (pierres incluses), feutre de toit noir (sous-couche) : 2 rouleaux, matériau de toiture SBS : 2 rouleaux, clous pour shingle et feutre de toit, EPDM, gouttières, porte et fenêtre supplémentaires.

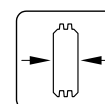

44 mm

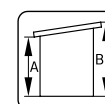

A: 217 cm
B: 249 cm

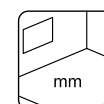

Inclus
28 mm

PALMAKO SAUNA SANNA 6,8+5,9 m²

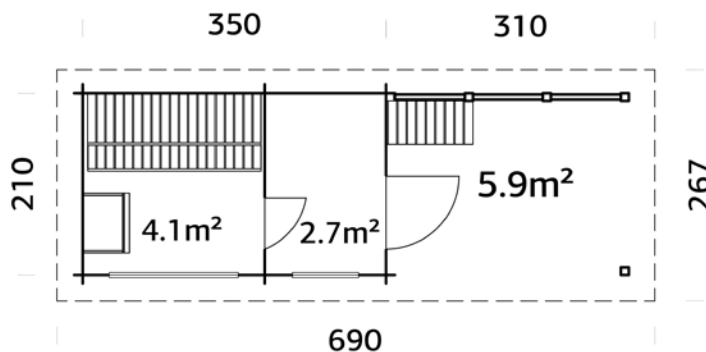

Peut être monté dans l'autre sens !

Les bancs et le garde-corps du poêle sont en Tremble.
Bancs à deux niveaux avec dossiers pour la pièce chauffée.
Salle avant.
Fenêtre inclus dans la pièce chauffée
Banc extérieur protégé par un auvent
Panneau vénitien extérieur pour une plus grande intimité
NB ! Le poêle est en option !

CARACTÉRISTIQUES DU PRODUIT

Dimensions des madriers : 370+310x230

Dimensions de la pièce intermédiaire :

201x135 cm

Dimensions de la pièce chauffée :

201x201 cm

Porte vitrée intérieure :

Trempé, 8 mm

Volume : 15,7+13,4 m³

Type porte/fenêtre : Summer

Vitrage porte/fenêtre :

Trempé, 4-9-4 mm

Fenêtre fixe, dimensions :

60x149 cm, 132x81 cm

Dimensions utiles de la porte :

67x183 cm, 59x179 cm

Isolation plafond du sauna : 30 mm

Lames du plafond pour le sauna : 16 mm

Seuil de porte : Plat et couvert en inox

Lames de toit : 19 mm

Superficie du toit : 18,4 m²

Pente de toit : 6,3°

Capacité : 3 personnes

Surface au sol : 13,5 m²

Dimensions intérieures du garde-corps

de sécurité entourant le poêle :

634x457 mm

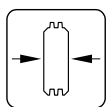

44 mm

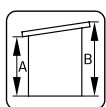

A: 217 mm
B: 249 mm

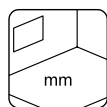

Inclus
28 mm

ACCESSOIRES

Poêle électrique HUUM Drop (pierres et télécommande incluses), poêle électrique Narvi NM (pierres incluses), feutre de toit noir (sous-couche) : 4 rouleaux, matériau de toiture SBS : 4 rouleaux, clous pour shingle et feutre de toit, EPDM, gouttières, porte et fenêtre supplémentaires.

PALMAKO SAUNA SANNA 11,5 m²

NOUVEAU!



Peut être monté dans l'autre sens !

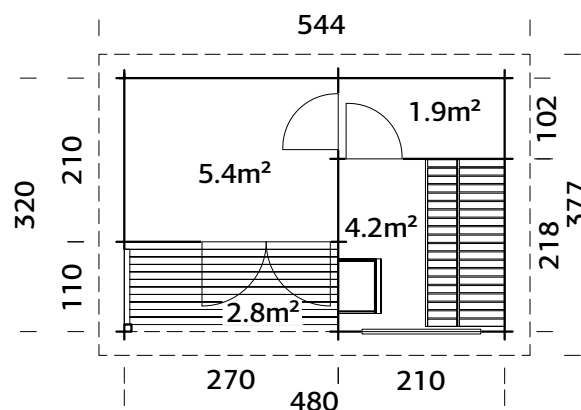

CARACTÉRISTIQUES DU PRODUIT

Dimensions des madriers : 500x340 cm**Dimensions de la pièce intermédiaire :** 202x266 cm**Dimensions de la pièce chauffée :** 211x201 cm**Volume :** 27,0 m³**Type porte/fenêtre :** Summer**Porte vitrée intérieure :** Trempé, 8 mm**Vitrage fenêtre/porte vitrée extérieure :** Double vitrage, trempé, 4-9-4 mm**Fenêtre fixe, dimensions :** 132x81cm**Dimensions utiles de la porte :**

59x179 cm, 144x183 cm

Isolation plafond du sauna : 30 mm**Lames du plafond pour le sauna :** 16 mm**Seuil de porte :** Plat et couvert en inox**Lames de toit :** 19 mm**Superficie du toit :** 20,3 m²**Pente de toit :** 6,3°**Surface :** 3 personnes**Dimensions au sol :** 15,4 m²**Dimensions intérieures du garde-corps de sécurité entourant le poêle :** 634x457 mm

Les bancs et le garde-corps du poêle sont en Tremble.

Bancs à deux niveaux avec dossiers pour la pièce chauffée.

Fenêtre inclus dans la pièce chauffée

NB ! Le poêle est en option !

ACCESSOIRES

Poêle électrique HUUM Drop (pierres et télécommande incluses), poêle électrique Narvi NM (pierres incluses), feutre de toit noir (sous-couche) : 5 rouleaux, matériau de toiture SBS : 5 rouleaux, clous pour shingle et feutre de toit, EPDM, gouttières, porte et fenêtre supplémentaires.

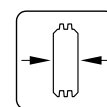

44 mm

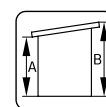
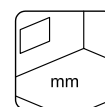
A: 217 cm
B: 261 cmInclus
28 mm

PALMAKO SAUNA SANNA 12,8 m²

SLIDE / SLIDE PLUS



Peut être monté dans l'autre sens !

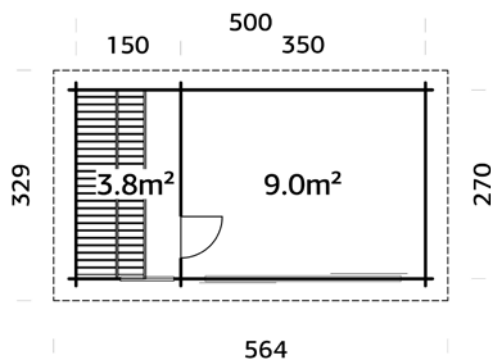

CARACTÉRISTIQUES DU PRODUIT

Dimensions des madriers :

520x290 cm

Dimensions de la pièce

chauffée : 261x143cm

Dimensions de la pièce

intermédiaire : 343x261 cm

Volume : 28,6 m³

Porte vitrée intérieure :

Trempé, 8 mm

Fenêtre fixe, dimensions :

60x149 cm

Dimensions utiles de la porte :

59x179 cm

Dimensions d'ouverture de

la porte coulissante (trois

vantaux) : 176x187 cm (Slide),

172x185 cm (Slide Plus)

Isolation plafond du sauna :

30 mm

Lames du plafond pour le

sauna :

16 mm

Seuil de porte : Plat et couvert

en inox

Lames de toit : 19 mm

Superficie du toit : 18,3 m²

Pente de toit : 4,9°

Capacité : 3 personnes

Surface au sol : 13,5 m²

Dimensions intérieures du

garde-corps de sécurité

entourant le poêle :

634x457 mm

Portes coulissantes incluses

Les bancs et le garde-corps du poêle sont en Tremble.

Bancs à deux niveaux avec dossiers pour la pièce chauffée.

Salle avant.

Fenêtre inclus dans la pièce chauffée

NB ! Le poêle est en option !

ACCESSOIRES

Poêle électrique HUUM Drop (pierres et télécommande incluses), poêle électrique Narvi NM (pierres incluses), feutre de toit noir (sous-couche) : 4 rouleaux, matériau de toiture SBS : 4 rouleaux, clous pour shingle et feutre de toit, EPDM, gouttières, fenêtre additionnelle.

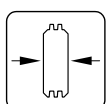

44 mm

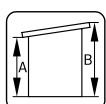

A: 211 cm

B: 239 cm

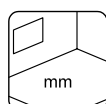

Inclus

28 mm



Slide

Verre, trempé, 4 mm



Slide Plus

Double vitrage, trempé, 4-16-4 mm

PALMAKO SAUNA GRACE 5,3 m²

NOUVEAU!

« NOUVEAU »!
PORTES ET FENÊTRES
EN ALUMINIUM



CARACTÉRISTIQUES DU PRODUIT

Dimensions au sol : 250x230 cm

Dimensions de la pièce chauffée :

240x218 cm

Volume : 12,1 m³

Type porte/fenêtre : Alu DG

Vitrage porte/fenêtre :

Double vitrage, trempé, 4-16-4 mm

Fenêtre fixe, dimensions :

70x168 cm

Dimensions utiles de la porte :

70x191 cm

Isolation plafond du sauna : 30 mm

Lames de plafond pour le sauna : 16 mm

Lames de toit : 19 mm

Superficie du toit : 5,8 m²

Pente de toit : 2,0°

Capacité : 4 personnes

Surface au sol : 5,7 m²

Dimensions intérieures du garde-corps de sécurité entourant le poêle : 634x457 mm

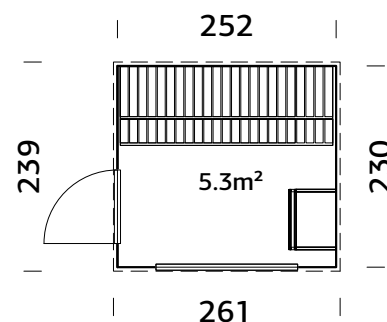

ACCESSOIRES

Poêle électrique HUUM Drop (pierres et télécommande incluses), poêle électrique Narvi NM (pierres incluses), feutre de toit noir (sous-couche) : 1 rouleau, matériau de toiture SBS : 1 rouleau, clous pour shingle et feutre de toit, EPDM, gouttières.



Fenêtre en aluminium

Double vitrage, trempé, 4-16-4 mm



Porte en aluminium

Double vitrage, trempé, 4-16-4 mm

Portes et fenêtres en aluminium.

Vitre fumée

Les bancs et le garde-corps du poêle sont en Tremble.

Bancs à deux niveaux avec dossiers pour la pièce chauffée.

Large fenêtre dans la pièce à Sauna

NB ! Le poêle est en option !

Profilé de finition aluminium en bordure de toit inclus

TRAITEMENT

Disponible avec peinture

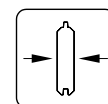

56 mm

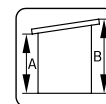

A: 245 cm
B: 250 cm

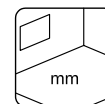

Inclus
28 mm

PALMAKO SAUNA GRACE 8,2 m²

NOUVEAU!

« NOUVEAU »!
PORTES ET FENÊTRES
EN ALUMINIUM

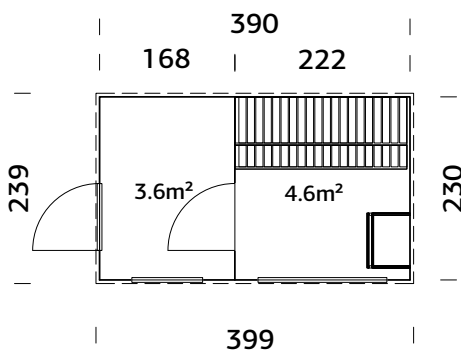

Portes et fenêtres en aluminium.

Vitre fumée

Les bancs et le garde-corps du poêle sont en Tremble.

Bancs à deux niveaux avec dossiers pour la pièce chauffée.

Large fenêtre dans la pièce à Sauna

NB ! Le poêle est en option !

Profilé de finition aluminium en bordure de toit inclus

TRAITEMENT

Disponible avec peinture

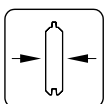

56 mm

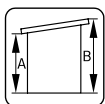

A: 245 cm
B: 250 cm

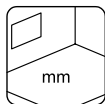

Inclus
28 mm

CARACTÉRISTIQUES DU PRODUIT

Dimensions au sol : 390x230 cm

Dimensions de la pièce intermédiaire :
162x218 cm

Dimensions de la pièce chauffée :
210x218 cm

Volume : 17,7 m³

Type porte/fenêtre : Alu DG

Porte vitrée intérieure : Trempé, 8 mm

Porte vitrée extérieure :

Double vitrage, trempé, 4-16-4 mm

Vitrage fenêtre :

Double vitrage, trempé, 4-16-4 mm

Fenêtre fixe, dimensions :

80x42 cm, 70x168 cm

ACCESSOIRES

Poêle électrique HUUM Drop (pierres et télécommande incluses), poêle électrique Narvi NM (pierres incluses), feutre de toit noir (sous-couche) : 2 rouleaux, matériau de toiture SBS : 2 rouleaux, clous pour shingle et feutre de toit, EPDM, gouttières.

Dimensions utiles de la porte :

59x179 cm, 70x191 cm

Isolation plafond du sauna : 30 mm

Lames du plafond pour le sauna : 16 mm

Lames de toit : 19 mm

Superficie du toit : 9,0 m²

Pente de toit : 2,0°

Capacité : 3 personnes

Surface au sol : 9,0 m²

Dimensions intérieures du garde-corps de sécurité entourant le poêle : 634x457 mm



Fenêtre en aluminium
Double vitrage, trempé, 4-16-4 mm



Porte en aluminium
Double vitrage, trempé, 4-16-4 mm

PALMAKO SAUNA SARAH 3,8+2,1 m²

NOUVEAU!



CARACTÉRISTIQUES DU PRODUIT

Dimensions au sol : 322x222 cm**Volume :** 8,5 m³**Type porte/fenêtre :** Summer**Vitrage fenêtre :**

Double vitrage, trempé, 4-16-4 mm

Vitrage porte :

Double vitrage, trempé, 4-9-4 mm

Fenêtre fixe, dimensions :

84x199 cm

Dimensions utiles de la porte :

67x183 cm

Isolation plafond du sauna : 30 mm**Lames du plafond pour le sauna :** 16 mm**Seuil de porte :** Plat et couvert en inox**Lames de toit :** 16 mm**Superficie du toit :** 6,7 m²**Pente de toit :** 1,2°**Capacité :** 3 personnes**Dimensions intérieures du garde-corps****de sécurité entourant le poêle :**

634x457 mm

322

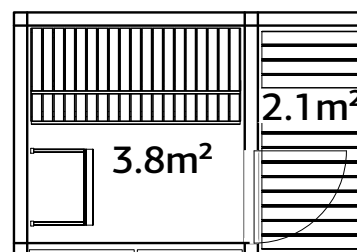

222

ACCESSOIRES

Poêle électrique HUUM Drop (pierres et télécommande incluses), poêle électrique Narvi NM (pierres incluses), feutre de toit noir (sous-couche) : 2 rouleaux, matériau de toiture SBS : 2 rouleaux, clous pour shingle et feutre de toit, EPDM, gouttières.



Fenêtre en aluminium
Double vitrage, trempé, 4-16-4 mm

Fenêtres en aluminium

Vitre fumée

Les bancs et le garde-corps du poêle sont en Tremble.

Bancs à deux niveaux avec dossiers pour la pièce chauffée.

Fenêtre inclus dans la pièce chauffée

NB ! Le poêle est en option !

Profilé de finition aluminium en bordure de toit inclus

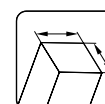
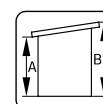
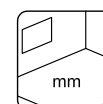
120x120
mmA: 222 cm
B: 237 cmInclus
28 mm

LE CHAUFFAGE, COEUR DE VOTRE SAUNA

Le système de chauffe est le cœur du sauna. Sans lui, le sauna perd toute sa chaleur et toute son âme. Bien que les chauffages à bois et électriques aient leurs avantages et leurs inconvénients, le choix final est en fait une question de préférence personnelle. Nos saunas sont pensés pour fonctionner avec un chauffage électrique, que nous proposons en option. Les options électriques chauffent rapidement le sauna, et permettent aux utilisateurs de contrôler la température et de la réguler facilement. N'oubliez pas de faire appel à un électricien agréé pour effectuer l'installation du poêle électrique.

Notre catalogue propose deux types de chauffage : HUUM Drop et Narvi NM, tous deux de 6 kW. Nous vous conseillons de prendre le temps de consulter les descriptions et les spécifications de l'un et de l'autre afin de prendre la meilleure décision dans le choix de votre sauna. Notre équipe commerciale reste à votre disposition si vous souhaitez obtenir plus d'informations.

Poêle électrique Narvi NM 6 kW

Peint en noir, acier inoxydable

Garantie 2 ans

Dimensions : 580 x 430 x 300 mm (hauteur x largeur x profondeur)

Distance de sécurité : 50 mm sur les côtés, 80 mm sur l'avant, 1150 mm sur le haut, 120 mm au sol

L'ensemble comprend :

- Poêle électrique
- Les pierres (deux boîtes)
- Les supports d'installation et les câbles interne au Poêle

Le câble du raccordement électrique n'est pas inclus dans le kit. En revanche le trou nécessaire à son passage est pré-percé.



Alimentation

Fusible	3 x 10 A
Courant triphasé	400 V 3N
Câble	5 x 1,5 (N x mm ²)

Le raccordement électrique du poêle au tableau doit être confié à un professionnel qualifié.



Poêle électrique HUUM Drop 6 Kw

Acier inoxydable

Garantie 5 ans

Dimensions : 590 x 390 x 335 mm (hauteur x largeur x profondeur)

Distance de sécurité : 120 mm sur les côtés et l'avant

L'ensemble comprend :

- Poêle électrique
- Les pierres (quatre boîtes)
- Contrôle électronique intégré (contrôleur local UKU)
- Montage mural
- Câble de 5+5 m pour les capteurs température et porte
- Câble de 3 m pour le module principal et l'interface utilisateur
- Vis pour la fixation de l'interface utilisateur et du capteur de température



Alimentation

Fusible	3 x 10 A
Courant triphasé	400 V 3N
Câble	5 x 1,5 (N x mm ²)

Le raccordement électrique du poêle au tableau doit être confié à un professionnel qualifié.



TELECOMMANDE UKU

Températures : 40-110°C

Tension d'alimentation : 400 V 3N ; 230V 1N

Période de chauffe : 3h, 8h, 12h

Connexion aux lumières/ventilation et vapeur

Capteur de température et protection contre la surchauffe

Capteur de porte

Verrou de sécurité pour enfants

Minuteur

L'ensemble comprend :

Pupitre de commande (105 x 55 x 22 mm)

Câble pour le pupitre de commande (3 m ; 4 x 0,34 mm²)

Module principal (142 x 90 x 58 mm)

Capteur de température

Capteur de porte

Câble du capteur température/porte (5 + 5m ; 2 x 0,22 mm²)

ACCESSOIRES

VOIR ACCESSOIRES PAGES 344-368

Sauna	N° art.	Feutre de toit, rouleaux	Matériau de toiture SBS, rouleaux	Clous pour shingle et feutre de toit, 1 kg	EPDM	Gouttières	Poêle à sauna HUUM Drop	Poêle à sauna Narvi NM
Anita 0,9 m²	110343	107210, 1 rouleaux	107214, 1 rouleaux	107930				
Anita 1,3+0,7 m²	110070	107210, 2 rouleaux	107214, 2 rouleaux	107930			110119	110115
Anita 1,3+0,7 m² avec façade vitrée	111005	107210, 2 rouleaux	107214, 2 rouleaux	107930			110119	110115
Anita 1,6+0,7 m²	111003	107210, 2 rouleaux	107214, 2 rouleaux	107930			110119	110115
Anita 1,6+0,7 m² avec façade vitrée	111004	107210, 2 rouleaux	107214, 2 rouleaux	107930			110119	110115
Anette 3,0+1,5 m²	110071	107210, 2 rouleaux	107214, 2 rouleaux	107930			110119	110115
Sanna 4,1 m²	110741	107210, 2 rouleaux	107214, 2 rouleaux	107930	111847	106627	110119	110115
Sanna 4,1+5,9 m²	110526	107210, 4 rouleaux	107214, 4 rouleaux	107930	2 x 111847	106628	110119	110115
Sanna 6,8 m²	111001	107210, 2 rouleaux	107214, 2 rouleaux	107930	2x 111847	107375	110119	110115
Sanna 6,8+5,9 m²	111002	107210, 4 rouleaux	107214, 4 rouleaux	107930	2x 111847	106626 + 106627	110119	110115
Sanna 11,5 m²	119349	107210, 5 rouleaux	107214, 5 rouleaux	107930	2 x 111847	106628	110119	110115
Sanna 12,8 m² Slide	111000	107210, 4 rouleaux	107214, 4 rouleaux	107930	2 x 111847	106628	110119	110115
Sanna 12,8 m² Slide Plus	111239	107210, 4 rouleaux	107214, 4 rouleaux	107930	2 x 111847	106628	110119	110115
Grace Sauna 5,3 m²	119360	107210, 1 rouleau	107214, 1 rouleau	107930	111847	106626	110119	110115
Grace Sauna 8,2 m²	112125	107210, 2 rouleaux	107214, 2 rouleaux	107930	111847	106627	110119	110115
Sarah 3,8+2,1 m²	120033	107210, 2 rouleaux	107214, 2 rouleaux	107930	111847	106627	110119	110115



Bianca 16,6 m² Set 108



CONNECT

PALMAKO CONNECT – LES GRANDS PAVILLONS BIANCA ET LENNA

La gamme de produits Palmako Connect est un tout nouveau concept de grands pavillons à composer soi-même selon différentes configurations. Toutes ces compositions résultent de l'association des différents éléments de la gamme Palmako Connect. Si vous avez une idée bien précise en tête sur la configuration de votre construction, tous les composants Palmako Connect peuvent s'associer les uns aux autres pour créer l'abri de vos rêves. Si, au contraire, vous n'avez pas d'idée précise et souhaitez voir quels sont les produits dans lesquels vous pouvez vous inspirer, reportez-vous aux pages 200 et 222 pour avoir une vision complète des éléments disponibles.

Les ensembles de produits Palmako Connect sont pourvus d'un pignon ou d'un toit monopente, **Bianca** et **Lenna** selon la configuration. Toutes les compositions sont disponibles avec les deux types de toiture.



Palmako Connect Bianca 24,9 m² Set 211 Slide



Palmako Connect Lenna 24,9 m² Set 411 Slide

Complétez votre construction Bianca ou Lenna avec nos produits optionnels

Bianca 16,6 m² Set 205 modèle de base

AVANT

Bianca 16,6 m² Set 205 avec produits en option

APRÈS

Gouttières

Shingles

Clous pour shingle et feutre de toit

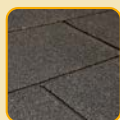

Plancher (extérieur)



Plancher (intérieur)



En plus des produits Palmako Connect en bois naturel non traité, vous pouvez choisir différents types de traitements par immersion.



Bois naturel non traité



Traitement par bain marron



Traitement par bain gris vintage



Traitement par bain blanc translucide

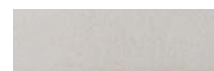

Blanc + blanc (RAL9016 + RAL9016)

Présentation générale des pages Palmako Connect

Introduction Palmako Connect

p. 198-199

Résumé de notre nouveau super concept : de multiples possibilités et configurations pour embellir votre jardin et améliorer votre qualité de vie.

Présentation générale des produits et composants de base

p. 200-203

Information et visuels produits des toits Bianca et Lenna, surface intérieure de 8,3 m², 16,6 m² et 24,9 m².

Les composants peuvent ensuite être combinés les uns avec les autres (toit supplémentaire Bianca et Lenna, mur plein, panneau vénitien, panneau avec volet rabattable, demi-mur d'angle, garde-corps, pignon de toit, portes coulissantes, sols).

Compositions Bianca

p. 204-229

Pavillons à double pente, avec compositions diverses et variées au choix : pergola spacieuse ou grand bâtiment fonctionnel à portes coulissantes.



Compositions Lenna

p. 230-255

Pavillons monopentes, de nombreux designs sont disponibles pour s'intégrer parfaitement à votre jardin. Jetez un œil aux pavillons plus petits ! Nous avons aussi des abris de jardins lumineux et spacieux, équipés de portes coulissantes stylées.



CONNECT



PALMAKO CONNECT
BIANCA 8,3 m²



PALMAKO CONNECT
BIANCA 16,6 m²



PALMAKO CONNECT
BIANCA 24,9 m²



PALMAKO CONNECT
LENNA 8,3 m²



PALMAKO CONNECT
LENNA 16,6 m²



PALMAKO CONNECT
LENNA 24,9 m²



PALMAKO CONNECT BIANCA
TOIT SUPPLÉMENTAIRE AVEC
DEUX POTEAUX 8,3 m²



PALMAKO CONNECT LENNA
TOIT SUPPLÉMENTAIRE AVEC
DEUX POTEAUX 8,3 m²



PALMAKO CONNECT
MUR PLEIN



PALMAKO CONNECT
PANNEAU VÉNIITIEN



PALMAKO CONNECT
MUR AVEC VOILET RABATTABLE



PALMAKO CONNECT
DEMI MUR D'ANGLE



PALMAKO CONNECT
GARDE-CORPS



PALMAKO CONNECT
BIANCA PIGNON DE TOIT



PALMAKO CONNECT
PLANCHER (INTÉRIEUR)



PALMAKO CONNECT
PLANCHER (EXTÉRIEUR)

PALMAKO BIANCA TOIT SUPPLÉMENTAIRE AVEC DEUX POTEAUX 8,3 m²



PALMAKO CONNECT
196-255

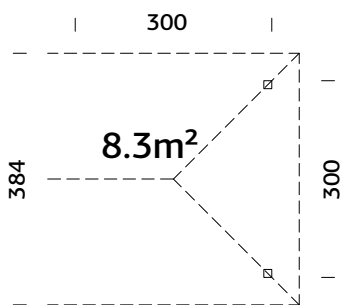

Poteaux robustes en lamellé collé.

TRAITEMENT

Disponible avec traitement par bain
Disponible avec peinture

CARACTÉRISTIQUES DU PRODUIT

Dimensions : 300x300 cm
Surface au sol : 8,6 m²
Lames de toit : 19 mm

Superficie du toit : 26,5 m²
Pente de toit : 30,0°

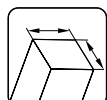

120x120 mm

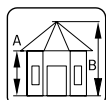

A: 210 cm
B: 319 cm

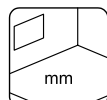

NB ! Plancher en option ! 28 mm

ACCESSOIRES

Plancher (extérieur/terrasse), plancher (intérieur), feutre de toit noir (sous-couche) : 3 rouleaux, shingles : 6 paquets, clous pour shingle et feutre de toit, gouttières.

PALMAKO LENNA TOIT SUPPLÉMENTAIRE AVEC DEUX POTEAUX 8,3 m²

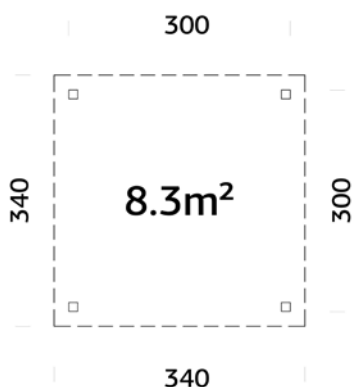

Poteaux robustes en lamellé collé.

TRAITEMENT

Disponible avec traitement par bain
Disponible avec peinture

CARACTÉRISTIQUES DU PRODUIT

Dimensions : 300x300 cm
Surface au sol : 8,6 m²
Lames de toit : 19 mm

Superficie du toit : 10,9 m²
Pente de toit : 3,0°

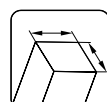

120x120 mm

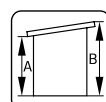

A: 210 cm
B: 245 cm

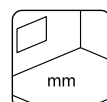

NB ! Plancher en option ! 28 mm

ACCESSOIRES

Plancher (extérieur/terrasse), plancher (intérieur), feutre de toit noir (sous-couche) : 2 rouleaux, matériau de toiture SBS : 2 rouleaux, clous pour shingle et feutre de toit, EPDM, gouttières.

PALMAKO CONNECT MUR PLEIN

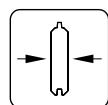

CARACTÉRISTIQUES DU PRODUIT

Dimensions, largeur x hauteur : 276x210 cm
Profondeur : 7 cm

28 mm

TRAITEMENT

Disponible avec traitement par bain
Disponible avec peinture

PALMAKO CONNECT PANNEAU VÉNITIEN

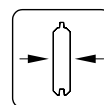

CARACTÉRISTIQUES DU PRODUIT

Dimensions, largeur x hauteur : 276x210 cm
Profondeur : 6 cm

28 mm

TRAITEMENT

Disponible avec traitement par bain
Disponible avec peinture

PALMAKO CONNECT MUR AVEC VOLET RABATTABLE

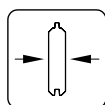

CARACTÉRISTIQUES DU PRODUIT

Dimensions, largeur x hauteur : 276x210 cm
Profondeur : 7 cm

28 mm

TRAITEMENT

Disponible avec traitement par bain
Disponible avec peinture

PALMAKO CONNECT DEMI MUR D'ANGLE

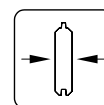

CARACTÉRISTIQUES DU PRODUIT

Dimensions, largeur x hauteur : 300x111 cm
Profondeur : 166 cm

28 mm

TRAITEMENT

Disponible avec traitement par bain
Disponible avec peinture

**PALMAKO CONNECT
GARDE-CORPS**



CARACTÉRISTIQUES DU PRODUIT
 Dimensions, largeur x hauteur : 276x80 cm
 Profondeur : 9 cm

TRAITEMENT

- Disponible avec traitement par bain
- Disponible avec peinture

**PALMAKO BIANCA
PIGNON DE TOIT**



CARACTÉRISTIQUES DU PRODUIT
 Dimensions, largeur x hauteur : 278x94 cm
 Profondeur : 6 cm

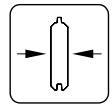

28 mm

TRAITEMENT

- Disponible avec traitement par bain
- Disponible avec peinture

**PALMAKO CONNECT
PLANCHER (INTÉRIEUR) 8,3 m²**



TRAITEMENT

- Disponible avec traitement par bain
- Disponible avec peinture

**PALMAKO CONNECT
PLANCHER (EXTÉRIEUR) 8,3 m²**



TRAITEMENT

-  Traitement autoclave marron

PALMAKO CONNECT
196-255



PALMAKO CONNECT
BIANCA SET 101 8,3 m²



PALMAKO CONNECT
BIANCA SET 107 16,6 m²



PALMAKO CONNECT
BIANCA SET 108 16,6 m²



PALMAKO CONNECT
BIANCA SET 102 8,3 m²



PALMAKO CONNECT
BIANCA SET 109 16,6 m²



PALMAKO CONNECT
BIANCA SET 103 8,3 m²



PALMAKO CONNECT
BIANCA SET 110 16,6 m²



PALMAKO CONNECT
BIANCA 8,3 m²
SET 201 SLIDE / SET 501 SLIDE PLUS



PALMAKO CONNECT
BIANCA 16,6 m²
SET 202 SLIDE / SET 502 SLIDE PLUS



PALMAKO CONNECT
BIANCA 16,6 m²
SET 203 SLIDE / SET 503 SLIDE PLUS



PALMAKO CONNECT
BIANCA 16,6 m²
SET 204 SLIDE / SET 504 SLIDE PLUS



PALMAKO CONNECT
BIANCA 16,6 m²
SET 205 SLIDE / SET 505 SLIDE PLUS



PALMAKO CONNECT
BIANCA 16,6 m²
SET 206 SLIDE / SET 506 SLIDE PLUS



PALMAKO CONNECT
BIANCA 16,6 m²
SET 207 SLIDE / SET 507 SLIDE PLUS



PALMAKO CONNECT
BIANCA 16,6 m²
SET 208 SLIDE / SET 508 SLIDE PLUS



PALMAKO CONNECT
BIANCA 24,9 m²
SET 211 SLIDE / SET 511 SLIDE PLUS



PALMAKO CONNECT
BIANCA 24,9 m²
SET 212 SLIDE / SET 512 SLIDE PLUS



PALMAKO CONNECT
BIANCA 24,9 m²
SET 209 SLIDE / SET 509 SLIDE PLUS



PALMAKO CONNECT
BIANCA 24,9 m²
SET 210 SLIDE / SET 510 SLIDE PLUS



PALMAKO CONNECT
BIANCA 24,9 m²
SET 222 SLIDE / SET 522 SLIDE PLUS



PALMAKO CONNECT
BIANCA 24,9 m²
SET 223 SLIDE / SET 523 SLIDE PLUS



PALMAKO CONNECT
BIANCA 24,9 m²
SET 213 SLIDE / SET 513 SLIDE PLUS



PALMAKO CONNECT
BIANCA 24,9 m²
SET 214 SLIDE / SET 514 SLIDE PLUS



PALMAKO CONNECT
BIANCA 24,9 m²
SET 215 SLIDE / SET 515 SLIDE PLUS



PALMAKO CONNECT
BIANCA 24,9 m²
SET 216 SLIDE / SET 516 SLIDE PLUS



PALMAKO CONNECT
BIANCA 24,9 m²
SET 219 SLIDE / SET 519 SLIDE PLUS



PALMAKO CONNECT
BIANCA 24,9 m²
SET 217 SLIDE / SET 517 SLIDE PLUS



PALMAKO CONNECT
BIANCA 24,9 m²
SET 218 SLIDE / SET 518 SLIDE PLUS



PALMAKO CONNECT
BIANCA 33,2 m²
SET 220 SLIDE / SET 520 SLIDE PLUS



PALMAKO CONNECT
BIANCA 33,2 m²
SET 221 SLIDE / SET 521 SLIDE PLUS



PALMAKO CONNECT
BIANCA KIOSQUE SET 104 8,3 m²



PALMAKO CONNECT
BIANCA KIOSQUE SET 105 8,3 m²



PALMAKO CONNECT
BIANCA KIOSQUE SET 106 8,3 m²



PALMAKO CONNECT
BIANCA KIOSQUE SET 111 16,6 m²

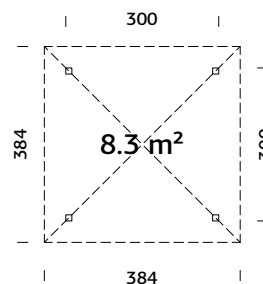

PALMAKO CONNECT
BIANCA KIOSQUE SET 112 16,6 m²

PALMAKO BIANCA 8,3 m²

Poteaux robustes en lamellé collé.

CARACTÉRISTIQUES DU PRODUIT

Dimensions : 300x300 cm

Volume : 22,5 m³

Surface au sol : 9,0 m²

Lames de toit : 19 mm

Superficie du toit : 18,4 m²

Pente de toit : 30,0°

TRAITEMENT

Disponible avec traitement par bain

Disponible avec peinture

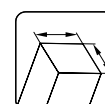

120x120 mm

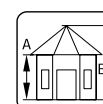

A: 210 cm
B: 319 cm

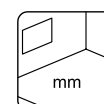

NB ! Plancher en option ! 28 mm

ACCESSOIRES

Plancher (extérieur/terrasse), Bianca toit supplémentaire, mur plein, panneau vénitien, mur avec volet rabattable, demi-mur d'angle, garde-corps, pignon de toit, feutre de toit noir (sous-couche) : 6 rouleaux, shingles : 9 paquets, clous pour shingle et feutre de toit, gouttières.

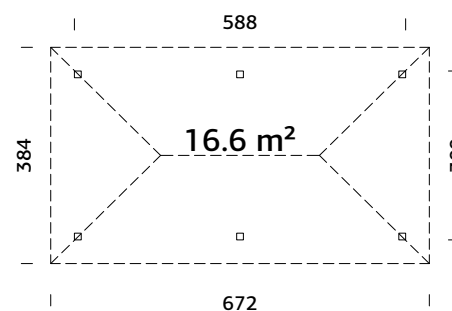
PALMAKO BIANCA 16,6 m²

Poteaux robustes en lamellé collé.

CARACTÉRISTIQUES DU PRODUIT

Dimensions : 588x300 cm

Volume : 43,9 m³

Surface au sol : 17,6 m²

Lames de toit : 19 mm

Superficie du toit : 31,5 m²

Pente de toit : 30,0°

TRAITEMENT

Disponible avec traitement par bain

Disponible avec peinture

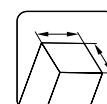

120x120 mm

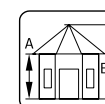

A: 210 cm
B: 319 cm

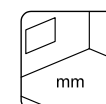

NB ! Plancher en option ! 28 mm

ACCESSOIRES

Plancher (extérieur/terrasse), Bianca toit supplémentaire, mur plein, panneau vénitien, mur avec volet rabattable, demi-mur d'angle, garde-corps, pignon de toit, feutre de toit noir (sous-couche) : 9 rouleaux, shingles : 14 paquets, clous pour shingle et feutre de toit, gouttières.

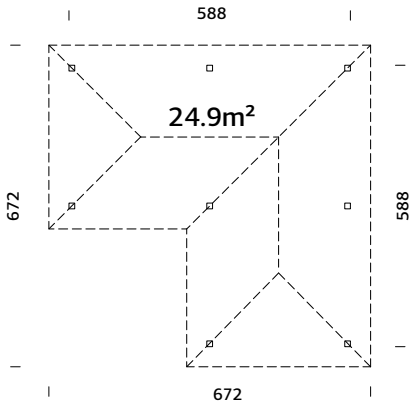
PALMAKO BIANCA 24,9 m²

Poteaux robustes en lamellé collé.

TRAITEMENT

Disponible avec traitement par bain
 Disponible avec peinture

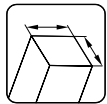

120x120 mm

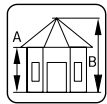

A: 210 cm
 B: 319 cm

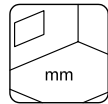

NB ! Plancher en option ! 28 mm

CARACTÉRISTIQUES DU PRODUIT

Dimensions : 588x588 cm

Volume : 66,0 m³

Surface au sol : 26,3 m²

Lames de toit : 19 mm

Superficie du toit : 48,0 m²

Pente de toit : 30,0°

ACCESSOIRES

Plancher (extérieur/terrasse), Bianca toit supplémentaire, mur plein, panneau vénitien, mur avec volet rabattable, demi-mur d'angle, garde-corps, pignon de toit, feutre de toit noir (sous-couche) : 11 rouleaux, shingles : 18 paquets, clous pour shingle et feutre de toit, gouttières.



Bianca 24,9 m²

PALMAKO CONNECT BIANCA SET 101 8,3 m²

Poteaux robustes en lamellé collé.

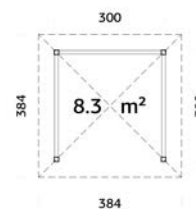

TRAITEMENT

Disponible avec traitement par bain

Disponible avec peinture

CARACTÉRISTIQUES DU PRODUIT

Voir page 206.

ACCESSOIRES

Plancher (extérieur/terrasse), feutre de toit noir (sous-couche) : 6 rouleaux, shingles : 9 paquets, clous pour shingle et feutre de toit, gouttières.

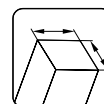

120x120 mm

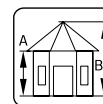

A: 210 cm

B: 319 cm

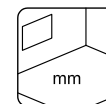

NB ! Plancher en option ! 28 mm

PALMAKO CONNECT BIANCA SET 107 16,6 m²

Poteaux robustes en lamellé collé.

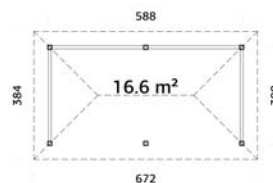

TRAITEMENT

Disponible avec traitement par bain

Disponible avec peinture

CARACTÉRISTIQUES DU PRODUIT

Voir page 206.

ACCESSOIRES

Plancher (extérieur/terrasse), feutre de toit noir (sous-couche) : 9 rouleaux, shingles : 14 paquets, clous pour shingle et feutre de toit, gouttières.

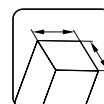

120x120 mm

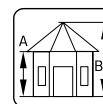

A: 210 cm

B: 319 cm

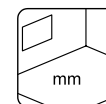

NB ! Plancher en option ! 28 mm

PALMAKO CONNECT BIANCA SET 108 16,6 m²

Poteaux robustes en lamellé collé.

Les portes coulissantes sont interchangeables.

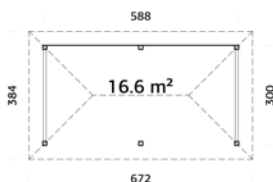

TRAITEMENT

Disponible avec traitement par bain

Disponible avec peinture

CARACTÉRISTIQUES DU PRODUIT

Voir page 206.

ACCESSOIRES

Plancher (extérieur/terrasse), feutre de toit noir (sous-couche) : 9 rouleaux, shingles : 14 paquets, clous pour shingle et feutre de toit, gouttières.

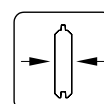

28 mm

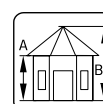

A: 210 cm

B: 319 cm

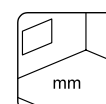

NB ! Plancher en option ! 28 mm

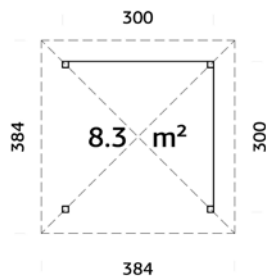
PALMAKO CONNECT BIANCA SET 102 8,3 m²

Poteaux robustes en lamellé collé.

TRAITEMENT

Disponible avec traitement par bain
 Disponible avec peinture

CARACTÉRISTIQUES DU PRODUIT

Voir page 206.

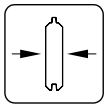

28 mm

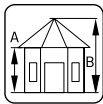

A: 210 cm
B: 319 cm

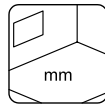

NB ! Plancher en option ! 28 mm

ACCESSOIRES

Plancher (extérieur/terrasse), feutre de toit noir (sous-couche) : 6 rouleaux, shingles : 9 paquets, clous pour shingle et feutre de toit, gouttières.

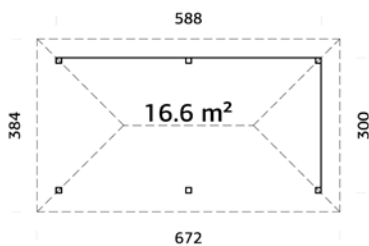
PALMAKO CONNECT BIANCA SET 109 16,6 m²

Poteaux robustes en lamellé collé.

TRAITEMENT

Disponible avec traitement par bain
 Disponible avec peinture

CARACTÉRISTIQUES DU PRODUIT

Voir page 206.



Peut être monté dans l'autre sens !

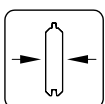

28 mm

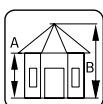

A: 210 cm
B: 319 cm

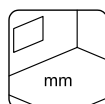

NB ! Plancher en option ! 28 mm

ACCESSOIRES

Plancher (extérieur/terrasse), feutre de toit noir (sous-couche) : 9 rouleaux, shingles : 14 paquets, clous pour shingle et feutre de toit, gouttières.

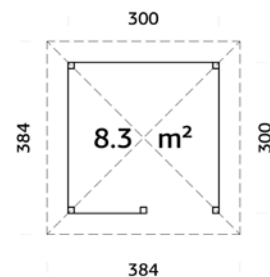
PALMAKO CONNECT BIANCA SET 103 8,3 m²

Poteaux robustes en lamellé collé.

Les portes coulissantes sont interchangeables.

Solution de paroi ouverte

TRAITEMENT

Disponible avec traitement par bain
Disponible avec peinture

CARACTÉRISTIQUES DU PRODUIT

Voir page 206.

Peut être monté dans l'autre sens !

ACCESSOIRES

Plancher (extérieur/terrasse), feutre de toit noir (sous-couche) : 6 rouleaux, shingles : 9 paquets, clous pour shingle et feutre de toit, gouttières.

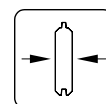

28 mm

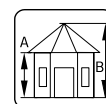

A: 210 cm
B: 319 cm

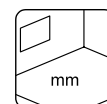

NB ! Plancher en option ! 28 mm

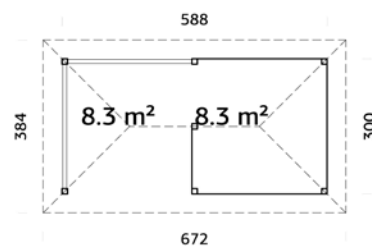
PALMAKO CONNECT BIANCA SET 110 16,6 m²

Poteaux robustes en lamellé collé.

Les portes coulissantes sont interchangeables.

Solution de paroi ouverte

TRAITEMENT

Disponible avec traitement par bain
Disponible avec peinture

CARACTÉRISTIQUES DU PRODUIT

Voir page 206.

Peut être monté dans l'autre sens !

ACCESSOIRES

Plancher (extérieur/terrasse), feutre de toit noir (sous-couche) : 9 rouleaux, shingles : 14 paquets, clous pour shingle et feutre de toit, gouttières.

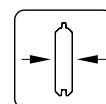

28 mm

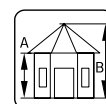

A: 210 cm
B: 319 cm

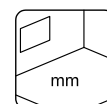

NB ! Plancher en option ! 28 mm



Bianca 8,3 m² Set 102



Bianca 16,6 m² Set 110



Bianca 16,6 m² Set 203 Slide



Bianca 16,6 m² Set 203 Slide interior view

PALMAKO CONNECT BIANCA 8,3 m²

SET 201 SLIDE / SET 501 SLIDE PLUS

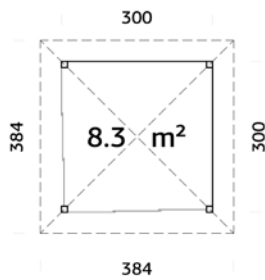

Portes coulissantes incluses
Poteaux robustes en lamellé collé.
Les portes coulissantes sont interchangeables.

TRAITEMENT

Disponible avec traitement par bain
Disponible avec peinture

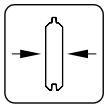

28 mm

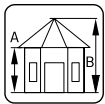

A: 210 cm
B: 319 cm

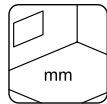

NB ! Plancher en option ! 28 mm

CARACTÉRISTIQUES DU PRODUIT

Voir page 206.



Slide

Verre, trempé, 4 mm



Slide Plus

Double vitrage, trempé, 4-16-4 mm

ACCESSOIRES

Plancher (intérieur), feutre de toit noir (sous-couche) : 6 rouleaux, shingles : 9 paquets, clous pour shingle et feutre de toit, gouttières.

PALMAKO CONNECT BIANCA 16,6 m²

SET 202 SLIDE / SET 502 SLIDE PLUS

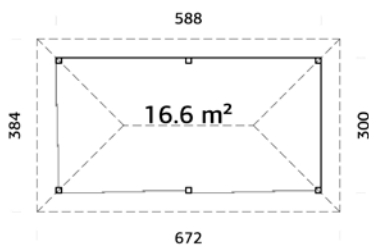

Peut être monté dans l'autre sens !

Portes coulissantes incluses
Poteaux robustes en lamellé collé.
Les portes coulissantes sont interchangeables.

TRAITEMENT

Disponible avec traitement par bain
Disponible avec peinture

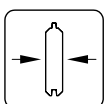

28 mm

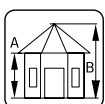

A: 210 cm
B: 319 cm

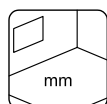

NB ! Plancher en option ! 28 mm

CARACTÉRISTIQUES DU PRODUIT

Voir page 206.



Slide

Verre, trempé, 4 mm



Slide Plus

Double vitrage, trempé, 4-16-4 mm

ACCESSOIRES

Plancher (intérieur), feutre de toit noir (sous-couche) : 9 rouleaux, shingles : 14 paquets, clous pour shingle et feutre de toit, gouttières.

PALMAKO CONNECT BIANCA 16,6 m²

SET 203 SLIDE / SET 503 SLIDE PLUS

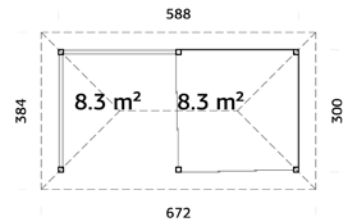

Portes coulissantes incluses
Poteaux robustes en lamellé collé.
Les portes coulissantes sont interchangeables.

CARACTÉRISTIQUES DU PRODUIT

Voir page 206.



Slide

Verre, trempé, 4 mm



Slide Plus

Double vitrage, trempé, 4-16-4 mm



Peut être monté dans l'autre sens !

TRAITEMENT

Disponible avec traitement par bain
Disponible avec peinture

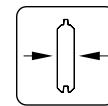

28 mm

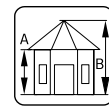

A: 210 cm
B: 319 cm

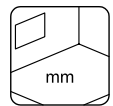

NB ! Plancher en option ! 28 mm

ACCESSOIRES

Plancher (extérieur/terrasse), plancher (intérieur), feutre de toit noir (sous-couche) : 9 rouleaux, shingles : 14 paquets, clous pour shingle et feutre de toit, gouttières.

PALMAKO CONNECT BIANCA 16,6 m²

SET 204 SLIDE / SET 504 SLIDE PLUS

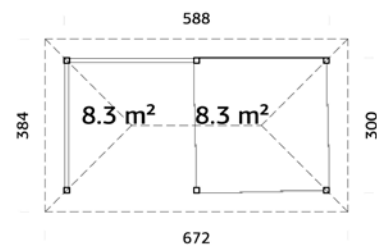

Portes coulissantes incluses
Poteaux robustes en lamellé collé.
Les portes coulissantes sont interchangeables.

CARACTÉRISTIQUES DU PRODUIT

Voir page 206.



Slide

Verre, trempé, 4 mm



Slide Plus

Double vitrage, trempé, 4-16-4 mm



Peut être monté dans l'autre sens !

TRAITEMENT

Disponible avec traitement par bain
Disponible avec peinture

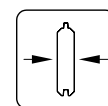

28 mm

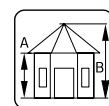

A: 210 cm
B: 319 cm

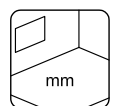

NB ! Plancher en option ! 28 mm

ACCESSOIRES

Plancher (extérieur/terrasse), plancher (intérieur), feutre de toit noir (sous-couche) : 9 rouleaux, shingles : 14 paquets, clous pour shingle et feutre de toit, gouttières.



PALMAKO CONNECT BIANCA 16,6 m²

SET 205 SLIDE / SET 505 SLIDE PLUS

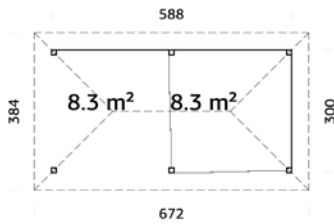

Portes coulissantes incluses
Poteaux robustes en lamellé collé.
Les portes coulissantes sont interchangeables.

TRAITEMENT

Disponible avec traitement par bain
Disponible avec peinture

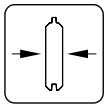

28 mm

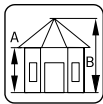

A: 210 cm
B: 319 cm

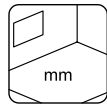

NB ! Plancher en option ! 28 mm

CARACTÉRISTIQUES DU PRODUIT

Voir page 206.



Slide

Verre, trempé, 4 mm



Slide Plus

Double vitrage, trempé, 4-16-4 mm

ACCESSOIRES

Plancher (extérieur/terrasse), plancher (intérieur), feutre de toit noir (sous-couche) : 9 rouleaux, shingles : 14 paquets, clous pour shingle et feutre de toit, gouttières.



Peut être monté dans l'autre sens !

PALMAKO CONNECT BIANCA 16,6 m²

SET 206 SLIDE / SET 506 SLIDE PLUS

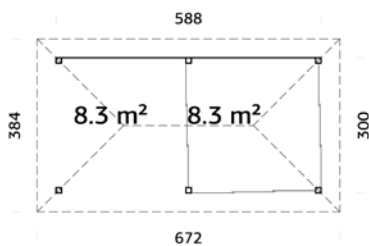

Portes coulissantes incluses
Poteaux robustes en lamellé collé.
Les portes coulissantes sont interchangeables.

TRAITEMENT

Disponible avec traitement par bain
Disponible avec peinture

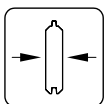

28 mm

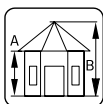

A: 210 cm
B: 319 cm

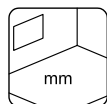

NB ! Plancher en option ! 28 mm

CARACTÉRISTIQUES DU PRODUIT

Voir page 206.



Slide

Verre, trempé, 4 mm



Slide Plus

Double vitrage, trempé, 4-16-4 mm

ACCESSOIRES

Plancher (extérieur/terrasse), plancher (intérieur), feutre de toit noir (sous-couche) : 9 rouleaux, shingles : 14 paquets, clous pour shingle et feutre de toit, gouttières.



Peut être monté dans l'autre sens !

PALMAKO CONNECT BIANCA 16,6 m²

SET 207 SLIDE / SET 507 SLIDE PLUS

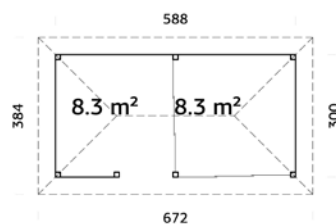

Portes coulissantes incluses
Poteaux robustes en lamellé collé.
Les portes coulissantes sont interchangeables.
Solution de paroi ouverte

CARACTÉRISTIQUES DU PRODUIT

Voir page 206.



Slide

Verre, trempé, 4 mm



Slide Plus

Double vitrage, trempé, 4-16-4 mm



Peut être monté dans l'autre sens !

ACCESSOIRES

Plancher (extérieur/terrasse), plancher (intérieur), feutre de toit noir (sous-couche) : 9 rouleaux, shingles : 14 paquets, clous pour shingle et feutre de toit, gouttières.

TRAITEMENT

Disponible avec traitement par bain
Disponible avec peinture

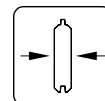

28 mm

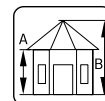

A: 210 cm
B: 319 cm

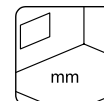

NB ! Plancher en option ! 28 mm

PALMAKO CONNECT BIANCA 16,6 m²

SET 208 SLIDE / SET 508 SLIDE PLUS

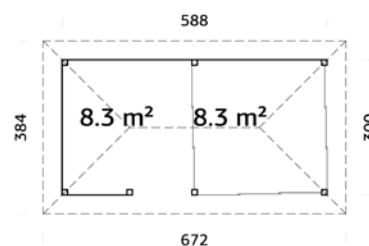

Portes coulissantes incluses
Poteaux robustes en lamellé collé.
Les portes coulissantes sont interchangeables.
Solution de paroi ouverte

CARACTÉRISTIQUES DU PRODUIT

Voir page 206.



Slide

Verre, trempé, 4 mm



Slide Plus

Double vitrage, trempé, 4-16-4 mm



Peut être monté dans l'autre sens !

ACCESSOIRES

Plancher (extérieur/terrasse), plancher (intérieur), feutre de toit noir (sous-couche) : 9 rouleaux, shingles : 14 paquets, clous pour shingle et feutre de toit, gouttières.

TRAITEMENT

Disponible avec traitement par bain
Disponible avec peinture

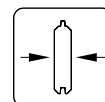

28 mm

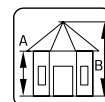

A: 210 cm
B: 319 cm

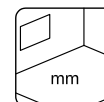

NB ! Plancher en option ! 28 mm

PALMAKO CONNECT BIANCA 24,9 m²

SET 211 SLIDE / SET 511 SLIDE PLUS

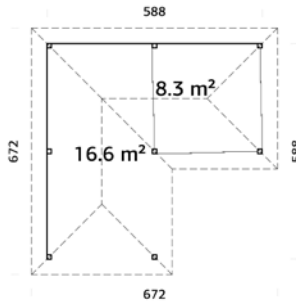

Portes coulissantes incluses
Poteaux robustes en lamellé collé.
Les portes coulissantes sont interchangeables.

CARACTÉRISTIQUES DU PRODUIT

Voir page 207.



Peut être monté dans l'autre sens !

TRAITEMENT

Disponible avec traitement par bain
Disponible avec peinture

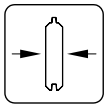

28 mm

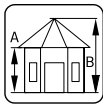

A: 210 cm
B: 319 cm

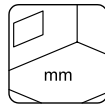

NB ! Plancher en option ! 28 mm



Slide

Verre, trempé, 4 mm



Slide Plus

Double vitrage, trempé, 4-16-4 mm

ACCESSOIRES

Plancher (extérieur/terrasse), plancher (intérieur), feutre de toit noir (sous-couche) : 11 rouleaux, shingles : 18 paquets, clous pour shingle et feutre de toit, gouttières.

PALMAKO CONNECT BIANCA 24,9 m²

SET 212 SLIDE / SET 512 SLIDE PLUS

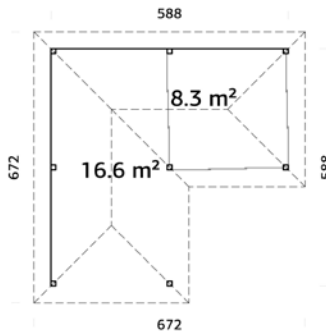

Portes coulissantes incluses
Poteaux robustes en lamellé collé.
Les portes coulissantes sont interchangeables.

CARACTÉRISTIQUES DU PRODUIT

Voir page 207.



Peut être monté dans l'autre sens !

TRAITEMENT

Disponible avec traitement par bain
Disponible avec peinture

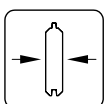

28 mm

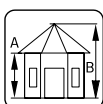

A: 210 cm
B: 319 cm

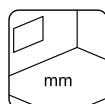

NB ! Plancher en option ! 28 mm



Slide

Verre, trempé, 4 mm



Slide Plus

Double vitrage, trempé, 4-16-4 mm

ACCESSOIRES

Plancher (extérieur/terrasse), plancher (intérieur), feutre de toit noir (sous-couche) : 11 rouleaux, shingles : 18 paquets, clous pour shingle et feutre de toit, gouttières.

PALMAKO CONNECT BIANCA 24,9 m²

SET 209 SLIDE / SET 509 SLIDE PLUS

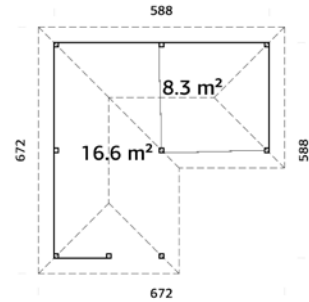

Portes coulissantes incluses
Poteaux robustes en lamellé collé.
Les portes coulissantes sont interchangeables.
Solution de paroi ouverte

CARACTÉRISTIQUES DU PRODUIT

Voir page 207.



Peut être monté dans l'autre sens !

**Slide**

Verre, trempé, 4 mm

**Slide Plus**

Double vitrage, trempé, 4-16-4 mm

ACCESSOIRES

Plancher (extérieur/terrasse), plancher (intérieur), feutre de toit noir (sous-couche) : 11 rouleaux, shingles : 18 paquets, clous pour shingle et feutre de toit, gouttières.

TRAITEMENT

Disponible avec traitement par bain
Disponible avec peinture

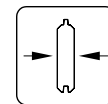
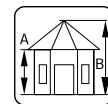
**28 mm**

A: 210 cm
B: 319 cm

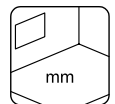

NB ! Plancher en option ! 28 mm

PALMAKO CONNECT BIANCA 24,9 m²

SET 210 SLIDE / SET 510 SLIDE PLUS

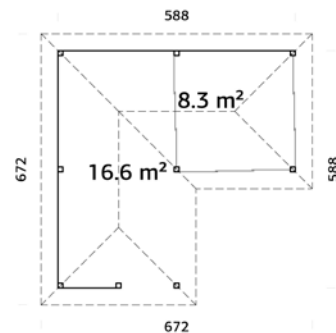

Portes coulissantes incluses
Poteaux robustes en lamellé collé.
Les portes coulissantes sont interchangeables.
Solution de paroi ouverte

CARACTÉRISTIQUES DU PRODUIT

Voir page 207.



Peut être monté dans l'autre sens !

**Slide**

Verre, trempé, 4 mm

**Slide Plus**

Double vitrage, trempé, 4-16-4 mm

ACCESSOIRES

Plancher (extérieur/terrasse), plancher (intérieur), feutre de toit noir (sous-couche) : 11 rouleaux, shingles : 18 paquets, clous pour shingle et feutre de toit, gouttières.

TRAITEMENT

Disponible avec traitement par bain
Disponible avec peinture

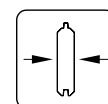
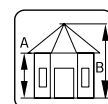
**28 mm**

A: 210 cm
B: 319 cm

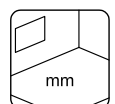

NB ! Plancher en option ! 28 mm



PALMAKO CONNECT BIANCA 24,9 m²

SET 222 SLIDE / SET 522 SLIDE PLUS

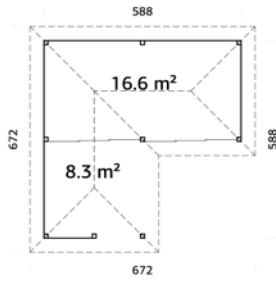

PALMAKO CONNECT
196-255

Portes coulissantes incluses
Poteaux robustes en lamellé collé.
Les portes coulissantes sont interchangeables.
Solution de paroi ouverte

CARACTÉRISTIQUES DU PRODUIT

Voir page 207.



Peut être monté dans l'autre sens !

TRAITEMENT

Disponible avec traitement par bain
Disponible avec peinture

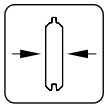

28 mm

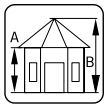

A: 210 cm
B: 319 cm

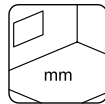

NB ! Plancher en option ! 28 mm



Slide

Verre, trempé, 4 mm



Slide Plus

Double vitrage, trempé, 4-16-4 mm

ACCESSOIRES

Plancher (extérieur/terrasse), plancher (intérieur), feutre de toit noir (sous-couche) : 11 rouleaux, shingles : 18 paquets, clous pour shingle et feutre de toit, gouttières.

PALMAKO CONNECT BIANCA SET 24,9 m²

SET 223 SLIDE / SET 523 SLIDE PLUS

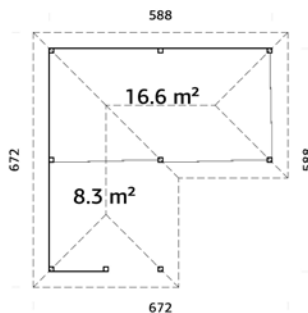

Portes coulissantes incluses
Poteaux robustes en lamellé collé.
Les portes coulissantes sont interchangeables.
Solution de paroi ouverte

CARACTÉRISTIQUES DU PRODUIT

Voir page 207.



Peut être monté dans l'autre sens !

TRAITEMENT

Disponible avec traitement par bain
Disponible avec peinture

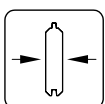

28 mm

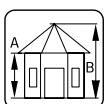

A: 210 cm
B: 319 cm

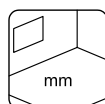

NB ! Plancher en option ! 28 mm



Slide

Verre, trempé, 4 mm



Slide Plus

Double vitrage, trempé, 4-16-4 mm

ACCESSOIRES

Plancher (extérieur/terrasse), plancher (intérieur), feutre de toit noir (sous-couche) : 11 rouleaux, shingles : 18 paquets, clous pour shingle et feutre de toit, gouttières.

PALMAKO CONNECT BIANCA 24,9 m²

SET 213 SLIDE / SET 513 SLIDE PLUS

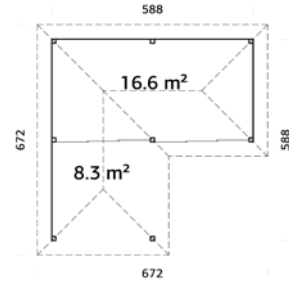

Portes coulissantes incluses
Poteaux robustes en lamellé collé.
Les portes coulissantes sont interchangeables.

CARACTÉRISTIQUES DU PRODUIT

Voir page 207.



Peut être monté dans l'autre sens !



Slide

Verre, trempé, 4 mm



Slide Plus

Double vitrage, trempé, 4-16-4 mm

ACCESSOIRES

Plancher (extérieur/terrasse), plancher (intérieur), feutre de toit noir (sous-couche) : 11 rouleaux, shingles : 18 paquets, clous pour shingle et feutre de toit, gouttières.

TRAITEMENT

- Disponible avec traitement par bain
- Disponible avec peinture

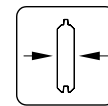

28 mm

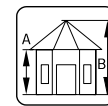

A: 210 cm
B: 319 cm

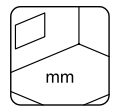

NB ! Plancher en option ! 28 mm

PALMAKO CONNECT BIANCA 24,9 m²

SET 214 SLIDE / SET 514 SLIDE PLUS

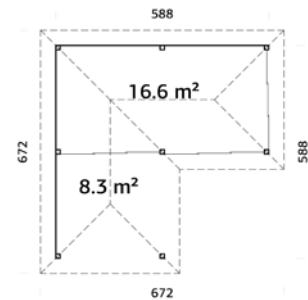

Portes coulissantes incluses
Poteaux robustes en lamellé collé.
Les portes coulissantes sont interchangeables.

CARACTÉRISTIQUES DU PRODUIT

Voir page 207.



Peut être monté dans l'autre sens !



Slide

Verre, trempé, 4 mm



Slide Plus

Double vitrage, trempé, 4-16-4 mm

ACCESSOIRES

Plancher (extérieur/terrasse), plancher (intérieur), feutre de toit noir (sous-couche) : 11 rouleaux, shingles : 18 paquets, clous pour shingle et feutre de toit, gouttières.

TRAITEMENT

- Disponible avec traitement par bain
- Disponible avec peinture

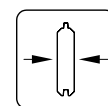

28 mm

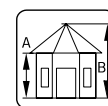

A: 210 cm
B: 319 cm

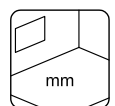

NB ! Plancher en option ! 28 mm



Bianca 24,9 m² Set 214 Slide



Bianca 24,9 m² Set 214 Slide vue intérieure



Bianca 24,9 m² Set 519 Slide Plus

PALMAKO CONNECT BIANCA 24,9 m²

SET 215 SLIDE / SET 515 SLIDE PLUS

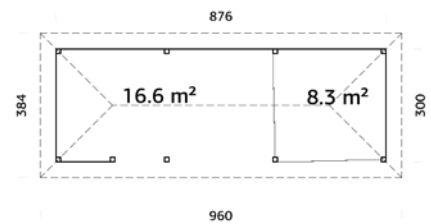

Portes coulissantes incluses
Poteaux robustes en lamellé collé.
Les portes coulissantes sont interchangeables.
Solution de paroi ouverte

CARACTÉRISTIQUES DU PRODUIT

Voir page 207.



Peut être monté dans l'autre sens !



Slide

Verre, trempé, 4 mm



Slide Plus

Double vitrage, trempés,
4-16-4 mm

TRAITEMENT

Disponible avec traitement par bain
Disponible avec peinture

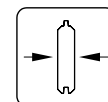

28 mm

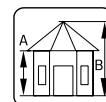

A: 210 cm
B: 319 cm

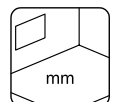

NB ! Plancher en option ! 28 mm

ACCESSOIRES

Plancher (extérieur/terrasse), plancher (intérieur), feutre de toit noir (sous-couche) : 9 rouleaux, shingles : 18 paquets, clous pour shingle et feutre de toit, gouttières.



PALMAKO CONNECT BIANCA 24,9 m²

SET 216 SLIDE / SET 516 SLIDE PLUS

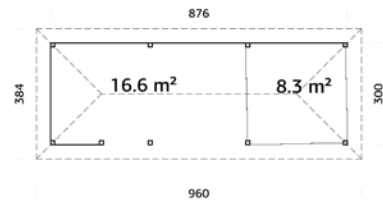

Portes coulissantes incluses
Poteaux robustes en lamellé collé.
Les portes coulissantes sont interchangeables.
Solution de paroi ouverte

CARACTÉRISTIQUES DU PRODUIT

Voir page 207.



Slide

Verre, trempé, 4 mm



Slide Plus

Double vitrage, trempé, 4-16-4 mm



Peut être monté dans l'autre sens !

TRAITEMENT

Disponible avec traitement par bain
Disponible avec peinture

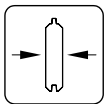

28 mm

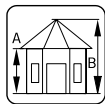

A: 210 cm
B: 319 cm

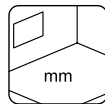

NB ! Plancher en option ! 28 mm

ACCESSOIRES

Plancher (extérieur/terrasse), plancher (intérieur), feutre de toit noir (sous-couche) : 9 rouleaux, shingles : 18 paquets, clous pour shingle et feutre de toit, gouttières.

PALMAKO CONNECT BIANCA 24,9 m²

SET 219 SLIDE / SET 519 SLIDE PLUS

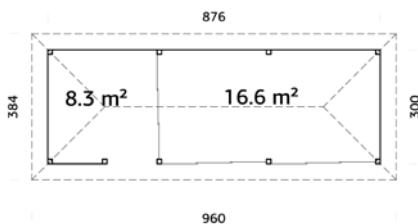

Portes coulissantes incluses
Poteaux robustes en lamellé collé.
Les portes coulissantes sont interchangeables.
Solution de paroi ouverte

CARACTÉRISTIQUES DU PRODUIT

Voir page 207.



Slide

Verre, trempé, 4 mm



Slide Plus

Double vitrage, trempé, 4-16-4 mm



Peut être monté dans l'autre sens !

TRAITEMENT

Disponible avec traitement par bain
Disponible avec peinture

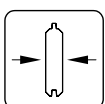

28 mm

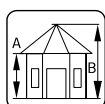

A: 210 cm
B: 319 cm

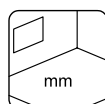

NB ! Plancher en option ! 28 mm

ACCESSOIRES

Plancher (extérieur/terrasse), plancher (intérieur), feutre de toit noir (sous-couche) : 9 rouleaux, shingles : 18 paquets, clous pour shingle et feutre de toit, gouttières.

PALMAKO CONNECT BIANCA 24,9 m²

SET 217 SLIDE / SET 517 SLIDE PLUS

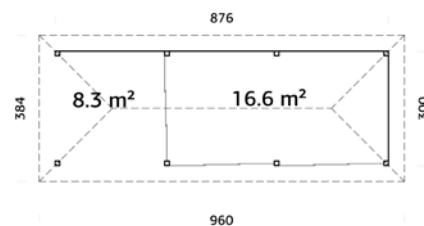

Portes coulissantes incluses
Poteaux robustes en lamellé collé.
Les portes coulissantes sont interchangeables.



Peut être monté dans l'autre sens !

CARACTÉRISTIQUES DU PRODUIT

Voir page 207.



Slide

Verre, trempé, 4 mm



Slide Plus

Double vitrage, trempé, 4-16-4 mm

ACCESSOIRES

Plancher (extérieur/terrasse), plancher (intérieur), feutre de toit noir (sous-couche) : 9 rouleaux, shingles : 18 paquets, clous pour shingle et feutre de toit, gouttières.

TRAITEMENT

Disponible avec traitement par bain
Disponible avec peinture

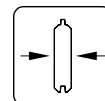

28 mm

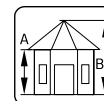

A: 210 cm
B: 319 cm

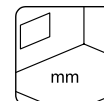

NB ! Plancher en option ! 28 mm

PALMAKO CONNECT BIANCA 24,9 m²

SET 218 SLIDE / SET 518 SLIDE PLUS

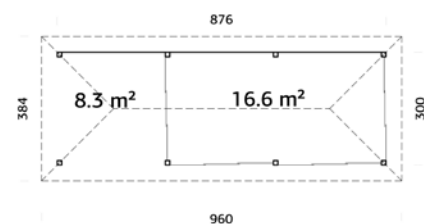

Portes coulissantes incluses
Poteaux robustes en lamellé collé.
Les portes coulissantes sont interchangeables.



Peut être monté dans l'autre sens !

CARACTÉRISTIQUES DU PRODUIT

Voir page 207.



Slide

Verre, trempé, 4 mm



Slide Plus

Double vitrage, trempé, 4-16-4 mm

ACCESSOIRES

Plancher (extérieur/terrasse), plancher (intérieur), feutre de toit noir (sous-couche) : 9 rouleaux, shingles : 18 paquets, clous pour shingle et feutre de toit, gouttières.

TRAITEMENT

Disponible avec traitement par bain
Disponible avec peinture

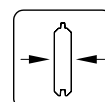

28 mm

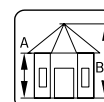

A: 210 cm
B: 319 cm

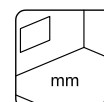

NB ! Plancher en option ! 28 mm



PALMAKO CONNECT BIANCA 33,2 m²

SET 220 SLIDE / SET 520 SLIDE PLUS

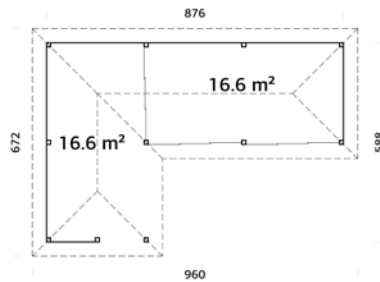

Portes coulissantes incluses
Poteaux robustes en lamellé collé.
Les portes coulissantes sont interchangeables.
Solution de paroi ouverte

CARACTÉRISTIQUES DU PRODUIT

Voir page 207.



Peut être monté dans l'autre sens !

TRAITEMENT

Disponible avec traitement par bain
Disponible avec peinture

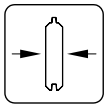

28 mm

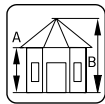

A: 210 cm
B: 319 cm

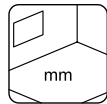

NB ! Plancher en option ! 28 mm



Slide

Verre, trempé, 4 mm



Slide Plus

Double vitrage, trempé, 4-16-4 mm

ACCESSOIRES

Plancher (extérieur/terrasse), plancher (intérieur), feutre de toit noir (sous-couche) : 14 rouleaux, shingles : 25 paquets, clous pour shingle et feutre de toit.

PALMAKO CONNECT BIANCA 33,2 m²

SET 221 SLIDE / SET 521 SLIDE PLUS

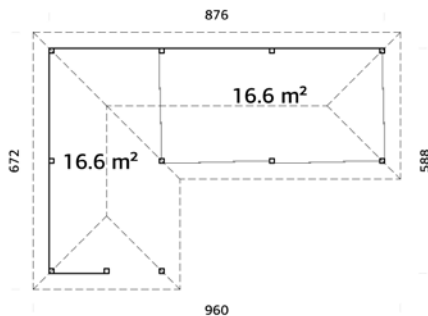

Portes coulissantes incluses
Poteaux robustes en lamellé collé.
Les portes coulissantes sont interchangeables.
Solution de paroi ouverte

CARACTÉRISTIQUES DU PRODUIT

Voir page 207.



Peut être monté dans l'autre sens !

TRAITEMENT

Disponible avec traitement par bain
Disponible avec peinture

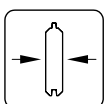

28 mm

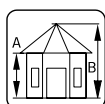

A: 210 cm
B: 319 cm

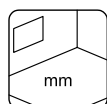

NB ! Plancher en option ! 28 mm



Slide

Verre, trempé, 4 mm



Slide Plus

Double vitrage, trempé, 4-16-4 mm

ACCESSOIRES

Plancher (extérieur/terrasse), plancher (intérieur), feutre de toit noir (sous-couche) : 14 rouleaux, shingles : 25 paquets, clous pour shingle et feutre de toit.

PALMAKO CONNECT BIANCA KIOSQUE SET 104 8,3 m²



Poteaux robustes en lamellé collé.
Les portes coulissantes sont interchangeables.

CARACTÉRISTIQUES DU PRODUIT

Voir page 206.

ACCESSOIRES

Plancher (intérieur), feutre de toit noir (sous-couche) : 6 rouleaux, shingles : 9 paquets, clous pour shingle et feutre de toit, gouttières.

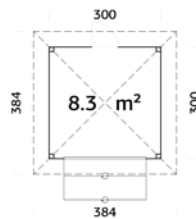

TRAITEMENT

- Disponible avec traitement par bain
- Disponible avec peinture

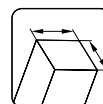

120x120 mm

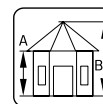

A: 210 cm

B: 319 cm

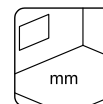

NB ! Plancher en option ! 28 mm

PALMAKO CONNECT BIANCA KIOSQUE SET 105 8,3 m²



Poteaux robustes en lamellé collé.
Les portes coulissantes sont interchangeables.

CARACTÉRISTIQUES DU PRODUIT

Voir page 206.

ACCESSOIRES

Plancher (intérieur), feutre de toit noir (sous-couche) : 6 rouleaux, shingles : 9 paquets, clous pour shingle et feutre de toit, gouttières.

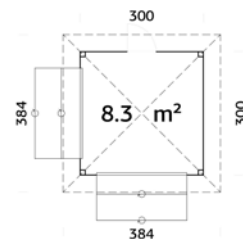

TRAITEMENT

- Disponible avec traitement par bain
- Disponible avec peinture

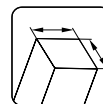

120x120 mm

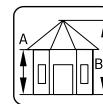

A: 210 cm

B: 319 cm

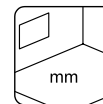

NB ! Plancher en option ! 28 mm

PALMAKO CONNECT BIANCA KIOSQUE SET 106 8,3 m²



Poteaux robustes en lamellé collé.
Les portes coulissantes sont interchangeables.

CARACTÉRISTIQUES DU PRODUIT

Voir page 206.

ACCESSOIRES

Plancher (intérieur), feutre de toit noir (sous-couche) : 6 rouleaux, shingles : 9 paquets, clous pour shingle et feutre de toit, gouttières.

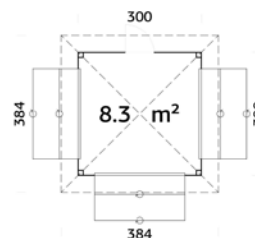

TRAITEMENT

- Disponible avec traitement par bain
- Disponible avec peinture

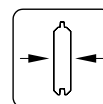

28 mm

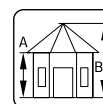

A: 210 cm

B: 319 cm

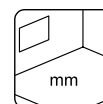

NB ! Plancher en option ! 28 mm

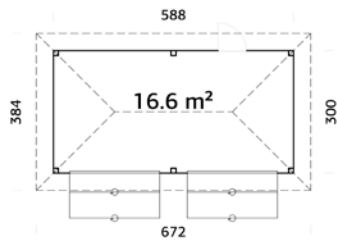
PALMAKO CONNECT BIANCA KIOSQUE SET 111 16,6 m²PALMAKO CONNECT
196-255

Poteaux robustes en lamellé collé.
Les portes coulissantes sont interchangeables.

TRAITEMENT

Disponible avec traitement par bain
Disponible avec peinture

CARACTÉRISTIQUES DU PRODUIT

Voir page 206.

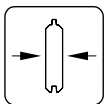

28 mm

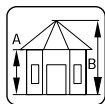

A: 210 cm
B: 319 cm

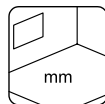

NB ! Plancher en option ! 28 mm

ACCESSOIRES

Plancher (intérieur), feutre de toit noir (sous-couche) : 9 rouleaux, shingles : 14 paquets, clous pour shingle et feutre de toit, gouttières.

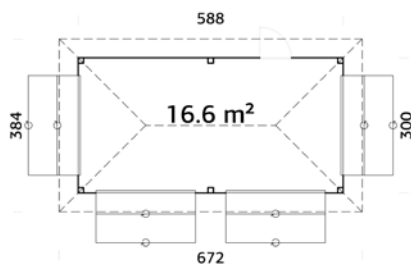
PALMAKO CONNECT BIANCA KIOSQUE SET 112 16,6 m²

Poteaux robustes en lamellé collé.
Les portes coulissantes sont interchangeables.

TRAITEMENT

Disponible avec traitement par bain
Disponible avec peinture

CARACTÉRISTIQUES DU PRODUIT

Voir page 206.

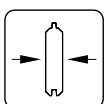

28 mm

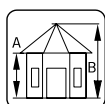

A: 210 cm
B: 319 cm

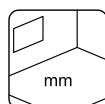

NB ! Plancher en option ! 28 mm

ACCESSOIRES

Plancher (intérieur), feutre de toit noir (sous-couche) : 9 rouleaux, shingles : 14 paquets, clous pour shingle et feutre de toit, gouttières.

ACCESSOIRES

VOIR ACCESSOIRES PAGES 344-368

Abri	N° art.	Bianca toit supplémentaire	Mur plein	Panneau vénitien	Mur avec volet rabattable	Demi-mur d'angle	Pignon de toit	Garde-Corps	Plancher ¹ (intérieur)	Plancher ² (extérieur/terrasse)	Feutre de toit noir (sous-couche), rouleaux	Shingles ³ , paquets	Clous pour shingle et feutre de toit, 1 kg	Gouttières
Bianca toit supplémentaire 8,3 m ²	109374								109811	103090	3 rouleaux	6 paquets	107930	2 x 106630
Bianca 8,3 m ²	109392	109374	109375	110536	110786	109805	109410	109378	109811	103090	6 rouleaux	9 paquets	107930	2 x 106630
Bianca 16,6 m ²	110184	109374	109375	110536	110786	109805	109410	109378	109811	103090	9 rouleaux	14 paquets	2 x 107930	106629+2 x 106630
Bianca 24,9 m ²	109381	109374	109375	110536	110786	109805	109410	109378	109811	103090	11 rouleaux	18 paquets	3 x 107930	2 x 106629, 2 x 106630
Bianca Set 101 8,3 m ²	110144								103090	103090	6 rouleaux	9 paquets	107930	2 x 106630
Bianca Set 107 16,6 m ²	111449								103090	103090	9 rouleaux	14 paquets	2 x 107930	106629+ 2 x 106630
Bianca Set 108 16,6 m ²	110200								103090	103090	9 rouleaux	14 paquets	2 x 107930	106629+ 2 x 106630
Bianca Set 102 8,3 m ²	111433								103090	103090	6 rouleaux	9 paquets	107930	2 x 106630
Bianca Set 109 16,6 m ²	111453								103090	103090	9 rouleaux	14 paquets	2 x 107930	106629+ 2 x 106630
Bianca Set 103 8,3 m ²	110132								103090	103090	6 rouleaux	9 paquets	107930	2 x 106630
Bianca Set 110 16,6 m ²	110196								103090	103090	9 rouleaux	14 paquets	2 x 107930	106629+ 2 x 106630
Bianca 8,3 m ² Set 201 Slide / Set 501 Slide Plus	111457 / 111907								109811		6 rouleaux	9 paquets	107930	2 x 106630
Bianca 16,6 m ² Set 202 Slide / Set 502 Slide Plus	111457 / 111911								109811		9 rouleaux	14 paquets	2 x 107930	106629+2 x 106630
Bianca 16,6 m ² Set 203 Slide / Set 503 Slide Plus	111461 / 111915								109811		9 rouleaux	14 paquets	2 x 107930	106629+ 2 x 106630
Bianca 16,6 m ² Set 204 Slide / Set 504 Slide Plus	111465 / 111919								109811		9 rouleaux	14 paquets	2 x 107930	106629+ 2 x 106630
Bianca 16,6 m ² Set 205 Slide / Set 505 Slide Plus	111469 / 111923								109811		9 rouleaux	14 paquets	2 x 107930	106629+ 2 x 106630
Bianca 16,6 m ² Set 206 Slide / Set 506 Slide Plus	111473 / 111927								109811		9 rouleaux	14 paquets	2 x 107930	106629+ 2 x 106630
Bianca 16,6 m ² Set 207 Slide / Set 507 Slide Plus	111477 / 111931								109811		9 rouleaux	14 paquets	2 x 107930	106629+ 2 x 106630
Bianca 16,6 m ² Set 208 Slide / Set 508 Slide Plus	111481 / 111935								109811		9 rouleaux	14 paquets	2 x 107930	106629+2 x 106630
Bianca Set 211 Slide 24,9 m ² / Set 511 Slide Plus	111493 / 111949								109811		11 rouleaux	18 paquets	2 x 107930	2 x 106629, 2 x 106630

¹ Solives traitées incluses. ² Les planches de plancher sont traitées en autoclave sous pression et les solives de plancher sont traitées. Un kit plancher correspond à une surface de 8,3 m².

³ Les bardeaux sont disponibles en différences couleurs – 107180 = Noir, 107182 = Rouge, 107183 = Vert, 107181 = Brun. Le numéro d'article est indiqué pour les articles non traités, pour les articles traités, contactez notre équipe de vente.

ACCESSOIRES

VOIR ACCESSOIRES PAGES 344-368

Abri	N° art.	Bianca toit supplémentaire	Mur plein	Panneau vénitien	Mur avec volet rabattable	Demi-mur d'angle	Pignon de toit	Garde-Corps	Plancher ¹ (intérieur)	Plancher ² (extérieur/terrasse)	Feutre de toit noir (sous-couche), rouleaux	Shingles ³ , paquets	Clous pour shingle et feutre de toit, 1 kg	Gouttières
Bianca 24,9 m ² Set 212 Slide / Set 512 Slide Plus	111497 / 111953								109811	105090	11 rouleaux	18 paquets	3x 107930	2x 106629, 2x 106630
Bianca 24,9 m ² Set 209 Slide / Set 509 Slide Plus	111485 / 111941								109811	103090	11 rouleaux	18 paquets	3x 107930	2x 106629, 2x 106630
Bianca 24,9 m ² Set 210 Slide / Set 510 Slide Plus	111489 / 111945								109811	105090	11 rouleaux	18 paquets	3x 107930	2x 106629, 2x 106630
Bianca 24,9 m ² Set 222 Slide / Set 522 Slide Plus	111530 / 111993								109811	105090	11 rouleaux	18 paquets	3x 107930	2x 106629, 2x 106630
Bianca 24,9 m ² Set 223 Slide / Set 523 Slide Plus	111534 / 111997								109811	103090	11 rouleaux	18 paquets	3x 107930	2x 106629, 2x 106630
Bianca 24,9 m ² Set 213 Slide / Set 513 Slide Plus	111501 / 111957								109811	105090	11 rouleaux	18 paquets	3x 107930	2x 106629, 2x 106630
Bianca 24,9 m ² Set 214 Slide / Set 514 Slide Plus	111505 / 111961								109811	105090	11 rouleaux	18 paquets	3x 107930	2x 106629, 2x 106630
Bianca 24,9 m ² Set 215 Slide / Set 515 Slide Plus	111510 / 111965								109811	103090	9 rouleaux	18 paquets	3x 107930	2x 106630+106632
Bianca 24,9 m ² Set 216 Slide / Set 516 Slide Plus	111514 / 111969								109811	105090	9 rouleaux	18 paquets	3x 107930	2x 106630+106632
Bianca 24,9 m ² Set 219 Slide / Set 519 Slide Plus	111526 / 111981								109811	105090	9 rouleaux	18 paquets	3x 107930	2x 106630+106632
Bianca 24,9 m ² Set 217 Slide / Set 517 Slide Plus	111518 / 111973								109811	103090	9 rouleaux	18 paquets	3x 107930	2x 106630+106632
Bianca 24,9 m ² Set 218 Slide / Set 518 Slide Plus	111522 / 111977								109811	105090	9 rouleaux	18 paquets	3x 107930	2x 106630+106632
Bianca 33,2 m ² Set 220 Slide / Set 520 Slide Plus	111538 / 111985								109811	105090	14 rouleaux	25 paquets	3x 107930	106629+2x 106630+106632
Bianca 33,2 m ² Set 221 Slide / Set 521 Slide Plus	111542 / 111989								109811	103090	14 rouleaux	25 paquets	3x 107930	106629+2x 106630+106632
Bianca kiosque Set 104 8,3 m ²	111421								109811		6 rouleaux	9 paquets	107930	2x 106630
Bianca kiosque Set 105 8,3 m ²	111425								109811		6 rouleaux	9 paquets	107930	2x 106630
Bianca kiosque Set 106 8,3 m ²	111429								109811		6 rouleaux	9 paquets	107930	2x 106630
Bianca kiosque Set 111 16,6 m ²	111441								109811		9 rouleaux	14 paquets	2x 107930	106629+ 2x 106630
Bianca kiosque Set 112 16,6 m ²	111445								109811		9 rouleaux	14 paquets	2x 107930	106629+ 2x 106630

¹ Solives traitées incluses. ² Les planches de plancher sont traitées en autoclave sous pression et les solives de plancher sont traitées. Un kit plancher correspond à une surface de 8,3 m².

³ Les bardeaux sont disponibles en différentes couleurs – 107180 = Noir, 107182 = Rouge, 107183 = Vert, 107181 = Brun. Le numéro d'article est indiqué pour les articles non traités, pour les articles traités, contactez notre équipe de vente.

CONNECT



PALMAKO CONNECT
LENNA SET 301 8,3 m²



PALMAKO CONNECT
LENNA SET 307 16,6 m²



PALMAKO CONNECT
LENNA SET 308 16,6 m²



PALMAKO CONNECT
LENNA SET 302 8,3 m²



PALMAKO CONNECT
LENNA SET 309 16,6 m²



PALMAKO CONNECT
LENNA SET 303 8,3 m²



PALMAKO CONNECT
LENNA SET 310 16,6 m²



PALMAKO CONNECT
LENNA 8,3 m²
SET 401 SLIDE / SET 701 SLIDE PLUS



PALMAKO CONNECT
LENNA 16,6 m²
SET 402 SLIDE / SET 702 SLIDE PLUS



PALMAKO CONNECT
LENNA 16,6 m²
SET 403 SLIDE / SET 703 SLIDE PLUS



PALMAKO CONNECT
LENNA 16,6 m²
SET 404 SLIDE / SET 704 SLIDE PLUS



PALMAKO CONNECT
LENNA 16,6 m²
SET 405 SLIDE / SET 705 SLIDE PLUS



PALMAKO CONNECT
LENNA 16,6 m²
SET 406 SLIDE / SET 706 SLIDE PLUS



PALMAKO CONNECT
LENNA 16,6 m²
SET 407 SLIDE / SET 707 SLIDE PLUS



PALMAKO CONNECT
LENNA 16,6 m²
SET 408 SLIDE / SET 708 SLIDE PLUS



PALMAKO CONNECT
LENNA 24,9 m²
SET 411 SLIDE / SET 711 SLIDE PLUS



PALMAKO CONNECT
LENNA 24,9 m²
SET 412 SLIDE / SET 712 SLIDE PLUS



PALMAKO CONNECT
LENNA 24,9 m²
SET 409 SLIDE / SET 709 SLIDE PLUS



PALMAKO CONNECT
LENNA 24,9 m²
SET 410 SLIDE / SET 710 SLIDE PLUS



PALMAKO CONNECT
LENNA 24,9 m²
SET 422 SLIDE / SET 722 SLIDE PLUS



PALMAKO CONNECT
LENNA 24,9 m²
SET 423 SLIDE / SET 723 SLIDE PLUS



PALMAKO CONNECT
LENNA 24,9 m²
SET 413 SLIDE / SET 713 SLIDE PLUS



PALMAKO CONNECT
LENNA 24,9 m²
SET 414 SLIDE / SET 714 SLIDE PLUS



PALMAKO CONNECT
LENNÄ 24,9 m²
SET 415 SLIDE / SET 715 SLIDE PLUS



PALMAKO CONNECT
LENNÄ 24,9 m²
SET 416 SLIDE / SET 716 SLIDE PLUS



PALMAKO CONNECT
LENNÄ 24,9 m²
SET 419 SLIDE / SET 719 SLIDE PLUS



PALMAKO CONNECT
LENNÄ 24,9 m²
SET 417 SLIDE / SET 717 SLIDE PLUS



PALMAKO CONNECT
LENNÄ 24,9 m²
SET 418 SLIDE / SET 718 SLIDE PLUS



PALMAKO CONNECT
LENNÄ 33,2 m²
SET 420 SLIDE / SET 720 SLIDE PLUS



PALMAKO CONNECT
LENNÄ 33,2 m²
SET 421 SLIDE / SET 721 SLIDE PLUS



PALMAKO CONNECT
LENNÄ KIOSQUE SET 304 8,3 m²



PALMAKO CONNECT
LENNÄ KIOSQUE SET 305 8,3 m²



PALMAKO CONNECT
LENNÄ KIOSQUE SET 306 8,3 m²



PALMAKO CONNECT
LENNÄ KIOSQUE SET 311 16,6 m²

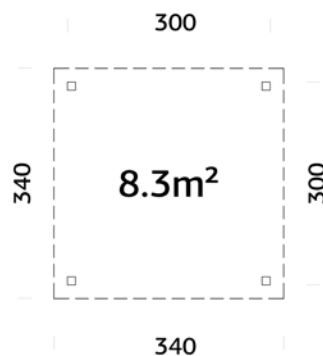

PALMAKO CONNECT
LENNÄ KIOSQUE SET 312 16,6 m²

PALMAKO LENNA 8,3 m²

Poteaux robustes en lamellé collé.

CARACTÉRISTIQUES DU PRODUIT

Dimensions : 300x300 cm

Volume : 22,5 m³

Surface au sol : 9,0 m²

Lames de toit : 19 mm

Superficie de toit : 11,6 m²

Pente de toit : 3,0°

TRAITEMENT

Disponible avec traitement par bain

Disponible avec peinture

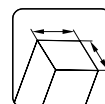

120x120 mm

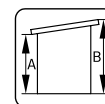

A: 210 cm
B: 245 cm

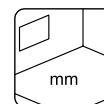

NB ! Plancher en option ! 28 mm

ACCESSOIRES

Plancher (extérieur/terrasse), Lenna toit supplémentaire, mur plein, panneau vénitien, mur avec volet rabattable, demi-mur d'angle, garde-corps, feutre de toit noir (sous-couche) : 2 rouleaux, matériau de toiture SBS : 2 rouleaux, clous pour shingle et feutre de toit, EPDM, gouttières.

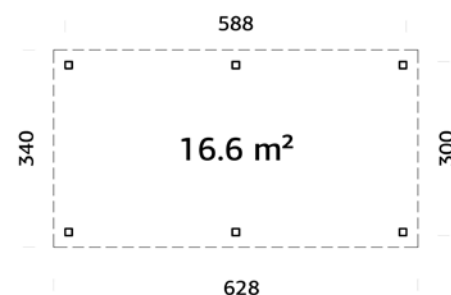
PALMAKO LENNA 16,6 m²

Poteaux robustes en lamellé collé.

CARACTÉRISTIQUES DU PRODUIT

Dimensions : 588x300 cm

Volume : 36,3 m³

Surface au sol : 17,6 m²

Lames de toit : 19 mm

Superficie de toit : 21,4 m²

Pente de toit : 3,0°

TRAITEMENT

Disponible avec traitement par bain

Disponible avec peinture

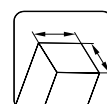

120x120 mm

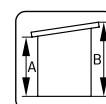

A: 210 cm
B: 245 cm

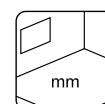

NB ! Plancher en option ! 28 mm

ACCESSOIRES

Plancher (extérieur/terrasse), Lenna toit supplémentaire, mur plein, panneau vénitien, mur avec volet rabattable, demi-mur d'angle, garde-corps, feutre de toit noir (sous-couche) : 4 rouleaux, matériau de toiture SBS : 4 rouleaux, clous pour shingle et feutre de toit, EPDM, gouttières.

PALMAKO LENNA 24,9 m²

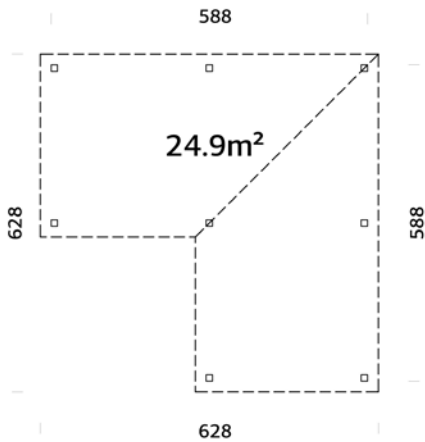

Poteaux robustes en lamellé collé.

TRAITEMENT

Disponible avec traitement par bain
 Disponible avec peinture

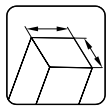

120x120 mm

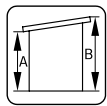

A: 210 cm
B: 245 cm

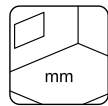

NB ! Plancher en option ! 28 mm

CARACTÉRISTIQUES DU PRODUIT

Dimensions : 588x588 cm

Volume : 57,9 m³

Surface au sol : 26,3 m²

Lames de toit : 19 mm

Superficie du toit : 31,5 m²

Pente de toit : 3,0°

ACCESSOIRES

Plancher (extérieur/terrasse), Lenna toit supplémentaire, mur plein, panneau vénitien, mur avec volet rabattable, demi-mur d'angle, garde-corps, feutre de toit noir (sous-couche) : 9 rouleaux, matériau de toiture SBS : 9 rouleaux, clous pour shingle et feutre de toit, EPDM, gouttières.

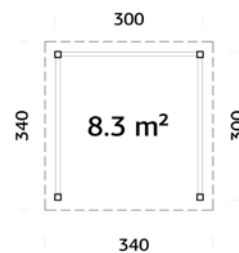

Lenna 33,2 m² Set 721 vue intérieure

PALMAKO CONNECT LENNA SET 301 8,3 m²

TRAITEMENT

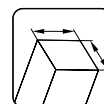
Disponible avec traitement par bain Disponible avec peinture 

120x120 mm

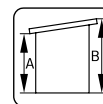

A: 210 cm

B: 245 cm

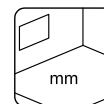

NB ! Plancher en option ! 28 mm

ACCESSOIRES

Plancher (extérieur/terrasse), plancher (intérieur), feutre de toit noir (sous-couche) : 2 rouleaux, matériau de toiture SBS : 2 rouleaux, clous pour shingle et feutre de toit, EPDM, gouttières.

Poteaux robustes en lamellé collé.

CARACTÉRISTIQUES DU PRODUIT

Voir page 232.

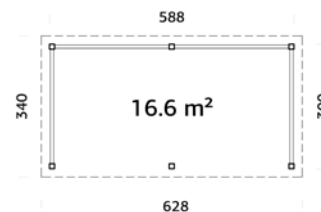
PALMAKO CONNECT LENNA SET 307 16,6 m²

TRAITEMENT

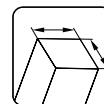
Disponible avec traitement par bain Disponible avec peinture 

120x120 mm

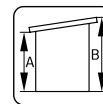

A: 210 cm

B: 245 cm

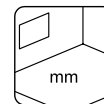

NB ! Plancher en option ! 28 mm

ACCESSOIRES

Plancher (extérieur/terrasse), plancher (intérieur), feutre de toit noir (sous-couche) : 4 rouleaux, matériau de toiture SBS : 4 rouleaux, clous pour shingle et feutre de toit, EPDM, gouttières.

Poteaux robustes en lamellé collé.

CARACTÉRISTIQUES DU PRODUIT

Voir page 232.

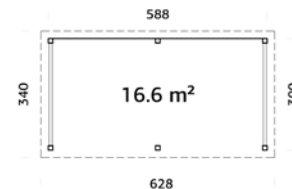
PALMAKO CONNECT LENNA SET 308 16,6 m²

TRAITEMENT

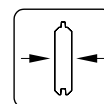
Disponible avec traitement par bain Disponible avec peinture 

28 mm

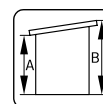

A: 210 cm

B: 245 cm

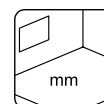

NB ! Plancher en option ! 28 mm

Poteaux robustes en lamellé collé.

Les portes coulissantes sont interchangeables.

CARACTÉRISTIQUES DU PRODUIT

Voir page 232.

ACCESSOIRES

Plancher (extérieur/terrasse), plancher (intérieur), feutre de toit noir (sous-couche) : 4 rouleaux, matériau de toiture SBS : 4 rouleaux, clous pour shingle et feutre de toit, EPDM, gouttières.

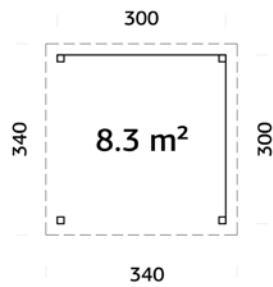
PALMAKO CONNECT LENNA SET 302 8,3 m²

Poteaux robustes en lamellé collé.

CARACTÉRISTIQUES DU PRODUIT

Voir page 232.

TRAITEMENT

Disponible avec traitement par bain

Disponible avec peinture

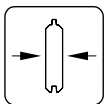

28 mm

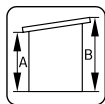

A: 210 cm
B: 245 cm

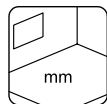

NB ! Plancher en option ! 28 mm

ACCESSOIRES

Plancher (extérieur/terrasse), plancher (intérieur), feutre de toit noir (sous-couche) : 2 rouleaux, matériau de toiture SBS : 2 rouleaux, clous pour shingle et feutre de toit, EPDM, gouttières.

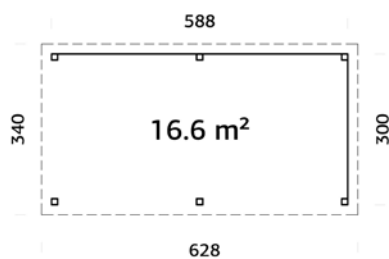
PALMAKO CONNECT LENNA SET 309 16,6 m²

Poteaux robustes en lamellé collé.

CARACTÉRISTIQUES DU PRODUIT

Voir page 232.

TRAITEMENT

Disponible avec traitement par bain

Disponible avec peinture

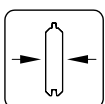

28 mm

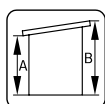

A: 210 cm
B: 245 cm

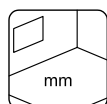

NB ! Plancher en option ! 28 mm

ACCESSOIRES

Plancher (extérieur/terrasse), plancher (intérieur), feutre de toit noir (sous-couche) : 4 rouleaux, matériau de toiture SBS : 4 rouleaux, clous pour shingle et feutre de toit, EPDM, gouttières.

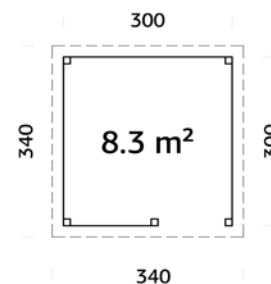

Peut être monté dans l'autre sens !

PALMAKO CONNECT LENNA SET 303 8,3 m²

CARACTÉRISTIQUES DU PRODUIT

Voir page 232.



Peut être monté dans l'autre sens !

Poteaux robustes en lamellé collé.

Les portes coulissantes sont interchangeables.

Solution de paroi ouverte

TRAITEMENT

Disponible avec traitement par bain

Disponible avec peinture

ACCESSOIRES

Plancher (extérieur/terrasse), plancher (intérieur), feutre de toit noir (sous-couche) : 2 rouleaux, matériau de toiture SBS : 2 rouleaux, clous pour shingle et feutre de toit, EPDM, gouttières.

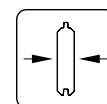

28 mm

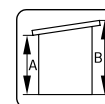

A: 210 cm
B: 245 cm

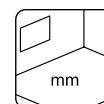

NB ! Plancher en option ! 28 mm

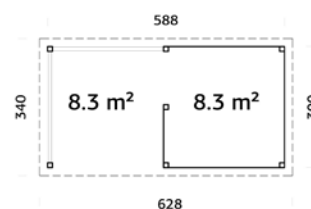
PALMAKO CONNECT LENNA SET 310 16,6 m²

CARACTÉRISTIQUES DU PRODUIT

Voir page 232.



Peut être monté dans l'autre sens !

Poteaux robustes en lamellé collé.

Les portes coulissantes sont interchangeables.

Solution de paroi ouverte

TRAITEMENT

Disponible avec traitement par bain

Disponible avec peinture

ACCESSOIRES

Plancher (extérieur/terrasse), plancher (intérieur), feutre de toit noir (sous-couche) : 4 rouleaux, matériau de toiture SBS : 4 rouleaux, clous pour shingle et feutre de toit, EPDM, gouttières.

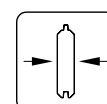

28 mm

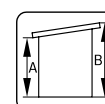

A: 210 cm
B: 245 cm

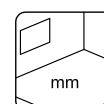

NB ! Plancher en option ! 28 mm



Lenna 8,3 m² Set 303



Lenna 16,6 m² Set 309



Lenna 16,6 m² Set 404 Slide



Lenna 16,6 m² Set 404 Slide vue intérieure



PALMAKO CONNECT LENNA 8,3 m²

SET 401 SLIDE / SET 701 SLIDE PLUS

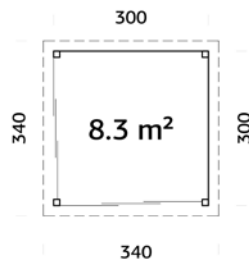

Portes coulissantes incluses
Poteaux robustes en lamellé collé.
Les portes coulissantes sont interchangeables.

CARACTÉRISTIQUES DU PRODUIT

Voir page 232.

TRAITEMENT

Disponible avec traitement par bain
Disponible avec peinture

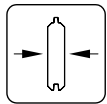

28 mm

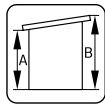

A: 210 cm
B: 245 cm

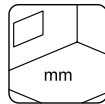

NB ! Plancher en option ! 28 mm



Slide

Verre, trempé, 4 mm



Slide Plus

Double vitrage, trempé, 4-16-4 mm

ACCESSOIRES

Plancher (extérieur/terrasse), plancher (intérieur), feutre de toit noir (sous-couche) : 2 rouleaux, matériau de toiture SBS : 2 rouleaux, clous pour shingle et feutre de toit, EPDM, gouttières.

PALMAKO CONNECT LENNA 16,6 m²

SET 402 SLIDE / SET 702 SLIDE PLUS

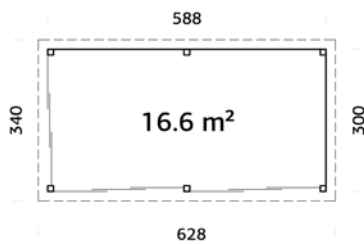

Portes coulissantes incluses
Poteaux robustes en lamellé collé.
Les portes coulissantes sont interchangeables.

CARACTÉRISTIQUES DU PRODUIT

Voir page 232.



Peut être monté dans l'autre sens !

TRAITEMENT

Disponible avec traitement par bain
Disponible avec peinture

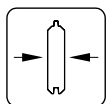

28 mm

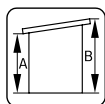

A: 210 cm
B: 245 cm

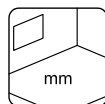

NB ! Plancher en option ! 28 mm



Slide

Verre, trempé, 4 mm



Slide Plus

Double vitrage, trempé, 4-16-4 mm

ACCESSOIRES

Plancher (extérieur/terrasse), plancher (intérieur), feutre de toit noir (sous-couche) : 4 rouleaux, matériau de toiture SBS : 4 rouleaux, clous pour shingle et feutre de toit, EPDM, gouttières.

PALMAKO CONNECT LENNA 16,6 m²

SET 403 SLIDE / SET 703 SLIDE PLUS

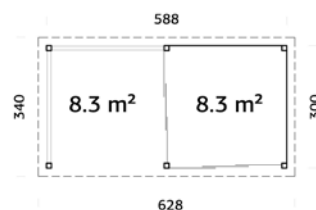

CARACTÉRISTIQUES DU PRODUIT

Voir page 232.



Slide

Verre, trempé, 4 mm



Slide Plus

Double vitrage, trempé, 4-16-4 mm



Peut être monté dans l'autre sens !

Portes coulissantes incluses
Poteaux robustes en lamellé collé.
Les portes coulissantes sont interchangeables.

TRAITEMENT

Disponible avec traitement par bain
Disponible avec peinture

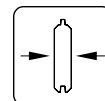

28 mm

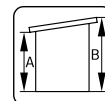

A: 210 cm
B: 245 cm

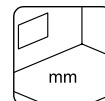

NB ! Plancher en option ! 28 mm

ACCESSOIRES

Plancher (extérieur/terrasse), plancher (intérieur), feutre de toit noir (sous-couche) : 4 rouleaux, matériau de toiture SBS : 4 rouleaux, clous pour shingle et feutre de toit, EPDM, gouttières.

PALMAKO CONNECT LENNA 16,6 m²

SET 404 SLIDE / SET 704 SLIDE PLUS

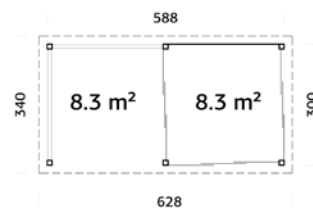

CARACTÉRISTIQUES DU PRODUIT

Voir page 232.



Slide

Verre, trempé, 4 mm



Slide Plus

Double vitrage, trempé, 4-16-4 mm



Peut être monté dans l'autre sens !

Portes coulissantes incluses
Poteaux robustes en lamellé collé.
Les portes coulissantes sont interchangeables.

TRAITEMENT

Disponible avec traitement par bain
Disponible avec peinture

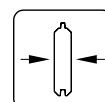

28 mm

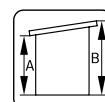

A: 210 cm
B: 245 cm

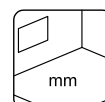

NB ! Plancher en option ! 28 mm

ACCESSOIRES

Plancher (extérieur/terrasse), plancher (intérieur), feutre de toit noir (sous-couche) : 4 rouleaux, matériau de toiture SBS : 4 rouleaux, clous pour shingle et feutre de toit, EPDM, gouttières.



PALMAKO CONNECT LENNA 16,6 m²

SET 405 SLIDE / SET 705 SLIDE PLUS

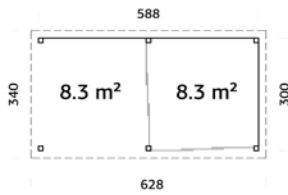

Portes coulissantes incluses
Poteaux robustes en lamellé collé.
Les portes coulissantes sont interchangeables.

TRAITEMENT

Disponible avec traitement par bain
Disponible avec peinture

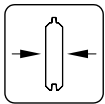

28 mm

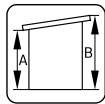

A: 210 cm
B: 245 cm

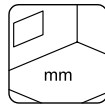

NB ! Plancher en option ! 28 mm

CARACTÉRISTIQUES DU PRODUIT

Voir page 232.



Slide

Verre, trempé, 4 mm



Slide Plus

Double vitrage, trempé, 4-16-4 mm



Peut être monté dans l'autre sens !

ACCESSOIRES

Plancher (extérieur/terrasse), plancher (intérieur), feutre de toit noir (sous-couche) : 4 rouleaux, matériau de toiture SBS : 4 rouleaux, clous pour shingle et feutre de toit, EPDM, gouttières.

PALMAKO CONNECT LENNA 16,6 m²

SET 406 SLIDE / SET 706 SLIDE PLUS

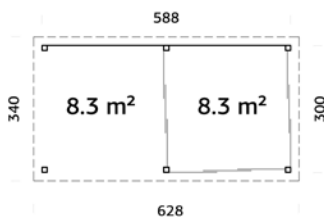

Portes coulissantes incluses
Poteaux robustes en lamellé collé.
Les portes coulissantes sont interchangeables.

TRAITEMENT

Disponible avec traitement par bain
Disponible avec peinture

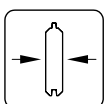

28 mm

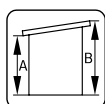

A: 210 cm
B: 245 cm

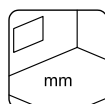

NB ! Plancher en option ! 28 mm

CARACTÉRISTIQUES DU PRODUIT

Voir page 232.



Slide

Verre, trempé, 4 mm



Slide Plus

Double vitrage, trempé, 4-16-4 mm



Peut être monté dans l'autre sens !

ACCESSOIRES

Plancher (extérieur/terrasse), plancher (intérieur), feutre de toit noir (sous-couche) : 4 rouleaux, matériau de toiture SBS : 4 rouleaux, clous pour shingle et feutre de toit, EPDM, gouttières.

PALMAKO CONNECT LENNA 16,6 m²

SET 407 SLIDE / SET 707 SLIDE PLUS

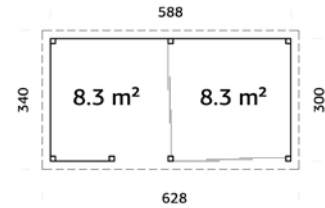

CARACTÉRISTIQUES DU PRODUIT

Voir page 232.



Peut être monté dans l'autre sens !

Portes coulissantes incluses
Poteaux robustes en lamellé collé.
Les portes coulissantes sont interchangeables.
Solution de paroi ouverte



Slide

Verre, trempé, 4 mm



Slide Plus

Double vitrage, trempé, 4-16-4 mm

TRAITEMENT

Disponible avec traitement par bain
Disponible avec peinture

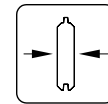

28 mm

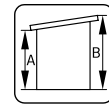

A: 210 cm
B: 245 cm

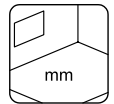

NB ! Plancher en option ! 28 mm

ACCESSOIRES

Plancher (extérieur/terrasse), plancher (intérieur), feutre de toit noir (sous-couche) : 4 rouleaux, matériau de toiture SBS : 4 rouleaux, clous pour shingle et feutre de toit, EPDM, gouttières.

PALMAKO CONNECT LENNA 16,6 m²

SET 408 SLIDE / SET 708 SLIDE PLUS

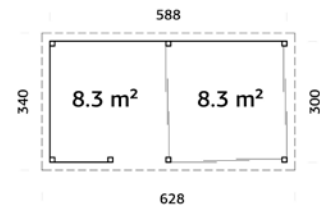

CARACTÉRISTIQUES DU PRODUIT

Voir page 232.



Peut être monté dans l'autre sens !

Portes coulissantes incluses
Poteaux robustes en lamellé collé.
Les portes coulissantes sont interchangeables.
Solution de paroi ouverte



Slide

Verre, trempé, 4 mm



Slide Plus

Double vitrage, trempé, 4-16-4 mm

TRAITEMENT

Disponible avec traitement par bain
Disponible avec peinture

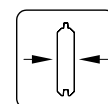

28 mm

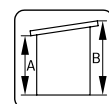

A: 210 cm
B: 245 cm

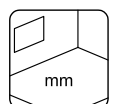

NB ! Plancher en option ! 28 mm

ACCESSOIRES

Plancher (extérieur/terrasse), plancher (intérieur), feutre de toit noir (sous-couche) : 4 rouleaux, matériau de toiture SBS : 4 rouleaux, clous pour shingle et feutre de toit, EPDM, gouttières.



PALMAKO CONNECT LENNA 24,9 m²

SET 411 SLIDE / SET 711 SLIDE PLUS

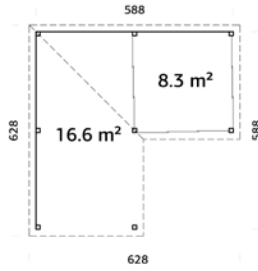

Portes coulissantes incluses
Poteaux robustes en lamellé collé.
Les portes coulissantes sont interchangeables.

CARACTÉRISTIQUES DU PRODUIT

Voir page 233.



Peut être monté dans l'autre sens !

TRAITEMENT

Disponible avec traitement par bain
Disponible avec peinture

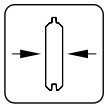

28 mm

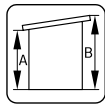

A: 210 cm
B: 245 cm

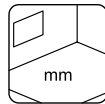

NB ! Plancher en option ! 28 mm



Slide

Verre, trempé, 4 mm



Slide Plus

Double vitrage, trempé, 4-16-4 mm

ACCESSOIRES

Plancher (extérieur/terrasse), plancher (intérieur), feutre de toit noir (sous-couche) : 9 rouleaux, matériau de toiture SBS : 9 rouleaux, clous pour shingle et feutre de toit, EPDM, gouttières.

PALMAKO CONNECT LENNA 24,9 m²

SET 412 SLIDE / SET 712 SLIDE PLUS

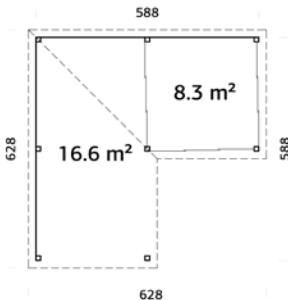

Portes coulissantes incluses
Poteaux robustes en lamellé collé.
Les portes coulissantes sont interchangeables.

CARACTÉRISTIQUES DU PRODUIT

Voir page 233.



Peut être monté dans l'autre sens !

TRAITEMENT

Disponible avec traitement par bain
Disponible avec peinture

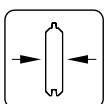

28 mm

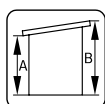

A: 210 cm
B: 245 cm

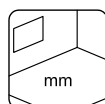

NB ! Plancher en option ! 28 mm



Slide

Verre, trempé, 4 mm



Slide Plus

Double vitrage, trempé, 4-16-4 mm

ACCESSOIRES

Plancher (extérieur/terrasse), plancher (intérieur), feutre de toit noir (sous-couche) : 9 rouleaux, matériau de toiture SBS : 9 rouleaux, clous pour shingle et feutre de toit, EPDM, gouttières.

PALMAKO CONNECT LENNA 24,9 m²

SET 409 SLIDE / SET 709 SLIDE PLUS

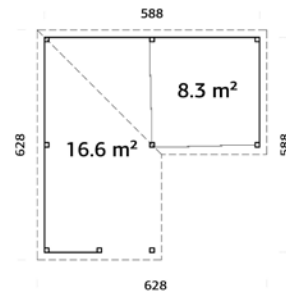

CARACTÉRISTIQUES DU PRODUIT

Voir page 233.



Peut être monté dans l'autre sens !



Slide

Verre, trempé, 4 mm



Slide Plus

Double vitrage, trempé, 4-16-4 mm

Portes coulissantes incluses
Poteaux robustes en lamellé collé.
Les portes coulissantes sont interchangeables.
Solution de paroi ouverte

TRAITEMENT

Disponible avec traitement par bain
Disponible avec peinture

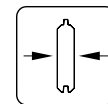

28 mm

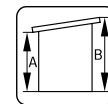

A: 210 cm
B: 245 cm

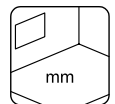

NB ! Plancher en option ! 28 mm

ACCESSOIRES

Plancher (extérieur/terrasse), plancher (intérieur), feutre de toit noir (sous-couche) : 9 rouleaux, matériau de toiture SBS : 9 rouleaux, clous pour shingle et feutre de toit, EPDM, gouttières.

PALMAKO CONNECT LENNA 24,9 m²

SET 410 SLIDE / SET 710 SLIDE PLUS

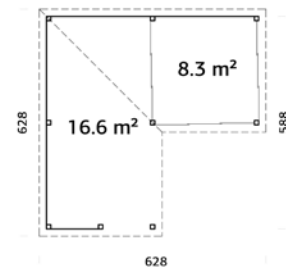

CARACTÉRISTIQUES DU PRODUIT

Voir page 233.



Peut être monté dans l'autre sens !



Slide

Verre, trempé, 4 mm



Slide Plus

Double vitrage, trempé, 4-16-4 mm

Portes coulissantes incluses
Poteaux robustes en lamellé collé.
Les portes coulissantes sont interchangeables.
Solution de paroi ouverte

TRAITEMENT

Disponible avec traitement par bain
Disponible avec peinture

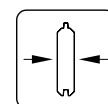

28 mm

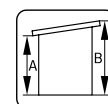

A: 210 cm
B: 245 cm

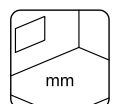

NB ! Plancher en option ! 28 mm

ACCESSOIRES

Plancher (extérieur/terrasse), plancher (intérieur), feutre de toit noir (sous-couche) : 9 rouleaux, matériau de toiture SBS : 9 rouleaux, clous pour shingle et feutre de toit, EPDM, gouttières.

PALMAKO CONNECT LENNA 24,9 m²

SET 422 SLIDE / SET 722 SLIDE PLUS

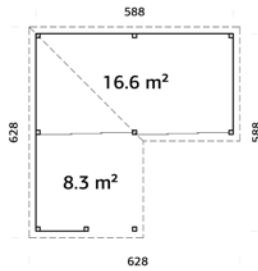

Portes coulissantes incluses
Poteaux robustes en lamellé collé.
Les portes coulissantes sont interchangeables.
Solution de paroi ouverte

CARACTÉRISTIQUES DU PRODUIT

Voir page 233.



Peut être monté dans l'autre sens !

TRAITEMENT

Disponible avec traitement par bain
Disponible avec peinture

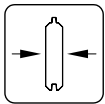

28 mm

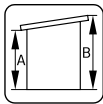

A: 210 cm
B: 245 cm

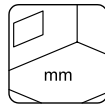

NB ! Plancher en option ! 28 mm



Slide

Verre, trempé, 4 mm



Slide Plus

Double vitrage, trempé, 4-16-4 mm

ACCESSOIRES

Plancher (extérieur/terrasse), plancher (intérieur), feutre de toit noir (sous-couche) : 9 rouleaux, matériau de toiture SBS : 9 rouleaux, clous pour shingle et feutre de toit, EPDM, gouttières.

PALMAKO CONNECT LENNA 24,9 m²

SET 423 SLIDE / SET 723 SLIDE PLUS

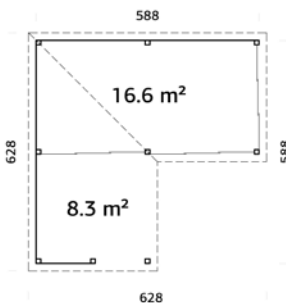

Portes coulissantes incluses
Poteaux robustes en lamellé collé.
Les portes coulissantes sont interchangeables.
Solution de paroi ouverte

CARACTÉRISTIQUES DU PRODUIT

Voir page 233.



Peut être monté dans l'autre sens !

TRAITEMENT

Disponible avec traitement par bain
Disponible avec peinture

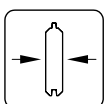

28 mm

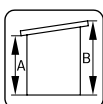

A: 210 cm
B: 245 cm

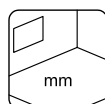

NB ! Plancher en option ! 28 mm



Slide

Verre, trempé, 4 mm



Slide Plus

Double vitrage, trempé, 4-16-4 mm

ACCESSOIRES

Plancher (extérieur/terrasse), plancher (intérieur), feutre de toit noir (sous-couche) : 9 rouleaux, matériau de toiture SBS : 9 rouleaux, clous pour shingle et feutre de toit, EPDM, gouttières.

PALMAKO CONNECT LENNA 24,9 m²

SET 413 SLIDE / SET 713 SLIDE PLUS

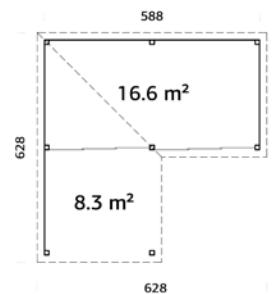

CARACTÉRISTIQUES DU PRODUIT

Voir page 233.



Peut être monté dans l'autre sens !



Slide

Verre, trempé, 4 mm



Slide Plus

Double vitrage, trempé, 4-16-4 mm

ACCESSOIRES

Plancher (extérieur/terrasse), plancher (intérieur), feutre de toit noir (sous-couche) : 9 rouleaux, matériau de toiture SBS : 9 rouleaux, clous pour shingle et feutre de toit, EPDM, gouttières.

Portes coulissantes incluses
Poteaux robustes en lamellé collé.
Les portes coulissantes sont interchangeables.

TRAITEMENT

Disponible avec traitement par bain

Disponible avec peinture

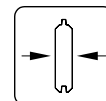

28 mm

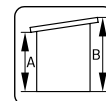

A: 210 cm
B: 245 cm

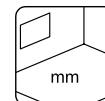

NB ! Plancher en option ! 28 mm

PALMAKO CONNECT LENNA 24,9 m²

SET 414 SLIDE / SET 714 SLIDE PLUS

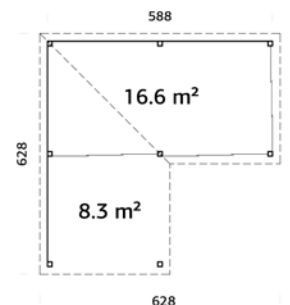

CARACTÉRISTIQUES DU PRODUIT

Voir page 233.



Peut être monté dans l'autre sens !



Slide

Verre, trempé, 4 mm



Slide Plus

Double vitrage, trempé, 4-16-4 mm

ACCESSOIRES

Plancher (extérieur/terrasse), plancher (intérieur), feutre de toit noir (sous-couche) : 9 rouleaux, matériau de toiture SBS : 9 rouleaux, clous pour shingle et feutre de toit, EPDM, gouttières.

Portes coulissantes incluses
Poteaux robustes en lamellé collé.
Les portes coulissantes sont interchangeables.

TRAITEMENT

Disponible avec traitement par bain

Disponible avec peinture

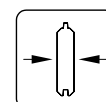

28 mm

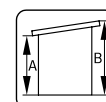

A: 210 cm
B: 245 cm

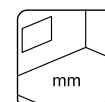

NB ! Plancher en option ! 28 mm



Lenna 24,9 m² Set 422 Slide



Lenna 24,9 m² Set 422 Slide vue intérieure

Lenna 24,9 m² Set 716 Slide Plus

PALMAKO CONNECT LENNA 24,9 m²

SET 415 SLIDE / SET 715 SLIDE PLUS

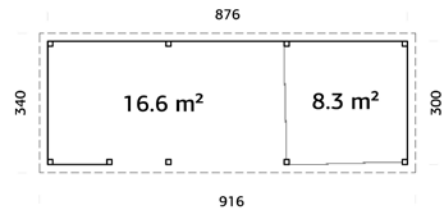

Portes coulissantes incluses
 Poteaux robustes en lamellé collé.
 Les portes coulissantes sont interchangeables.
 Solution de paroi ouverte

CARACTÉRISTIQUES DU PRODUIT

Voir page 233.



Slide

Verre, trempé, 4 mm



Slide Plus

Double vitrage, trempé, 4-16-4 mm



Peut être monté dans l'autre sens !

TRAITEMENT

Disponible avec traitement par bain
 Disponible avec peinture

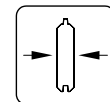

28 mm

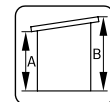

A: 210 cm
 B: 245 cm

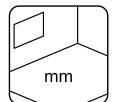

NB ! Plancher en option ! 28 mm

ACCESSOIRES

Plancher (extérieur/terrace), plancher (intérieur), feutre de toit noir (sous-couche) : 4 rouleaux, matériau de toiture SBS : 4 rouleaux, clous pour shingle et feutre de toit, EPDM, gouttières.



PALMAKO CONNECT LENNA 24,9 m²

SET 416 SLIDE / SET 716 SLIDE PLUS

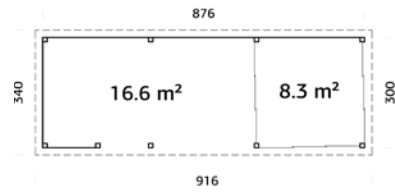

CARACTÉRISTIQUES DU PRODUIT

Voir page 233.

Portes coulissantes incluses

Poteaux robustes en lamellé collé.

Les portes coulissantes sont interchangeables.

Solution de paroi ouverte

TRAITEMENT

Disponible avec traitement par bain

Disponible avec peinture

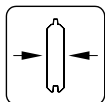

28 mm

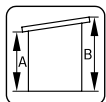

A: 210 cm
B: 245 cm

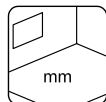

NB ! Plancher en option ! 28 mm



Slide

Verre, trempé, 4 mm



Slide Plus

Double vitrage, trempé, 4-16-4 mm



Peut être monté dans l'autre sens !

ACCESSOIRES

Plancher (extérieur/terrasse), plancher (intérieur), feutre de toit noir (sous-couche) : 4 rouleaux, matériau de toiture SBS : 4 rouleaux, clous pour shingle et feutre de toit, EPDM, gouttières.

PALMAKO CONNECT LENNA 24,9 m²

SET 419 SLIDE / SET 719 SLIDE PLUS

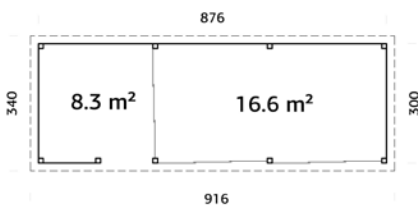

CARACTÉRISTIQUES DU PRODUIT

Voir page 233.

Portes coulissantes incluses

Poteaux robustes en lamellé collé.

Les portes coulissantes sont interchangeables.

Solution de paroi ouverte

TRAITEMENT

Disponible avec traitement par bain

Disponible avec peinture

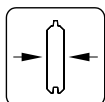

28 mm

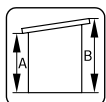

A: 210 cm
B: 245 cm

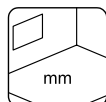

NB ! Plancher en option ! 28 mm



Slide

Verre, trempé, 4 mm



Slide Plus

Double vitrage, trempé, 4-16-4 mm



Peut être monté dans l'autre sens !

ACCESSOIRES

Plancher (extérieur/terrasse), plancher (intérieur), feutre de toit noir (sous-couche) : 4 rouleaux, matériau de toiture SBS : 4 rouleaux, clous pour shingle et feutre de toit, EPDM, gouttières.

PALMAKO CONNECT LENNA 24,9 m²

SET 417 SLIDE / SET 717 SLIDE PLUS

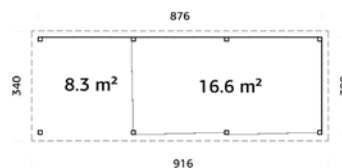

Portes coulissantes incluses
Poteaux robustes en lamellé collé.
Les portes coulissantes sont interchangeables.

CARACTÉRISTIQUES DU PRODUIT

Voir page 233.



Peut être monté dans l'autre sens !



Slide

Verre, trempé, 4 mm



Slide Plus

Double vitrage, trempé, 4-16-4 mm

TRAITEMENT

Disponible avec traitement par bain
Disponible avec peinture

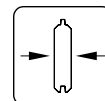

28 mm

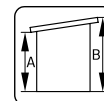

A: 210 cm
B: 245 cm

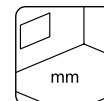

NB ! Plancher en option ! 28 mm

ACCESSOIRES

Plancher (extérieur/terrasse), plancher (intérieur), feutre de toit noir (sous-couche) : 4 rouleaux, matériau de toiture SBS : 4 rouleaux, clous pour shingle et feutre de toit, EPDM, gouttières.

PALMAKO CONNECT LENNA 24,9 m²

SET 418 SLIDE / SET 718 SLIDE PLUS

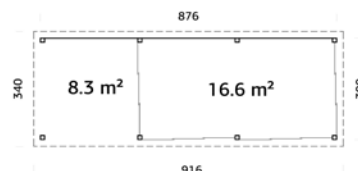

Portes coulissantes incluses
Poteaux robustes en lamellé collé.
Les portes coulissantes sont interchangeables.

CARACTÉRISTIQUES DU PRODUIT

Voir page 233.



Peut être monté dans l'autre sens !



Slide

Verre, trempé, 4 mm



Slide Plus

Double vitrage, trempé, 4-16-4 mm

TRAITEMENT

Disponible avec traitement par bain
Disponible avec peinture

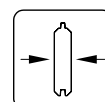

28 mm

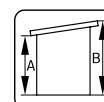

A: 210 cm
B: 245 cm

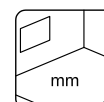

NB ! Plancher en option ! 28 mm

ACCESSOIRES

Plancher (extérieur/terrasse), plancher (intérieur), feutre de toit noir (sous-couche) : 4 rouleaux, matériau de toiture SBS : 4 rouleaux, clous pour shingle et feutre de toit, EPDM, gouttières.



PALMAKO CONNECT LENNA 33,2 m²

SET 420 SLIDE / SET 720 SLIDE PLUS

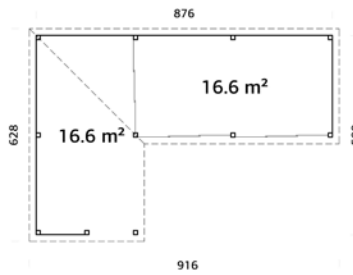

Portes coulissantes incluses
Poteaux robustes en lamellé collé.
Les portes coulissantes sont interchangeables.
Solution de paroi ouverte

CARACTÉRISTIQUES DU PRODUIT

Voir page 233.



Peut être monté dans l'autre sens !

TRAITEMENT

Disponible avec traitement par bain
Disponible avec peinture

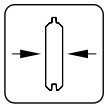

28 mm

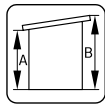

A: 210 cm
B: 245 cm

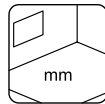

NB ! Plancher en option ! 28 mm



Slide

Verre, trempé, 4 mm



Slide Plus

Double vitrage, trempé, 4-16-4 mm

ACCESSOIRES

Plancher (extérieur/terrasse), plancher (intérieur), feutre de toit noir (sous-couche) : 14 rouleaux, matériau de toiture SBS : 14 rouleaux, clous pour shingle et feutre de toit, EPDM, gouttières.

PALMAKO CONNECT LENNA 33,2 m²

SET 421 SLIDE / SET 721 SLIDE PLUS

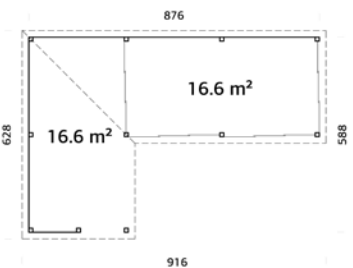

Portes coulissantes incluses
Poteaux robustes en lamellé collé.
Les portes coulissantes sont interchangeables.
Solution de paroi ouverte

CARACTÉRISTIQUES DU PRODUIT

Voir page 233.



Peut être monté dans l'autre sens !

TRAITEMENT

Disponible avec traitement par bain
Disponible avec peinture

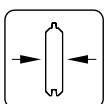

28 mm

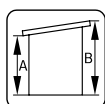

A: 210 cm
B: 245 cm

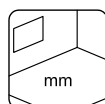

NB ! Plancher en option ! 28 mm



Slide

Verre, trempé, 4 mm



Slide Plus

Double vitrage, trempé, 4-16-4 mm

ACCESSOIRES

Plancher (extérieur/terrasse), plancher (intérieur), feutre de toit noir (sous-couche) : 14 rouleaux, matériau de toiture SBS : 14 rouleaux, clous pour shingle et feutre de toit, EPDM, gouttières.

PALMAKO CONNECT LENNA KIOSQUE SET 304 8,3 m²



Poteaux robustes en lamellé collé.
Les portes coulissantes sont interchangeables.

CARACTÉRISTIQUES DU PRODUIT

Voir page 232.

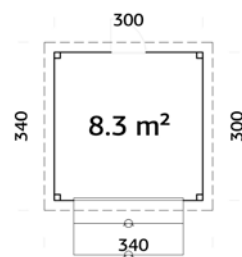

TRAITEMENT

- Disponible avec traitement par bain
- Disponible avec peinture

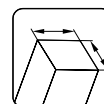

120x120 mm

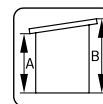

A: 210 cm
B: 245 cm

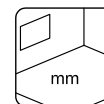

NB ! Plancher en option ! 28 mm

ACCESSOIRES

Plancher (extérieur/terrasse), plancher (intérieur), feutre de toit noir (sous-couche) : 2 rouleaux, matériau de toiture SBS : 2 rouleaux, clous pour shingle et feutre de toit, EPDM, gouttières.

PALMAKO CONNECT LENNA KIOSQUE SET 305 8,3 m²



Poteaux robustes en lamellé collé.
Les portes coulissantes sont interchangeables.

CARACTÉRISTIQUES DU PRODUIT

Voir page 232.

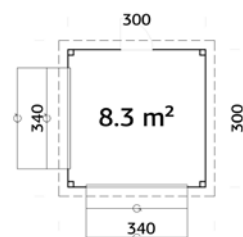

TRAITEMENT

- Disponible avec traitement par bain
- Disponible avec peinture

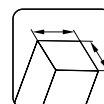

120x120 mm

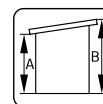

A: 210 cm
B: 245 cm

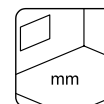

NB ! Plancher en option ! 28 mm

ACCESSOIRES

Plancher (extérieur/terrasse), plancher (intérieur), feutre de toit noir (sous-couche) : 2 rouleaux, matériau de toiture SBS : 2 rouleaux, clous pour shingle et feutre de toit, EPDM, gouttières.

PALMAKO CONNECT LENNA KIOSQUE SET 306 8,3 m²



Poteaux robustes en lamellé collé.
Les portes coulissantes sont interchangeables.

CARACTÉRISTIQUES DU PRODUIT

Voir page 232.

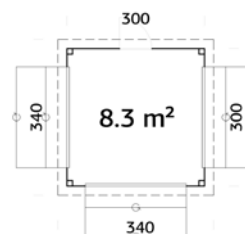

TRAITEMENT

- Disponible avec traitement par bain
- Disponible avec peinture

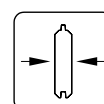

28 mm

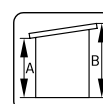

A: 210 cm
B: 245 cm

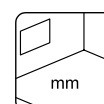

NB ! Plancher en option ! 28 mm

ACCESSOIRES

Plancher (extérieur/terrasse), plancher (intérieur), feutre de toit noir (sous-couche) : 2 rouleaux, matériau de toiture SBS : 2 rouleaux, clous pour shingle et feutre de toit, EPDM, gouttières.

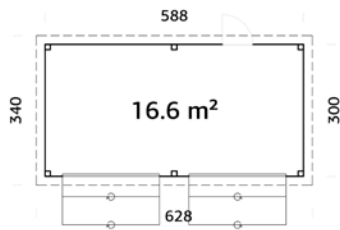
PALMAKO CONNECT LENNA KIOSQUE SET 311 16,6 m²

Poteaux robustes en lamellé collé.

Les portes coulissantes sont interchangeables.

TRAITEMENT

Disponible avec traitement par bain

Disponible avec peinture

CARACTÉRISTIQUES DU PRODUIT

Voir page 232.

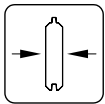

28 mm

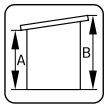

A: 210 cm
B: 245 cm

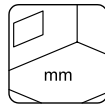

NB ! Plancher en option ! 28 mm

ACCESSOIRES

Plancher (extérieur/terrace), plancher (intérieur), feutre de toit noir (sous-couche) : 4 rouleaux, matériau de toiture SBS : 4 rouleaux, clous pour shingle et feutre de toit, EPDM, gouttières.

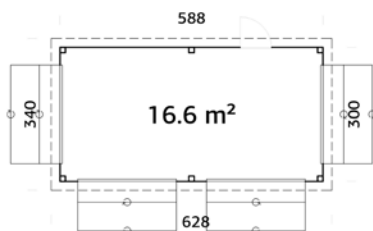
PALMAKO CONNECT LENNA KIOSQUE SET 312 16,6 m²

Poteaux robustes en lamellé collé.

Les portes coulissantes sont interchangeables.

TRAITEMENT

Disponible avec traitement par bain

Disponible avec peinture

CARACTÉRISTIQUES DU PRODUIT

Voir page 232.

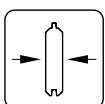

28 mm

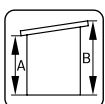

A: 210 cm
B: 245 cm

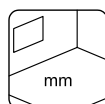

NB ! Plancher en option ! 28 mm

ACCESSOIRES

Plancher (extérieur/terrace), plancher (intérieur), feutre de toit noir (sous-couche) : 4 rouleaux, matériau de toiture SBS : 4 rouleaux, clous pour shingle et feutre de toit, EPDM, gouttières.

ACCESSOIRES

VOIR ACCESSOIRES PAGES 344-368

Abri	N° art.	Lenma toit supplémentaire	Mur plein	Panneau vénitien	Mur avec volet rabattable	Demi-mur d'angle	Garde-Corps	Plancher ¹ (intérieur)	Plancher ² (extérieur/terrasse)	Feutre de toit (sous couche), rouleaux	Matériau de toiture SBS, rouleaux	Clous pour shingle et feutre de toit, 1 kg	EPDM	Gouttières
Lenma toit supplémentaire 8,3 m ²	110797							109811	103090	2 rouleaux	2 rouleaux	107950	2x 111847	106626
Lenma 8,3 m ²	110544	110797	109375	110536	110786	109805	109378	109811	103090	2 rouleaux	2 rouleaux	107950	2x 111847	106627
Lenma 16,6 m ²	110850	110797	109375	110536	110786	109805	109378	109811	103090	4 rouleaux	4 rouleaux	107950	2x 111847	106626+106627
Lenma 24,9 m ²	110540	110797	109375	110536	110786	109805	109378	109811	103090	9 rouleaux	9 rouleaux	107950	3x 111847	2x 106626, 2x 106627
Lenma Set 301 8,3 m ²	111286							103090	103090	2 rouleaux	2 rouleaux	107950	2x 111847	106627
Lenma Set 307 16,6 m ²	111356							103090	103090	4 rouleaux	4 rouleaux	107950	2x 111847	106626+106627
Lenma Set 308 16,6 m ²	111340							103090	103090	4 rouleaux	4 rouleaux	107950	2x 111847	106626+106627
Lenma Set 302 8,3 m ²	111290							103090	103090	2 rouleaux	2 rouleaux	107950	2x 111847	106627
Lenma Set 309 16,6 m ²	111344							103090	103090	4 rouleaux	4 rouleaux	107950	2x 111847	106626+106627
Lenma Set 303 8,3 m ²	111294							103090	103090	2 rouleaux	2 rouleaux	107950	2x 111847	106627
Lenma Set 310 16,6 m ²	111348							103090	103090	4 rouleaux	4 rouleaux	107950	2x 111847	106626+106627
Lenma 8,3 m ² Set 401 Slide / Set 701 Slide Plus	111401 / 112093							109811		2 rouleaux	2 rouleaux	107950	2x 111847	106627
Lenma 16,6 m ² Set 402 Slide / Set 702 Slide Plus	111571 / 112089							109811		4 rouleaux	4 rouleaux	107950	2x 111847	106626+106627
Lenma 16,6 m ² Set 403 Slide / Set 703 Slide Plus	111575 / 112085							109811	103090	4 rouleaux	4 rouleaux	107950	2x 111847	106626+106627
Lenma 16,6 m ² Set 404 Slide / Set 704 Slide Plus	111379 / 112081							109811	103090	4 rouleaux	4 rouleaux	107950	2x 111847	106626+106627
Lenma 16,6 m ² Set 405 Slide / Set 705 Slide Plus	111405 / 112077							109811	103090	4 rouleaux	4 rouleaux	107950	2x 111847	106626+106627
Lenma 16,6 m ² Set 406 Slide / Set 706 Slide Plus	111409 / 112073							109811	103090	4 rouleaux	4 rouleaux	107950	2x 111847	106626+106627
Lenma 16,6 m ² Set 407 Slide / Set 707 Slide Plus	111413 / 112069							109811	103090	4 rouleaux	4 rouleaux	107950	2x 111847	106626+106627
Lenma 16,6 m ² Set 408 Slide / Set 708 Slide Plus	111417 / 112065							109811	103090	4 rouleaux	4 rouleaux	107950	2x 111847	106626+106627
Lenma 24,9 m ² Set 411 Slide / Set 711 Slide Plus	111554 / 112053							109811	103090	9 rouleaux	9 rouleaux	107950	3x 111847	2x 106626, 2x 106627

¹ Solives traitées incluses. ² Les planches de plancher sont traitées en autoclave sous pression et les solives de plancher sont traitées. Un kit plancher correspond à une surface de 8,3 m². Le numéro d'article est indiqué pour les articles non traités, pour les articles traités, contactez notre équipe de vente.

ACCESSOIRES

VOIR ACCESSOIRES PAGES 344-368

Abri	N° art.	Lenna toit supplémentaire	Mur plein	Panneau vénitien	Mur avec volet rabattable	Demi-mur d'angle	Garde-Corps	Plancher ¹ (intérieur)	Plancher ² (extérieur/terrasse)	Feutre de toit (sous couche), rouleaux	Matériau de toiture SBS, rouleaux	Clous pour shingle et feutre de toit, 1 kg	EPDM	Gouttières
Lenna 24,9 m ² Set 412 Slide / Set 712 Slide Plus	111558 / 112049							109811	105090	9 rouleaux	9 rouleaux	107930	3x 111847	2x 106626, 2x 106627
Lenna 24,9 m ² Set 409 Slide / Set 709 Slide Plus	111546 / 112061							109811	105090	9 rouleaux	9 rouleaux	107930	3x 111847	2x 106626, 2x 106627
Lenna 24,9 m ² Set 410 Slide / Set 710 Slide Plus	111550 / 112057							109811	105090	9 rouleaux	9 rouleaux	107930	3x 111847	2x 106626, 2x 106627
Lenna 24,9 m ² Set 422 Slide / Set 722 Slide Plus	111594 / 112009							109811	105090	9 rouleaux	9 rouleaux	107930	3x 111847	2x 106626, 2x 106627
Lenna 24,9 m ² Set 423 Slide / Set 723 Slide Plus	111598 / 112005							109811	105090	9 rouleaux	9 rouleaux	107930	3x 111847	2x 106626, 2x 106627
Lenna 24,9 m ² Set 413 Slide / Set 713 Slide Plus	111562 / 112045							109811	105090	9 rouleaux	9 rouleaux	107930	3x 111847	2x 106626, 2x 106627
Lenna 24,9 m ² Set 414 Slide / Set 714 Slide Plus	111319 / 112041							109811	105090	9 rouleaux	9 rouleaux	107930	3x 111847	2x 106626, 2x 106627
Lenna 24,9 m ² Set 415 Slide / Set 715 Slide Plus	111566 / 112037							109811	105090	4 rouleaux	4 rouleaux	107930	3x 111847	2x 107375
Lenna 24,9 m ² Set 416 Slide / Set 716 Slide Plus	111570 / 112033							109811	105090	4 rouleaux	4 rouleaux	107930	3x 111847	2x 107375
Lenna 24,9 m ² Set 419 Slide / Set 719 Slide Plus	111582 / 112021							109811	105090	4 rouleaux	4 rouleaux	107930	3x 111847	2x 107375
Lenna 24,9 m ² Set 417 Slide / Set 717 Slide Plus	111574 / 112029							109811	105090	4 rouleaux	4 rouleaux	107930	3x 111847	2x 107375
Lenna 24,9 m ² Set 418 Slide / Set 718 Slide Plus	111578 / 112025							109811	105090	4 rouleaux	4 rouleaux	107930	3x 111847	2x 107375
Lenna 33,2 m ² Set 420 Slide / Set 720 Slide Plus	111586 / 112017							109811	103090	14 rouleaux	14 rouleaux	107930	4x 111847	106626+106627, 2x 107375
Lenna 33,2 m ² Set 421 Slide / Set 721 Slide Plus	111590 / 112013							109811	103090	14 rouleaux	14 rouleaux	107930	4x 111847	106626+106627, 2x 107375
Lenna kiosque Set 304 8,3 m ²	111298							109811	103090	2 rouleaux	2 rouleaux	107930	2x 111847	106627
Lenna kiosque Set 305 8,3 m ²	111328							109811	103090	2 rouleaux	2 rouleaux	107930	2x 111847	106627
Lenna kiosque Set 306 8,3 m ²	111332							109811	103090	2 rouleaux	2 rouleaux	107930	2x 111847	106627
Lenna kiosque Set 311 16,6 m ²	111352							109811	103090	4 rouleaux	4 rouleaux	107930	2x 111847	106626+106627
Lenna kiosque Set 312 16,6 m ²	111356							109811	103090	4 rouleaux	4 rouleaux	107930	2x 111847	106626+106627

¹ Solives traitées incluses. ² Les planches de plancher sont traitées en autoclave sous pression et les solives de plancher sont traitées. Un kit plancher correspond à une surface de 8,3 m². Le numéro d'article est indiqué pour les articles non traités, pour les articles traités, contactez notre équipe de vente.



Roger 19,0+33,2 m² avec porte sectionnelle



GARAGES

GARAGES



PALMAKO GARAGE
RASMUS 19,0 M²
SANS PORTE FAÇADE



PALMAKO GARAGE
RASMUS 19,0 M²
AVEC DOUBLE PORTE EN BOIS



PALMAKO GARAGE
RASMUS 19,0 M²
AVEC PORTE SECTIONNELLE



PALMAKO GARAGE
ROGER 19,0 M²
SANS PORTE FAÇADE



PALMAKO GARAGE
ROGER 19,0 M²
AVEC DOUBLE PORTE EN BOIS



PALMAKO GARAGE
ROGER 19,0 M²
AVEC PORTE SECTIONNELLE



PALMAKO GARAGE
ROGER 23,9 M²
SANS PORTE FAÇADE



PALMAKO GARAGE
ROGER 23,9 M²
AVEC DOUBLE PORTE EN BOIS



PALMAKO GARAGE
ROGER 23,9 M²
AVEC PORTE SECTIONNELLE



PALMAKO GARAGE
ROGER 27,7 M²
SANS PORTE FAÇADE



PALMAKO GARAGE
ROGER 27,7 M²
AVEC DOUBLE PORTE EN BOIS



PALMAKO GARAGE
ROGER 27,7 M²
AVEC PORTE SECTIONNELLE



PALMAKO GARAGE
ROGER 21,9+5,2 M²
SANS PORTE FAÇADE



PALMAKO GARAGE
ROGER 21,9+5,2 M²
AVEC DOUBLE PORTE EN BOIS



PALMAKO GARAGE
ROGER 21,9+5,2 M²
AVEC PORTE SECTIONNELLE



PALMAKO GARAGE
ROGER 28,4 M²
SANS PORTE FAÇADE



PALMAKO GARAGE
ROGER 28,4 M²
AVEC DOUBLE PORTE EN BOIS



PALMAKO GARAGE
ROGER 28,4 M²
AVEC PORTE SECTIONNELLE



PALMAKO GARAGE
ROGER 19,0+16,2 M²
SANS PORTE FAÇADE



PALMAKO GARAGE
ROGER 19,0+16,2 M²
AVEC DOUBLE PORTE EN BOIS



PALMAKO GARAGE
ROGER 19,0+16,2 M²
AVEC PORTE SECTIONNELLE



PALMAKO GARAGE
ROGER 19,0+33,2 M²
SANS PORTE FAÇADE



PALMAKO GARAGE
ROGER 19,0+33,2 M²
AVEC DOUBLE PORTE EN BOIS



PALMAKO GARAGE
ROGER 19,0+33,2 M²
AVEC PORTE SECTIONNELLE

NOUVEAU

NOUVEAU

NOUVEAU

NOUVEAU

NOUVEAU

NOUVEAU

PALMAKO GARAGES

256-273



PALMAKO NORDIC+ GARAGE
ANDRE 21,5 M²
SANS PORTE FAÇADE



PALMAKO NORDIC+ GARAGE
ANDRE 21,5 M²
AVEC PORTE SECTIONNELLE



PALMAKO NORDIC+ GARAGE
ANDRE 28,5 M²
SANS PORTE FAÇADE



PALMAKO NORDIC+ GARAGE
ANDRE 28,5 M²
AVEC PORTE SECTIONNELLE



PALMAKO NORDIC+ GARAGE
ANDRE 44,7 M²
SANS PORTE FAÇADE



PALMAKO NORDIC+ GARAGE
ANDRE 44,7 M²
AVEC PORTE SECTIONNELLE

KIT DE MOTORISATION POUR PORTE DE GARAGE SECTIONNELLE



CARACTÉRISTIQUES DU PRODUIT

Dimensions du moteur : 600x250x350 mm

Dimensions des rails : 3000x50x100 mm

Poids : 10+5 kg

GARAGE	Kit de motorisation
Roger 19,0 m ² avec porte sectionnelle	108561
Roger 23,9 m ² avec porte sectionnelle	108561
Roger 27,7 m ² avec porte sectionnelle	108561
Roger 21,9+5,2 m ² avec porte sectionnelle	108561
Roger 28,4 m ² avec porte sectionnelle	108561
Roger 19,0+16,2 m ² avec porte sectionnelle	108561
Roger 19,0+33,2 m ² avec porte sectionnelle	108561
Andre 21,5 m ² avec porte sectionnelle	108561
Andre 28,5 m ² avec porte sectionnelle	108561
Andre 44,7 m ² avec porte sectionnelle	108561

Le kit comprend deux télécommandes.
Selon le modèle du garage, des accessoires supplémentaires peuvent être nécessaires pour l'installation.
Prise électrique requise !

PALMAKO GARAGE RASMUS 19,0 m² AVEC DOUBLE PORTE EN BOIS



Rasmus 19,0 m²
sans porte façade



Rasmus 19,0 m² avec porte sectionnelle
Dimensions utiles de la porte sectionnelle :
221x188 cm

CARACTÉRISTIQUES DU PRODUIT

Dimensions des madriers : 380x570 cm

Volume : 44,5 m³

Type porte/fenêtre : Garden

Vitrage porte/fenêtre :

Verre, 4 mm

Dimensions utiles

de la fenêtre : 70x43 cm

Dimensions utiles

de la porte : 73x183 cm

**Dimensions utiles de la
porte en bois :** 225x194 cm

No art. Double porte en bois : 103555

Lames de toit : 19 mm

Superficie du toit : 24,5 m²

Pente de toit : 1,8°

Surface au sol : 19,8 m²

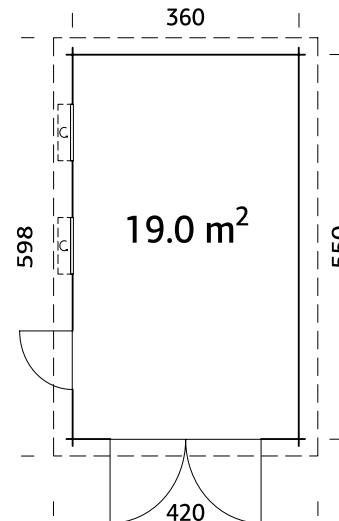

Pannes robustes en lamellé collé.
Porte vitrée et fenêtres mates.

ACCESSOIRES

Feutre de toit noir (sous-couche) : 6 rouleaux, matériau de toiture SBS : 6 rouleaux, EPDM, clous pour shingle et feutre de toit, gouttières, annexe, auvent, porte et fenêtre supplémentaires.

TRAITEMENT

Disponible avec peinture

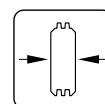

44 mm

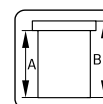

A: 228 cm
B: 253 cm

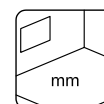

-

PALMAKO GARAGE ROGER 19,0 m² AVEC DOUBLE PORTE EN BOIS



Roger 19,0 m²
sans porte façade



Roger 19,0 m² avec porte sectionnelle
Dimensions utiles de la porte sectionnelle :
221x188 cm



Kit de motorisation
pour porte
sectionnelle en
option.

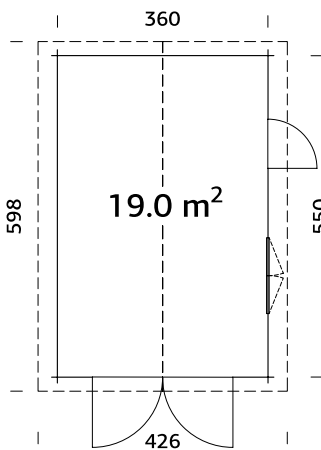

Double vitrage
Pannes robustes en lamellé collé.

CARACTÉRISTIQUES DU PRODUIT

Dimensions des madriers : 380x570 cm

Volume : 45,9 m³

Type porte/fenêtre : Garden+

Vitrage porte/fenêtre :
Double vitrage, 3-6-3 mm

**Dimensions utiles
de la fenêtre :** 119x89 cm

**Dimensions utiles
de la porte :** 73x175 cm

Dimensions utiles de la

porte en bois : 225x194 cm

No art. Double porte en bois : 103555

Lames de toit : 19 mm

Superficie du toit : 25,4 m²

Pente de toit : 16,3°

Surface au sol : 19,8 m²

ACCESSOIRES

Feutre de toit noir (sous-couche) : 6 rouleaux, matériau de toiture SBS : 6 rouleaux, shingles : 10 paquets, clous pour shingle et feutre de toit, gouttières, annexe, auvent, porte et fenêtre supplémentaires, kit de motorisation pour porte sectionnelle.

TRAITEMENT

Disponible avec traitement par bain

Disponible avec peinture

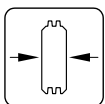

44 mm

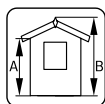

A: 217 cm
B: 276 cm

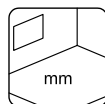

-

PALMAKO GARAGE ROGER 23,9 m² AVEC DOUBLE PORTE EN BOIS



Roger 23,9 m²
sans porte façade



Roger 23,9 m² avec porte sectionnelle
Dimensions utiles de la porte sectionnelle :
221x188 cm



Kit de motorisation
pour porte
sectionnelle en
option.

CARACTÉRISTIQUES DU PRODUIT

Dimensions des madriers : 470x570 cm

Volume : 59,0 m³

Type porte/fenêtre : Garden+

Vitrage porte/fenêtre :

Double vitrage, 3-6-3 mm

Dimensions utiles

de la fenêtre : 119x89 cm

Dimensions utiles

de la porte : 73x175 cm

Dimensions utiles de la

porte en bois : 225x194 cm

No art. Double porte en bois : 103555

Lames de toit : 19 mm

Superficie du toit : 31,7 m²

Pente de toit : 15,7°

Surface au sol : 24,8 m²

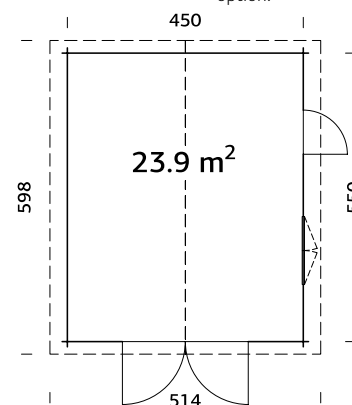

Double vitrage

Pannes robustes en lamellé collé.

ACCESSOIRES

Feutre de toit noir (sous-couche) : 7 rouleaux, matériau de toiture SBS : 7 rouleaux, shingles : 12 paquets, clous pour shingle et feutre de toit, gouttières, annexe, auvent, porte et fenêtre supplémentaires, kit de motorisation pour porte sectionnelle.

TRAITEMENT

Disponible avec traitement par bain

Disponible avec peinture

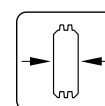

44 mm

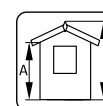

A: 217 cm
B: 287 cm

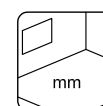

-

PALMAKO GARAGE ROGER 27,7 m² AVEC DOUBLE PORTE EN BOIS



Roger 27,7 m²
sans porte façade



Roger 27,7 m² avec porte sectionnelle
Dimensions utiles de la porte sectionnelle :
221x188 cm



Kit de motorisation
pour porte
sectionnelle en
option.

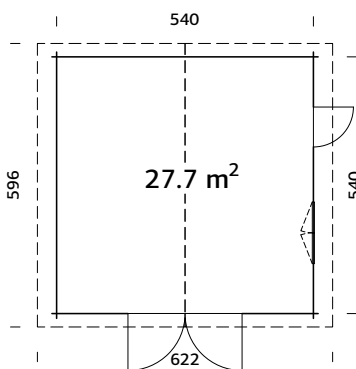

CARACTÉRISTIQUES DU PRODUIT

Dimensions des madriers : 560x560 cm

Volume : 73,9 m³

Type porte/fenêtre : Summer

Vitrage porte/fenêtre :

Double vitrage, 3-9-3 mm

**Dimensions utiles
de la fenêtre :** 117x92 cm

**Dimensions utiles
de la porte :** 73x183 cm

**Dimensions utiles de la
porte en bois :** 225x194 cm

No art. Double porte en bois : 103587

Lames de toit : 19 mm

Superficie du toit : 37,8 m²

Pente de toit : 15,7°

Surface au sol : 29,2 m²

ACCESSOIRES

Feutre de toit noir (sous-couche) : 8 rouleaux, matériau de toiture SBS : 8 rouleaux, shingles : 14 paquets, clous pour shingle et feutre de toit, gouttières, annexe, auvent, porte et fenêtre supplémentaires, kit de motorisation pour porte sectionnelle.

Double vitrage

Pannes robustes en lamellé collé.

TRAITEMENT

Disponible avec traitement par bain

Disponible avec peinture

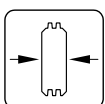

70 mm

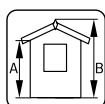

A: 230 cm
B: 312 cm

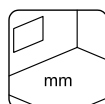

-

PALMAKO GARAGE ROGER 21,9+5,2 m² AVEC DOUBLE PORTE EN BOIS



Roger 21,9+5,2 m² sans porte façade



Roger 21,9+5,2 m² avec porte sectionnelle
Dimensions utiles de la porte sectionnelle : 221x188 cm



Kit de motorisation pour porte sectionnelle en option.

CARACTÉRISTIQUES DU PRODUIT

Dimensions des madriers : 530x570 cm

Volume : 60,0 m³

Type porte/fenêtre : Garden+

Vitrage porte/fenêtre :

Double vitrage, 3-6-3 mm

Dimensions utiles de la fenêtre : 78x89 cm

Dimensions utiles de la porte : 73x175 cm

Dimensions utiles de la porte en bois : 225x194 cm

No art. Double porte en bois : 103555

Lames de toit : 19 mm

Superficie du toit : 35,4 m²

Pente de toit : 18,7°

Surface au sol : 28,1 m²

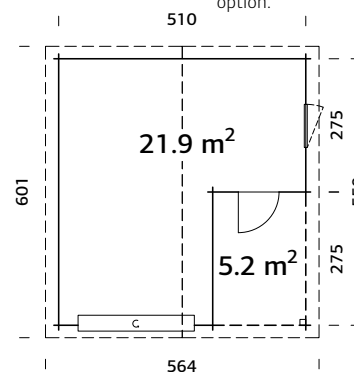

ACCESSOIRES

Feutre de toit noir (sous-couche) : 7 rouleaux, matériau de toiture SBS : 7 rouleaux, shingles : 14 paquets, clous pour shingle et feutre de toit, gouttières, annexe, auvent, porte et fenêtre supplémentaires, kit de motorisation pour porte sectionnelle.



Double vitrage

Pannes robustes en lamellé collé.

Peut être monté dans l'autre sens !

TRAITEMENT

Disponible avec traitement par bain

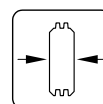

44 mm

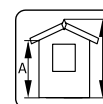

A: 228 cm
B: 321 cm

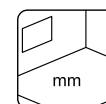

-

PALMAKO GARAGE ROGER 28,4 m² AVEC DOUBLE PORTE EN BOIS



PALMAKO GARAGES
256-273



Roger 28,4 m²
sans porte façade



Roger 28,4 m² avec porte sectionnelle
Dimensions utiles de la porte sectionnelle :
221x188 cm



Kit de motorisation
pour porte
sectionnelle en
option.

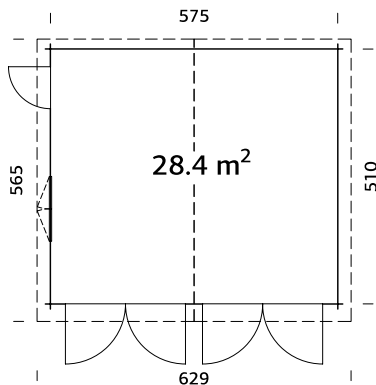

CARACTÉRISTIQUES DU PRODUIT

Dimensions des madriers : 595x530 cm

Volume : 73,5 m³

Type porte/fenêtre : Garden+

Vitrage porte/fenêtre :

Double vitrage, 3-6-3 mm

Dimensions utiles

de la fenêtre : 119x89 cm

Dimensions utiles de la porte : 73x175 cm

Dimensions utiles de la

porte en bois : 225x194 cm

No art. Double porte en bois : 103555

Lames de toit : 19 mm

Superficie du toit : 36,8 m²

Pente de toit : 16,8°

Surface au sol : 29,3 m²

ACCESSOIRES

Feutre de toit noir (sous-couche) : 9 rouleaux, matériau de toiture SBS : 9 rouleaux, shingles : 14 paquets, clous pour shingle et feutre de toit, gouttières, annexe, auvent, porte et fenêtre supplémentaires, kit de motorisation pour porte sectionnelle.

Double vitrage

Pannes robustes en lamellé collé.

TRAITEMENT

Disponible avec traitement par bain

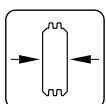

44 mm

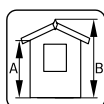

A: 217 cm
B: 310 cm

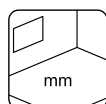

-

PALMAKO GARAGE ROGER 19,0+16,2 m²

AVEC DOUBLE PORTE EN BOIS

NOUVEAU!



Roger 19,0+16,2 m²
sans porte façade



Roger 19,0+16,2 m² avec porte sectionnelle
Dimensions utiles de la porte sectionnelle :
221x188 cm



Kit de motorisation
pour porte
sectionnelle en
option.

CARACTÉRISTIQUES DU PRODUIT

Dimensions des madriers : 673x570 cm

Volume : 46,0+44,0 m³

Type porte/fenêtre : Garden+

Vitrage porte/fenêtre :

Double vitrage, 3-6-3 mm

Dimensions utiles de la fenêtre : 119x89 cm

Dimensions utiles de la porte : 73x175 cm

**Dimensions utiles de la
porte en bois :** 225x194 cm

No art. Double porte en bois : 103555

Lames de toit : 19 mm

Superficie du toit : 45,0 m²

Pente de toit : 17,4°

Surface au sol : 36,5 m²

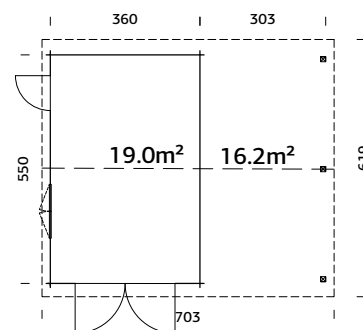

ACCESSOIRES

Feutre de toit noir (sous-couche) : 8 rouleaux, matériau de toiture SBS : 8 rouleaux, shingles : 18 paquets, clous pour shingle et feutre de toit, gouttières, porte et fenêtre supplémentaires, kit de motorisation pour porte sectionnelle.



Double vitrage
Pannes robustes en lamellé collé.
Peut être monté dans l'autre sens !

TRAITEMENT

Disponible avec traitement par bain

Disponible avec peinture

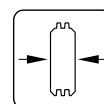

44 mm

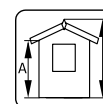

A: 222 cm
B: 316 cm

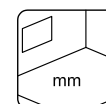

-

NOUVEAU!



PALMAKO GARAGE ROGER 19,0+33,2 m²

AVEC DOUBLE PORTE EN BOIS



Roger 19,0+33,2 m²
sans porte façade



Roger 19,0+33,2 m² avec porte sectionnelle
Dimensions utiles de la porte sectionnelle :
221x188 cm



Kit de motorisation
pour porte
sectionnelle en
option.

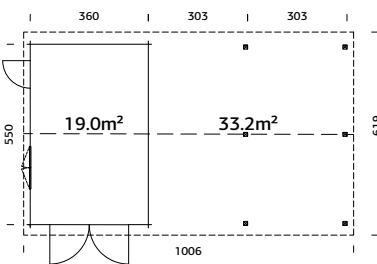

CARACTÉRISTIQUES DU PRODUIT

Dimensions des madriers : 976x570 cm

Volume : 46,0+88,0 m³

Type porte/fenêtre : Garden+

Vitrage porte/fenêtre :

Double vitrage, 3-6-3 mm

Dimensions utiles

de la fenêtre : 119x89 cm

Dimensions utiles de la porte : 73x175 cm

Dimensions utiles de la

porte en bois : 225x194 cm

No art. Double porte en bois : 103555

Lames de toit : 19 mm

Superficie du toit : 36,8 m²

Pente de toit : 17,4°

Surface au sol : 53,1 m²

ACCESSOIRES

Feutre de toit noir (sous-couche) : 10 rouleaux, matériau de toiture SBS : 10 rouleaux, shingles : 24 paquets, clous pour shingle et feutre de toit, gouttières, porte et fenêtre supplémentaires, kit de motorisation pour porte sectionnelle.



Double vitrage

Peut être monté dans l'autre sens !

Pannes robustes en lamellé collé.

TRAITEMENT

Disponible avec traitement par bain

Disponible avec peinture

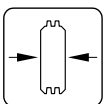

44 mm

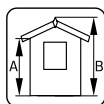

A: 222 cm
B: 316 cm

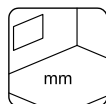

-

GARAGES NORDIC+ PRÉFABRIQUÉS PALMAKO, ÉLÉMENTS MURAUX 160 MM DE LARGE

Le style scandinave de ces garages est particulièrement adapté à ceux qui recherchent un produit cossu et résistant aux conditions climatiques. Les pages qui vont suivre vous présentent en détails une sélection haut de gamme de nos garages préfabriqués Nordic+.

Les éléments muraux prêts à l'emploi bénéficient d'une protection pare-vent qui rend ces garages particulièrement résistants aux intempéries, notamment le vent et la pluie. Un espace convivial se doit d'être ni trop chaud, ni trop froid. Nous y avons pensé, et nous vous proposons un cadre isolant de 95 mm, avec lequel vous pourrez isoler murs, sols et plafonds de votre chalet. Pour améliorer l'aération, nous avons également ajouté des lattes de ventilation sous le bardage. Tous les fenêtres s'ouvrent vers l'extérieur et sont pourvues d'un double-vitrage. Les portes sont isolées en polystyrène expansé (PSE) de 40 mm.

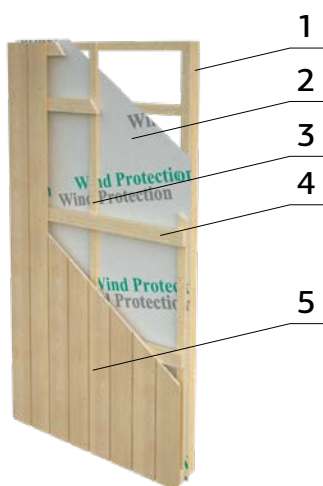

L'épaisseur des éléments muraux des chalets Nordic+ est de 160 mm. Les détails listés ci-dessous représentent leur composition.

1. Cadre 44x95mm
2. Plastique pare-vent
3. Lames de ventilations, 19x45mm
4. Lattes de support pour le bardage, 28x70mm
5. Bardage, 18mm

Un ensemble – plusieurs garages !

Chaque modèle est composé d'éléments muraux, de fenêtres et de portes que vous pouvez aménager de plusieurs façons, de sorte que plusieurs options cosmétiques sont à votre disposition pour un seul garage.

NORDIC+ GARAGE ANDRE 28.5 m² AVEC PORTE SECTIONNELLE



ANDRE OPTION 1



ANDRE OPTION 2



ANDRE OPTION 3



ANDRE OPTION 4



CONCEPTION DU MODULE DE GARAGES NORDIC+

PALMAKO NORDIC+ GARAGE ANDRE 21,5 m²

AVEC PORTE
SECTIONNELLE



PALMAKO GARAGES
256-273



Andre 21,5 m² sans porte façade



Kit de motorisation
pour porte
sectionnelle en
option.

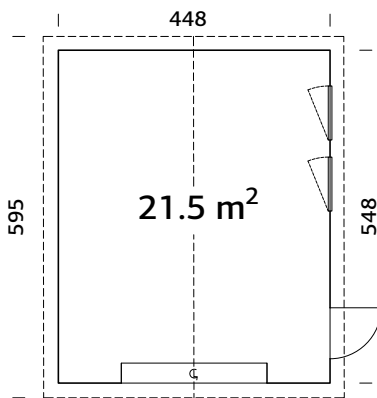

CARACTÉRISTIQUES DU PRODUIT

Dimensions au sol : 448x548 cm

Volume : 55,4 m³

Type porte/fenêtre : Summer

Vitrage porte :

Double vitrage, 4-9-4 mm

Vitrage fenêtre :

Double vitrage, 3-9-3 mm

Dimensions utiles

de la fenêtre : 69x38 cm

Dimensions utiles de la porte :

78x191, 221x188 cm

Seuil de porte : Bois dur

Lames de toit : 19 mm

Superficie du toit : 30,4 m²

Pente de toit : 20,0°

Surface au sol : 24,6 m²

Porte et fenêtres interchangeables.

Double vitrage

Look branché ! Bardage bois extérieur
légèrement nervuré.

Panneaux prémontés avec film pare-vent

Porte sectionnelle incluse

ACCESSOIRES

Feutre de toit noir (sous-couche) : 7 rouleaux, matériau de toiture SBS : 7 rouleaux, shingles : 13 paquets, clous pour shingle et feutre de toit, gouttières, porte et fenêtre supplémentaires, auvent, kit de motorisation pour porte sectionnelle.

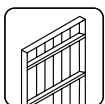

160 mm

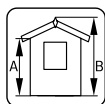

A: 216 cm
B: 316 cm

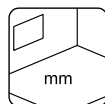

-

PALMAKO NORDIC+ GARAGE ANDRE 28,5 m²

AVEC PORTE SECTIONNELLE

Andre 28,5 m² sans porte façade

Kit de motorisation
pour porte
sectionnelle en
option.

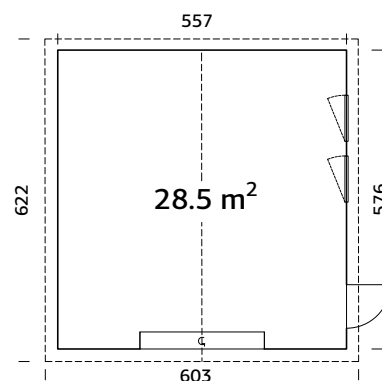

CARACTÉRISTIQUES DU PRODUIT

Dimensions au sol : 557x576 cm**Volume :** 78,3 m³**Type porte/fenêtre :** Summer**Vitrage porte :**

Double vitrage, 4-9-4 mm

Vitrage fenêtre :

Double vitrage, 3-9-3 mm

Dimensions utiles**de la fenêtre :** 69x38 cm**Dimensions utiles de la porte :**

78x191, 221x188 cm

Seuil de porte : Bois dur**Lames de toit :** 19 mm**Superficie du toit :** 39,8 m²**Pente de toit :** 20,0°**Surface au sol :** 32,1 m²

Porte et fenêtres interchangeables.

Double vitrage

Look branché ! Bardage bois extérieur

légèrement nervuré.

Panneaux prémontés avec film pare-vent

Porte sectionnelle incluse

ACCESSOIRES

Feutre de toit noir (sous-couche) : 7 rouleaux, matériau de toiture SBS : 7 rouleaux, shingles : 15 paquets, clous pour shingle et feutre de toit, gouttières, porte et fenêtre supplémentaires, auvent, kit de motorisation pour porte sectionnelle.

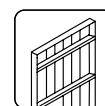

160 mm

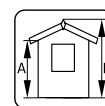

A: 216 cm
B: 337 cm

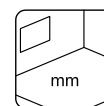

-

PALMAKO NORDIC+ GARAGE ANDRE 44,7 m²

AVEC PORTE SECTIONNELLE



PALMAKO GARAGES
256-273

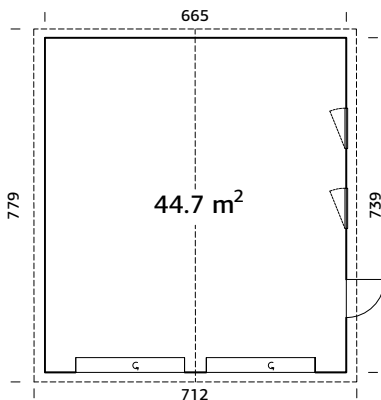

Andre 44,7 m2 sans porte façade



Kit de motorisation pour porte sectionnelle en option.

CARACTÉRISTIQUES DU PRODUIT

Dimensions au sol : 665x739 cm

Volume : 142,0 m³

Type porte/fenêtre : Summer

Vitrage porte :

Double vitrage, 4-9-4 mm

Vitrage fenêtre :

Double vitrage, 3-9-3 mm

Dimensions utiles

de la fenêtre : 68x37 cm

Dimensions utiles de la porte :

78x191, 221x188 cm

Seuil de porte : Bois dur

Lames de toit : 19 mm

Superficie du toit : 60,0 m²

Pente de toit : 20,0°

Surface au sol : 49,1 m²

Porte et fenêtres interchangeables

Double vitrage

Look branché ! Bardage bois extérieur

légèrement nervuré.

Panneaux prémontés avec film pare-vent

Porte sectionnelle incluse

ACCESSOIRES

Feutre de toit noir (sous-couche) : 11 rouleaux, matériau de toiture SBS : 11 rouleaux, shingles : 23 paquets, clous pour shingle et feutre de toit, gouttières, porte et fenêtre supplémentaires, auvent, kit de motorisation pour porte sectionnelle.

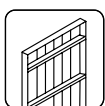

160 mm

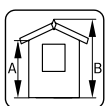

A: 216 cm
B: 357 cm

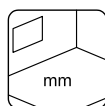

-



Scannez ce QR Code pour visualiser l'assemblage de Andre 44,7 m²!

VOIR ACCESSOIRES PAGES 344-368

Abri	N° art.	Feutre de toit, rouleaux	Matériau de toiture SBS, rouleaux	Shingles ¹ , paquets	Clous pour shingle et feutre de toit, 1 kg	EPDM	Couttières	Annexe	Auvent	Porte double en bois pour garage	Porte sectionnelle pour garage	Kit de motorisation pour porte sectionnelle
Rasmus 19,0 m ² sans porte façade	101894	107210, 6 rouleaux	107214, 6 rouleaux		107930	2 x 111847	106628	102801	103168	103555	103516	
Rasmus 19,0 m ² avec double porte en bois	102415	107210, 6 rouleaux	107214, 6 rouleaux		107930	2 x 111847	106628	102801	103168	103555	103516	
Rasmus 19,0 m ² avec porte sectionnelle	102419	107210, 6 rouleaux	107214, 6 rouleaux		107930	2 x 111847	106628	102801	103168	103555	103516	
Roger 19,0 m ² sans porte façade	101899	107210, 6 rouleaux	107214, 6 rouleaux	10 paquets	2 x 107930		106632	102801	103168	103555	103516	
Roger 19,0 m ² avec double porte en bois	102347	107210, 6 rouleaux	107214, 6 rouleaux	10 paquets	2 x 107930		106632	102801	103168	103555	103516	
Roger 19,0 m ² avec porte sectionnelle	102355	107210, 6 rouleaux	107214, 6 rouleaux	10 paquets	2 x 107930		106632	102801	103168	103555	103516	108561
Roger 23,9 m ² sans porte façade	101903	107210, 7 rouleaux	107214, 7 rouleaux	12 paquets	2 x 107930		106632	102801	103168	103555	103516	
Roger 23,9 m ² avec double porte en bois	102498	107210, 7 rouleaux	107214, 7 rouleaux	12 paquets	2 x 107930		106632	102801	103168	103555	103516	
Roger 23,9 m ² avec porte sectionnelle	102502	107210, 7 rouleaux	107214, 7 rouleaux	12 paquets	2 x 107930		106632	102801	103168	103555	103516	108561
Roger 27,7 m ² sans porte façade	101911	107210, 8 rouleaux	107214, 8 rouleaux	14 paquets	2 x 107930		106632	102801	103168	103587	103516	
Roger 27,7 m ² avec double porte en bois	102379	107210, 8 rouleaux	107214, 8 rouleaux	14 paquets	2 x 107930		106632	102801	103168	103587	103516	
Roger 27,7 m ² avec porte sectionnelle	102383	107210, 8 rouleaux	107214, 8 rouleaux	14 paquets	2 x 107930		106632	102801	103168	103587	103516	108561
Roger 21,9+5,2 m ² sans porte façade	101872	107210, 7 rouleaux	107214, 7 rouleaux	14 paquets	2 x 107930		106632	102801	103168	103555	103516	
Roger 21,9+5,2 m ² avec double porte en bois	102482	107210, 7 rouleaux	107214, 7 rouleaux	14 paquets	2 x 107930		106632	102801	103168	103555	103516	
Roger 21,9+5,2 m ² avec porte sectionnelle	102486	107210, 7 rouleaux	107214, 7 rouleaux	14 paquets	2 x 107930		106632	102801	103168	103555	103516	108561
Roger 28,4 m ² sans porte façade	101907	107210, 9 rouleaux	107214, 9 rouleaux	14 paquets	2 x 107930		106632	102801	103168	103555	103516	
Roger 28,4 m ² avec double porte en bois	102399	107210, 9 rouleaux	107214, 9 rouleaux	14 paquets	2 x 107930		106632	102801	103168	103555	103516	
Roger 28,4 m ² avec porte sectionnelle	102403	107210, 9 rouleaux	107214, 9 rouleaux	14 paquets	2 x 107930		106632	102801	103168	103555	103516	108561

¹ Les shingles sont disponibles en différentes couleurs - 107180 = Noir, 107182 = Rouge, 107183 = Vert, 107181 = Brun. Le numéro d'article est indiqué pour les articles non traités, pour les articles traités, demandez à notre équipe de vente.

ACCESSOIRES

VOIR ACCESSOIRES PAGES 344-368

Abri	N° art.	Feutre de toit, rouleaux	Matériau de toiture SBS, rouleaux	Shingles ¹ , paquets	Clous pour shingle et feutre de toit, 1 kg	Gouttières	Auvent	Porte sectionnelle pour garage	Kit de motorisation pour porte sectionnelle
Roger 19,0+16,2 m ² sans porte façade	120074	107210, 8 rouleaux	107214, 8 rouleaux	18 paquets	2 x 107950	2 x 106630	103555	103516	
Roger 19,0+16,2 m ² avec double porte en bois	120078	107210, 8 rouleaux	107214, 8 rouleaux	18 paquets	2 x 107950	2 x 106630	103555		
Roger 19,0+16,2 m ² avec porte sectionnelle	120082	107210, 8 rouleaux	107214, 8 rouleaux	18 paquets	2 x 107950	2 x 106630		103516	108561
Roger 19,0+33,2 m ² sans porte façade	120086	107210, 10 rouleaux	107214, 10 rouleaux	24 paquets	3 x 107950	106631 + 106632	103555	103516	
Roger 19,0+33,2 m ² avec double porte en bois	120090	107210, 10 rouleaux	107214, 10 rouleaux	24 paquets	3 x 107950	106631 + 106632	103555		
Roger 19,0+33,2 m ² avec porte sectionnelle	120094	107210, 10 rouleaux	107214, 10 rouleaux	24 paquets	3 x 107950	106631 + 106632		103516	108561
Andre 21,5 m ² sans porte façade	108613	107210, 7 rouleaux	107214, 7 rouleaux	13 paquets	2 x 107950	106632		103516	
Andre 21,5 m ² avec porte sectionnelle	101159	107210, 7 rouleaux	107214, 7 rouleaux	13 paquets	2 x 107950	106632		103516	108561
Andre 28,5 m ² sans porte façade	108614	107210, 7 rouleaux	107214, 7 rouleaux	15 paquets	2 x 107950	106629 + 106630		103516	
Andre 28,5 m ² avec porte sectionnelle	101167	107210, 7 rouleaux	107214, 7 rouleaux	15 paquets	2 x 107950	106629 + 106630		103516	108561
Andre 44,7 m ² sans porte façade	108615	107210, 11 rouleaux	107214, 11 rouleaux	23 paquets	3 x 107950	2 x 106630		103516	
Andre 44,7 m ² avec porte sectionnelle	108616	107210, 11 rouleaux	107214, 11 rouleaux	23 paquets	3 x 107950	2 x 106630		103516	108561

¹ Les shingles sont disponibles en différentes couleurs - 107180 = Noir, 107182 = Rouge, 107183 = Vert, 107181 = Brun.



Karl 40,6 m² avec abri de rangement



CARPORTS



PALMAKO CARPORT
ROBERT 11,7 m²



PALMAKO CARPORT
ROBERT 23,1 m²



PALMAKO CARPORT
ROBERT 20,6 m²



PALMAKO CARPORT
ROBERT 40,6 m²



PALMAKO CARPORT
ROBERT 23,1 m²
AVEC ABRI DE RANGEMENT



PALMAKO CARPORT
ROBERT 40,6 m²
AVEC ABRI DE RANGEMENT



PALMAKO CARPORT
KARL 11,7 m²



PALMAKO CARPORT
KARL 23,1 m²



PALMAKO CARPORT
KARL 20,6 m²



PALMAKO CARPORT
KARL 40,6 m²



PALMAKO CARPORT
KARL 23,1 m²
AVEC ABRI DE RANGEMENT

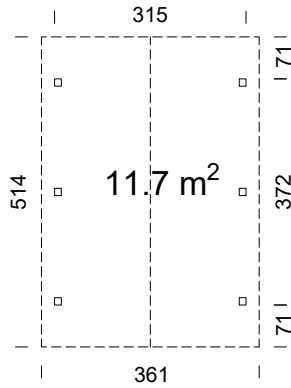

PALMAKO CARPORT
KARL 40,6 m²
AVEC ABRI DE RANGEMENT

PALMAKO CARPORT ROBERT 11,7 m²

Poteaux robustes en lamellé collé.



TRAITEMENT

Disponible avec traitement par bain

Disponible avec peinture

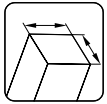

120x120 mm

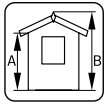

A: 215 cm
B: 301 cm

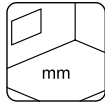

CARACTÉRISTIQUES DU PRODUIT

Dimensions :

315x372 cm

Volume : 30,8 m³

Lames de toit : 19 mm

Superficie du toit : 20,1 m²

Pente de toit : 25,0°

Surface au sol : 11,7 m²

ACCESSOIRES

Feutre de toit noir (sous-couche) : 5 rouleaux, matériau de toiture SBS : 5 rouleaux, shingles : 8 paquets, clous pour shingle et feutre de toit, gouttières, ancrage au sol.

PALMAKO
CARPORTS

274-283

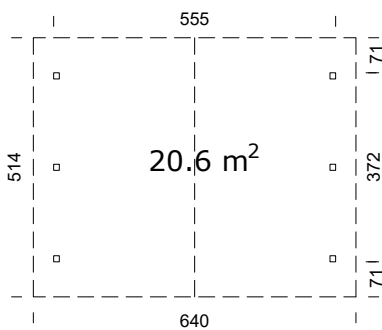
PALMAKO CARPORT ROBERT 20,6 m²

Poteaux robustes en lamellé collé.

Pannes robustes en lamellé collé.



TRAITEMENT

Disponible avec traitement par bain

Disponible avec peinture

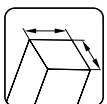

120x120 mm

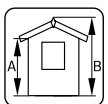

A: 221 cm
B: 363 cm

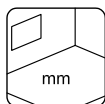

CARACTÉRISTIQUES DU PRODUIT

Dimensions :

555x372 cm

Volume : 61,5 m³

Lames de toit : 19 mm

Superficie du toit : 35,8 m²

Pente de toit : 25,0°

Surface au sol : 20,6 m²

ACCESSOIRES

Feutre de toit noir (sous-couche) : 9 rouleaux, matériau de toiture SBS : 9 rouleaux, shingles : 14 paquets, clous pour shingle et feutre de toit, gouttières, ancrage au sol.

PALMAKO CARPORT ROBERT 23,1 m²



NOUVEAU!

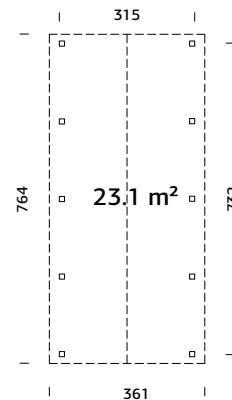

Poteaux robustes en lamellé collé.

TRAITEMENT

- Disponible avec traitement par bain
- Disponible avec peinture

CARACTÉRISTIQUES DU PRODUIT

Dimensions : 315x732 cm
Volume : 57,1 m³
Lames de toit : 19 mm

Superficie du toit : 29,8 m²
Pente de toit : 25,0°
Surface au sol : 23,1 m²

ACCESSOIRES

Feutre de toit noir (sous-couche) : 5 rouleaux,
 matériau de toiture SBS : 5 rouleaux, shingles :
 12 paquets, clous pour shingle et feutre de toit,
 gouttières, ancrage au sol.

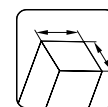

120x120 mm

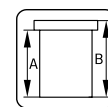

A: 215 cm
 B: 301 cm

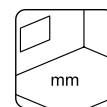

-

PALMAKO
CARPORTS

274-283

PALMAKO CARPORT ROBERT 23,1 m² AVEC ABRI DE RANGEMENT

NOUVEAU!

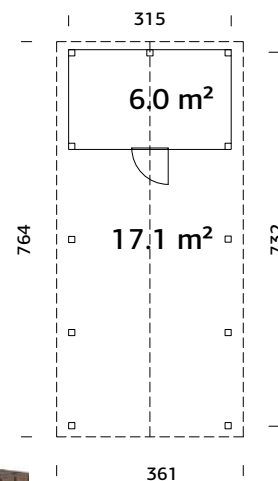

Poteaux robustes en lamellé collé.

TRAITEMENT

- Disponible avec traitement par bain
- Disponible avec peinture

CARACTÉRISTIQUES DU PRODUIT

Dimensions : 315x732 cm
Volume : 57,1 m³
Lames de toit : 19 mm

Superficie du toit : 29,8 m²
Pente de toit : 25,0°
Surface au sol : 23,1 m²

ACCESSOIRES

Feutre de toit noir (sous-couche) : 5 rouleaux,
 matériau de toiture SBS : 5 rouleaux, shingles :
 12 paquets, clous pour shingle et feutre de toit,
 gouttières, ancrage au sol.

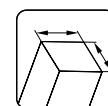

120x120 mm

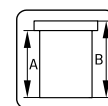

A: 215 cm
 B: 301 cm

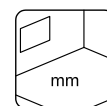

-

PALMAKO CARPORT ROBERT 40,6 m²

NOUVEAU!

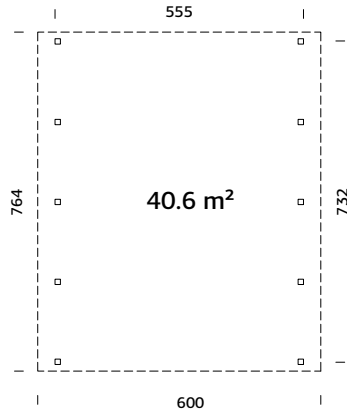

Poteaux robustes en lamellé collé.

TRAITEMENT

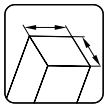
Disponible avec traitement par bain Disponible avec peinture 

120x120 mm

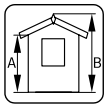
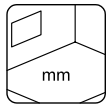
A: 218 cm
B: 363 cm

-

CARACTÉRISTIQUES DU PRODUIT

Dimensions :

555x732 cm

Volume : 120,0 m³**Lames de toit :** 19 mm**Superficie du toit :** 53,2 m²**Pente de toit :** 25,0°**Surface au sol :** 40,6 m²

ACCESSOIRES

Feutre de toit noir (sous-couche) : 8 rouleaux,
matériau de toiture SBS : 8 rouleaux, shingles :
20 paquets, clous pour shingle et feutre de toit,
gouttières, ancrage au sol.

PALMAKO
CARPORTS

274-283

PALMAKO CARPORT ROBERT 40,6 m²
AVEC ABRI DE RANGEMENT

NOUVEAU!

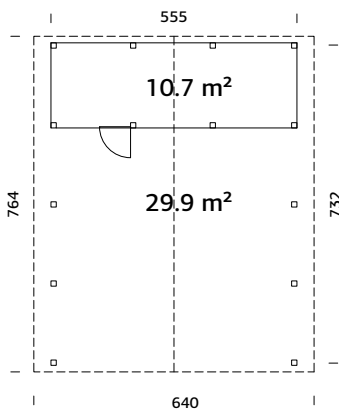

Poteaux robustes en lamellé collé.

Pannes robustes en lamellé collé.

TRAITEMENT

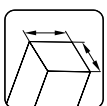
Disponible avec traitement par bain Disponible avec peinture 

120x120 mm

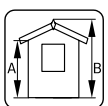
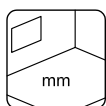
A: 218 cm
B: 363 cm

-

CARACTÉRISTIQUES DU PRODUIT

Dimensions :

555x732 cm

Volume : 120,0 m³**Lames de toit :** 19 mm**Superficie du toit :** 53,2 m²**Pente de toit :** 25,0°**Surface au sol :** 40,6 m²

ACCESSOIRES

Feutre de toit noir (sous-couche) : 8 rouleaux,
matériau de toiture SBS : 8 rouleaux, shingles :
20 paquets, clous pour shingle et feutre de toit,
gouttières, ancrage au sol.

PALMAKO CARPORT KARL 11,7 m²

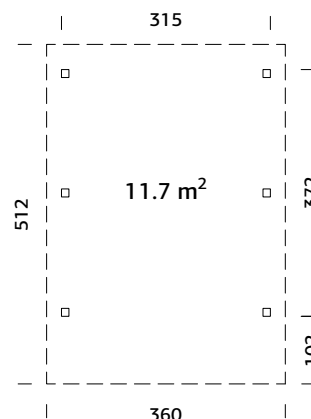

Poteaux robustes en lamellé collé.



Arc en lamellé collé.

CARACTÉRISTIQUES DU PRODUIT

Dimensions : 315x372 cm
Volume : 39,6 m³
Lames de toit : 19 mm

Superficie du toit : 18,0 m²
Pente de toit : 1,1°
Surface au sol : 11,7 m²

ACCESSOIRES

Feutre de toit noir (sous-couche) : 6 rouleaux, matériau de toiture SBS : 6 rouleaux, clous pour shingle et feutre de toit, EPDM, gouttières, ancrage au sol, arc en lamellé collé.

TRAITEMENT

Disponible avec traitement par bain
 Disponible avec peinture

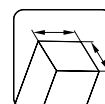

120x120 mm

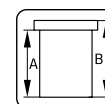

A: 212 cm
 B: 230 cm

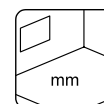

-

mm

PALMAKO CARPORT KARL 20,6 m²

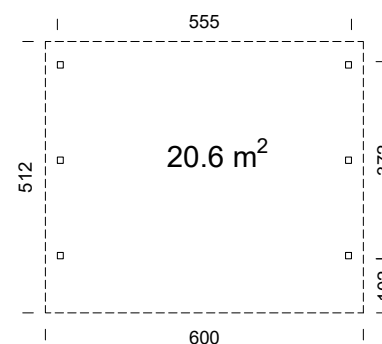

Poteaux robustes en lamellé collé.



Arc en lamellé collé.

CARACTÉRISTIQUES DU PRODUIT

Dimensions : 555x372 cm
Volume : 67,8 m³
Lames de toit : 19 mm

Superficie du toit : 30,7 m²
Pente de toit : 1,1°
Surface au sol : 20,6 m²

ACCESSOIRES

Feutre de toit noir (sous-couche) : 7 rouleaux, matériau de toiture SBS : 7 rouleaux, clous pour shingle et feutre de toit, EPDM, gouttières, ancrage au sol, arc en lamellé collé.

TRAITEMENT

Disponible avec traitement par bain
 Disponible avec peinture

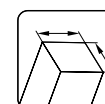

120x120 mm

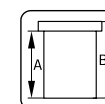

A: 216 cm
 B: 244 cm

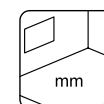

-

mm



PALMAKO CARPORT KARL 23,1 m²

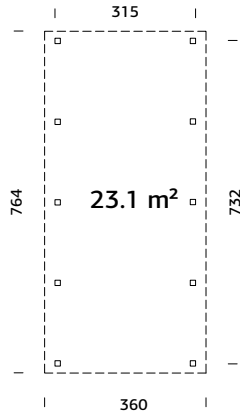

Poteaux robustes en lamellé collé.

TRAITEMENT

Disponible avec traitement par bain

Disponible avec peinture

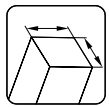

120x120 mm

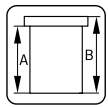

A: 213 cm
B: 235 cm

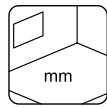

CARACTÉRISTIQUES DU PRODUIT

Dimensions :

315x732 cm

Volume : 60,0 m³

Lames de toit : 19 mm

Superficie du toit :

27,4 m²

Pente de toit : 1,1°

Surface au sol : 23,1 m²



Arc en lamellé collé.

ACCESSOIRES

Feutre de toit noir (sous-couche) : 6 rouleaux, matériau de toiture SBS : 6 rouleaux, clous pour shingle et feutre de toit, EPDM, gouttières, ancrage au sol, arc en lamellé collé.

PALMAKO
CARPORTS

274-283

PALMAKO CARPORT KARL 23,1 m² AVEC ABRI DE RANGEMENT

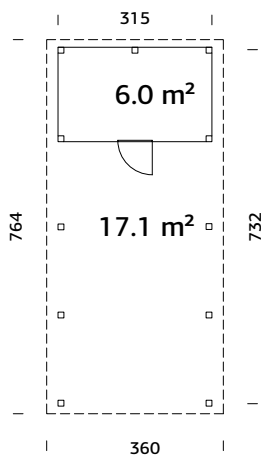

Poteaux robustes en lamellé collé.

TRAITEMENT

Disponible avec traitement par bain

Disponible avec peinture

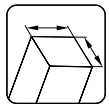

120x120 mm

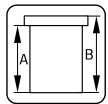

A: 213 cm
B: 235 cm

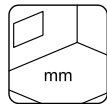

CARACTÉRISTIQUES DU PRODUIT

Dimensions :

315x732 cm

Volume : 60,0 m³

Lames de toit : 19 mm

Superficie du toit :

27,4 m²

Pente de toit : 1,1°

Surface au sol : 23,1 m²

NOUVEAU!



Arc en lamellé collé.

ACCESSOIRES

Feutre de toit noir (sous-couche) : 6 rouleaux, matériau de toiture SBS : 6 rouleaux, clous pour shingle et feutre de toit, EPDM, gouttières, ancrage au sol, arc en lamellé collé.

PALMAKO CARPORT KARL 40,6 m²



Arc en lamellé collé.



Scannez ce QR Code pour visualiser l'assemblage de Karl 40,6 m² !

CARACTÉRISTIQUES DU PRODUIT

Dimensions :

555x732 cm

Volume : 103,0 m³

Lames de toit : 19 mm

Superficie du toit :

46,6 m²

Pente de toit : 1,1°

Surface au sol : 45,7 m²

ACCESSOIRES

Feutre de toit noir (sous-couche) : 8 rouleaux, matériau de toiture SBS : 8 rouleaux, clous pour shingle et feutre de toit, EPDM, gouttières, ancrage au sol, arc en lamellé collé.

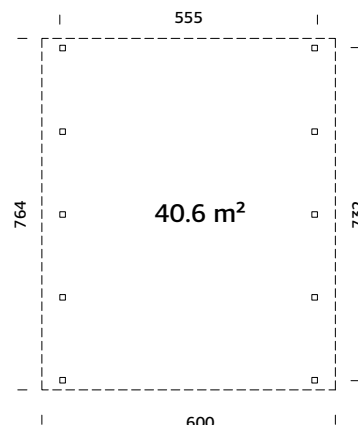

Poteaux robustes en lamellé collé.

TRAITEMENT

- Disponible avec traitement par bain
- Disponible avec peinture

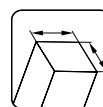

120x120 mm

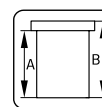

A: 226 cm
B: 254 cm

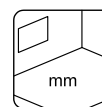

PALMAKO CARPORT KARL 40,6 m² AVEC ABRI DE RANGEMENT



Arc en lamellé collé.

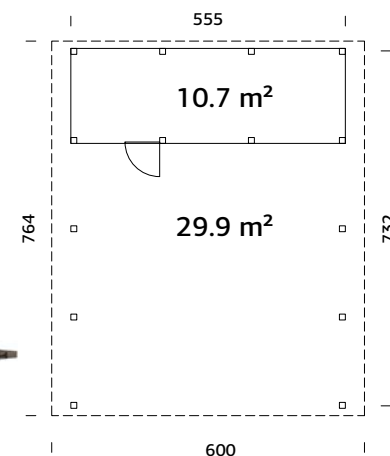

Poteaux robustes en lamellé collé.

TRAITEMENT

- Disponible avec traitement par bain
- Disponible avec peinture

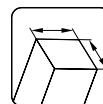

120x120 mm

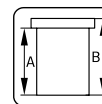

A: 226 cm
B: 254 cm

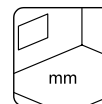

ACCESSOIRES

VOIR ACCESSOIRES PAGES 344-368

Abri	N° art.	Feutre de toit, rouleaux	Matériau de toiture SBS, rouleaux	Shingles ¹ , paquets	Clois pour shingle et feutre de toit, 1 kg	EPDM	Gouttières	Ancrage au sol	Arc en lamellé collé
Robert 11,7 m ²	101013	107210 5 rouleaux	107214 5 rouleaux	8 paquets	107930		106632	106608	
Robert 23,1 m ²	119273	107210 5 rouleaux	107214 5 rouleaux	12 paquets	2 x 107930		2 x 106630	106608	
Robert 20,6 m ²	101029	107210 9 rouleaux	107214 5 rouleaux	14 paquets	2 x 107930		106632	106608	
Robert 40,6 m ²	119333	107210 8 rouleaux	107214 8 rouleaux	20 paquets	3 x 107930		2 x 106630	106608	
Robert 23,1 m ² avec abri de rangement	120112	107210 5 rouleaux	107214 5 rouleaux	12 paquets	2 x 107930		2 x 106630	106608	
Robert 40,6 m ² avec abri de rangement	120117	107210 8 rouleaux	107214 8 rouleaux	20 paquets	3 x 107930		2 x 106630	106608	
Karl 11,7 m ²	101021	107210 6 rouleaux	107214 6 rouleaux		107930	2 x 111847	106627	106608	102765
Karl 23,1 m ²	101025	107210 6 rouleaux	107214 6 rouleaux		107930	3 x 111847	106627	106608	102765
Karl 20,6 m ²	101033	107210 7 rouleaux	107214 7 rouleaux		2 x 107930	3 x 111847	106628	106608	102765
Karl 40,6 m ²	101037	107210 8 rouleaux	107214 8 rouleaux		2 x 107930	4 x 111847	106628	106608	102765
Karl 23,1 m ² avec abri de rangement	120107	107210 6 rouleaux	107214 6 rouleaux		107930	3 x 111847	106627	106608	102765
Karl 40,6 m ² avec abri de rangement	120122	107210 8 rouleaux	107214 8 rouleaux		107930	4 x 111847	106628	106608	102765

¹ Les shingles sont disponibles en différentes couleurs - 107180 = Noir, 107182 = Rouge, 107183 = Vert, 107181 = Brun. Le numéro d'article est indiqué pour les articles non traités, pour les articles traités, demandez à notre équipe de vente.



Kalle 16,9 m²



PALMAKO ABRIS
DE RANGEMENT

284-307

ABRIS DE RANGEMENT



PALMAKO POULAILLER
CHICK 6,7 m²



PALMAKO ABRI DE
RANGEMENT
MIA 3,6 m²



PALMAKO ABRI DE
RANGEMENT
MIA 5,4 m²



PALMAKO ABRI DE
RANGEMENT
LEIF 2,2 m²



PALMAKO ABRI DE
RANGEMENT
LEIF 3,0 m²



PALMAKO ABRI DE
RANGEMENT
LEIF 4,5 m²



PALMAKO ABRI DE
RANGEMENT
LEIF 3,0+2,9 m²



PALMAKO ABRI DE
RANGEMENT
LEIF 4,5+2,9 m²



PALMAKO ABRI DE
RANGEMENT
DAN 4,5 m²



PALMAKO ABRI DE
RANGEMENT
DAN 7,5 m²



PALMAKO ABRI DE
RANGEMENT
DAN 9,9 m²



PALMAKO ABRI DE
RANGEMENT
DAN 14,7 m²



PALMAKO ABRI DE
RANGEMENT
NILS 5,4 m²



PALMAKO ABRI DE
RANGEMENT
NILS 8,2 m²



PALMAKO ABRI DE
RANGEMENT
LUCAS 5,4 m²



PALMAKO ABRI DE
RANGEMENT
LUCAS 12,1 m²



PALMAKO ABRI DE
RANGEMENT
MARCUS 6,5 m²



PALMAKO ABRI DE
RANGEMENT
STIG 8,2 m²



PALMAKO ABRI DE
RANGEMENT
JARI 8,9 m²



PALMAKO ABRI DE
RANGEMENT
JARI 14,5 m²



PALMAKO ABRI DE RANGEMENT
MARTIN 8,4 m²



PALMAKO ABRI DE RANGEMENT
MARTIN 13,6 m²



PALMAKO ABRI DE RANGEMENT
OLAF 6,6 m²



PALMAKO ABRI DE RANGEMENT
OLAF 13,5 m²



PALMAKO ABRI DE RANGEMENT
OLAF 16,9 m²



PALMAKO ABRI DE RANGEMENT
KALLE 6,6 m²



PALMAKO ABRI DE RANGEMENT
KALLE 13,5 m²



PALMAKO ABRI DE RANGEMENT
KALLE 16,9 m²



PALMAKO KIOSQUE
KIRA 7,7 m²



PALMAKO KIOSQUE
STELLA 5,0 m²



PALMAKO KIOSQUE
STELLA 8,2 m²



PALMAKO CHALET DE NOËL
PLIABLE
MARIAN 6,2 m²

NOUVEAU

PALMAKO POULAILLER CHICK 6,7 m²

**NOUVEAU !
TOITURE METALLIQUE !**

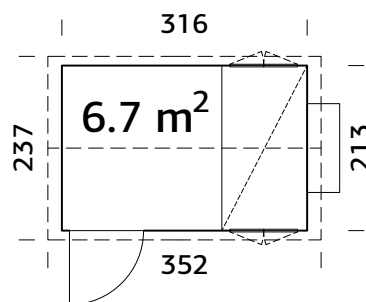

Toiture métallique incluse.

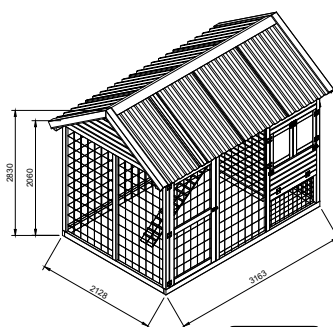

CARACTÉRISTIQUES DU PRODUIT

Dimensions au sol :

213x316 cm

Volume : 17,0 m³

Vitrage fenêtre :

Verre acrylique

Dimensions utiles de la

fenêtre : 96x59 cm

Dimensions utiles de la

porte : 95x187 cm

Superficie du toit : 10,0 m²

Pente de toit : 34,0°

Surface au sol : 6,7 m²

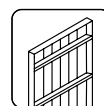

16+32 mm

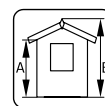

A: 206 cm

B: 283 cm

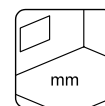

mm



Chick 6,7 m²

PALMAKO ABRIS DE RANGEMENT MIA 3,6 m²

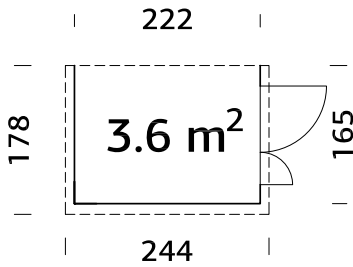

La porte peut se positionner sur le côté opposé.
Panneaux préfabriqués.
La paroi latérale n'est pas incluse dans cet ensemble.

TRAITEMENT

Disponible avec traitement par bain
Disponible avec peinture

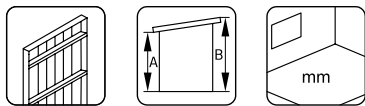

16+32 mm **A: 173 cm** **Inclus**
B: 210 cm **16 mm**

CARACTÉRISTIQUES DU PRODUIT

Dimensions au sol :

222x165 cm

Volume : 6,4 m³

Dimensions utiles de la

porte : 103x166 cm

Lames de toit : 16 mm

Superficie du toit : 4,4 m²

Pente de toit : 12,0°

Surface au sol : 3,7 m²

ACCESSOIRES

Feutre de toit noir (sous-couche) : 1 rouleau, matériau de toiture SBS : 1 rouleau, clous pour shingle et feutre de toit, EPDM.

PALMAKO ABRIS DE RANGEMENT MIA 5,4 m²

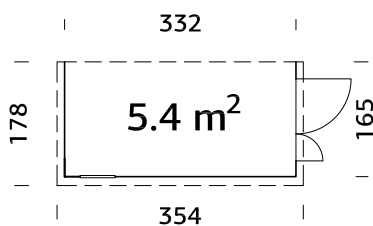

La porte peut se positionner sur le côté opposé.
Panneaux préfabriqués.
La paroi latérale n'est pas incluse dans cet ensemble.

TRAITEMENT

Disponible avec traitement par bain
Disponible avec peinture

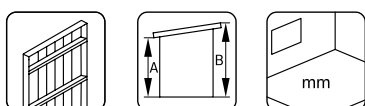

16+32 mm **A: 173 cm** **Inclus**
B: 210 cm **16 mm**

CARACTÉRISTIQUES DU PRODUIT

Dimensions au sol :

333x165 cm

Volume : 9,6 m³

Vitrage porte/fenêtre :

Verre acrylique

Fenêtre fixe, dimensions :

41x46 cm

Dimensions utiles de la

porte : 103x166 cm

Lames de toit : 16 mm

Superficie du toit : 6,3 m²

Pente de toit : 12,0°

Surface au sol : 5,5 m²

ACCESSOIRES

Feutre de toit noir (sous-couche) : 1 rouleau, matériau de toiture SBS : 1 rouleau, clous pour shingle et feutre de toit, EPDM.

PALMAKO ABRI DE RANGEMENT LEIF 2,2 m²



CARACTÉRISTIQUES DU PRODUIT

Dimensions au sol : 234x95 cm

Volume : 3,7 m³

Dimensions utiles de la porte : 104x160 cm

Lames de toit : 16 mm

Superficie du toit : 2,8 m²

Pente de toit : 10,0°

Surface au sol : 2,3 m²

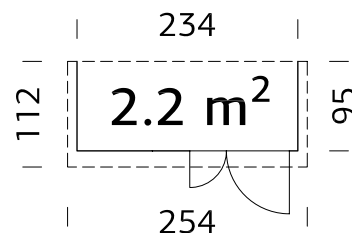

Panneaux préfabriqués.
Le mur du fond n'est pas inclus.

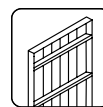

16+32 mm

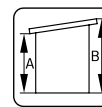

A: 173 cm

B: 189 cm

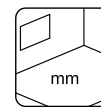

Inclus

16 mm

TRAITEMENT

Disponible avec traitement par bain

Disponible avec peinture

ACCESSOIRES

Feutre de toit noir (sous-couche) : 1 rouleau,

matériau de toiture SBS : 1 rouleau, clous

pour shingle et feutre de toit, EPDM.

PALMAKO ABRI DE RANGEMENT LEIF 3,0 m²



CARACTÉRISTIQUES DU PRODUIT

Dimensions au sol : 183x170 cm

Volume : 6,2 m³

Dimensions utiles de la porte : 102x182 cm

Lames de toit : 16 mm

Superficie du toit : 3,5 m²

Pente de toit : 12,0°

Surface au sol : 3,1 m²

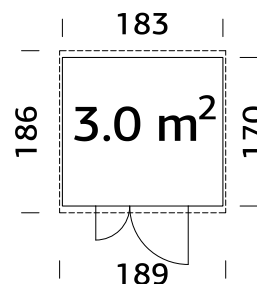

Panneaux préfabriqués.

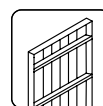

16+32 mm

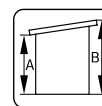

A: 190 cm

B: 230 cm

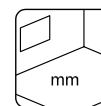

Inclus

16 mm

TRAITEMENT

Disponible avec traitement par bain

Disponible avec peinture

ACCESSOIRES

Feutre de toit noir (sous-couche) : 1 rouleau,

matériau de toiture SBS : 1 rouleau, clous

pour shingle et feutre de toit, EPDM.

PALMAKO ABRI DE RANGEMENT LEIF 4,5 m²



CARACTÉRISTIQUES DU PRODUIT

Dimensions au sol : 273x170 cm

Volume : 8,8 m³

Dimensions utiles de la porte : 102x182 cm

Lames de toit : 16 mm

Superficie du toit : 5,2 m²

Pente de toit : 12,0°

Surface au sol : 4,6 m²

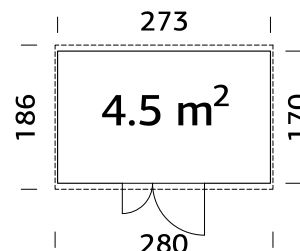

Panneaux préfabriqués.

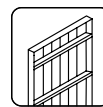

16+32 mm

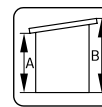

A: 190 cm

B: 230 cm

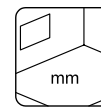

Inclus

16 mm

TRAITEMENT

Disponible avec traitement par bain

Disponible avec peinture

ACCESSOIRES

Feutre de toit noir (sous-couche) : 1 rouleau,

matériau de toiture SBS : 1 rouleau, clous

pour shingle et feutre de toit, EPDM.

PALMAKO ABRI DE RANGEMENT LEIF 3,0+2,9 m²

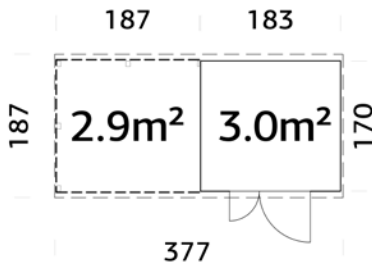

Panneaux préfabriqués.



Peut être monté dans l'autre sens !

TRAITEMENT

Disponible avec traitement par bain
 Disponible avec peinture



16+32 mm

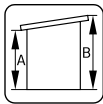

A: 188 cm
B: 228 cm

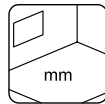

Inclus
16 mm

CARACTÉRISTIQUES DU PRODUIT

Dimensions au sol :

370x170 cm

Volume : 6,2+6,2 m³

Dimensions utiles de la

porte : 102x182 cm

Lames de toit : 16 mm

Superficie du toit : 7,0 m²

Pente de toit : 12,0°

Surface au sol : 6,3 m²

ACCESSOIRES

Feutre de toit noir (sous-couche) : 2 rouleaux, matériau de toiture SBS : 2 rouleaux, clous pour shingle et feutre de toit, EPDM.

PALMAKO ABRI DE RANGEMENT LEIF 4,5+2,9 m²

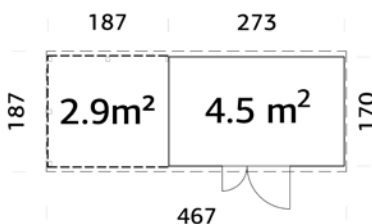

Panneaux préfabriqués.



Peut être monté dans l'autre sens !

TRAITEMENT

Disponible avec traitement par bain
 Disponible avec peinture

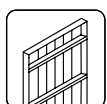

16+32 mm

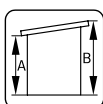

A: 188 cm
B: 228 cm

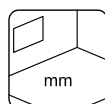

Inclus
16 mm

CARACTÉRISTIQUES DU PRODUIT

Dimensions au sol :

460x170 cm

Volume : 8,8+6,2 m³

Dimensions utiles de la

porte : 102x182 cm

Lames de toit : 16 mm

Superficie du toit : 8,7 m²

Pente de toit : 12,0°

Surface au sol : 7,8 m²

ACCESSOIRES

Feutre de toit noir (sous-couche) : 2 rouleaux, matériau de toiture SBS : 2 rouleaux, clous pour shingle et feutre de toit, EPDM.

PALMAKO ABRI DE RANGEMENT DAN 4,5 m²

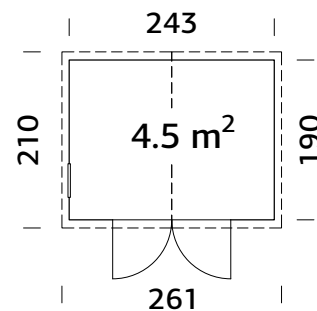

Panneaux préfabriqués.

CARACTÉRISTIQUES DU PRODUIT

Dimensions au sol :

243x190 cm

Volume : 9,3 m³

Vitrage porte/fenêtre :

Verre acrylique

Fenêtre fixe, dimensions :

44x44 cm

Dimensions utiles de la

porte :

138x182 cm

Lames de toit : 16 mm

Superficie du toit : 5,5 m²

Pente de toit : 16,0°

Surface au sol : 4,6 m²

TRAITEMENT

Disponible avec traitement par bain

Disponible avec peinture

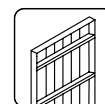

16+32 mm

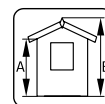

A: 190 cm
B: 220 cm

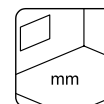

Inclus
16 mm

ACCESSOIRES

Feutre de toit noir (sous-couche) : 1 rouleau, matériau de toiture SBS : 1 rouleau, shingles : 3 paquets, clous pour shingle et feutre de toit.

PALMAKO ABRI DE RANGEMENT DAN 7,5 m²

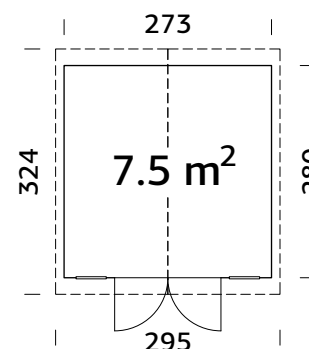

Panneaux préfabriqués.

CARACTÉRISTIQUES DU PRODUIT

Dimensions au sol :

273x280 cm

Volume : 15,5 m³

Vitrage porte/fenêtre :

Verre acrylique

Fenêtre fixe, dimensions :

44x44 cm

Dimensions utiles de la

porte :

138x182 cm

Lames de toit : 16 mm

Superficie du toit : 9,8 m²

Pente de toit : 14,0°

Surface au sol : 7,6 m²

TRAITEMENT

Disponible avec traitement par bain

Disponible avec peinture

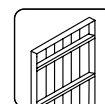

16+32 mm

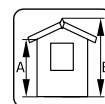

A: 190 cm
B: 220 cm

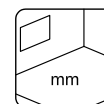

Inclus
16 mm

ACCESSOIRES

Feutre de toit noir (sous-couche) : 2 rouleaux, matériau de toiture SBS : 2 rouleaux, shingles : 4 paquets, clous pour shingle et feutre de toit.

PALMAKO ABRIS DE RANGEMENT DAN 9,9 m²

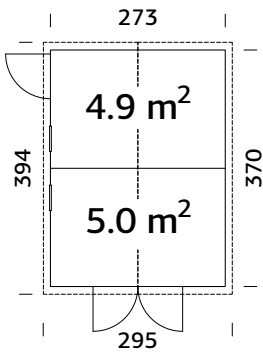

Panneaux préfabriqués.

TRAITEMENT

Disponible avec traitement par bain
 Disponible avec peinture



16+32 mm

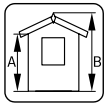

A: 190 cm
B: 220 cm

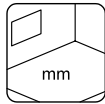

Inclus
16 mm

CARACTÉRISTIQUES DU PRODUIT

Dimensions au sol :

273x370 cm

Volume : 19,4 m³

Vitrage porte/fenêtre :

Verre acrylique

Fenêtre fixe, dimensions :

44x44 cm

Dimensions utiles de la

porte :

75x169 cm, 138x182 cm

Lames de toit : 16 mm

Superficie du toit : 12,0 m²

Pente de toit : 15,0°

Surface au sol : 10,1 m²

ACCESSOIRES

Feutre de toit noir (sous-couche) : 2 rouleaux, matériau de toiture SBS : 2 rouleaux, shingles : 5 paquets, clous pour shingle et feutre de toit.

PALMAKO ABRIS DE RANGEMENT DAN 14,7 m²

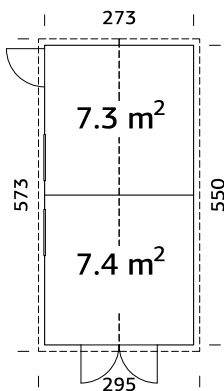

Panneaux préfabriqués.

TRAITEMENT

Disponible avec traitement par bain
 Disponible avec peinture

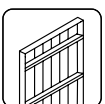

16+32 mm

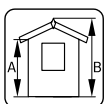

A: 190 cm
B: 230 cm

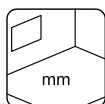

Inclus
16 mm

CARACTÉRISTIQUES DU PRODUIT

Dimensions au sol :

273x550 cm

Volume : 29,3 m³

Vitrage porte/fenêtre :

Verre acrylique

Fenêtre fixe, dimensions :

44x44 cm

Dimensions utiles de la

porte :

75x169 cm, 138x182 cm

Lames de toit : 16 mm

Superficie du toit : 17,3 m²

Pente de toit : 15,5°

Surface au sol : 15,0 m²

ACCESSOIRES

Feutre de toit noir (sous-couche) : 3 rouleaux, matériau de toiture SBS : 3 rouleaux, shingles : 7 paquets, clous pour shingle et feutre de toit.

PALMAKO ABRI DE RANGEMENT NILS 5,4 m²

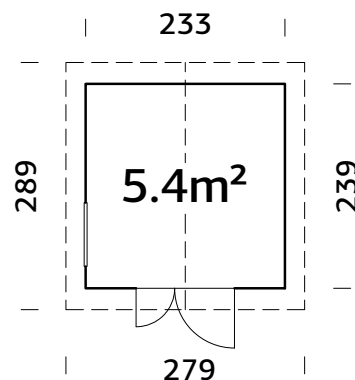

Panneaux préfabriqués.

CARACTÉRISTIQUES DU PRODUIT

Dimensions au sol : 233x239 cm	Fenêtre fixe, dimensions : 70x46 cm	Lames de toit : 16 mm
Volume : 11,5 m ³	Dimensions utiles de la porte : 112x183 cm	Superficie du toit : 8,4 m ²
Type fenêtre : Shed		Pente de toit : 21,0°
Vitrage fenêtre : Verre acrylique		Surface au sol : 5,6 m ²

TRAITEMENT

- Disponible avec traitement par bain
- Disponible avec peinture

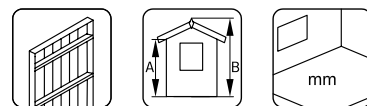

16+32 mm **A: 188 cm** **Inclus**
B: 238 cm **16 mm**

ACCESSOIRES

Feutre de toit noir (sous-couche) : 2 rouleaux, matériau de toiture SBS : 2 rouleaux, shingles : 4 paquets, clous pour shingle et feutre de toit, gouttières.

PALMAKO ABRI DE RANGEMENT NILS 8,2 m²

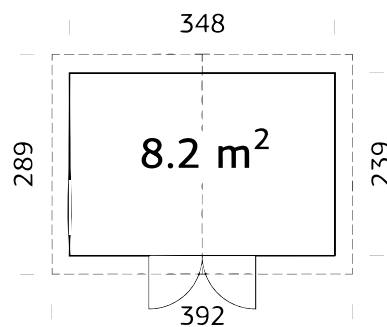

Panneaux préfabriqués.

CARACTÉRISTIQUES DU PRODUIT

Dimensions au sol : 348x239 cm	Fenêtre fixe, dimensions : 70x46 cm	Lames de toit : 16 mm
Volume : 18,0 m ³	Dimensions utiles de la porte : 135x182 cm	Superficie du toit : 11,9 m ²
Type fenêtre : Shed		Pente de toit : 21,0°
Vitrage fenêtre : Verre acrylique		Surface au sol : 8,3 m ²

TRAITEMENT

- Disponible avec traitement par bain
- Disponible avec peinture

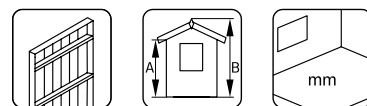

16+32 mm **A: 188 cm** **Inclus**
B: 259 cm **16 mm**

ACCESSOIRES

Feutre de toit noir (sous-couche) : 2 rouleaux, matériau de toiture SBS : 2 rouleaux, shingles : 5 paquets, clous pour shingle et feutre de toit, gouttières.

PALMAKO ABRIS DE RANGEMENT LUCAS 5,4 m²

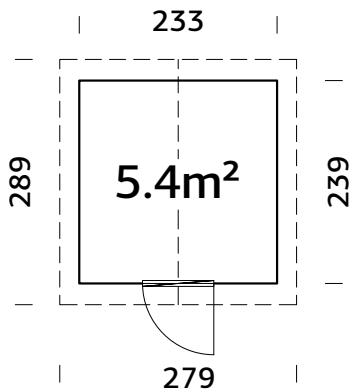

Panneaux préfabriqués.



TRAITEMENT

Disponible avec peinture



16+32 mm

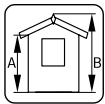

A: 188 cm
B: 238 cm

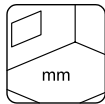

Inclus
16 mm

CARACTÉRISTIQUES DU PRODUIT

Dimensions au sol :

233x239 cm

Volume : 11,5 m³

Type porte : Summer

Vitrage porte/fenêtre :

Verre, 4 mm

Dimensions utiles de la

porte : 78x181 cm

Lames de toit : 16 mm

Superficie du toit : 11,9 m²

Pente de toit : 21,0°

Surface au sol : 5,6 m²

ACCESSOIRES

Feutre de toit noir (sous-couche) : 2 rouleaux, matériau de toiture SBS : 2 rouleaux, shingles : 5 paquets, clous pour shingle et feutre de toit, gouttières, porte additionnelle.

PALMAKO ABRIS DE RANGEMENT LUCAS 12,1 m²

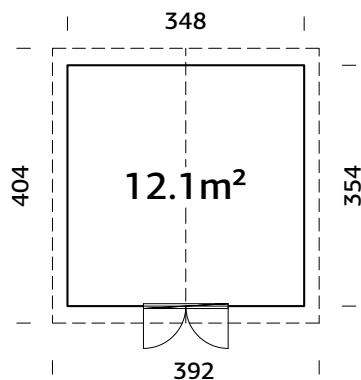

Panneaux préfabriqués.



TRAITEMENT

Disponible avec peinture

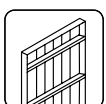

16+32 mm

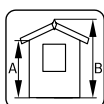

A: 188 cm
B: 259 cm

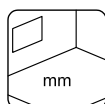

Inclus
16 mm

CARACTÉRISTIQUES DU PRODUIT

Dimensions au sol :

348x354 cm

Volume : 26,7 m³

Type porte : Summer

Vitrage porte/fenêtre :

Verre, 4 mm

Dimensions utiles de la

porte : 117x191 cm

Lames de toit : 16 mm

Superficie du toit : 16,7 m²

Pente de toit : 21,0°

Surface au sol : 12,3 m²

ACCESSOIRES

Feutre de toit noir (sous-couche) : 3 rouleaux, matériau de toiture SBS : 3 rouleaux, shingles : 7 paquets, clous pour shingle et feutre de toit, gouttières, porte additionnelle.

PALMAKO ABRIS DE RANGEMENT MARCUS 6,5 m²

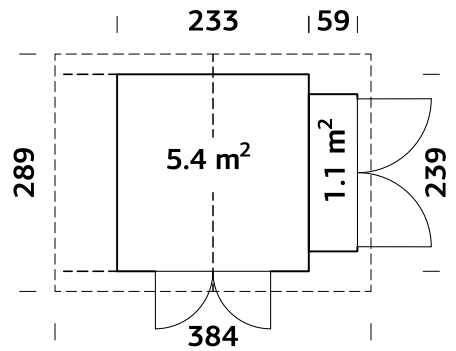

Panneaux préfabriqués.

CARACTÉRISTIQUES DU PRODUIT

Dimensions au sol :

233x239 cm

Volume : 13,5 m³

Vitrage porte/fenêtre :

Verre acrylique

Dimensions utiles de la

porte :

135x183, 181x152 cm

Lames de toit : 16 mm

Superficie du toit : 11,2 m²

Pente de toit : 21,0°

Surface au sol : 7,0 m²

TRAITEMENT

Disponible avec traitement par bain

Disponible avec peinture

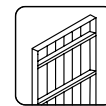

16+32 mm

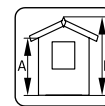

A: 188 cm
B: 240 cm

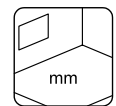

Inclus
16 mm

ACCESSOIRES

Feutre de toit noir (sous-couche) : 2 rouleaux, matériau de toiture SBS : 2 rouleaux, shingles : 5 paquets, clous pour shingle et feutre de toit.

PALMAKO ABRIS DE RANGEMENT STIG 8,2 m²

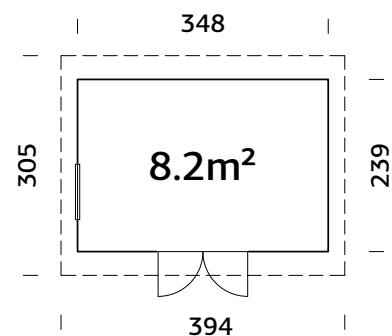

Panneaux préfabriqués.

CARACTÉRISTIQUES DU PRODUIT

Dimensions au sol :

348x239 cm

Volume : 18,8 m³

Type porte : Summer

Vitrage porte/fenêtre :

Verre acrylique

Fenêtre fixe, dimensions :

71x54 cm

Dimensions utiles de la

porte : 138x181 cm

Lames de toit : 16 mm

Superficie du toit : 11,6 m²

Pente de toit : 5,0°

Surface au sol : 8,4 m²

TRAITEMENT

Disponible avec peinture

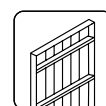

16+32 mm

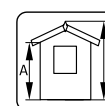

A: 205 cm
B: 250 cm

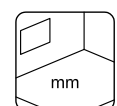

Inclus
16 mm

ACCESSOIRES

Feutre de toit noir (sous-couche) : 2 rouleaux, matériau de toiture SBS : 2 rouleaux, clous pour shingle et feutre de toit, EPDM, gouttières, porte additionnelle.

PALMAKO ABRIS DE RANGEMENT JARI 8,9 m²

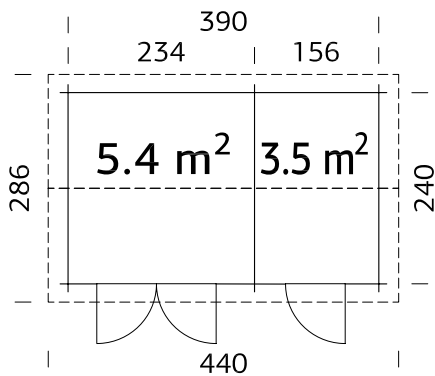

TRAITEMENT

Disponible avec traitement par bain

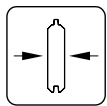

28 mm

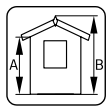

A: 211 cm
B: 249 cm

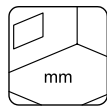

Inclus
19 mm

CARACTÉRISTIQUES DU PRODUIT

Dimensions des madriers : 410x260 cm
Dimensions utiles de la porte : 156x180 cm, 78x180 cm
Volume : 20,8 m³

Lames de toit : 19 mm
Superficie du toit : 13,1 m²
Pente de toit : 15,2°
Surface au sol : 9,4 m²

ACCESSOIRES

Feutre de toit noir (sous-couche) : 2 rouleaux, matériau de toiture SBS : 2 rouleaux, shingles : 6 paquets, clous pour shingle et feutre de toit, gouttières.

PALMAKO ABRIS DE RANGEMENT JARI 14,5 m²

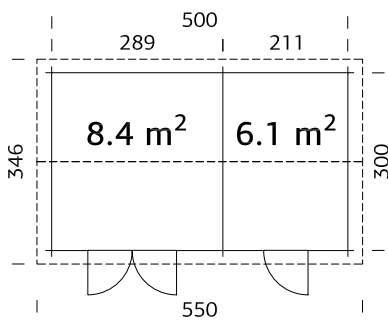

TRAITEMENT

Disponible avec traitement par bain

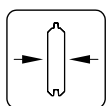

28 mm

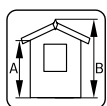

A: 211 cm
B: 249 cm

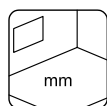

Inclus
19 mm

CARACTÉRISTIQUES DU PRODUIT

Dimensions des madriers : 520x320 cm
Dimensions utiles de la porte : 156x180 cm, 78x180 cm
Volume : 33,7 m³

Lames de toit : 19 mm
Superficie du toit : 19,6 m²
Pente de toit : 14,9°
Surface au sol : 15,0 m²

ACCESSOIRES

Feutre de toit noir (sous-couche) : 5 rouleaux, matériau de toiture SBS : 5 rouleaux, shingles : 8 paquets, clous pour shingle et feutre de toit, gouttières.

LES ABRIS DE RANGEMENT MARTIN, OLAF ET KALLE : DES PORTES DE QUALITE

Les abris de jardin Martin, Olaf et Kalle, de style contemporain, sont constitués d'éléments préfabriqués qui les protègent du vent et de l'humidité pour leur garantir une imperméabilité à toute épreuve. Ces panneaux de mur prémontés disposent d'un film pare-vent les rendant extrêmement résistants aux intempéries. Ces deux modèles contiennent un ensemble d'éléments muraux de portes et de fenêtres modulables pouvant être positionnées à l'emplacement souhaité. Leur conception simple permet un assemblage facile et rapide.

Ces modèles disposent également de portes isolées en Polystyrène expansé PSE 50 de 32 mm d'épaisseur, ce qui les rend particulièrement résistantes à la pluie et au vent. N'hésitez pas à consulter le schéma.

1. Panneau de fibres dur 3 mm
2. Isolation PSE 50 32 mm
3. Bardage en bois 12x114 mm
4. Ossature en bois 32x40 mm
5. Cadre en bois lamelle colle 44x90 mm
6. Seuil 28x78 mm en Bois dur
7. Plaque de protection métallique 0,5 mm d'épaisseur avec revêtement Pural noir mat.
8. Charnière 115x84x3 mm (x3)
9. 2018 poignée et cache-serrure

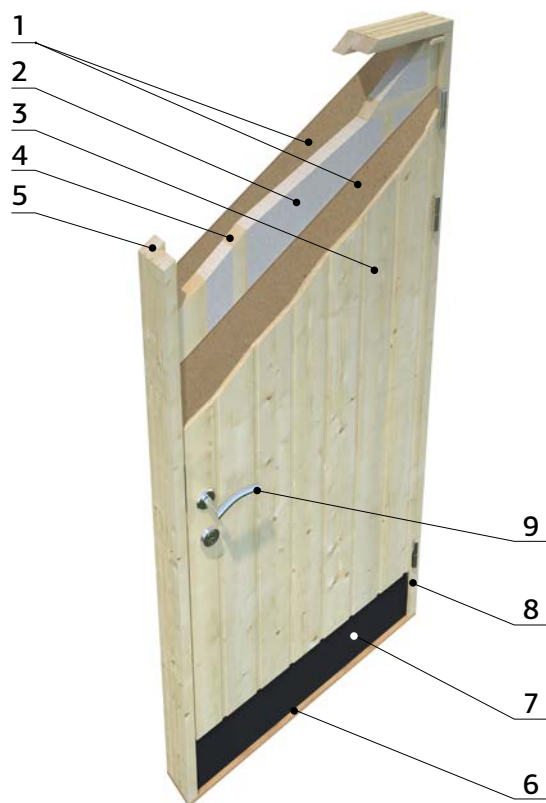

PALMAKO ABRIS DE RANGEMENT MARTIN 8,4 m²

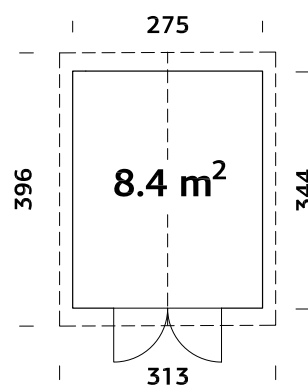

CARACTÉRISTIQUES DU PRODUIT

Dimensions au sol :

275x344 cm

Volume : 21,0 m³

Type porte :

Summer

Dimensions utiles de la

porte : 138x181 cm

Seuil de porte : bois dur

Lames de toit : 19 mm

Superficie du toit : 13,0 m²

Pente de toit : 20,0°

Surface au sol : 9,5 m²

Panneaux prémontés avec film pare-vent Look branché ! Bardage bois extérieur légèrement nervuré.

ACCESSOIRES

Feutre de toit noir (sous-couche) : 2 rouleaux, matériau de toiture SBS : 2 rouleaux, shingles : 6 paquets, clous pour shingle et feutre de toit, gouttières, porte additionnelle.

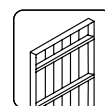

18+70 mm

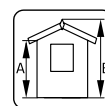

A: 209 cm
B: 267 cm

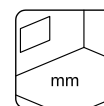

Inclus
19 mm

PALMAKO ABRIS DE RANGEMENT MARTIN 13,6 m²

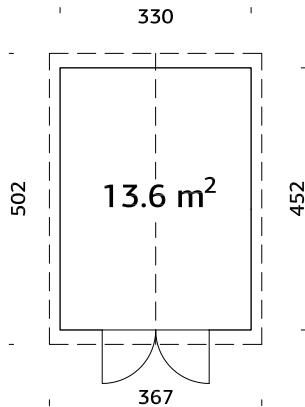

Panneaux prémontés avec film pare-vent
Look branché ! Bardage bois extérieur légèrement nervuré.

CARACTÉRISTIQUES DU PRODUIT

Dimensions au sol :

330x452 cm

Volume : 35,2 m³

Type porte : Summer

Dimensions utiles de la

porte : 138x181 cm

Seuil de porte : bois dur

Lames de toit : 19 mm

Superficie du toit : 19,5 m²

Pente de toit : 20,0°

Surface au sol : 14,9 m²



18+70 mm

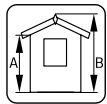

A: 203 cm

B: 296 cm

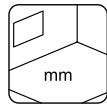

Inclus

19 mm

ACCESSOIRES

Feutre de toit noir (sous-couche) : 5 rouleaux, matériau de toiture SBS : 5 rouleaux, shingles : 8 paquets, clous pour shingle et feutre de toit, gouttières, porte additionnelle.

PALMAKO ABRIS DE RANGEMENT OLAF 6,6 m²

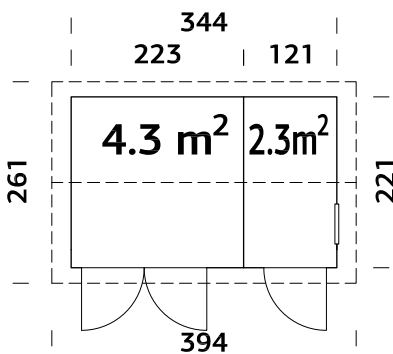

Panneaux prémontés avec film pare-vent
Look branché ! Bardage bois extérieur légèrement nervuré.

CARACTÉRISTIQUES DU PRODUIT

Dimensions au sol :

344x221 cm

Volume : 14,8 m³

Type porte/fenêtre :

Summer

Vitrage fenêtre :

Double vitrage, trempé,

4-9-4 mm

Fenêtre fixe, dimensions :

50x54 cm

Dimensions utiles de la

porte :

78x181 cm, 138x181 cm

Seuil de porte : bois dur

Lames de toit : 19 mm

Superficie du toit : 10,3 m²

Pente de toit : 15,0°

Surface au sol : 7,6 m²

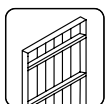

18+70 mm

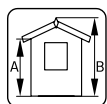

A: 209 cm

B: 247 cm

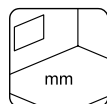

Inclus

19 mm

ACCESSOIRES

Feutre de toit noir (sous-couche) : 2 rouleaux, matériau de toiture SBS : 2 rouleaux, shingles : 5 paquets, clous pour shingle et feutre de toit, gouttières, porte et fenêtre supplémentaires.

PALMAKO ABRI DE RANGEMENT OLAF 13,5 m²

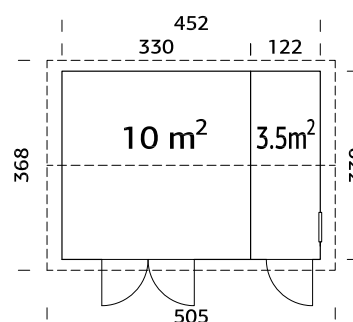

Panneaux pré-montés avec film pare-vent
Look branché ! Bardage bois extérieur
légèrement nervuré.

CARACTÉRISTIQUES DU PRODUIT

Dimensions au sol : 452x330 cm	Fenêtre fixe, dimensions : 50x54 cm	Seuil de porte : bois dur
Volume : 33,8 m ³	Dimensions utiles de la porte : 78x181 cm, 138x181 cm	Lames de toit : 19 mm
Type porte/fenêtre : Summer		Superficie du toit : 18,8 m ²
Vitrage fenêtre : Double vitrage, trempé, 4-9-4 mm		Pente de toit : 15,0°
		Surface au sol : 14,9 m ²

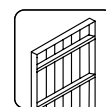

18+70 mm

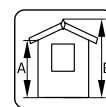

A: 209 cm
B: 261 cm

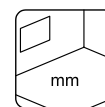

Inclus
19 mm

ACCESSOIRES

Feutre de toit noir (sous-couche) : 3 rouleaux, matériau de toiture SBS : 3 rouleaux, shingles : 8 paquets, clous pour shingle et feutre de toit, gouttières, porte et fenêtre supplémentaires.

PALMAKO ABRI DE RANGEMENT OLAF 16,9 m²

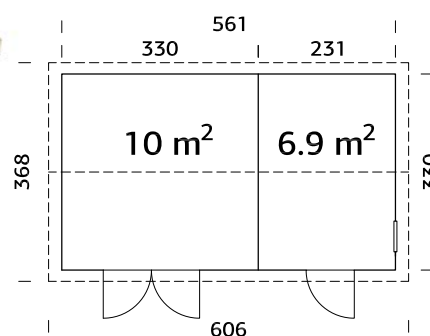

Panneaux pré-montés avec film pare-vent
Look branché ! Bardage bois extérieur
légèrement nervuré.

CARACTÉRISTIQUES DU PRODUIT

Dimensions au sol : 561x330 cm	Fenêtre fixe, dimensions : 50x54 cm	Lames de toit : 19 mm
Volume : 41,5 m ³	Dimensions utiles de la porte : 78x181 cm, 138x181 cm	Superficie du toit : 22,6 m ²
Type porte/fenêtre : Summer		Pente de toit : 15,0°
Vitrage fenêtre : Double vitrage, trempé, 4-9-4 mm	Seuil de porte : bois dur	Surface au sol : 18,5 m ²

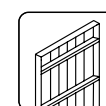

18+70 mm

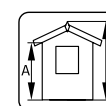

A: 210 cm
B: 261 cm

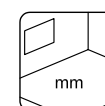

Inclus
19 mm

ACCESSOIRES

Feutre de toit noir (sous-couche) : 5 rouleaux, matériau de toiture SBS : 5 rouleaux, shingles : 8 paquets, clous pour shingle et feutre de toit, gouttières, porte et fenêtre supplémentaires.

PALMAKO ABRIS DE RANGEMENT KALLE 6,6 m²

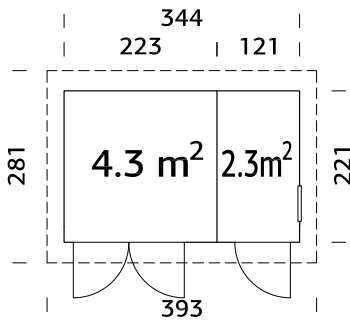

Panneaux prémontés avec film pare-vent
Look branché ! Bardage bois extérieur
légèrement nervuré.



CARACTÉRISTIQUES DU PRODUIT

Dimensions au sol :

344x221 cm

Volume : 16,0 m³

Type porte/fenêtre :

Summer

Vitrage fenêtre :

Double vitrage, trempé,
4-9-4 mm

Fenêtre fixe, dimensions :

50x54 cm

Dimensions utiles de la

porte :

78x181 cm, 138x181 cm

Seuil de porte : bois dur

Lames de toit : 19 mm

Superficie du toit : 11,0 m²

Pente de toit : 4,8°

Surface au sol : 7,6 m²



18+70 mm

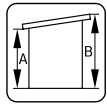

A: 209 cm

B: 249 cm

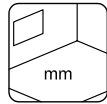

Inclus

19 mm

ACCESSOIRES

Feutre de toit noir (sous-couche) : 2 rouleaux, matériau de toiture SBS : 2 rouleaux, clous pour shingle et feutre de toit, EPDM, gouttières, porte et fenêtre supplémentaires.

PALMAKO ABRIS DE RANGEMENT KALLE 13,5 m²

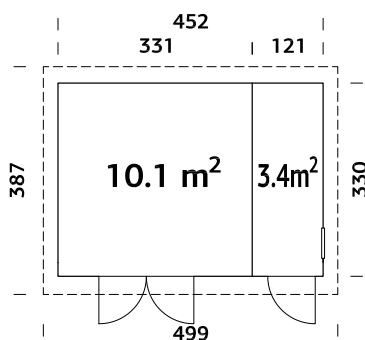

Panneaux prémontés avec film pare-vent
Look branché ! Bardage bois extérieur
légèrement nervuré.



Scannez ce QR Code pour
visualiser l'assemblage
de Kalle 13,5 m²!

CARACTÉRISTIQUES DU PRODUIT

Dimensions au sol :

452x330 cm

Volume : 34,1 m³

Type porte/fenêtre :

Summer

Vitrage fenêtre :

Double vitrage, trempé,
4-9-4 mm

Fenêtre fixe, dimensions :

50x54 cm

Dimensions utiles de la

porte :

78x181 cm, 138x181 cm

Seuil de porte : bois dur

Lames de toit : 19 mm

Superficie du toit : 19,8 m²

Pente de toit : 4,4°

Surface au sol : 14,9 m²

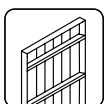

18+70 mm

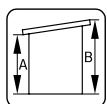

A: 209 cm

B: 259 cm

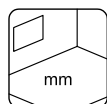

Inclus

19 mm

ACCESSOIRES

Feutre de toit noir (sous-couche) : 3 rouleaux, matériau de toiture SBS : 3 rouleaux, clous pour shingle et feutre de toit, EPDM, gouttières, porte et fenêtre supplémentaires.

PALMAKO ABRIS DE RANGEMENT KALLE 16,9 m²

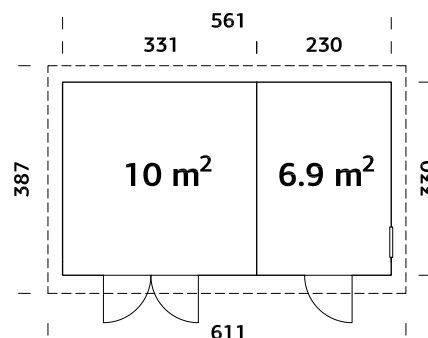

Panneaux prémontés avec film pare-vent
Look branché ! Bardage bois extérieur
légèrement nervuré.

CARACTÉRISTIQUES DU PRODUIT

Dimensions au sol :	561x330 cm	Fenêtre fixe, dimensions :	50x54 cm	Lames de toit :	19 mm
Volume :	41,5 m ³	Dimensions utiles de la porte :	78x181 cm, 138x181 cm	Superficie du toit :	23,4 m ²
Type porte/fenêtre :	Summer	Seuil de porte :	bois dur	Pente de toit :	4,4°
Vitrage fenêtre :	Double vitrage, trempé, 4-9-4			Surface au sol :	18,5 m ²

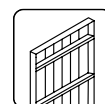

18+70 mm

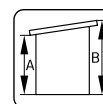

A: 210 cm
B: 259 cm

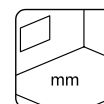

Inclus
19 mm

ACCESSOIRES

Feutre de toit noir (sous-couche) : 5 rouleaux, matériau de toiture SBS : 5 rouleaux, clous pour shingle et feutre de toit, EPDM, gouttières, porte et fenêtre supplémentaires.

PALMAKO KIOSQUE KIRA 7,7 m²

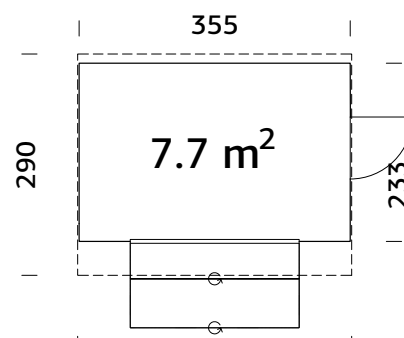

Panneaux préfabriqués.

CARACTÉRISTIQUES DU PRODUIT

Dimensions au sol :	355x233 cm	Dimensions utiles de la fenêtre :	202x103 cm
Volume :	21,7 m ³	Lames de toit :	19 mm
Type porte/fenêtre :	Summer	Superficie du toit :	10,4 m ²
Dimensions utiles de la porte :	78x181 cm	Pente de toit :	7,0°
ACCESSOIRES		Surface au sol :	8,2 m ²

Feutre de toit noir (sous-couche) : 2 rouleaux, matériau de toiture SBS : 2 rouleaux, clous pour shingle et feutre de toit, EPDM, gouttières, porte et fenêtre supplémentaires.

TRAITEMENT

Disponible avec peinture

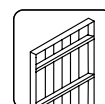

16+32 mm

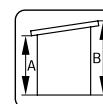

A: 209 cm
B: 264 cm

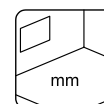

Inclus
19 mm

PALMAKO KIOSQUE STELLA 5,0 m²

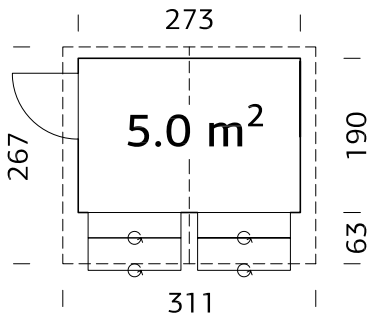

Panneaux préfabriqués.

TRAITEMENT

Disponible avec traitement par bain
Disponible avec peinture



16+32 mm

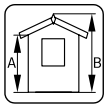

A: 189 cm
B: 229 cm

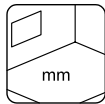

NB ! Plancher en option !
16 mm

CARACTÉRISTIQUES DU PRODUIT

Dimensions au sol :

273x190 cm

Volume : 10,2 m³

Dimensions utiles de la

fenêtre : 118x82 cm

Dimensions utiles de la

porte :

76x169 cm

Lames de toit : 16 mm

Superficie du toit : 8,5 m²

Pente de toit : 14,6°

Surface au sol : 5,2 m²

ACCESSOIRES

Plancher, feutre de toit noir (sous-couche) : 2 rouleaux, matériau de toiture SBS : 2 rouleaux, shingles : 4 paquets, clous pour shingle et feutre de toit.

PALMAKO KIOSQUE STELLA 8,2 m²

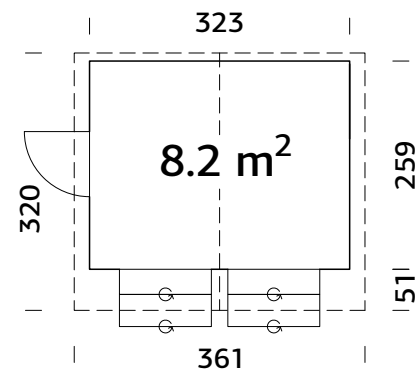

Panneaux préfabriqués.

TRAITEMENT

Disponible avec traitement par bain
Disponible avec peinture

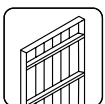

16+32 mm

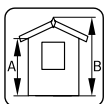

A: 189 cm
B: 239 cm

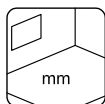

NB ! Plancher en option !
16 mm

CARACTÉRISTIQUES DU PRODUIT

Dimensions au sol :

323x259 cm

Volume : 17,7 m³

Dimensions utiles de la

fenêtre : 118x82 cm

Dimensions utiles de la

porte :

76x169 cm

Lames de toit : 16 mm

Superficie du toit : 12,0 m²

Pente de toit : 15,0°

Surface au sol : 8,4 m²

ACCESSOIRES

Plancher, feutre de toit noir (sous-couche) : 2 rouleaux, matériau de toiture SBS : 2 rouleaux, shingles : 5 paquets, clous pour shingle et feutre de toit.

PALMAKO CHALET DE NOËL PLIABLE

NOUVEAU!

MARIAN 6,2 m²

Dimensions repliées 2980x2280x765mm
Poids : 600 kg



Peut être monté dans l'autre sens !

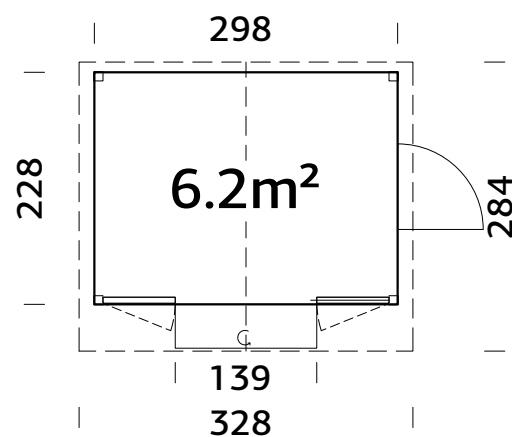

Couverture de toit en PVC incluse

CARACTÉRISTIQUES DU PRODUIT

Dimensions au sol : 298x228 cm

Volume : 12,6 m³

Dimensions utiles de la fenêtre :

118x82 cm

Fenêtre fixe, dimensions :

76x169 cm

Lames de toit : 16 mm

Superficie du toit : 10,0 m²

Pente de toit : 10,0°

Surface au sol : 6,8 m²

TRAITEMENT

Disponible avec peinture

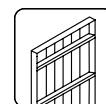

16+32 mm

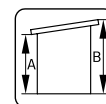

A: 207 cm
B: 245 cm

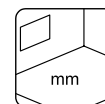

Inclus
19 mm

KIOSQUE PLIABLE, FACILE & RAPIDE

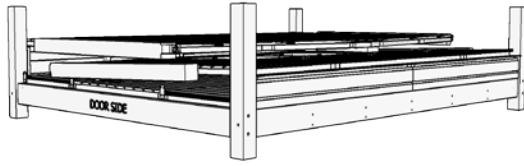

Rassembler les outils nécessaires.

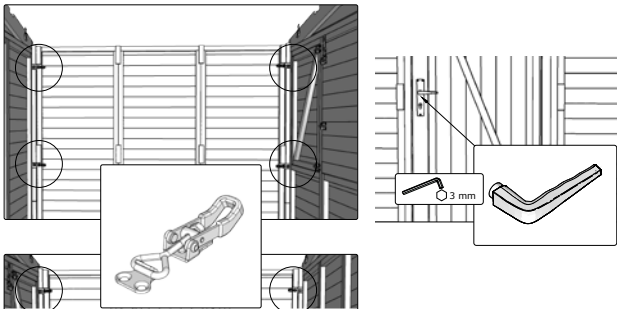

Serrer les fixations et la poignée de porte.

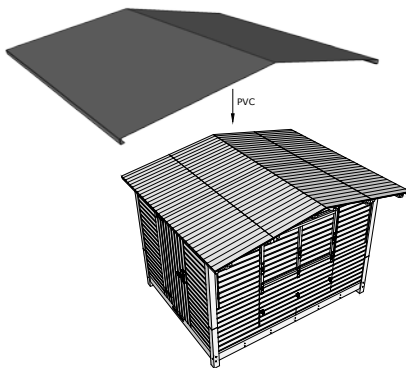

Recouvrir le kiosque avec la toile en PVC imperméable.

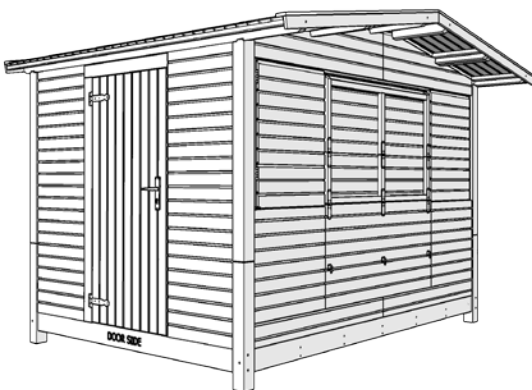

Le kiosque est prêt à être utilisé !

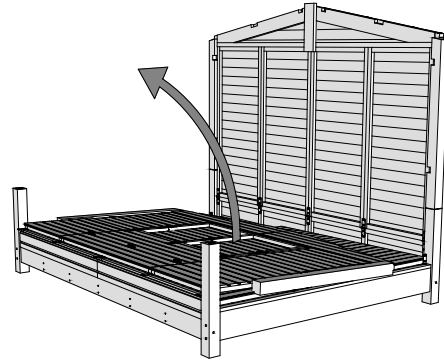

Relever les parois.

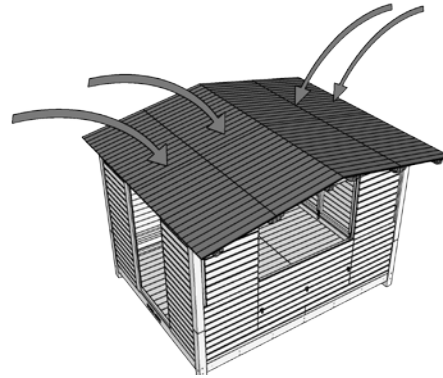

Ajouter les éléments de toit et sécurisez les avec les fixations.

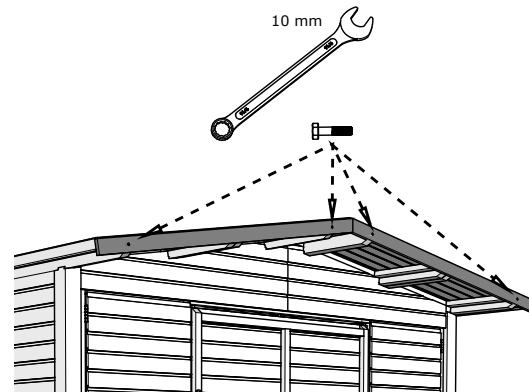

Installer les bandeaux de façade.

Les éléments pré-assemblés permettent un montage rapide et facile. Une fois le montage initial effectué, le pliage/dépliage prendra environ 20 minutes.



20 min



VOIR ACCESSOIRES PAGES 344-368

Abri	N° art.	Plancher ¹	Feutre de toit, rouleaux	Matériau de toiture SBS, rouleaux	Shingles ² , paquets	Clous pour shingle et feutre de toit, 1 kg	EPDM
Mia 3,6 m ²	101076		107210, 1 rouleau	107214, 1 rouleau		107930	111847
Mia 5,4 m ²	101184		107210, 1 rouleau	107214, 1 rouleau		107930	111847
Leif 2,2 m ²	101080		107210, 1 rouleau	107214, 2 rouleaux		107930	111847
Leif 3,0 m ²	101071		107210, 1 rouleau	107214, 2 rouleaux		107930	111847
Leif 4,5 m ²	101081		107210, 1 rouleau	107214, 1 rouleau		107930	111847
Leif 3,0+2,9 m ²	110981		107210, 2 rouleaux	107214, 2 rouleaux		107930	111847
Leif 4,5+2,9 m ²	111018		107210, 2 rouleaux	107214, 2 rouleaux		107930	111847
Dan 4,5 m ²	101176		107210, 1 rouleau	107214, 1 rouleau	3 paquets	107930	
Dan 7,5 m ²	101198		107210, 2 rouleaux	107214, 2 rouleaux	4 paquets	107930	
Dan 9,9 m ²	101206		107210, 2 rouleaux	107214, 2 rouleaux	5 paquets	107930	
Dan 14,7 m ²	101210		107210, 3 rouleaux	107214, 3 rouleaux	7 paquets	107930	
Nils 5,4 m ²	101180		107210, 2 rouleaux	107214, 2 rouleaux	4 paquets	107930	
Nils 8,2 m ²	101188		107210, 2 rouleaux	107214, 2 rouleaux	5 paquets	107930	
Lucas 5,4 m ²	106617		107210, 2 rouleaux	107214, 2 rouleaux	5 paquets	107930	
Lucas 12,1 m ²	106618		107210, 3 rouleaux	107214, 3 rouleaux	7 paquets	107930	
Marcus 6,5 m ²	107218		107210, 2 rouleaux	107214, 2 rouleaux	5 paquets	107930	
Stig 8,2 m ²	110073		107210, 2 rouleaux	107214, 2 rouleaux		107930	2 x 111847
Jani 8,9 m ²	101324		107210, 2 rouleaux	107214, 2 rouleaux	6 paquets	107930	
Jani 14,5 m ²	101338		107210, 5 rouleaux	107214, 5 rouleaux	8 paquets	107930	

¹ Solives traitées incluses. ² Les shingles sont disponibles en différentes couleurs - 107180 = Noir, 107182 = Rouge, 107183 = Vert, 107181 = Brun. Le numéro d'article est indiqué pour les articles non traités, pour les articles traités, demandez à notre équipe de vente.

ACCESSOIRES

VOIR ACCESSOIRES PAGES 344-368

Abri	N° art.	Plancher ¹	Feutre de toit, rouleaux	Matériau de toiture SBS, rouleaux	Shingles ² , paquets	Clous pour shingle et feutre de toit, 1 kg	EPDM	Gouttières
Martin 8,4 m ²	101086		107210, 2 rouleaux	107214, 2 rouleaux	6 paquets	107930		106630
Martin 13,6 m ²	101045		107210, 5 rouleaux	107214, 5 rouleaux	8 paquets	107930		106632
Olaf 6,6 m ²	101229		107210, 2 rouleaux	107214, 2 rouleaux	5 paquets	107930		106630
Olaf 13,5 m ²	101251		107210, 3 rouleaux	107214, 3 rouleaux	8 paquets	107930		106632
Olaf 16,9 m ²	101236		107210, 5 rouleaux	107214, 5 rouleaux	8 paquets	107930		106629 + 106630
Kalle 6,6 m ²	101228		107210, 2 rouleaux	107214, 2 rouleaux		107930	2 x 111847	106627
Kalle 13,5 m ²	101232		107210, 3 rouleaux	107214, 3 rouleaux		107930	2 x 111847	106628
Kalle 16,9 m ²	101056		107210, 5 rouleaux	107214, 5 rouleaux		107930	2 x 111847	106626 + 106627
Kira 7,7 m ²	109668		107210, 2 rouleaux	107214, 2 rouleaux		107930	111847	106627
Stella 5,0 m ²	101137	102883	107210, 2 rouleaux	107214, 2 rouleaux	4 paquets	107930		
Stella 8,2 m ²	101141	102924	107210, 2 rouleaux	107214, 2 rouleaux	5 paquets	107930		

¹ Solives traitées incluses. ² Les shingles sont disponibles en différentes couleurs - 107180 = Noir, 107182 = Rouge, 107183 = Vert, 107181 = Brun. Le numéro d'article est indiqué pour les articles non traités, pour les articles traités, demandez à notre équipe de vente.





CLÔTURES

PANNEAUX



PALMAKO PANNEAU LINE 12X17
PALMAKO PANNEAU LINE 12X10



PALMAKO PANNEAU NINA 1
PALMAKO PANNEAU NINA 2
PALMAKO PANNEAU NINA 3
PALMAKO PANNEAU NINA 4
PALMAKO PANNEAU NINA 6



PALMAKO PANNEAU REENA 1
PALMAKO PANNEAU REENA 2
PALMAKO PANNEAU REENA 3
PALMAKO PANNEAU REENA 4
PALMAKO PANNEAU REENA 6
PALMAKO PANNEAU REENA 7
PALMAKO PANNEAU REENA 8

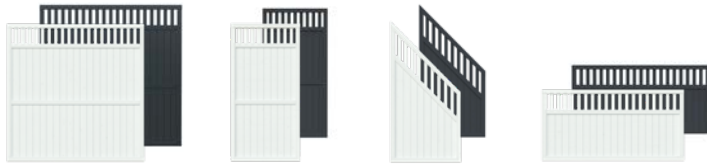

PALMAKO PANNEAU ELKE 1
PALMAKO PANNEAU ELKE 2
PALMAKO PANNEAU ELKE 3
PALMAKO PANNEAU ELKE 4



PALMAKO PANNEAU HELIS 1 PALMAKO PANNEAU HELIS 2 PALMAKO PANNEAU HELIS 3 PALMAKO PANNEAU HELIS 4 PALMAKO PANNEAU HELIS 6 PALMAKO PANNEAU HELIS 7 PALMAKO PANNEAU HELIS 8



PALMAKO PANNEAU MARIT 1 PALMAKO PANNEAU MARIT 2 PALMAKO PANNEAU MARIT 3 PALMAKO PANNEAU MARIT 4 PALMAKO PANNEAU MARIT 6 PALMAKO PANNEAU MARIT 7 PALMAKO PANNEAU MARIT 8



PALMAKO PANNEAU KARINA 1 PALMAKO PANNEAU KARINA 2 PALMAKO PANNEAU KARINA 3 PALMAKO PANNEAU KARINA 4 PALMAKO PANNEAU KARINA 6



PALMAKO PANNEAU JANET 1 PALMAKO PANNEAU JANET 2 PALMAKO PANNEAU BIRGIT 2

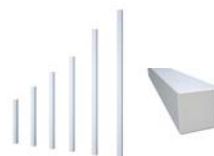

PALMAKO POTEAUX EN BOIS MASSIF

PALMAKO PANNEAUX LINE

ESSENCES DE BOIS : SAPIN BLANC DU NORD

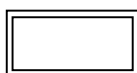
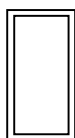

Nom du panneau	Line 12x17	Line 12x10
Numéro d'article	● 109559 ● 109558	● 109555 ● 109554
Mesures, Poids x Hauteur	1180x1735 mm	1180x955 mm
Section du cadre	32x40 mm	32x40 mm
Profil des planches	28x45 mm	28x45 mm



Tous les poteaux sont chanfreinés sur l'une des extrémités

ACCESSOIRES

Kits de fixation au sol pour poteaux et panneaux d'occultation.

POTEAUX EN BOIS MASSIF

Numéro d'article	● 100854 ● 100856	● 100860 ● 100862	● 100866 ● 100868	● 100872 ● 100874
Profil	70x70 mm	70x70 mm	70x70 mm	70x70 mm
Longueur	1000 mm	1300 mm	1600 mm	1900 mm

POTEAUX EN BOIS LAMELLÉ COLLÉ

Numéro d'article	● 100902 ● 100903	● 100890 ● 100892	● 100896 ● 100898	● 100917 ● 100918
Profil	90x90 mm	90x90 mm	90x90 mm	90x90 mm
Longueur	1000 mm	1300 mm	1600 mm	1900 mm

OPTIONS DE TRAITEMENT



GYVPI

Traitement autoclave gris

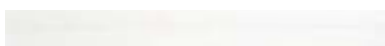

WTPNT1+2

Peint avec un apprêt et deux couches de peinture blanche (RAL 9016)

PALMAKO PANNEAUX NINA

ESSENCES DE BOIS : SAPIN BLANC DU NORD

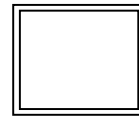
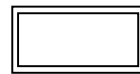
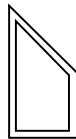
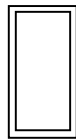
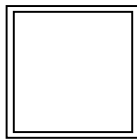

Nom du panneau	Nina 1	Nina 2	Nina 3	Nina 4	Nina 6
Numéro d'article	● 109533 ● 109534 ● 109535	● 109472 ● 109473 ● 109474	● 109468 ● 109469 ● 109470	● 109464 ● 109465 ● 109466	● 109461 ● 109462
Mesures, Poids x Hauteur	1800x1800 mm	900x1800 mm	900x1800/900 mm	1800x900 mm	1800x1500 mm
Section du cadre	33x57 mm	33x57 mm	33x57 mm	33x57 mm	33x57 mm
Profil des planches	12x57 mm	12x57 mm	12x57 mm	12x57 mm	12x57 mm



Tous les poteaux sont chanfreinés sur l'une des extrémités

ACCESSOIRES

Kits de fixation au sol pour poteaux et panneaux d'occultation.

POTEAUX EN BOIS MASSIF

Numéro d'article	● 100854 ● 100856 ● 108644	● 100860 ● 100862	● 100866 ● 100868	● 100872 ● 100874 ● 108645
Profil	70x70 mm	70x70 mm	70x70 mm	70x70 mm
Longueur	1000 mm	1300 mm	1600 mm	1900 mm

POTEAUX EN BOIS LAMELLÉ COLLÉ

Numéro d'article	● 100902 ● 100903 ● 108655	● 100890 ● 100892	● 100896 ● 100898	● 100917 ● 100918 ● 108656
Profil	90x90 mm	90x90 mm	90x90 mm	90x90 mm
Longueur	1000 mm	1300 mm	1600 mm	1900 mm

OPTIONS DE TRAITEMENT



GYVPI

Traitement autoclave gris



WTPNT1+2

Peint avec un apprêt et deux couches de peinture blanche (RAL 9016)



GYPNT1+2

Peint avec un apprêt et deux couches de peinture gris (RAL7016)

PALMAKO PANNEAUX REENA

ESSENCES DE BOIS : SAPIN BLANC DU NORD



Nom du panneau	Reena 1	Reena 2	Reena 3	Reena 4	Reena 6	Reena 7	Reena 8
Numéro d'article	● 100523 ● 100525 ● 108961	● 100396 ● 100398 ● 108962	● 100402 ● 100404 ● 108963	● 100439 ● 100441 ● 108964	● 100483	● 100356	● 100350
Mesures, Poids x Hauteur	1800x1800 mm	900x1800 mm	900x1800/900 mm	1800x900 mm	1800x1500 mm	900x1500 mm	900x1500/900 mm
Section du cadre	33x57 mm	33x57 mm	33x57 mm	33x57 mm	33x57 mm	33x57 mm	33x57 mm
Profil des planches	12x95 mm	12x95 mm	12x95 mm	12x95 mm	12x95 mm	12x95 mm	12x95 mm
Profil du treillis	12x45 mm	12x45 mm	12x45 mm	12x45 mm	12x45 mm	12x45 mm	12x45 mm



Tous les poteaux sont chanfreinés sur l'une des extrémités

ACCESSOIRES

Kits de fixation au sol pour poteaux et panneaux d'occultation.

POTEAUX EN BOIS MASSIF

Numéro d'article	● 100854 ● 100856 ● 108644	● 100860 ● 100862	● 100866 ● 100868	● 100872 ● 100874 ● 108645
Profil	70x70 mm	70x70 mm	70x70 mm	70x70 mm
Longueur	1000 mm	1300 mm	1600 mm	1900 mm

POTEAUX EN BOIS LAMELLÉ COLLÉ

Numéro d'article	● 100902 ● 100903 ● 108655	● 100890 ● 100892	● 100896 ● 100898	● 100917 ● 100918 ● 108656
Profil	90x90 mm	90x90 mm	90x90 mm	90x90 mm
Longueur	1000 mm	1300 mm	1600 mm	1900 mm

OPTIONS DE TRAITEMENT



GYVPI

Traitement autoclave gris

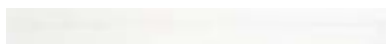

WTPNT1+2

Peint avec un apprêt et deux couches de peinture blanche (RAL 9016)



GYPNT1+2

Peint avec un apprêt et deux couches de peinture gris (RAL7016)

PALMAKO PANNEAUX ELKE

ESSENCES DE BOIS : SAPIN BLANC DU NORD

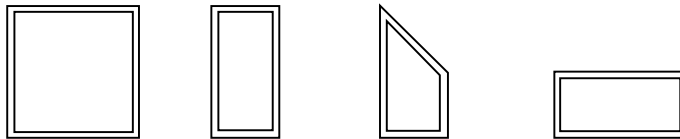

Nom du panneau	Elke 1	Elke 2	Elke 3	Elke 4
Numéro d'article	● 100513 ● 108625	● 100386 ● 108626	● 100368 ● 108627	● 107231 ● 108628
Mesures, Poids x Hauteur	1800x1800 mm	900x1800 mm	900x1800/900 mm	1800x900 mm
Section du cadre	33x57 mm	33x57 mm	33x57 mm	33x57 mm
Profil des planches	12x95 mm	12x95 mm	12x95 mm	12x95 mm
Profil du treillis	12x45 mm	12x45 mm	12x45 mm	12x45 mm



Tous les poteaux sont chanfreinés sur l'une des extrémités

ACCESSOIRES

Kits de fixation au sol pour poteaux et panneaux d'occultation.

POTEAUX EN BOIS MASSIF

Numéro d'article	● 100856 ● 108644	● 100862	● 100868	● 100874 ● 108645
Profil	70x70 mm	70x70 mm	70x70 mm	70x70 mm
Longueur	1000 mm	1300 mm	1600 mm	1900 mm

POTEAUX EN BOIS LAMELLÉ COLLÉ

Numéro d'article	● 100903 ● 108655	● 100892	● 100898	● 100918 ● 108656
Profil	90x90 mm	90x90 mm	90x90 mm	90x90 mm
Longueur	1000 mm	1300 mm	1600 mm	1900 mm

OPTIONS DE TRAITEMENT

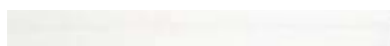

WTPNT1+2

Peint avec un apprêt et deux couches de peinture blanche (RAL 9016)



GYPNT1+2

Peint avec un apprêt et deux couches de peinture gris (RAL7016)

PALMAKO PANNEAUX HELIS

ESSENCES DE BOIS : SAPIN BLANC DU NORD

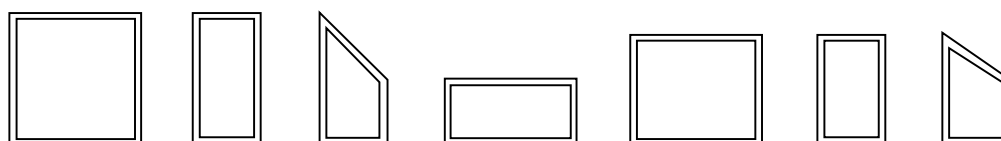

Nom du panneau	Helis 1	Helis 2	Helis 3	Helis 4	Helis 6	Helis 7	Helis 8
Numéro d'article	● 100493 ● 100495 ● 100492 ● 108965	● 100372 ● 100374 ● 100371 ● 108966	● 100378 ● 100380 ● 100377 ● 108967	● 100414 ● 100416 ● 100413 ● 108968	● 100445 ● 100447 ● 100444	● 100318 ● 100320 ● 100317	● 100312 ● 100314 ● 100311
Mesures, Poids x Hauteur	1800x1800 mm	900x1800 mm	900x1800/900 mm	1800x900 mm	1800x1500 mm	900x1500 mm	900x1500/900 mm
Section du cadre	33x57 mm	33x57 mm	33x57 mm	33x57 mm	33x57 mm	33x57 mm	33x57 mm
Profil des planches	12x95 mm	12x95 mm	12x95 mm	12x95 mm	12x95 mm	12x95 mm	12x95 mm
Profil du treillis	12x45 mm	12x45 mm	12x45 mm	12x45 mm	12x45 mm	12x45 mm	12x45 mm



Tous les poteaux sont chanfreinés sur l'une des extrémités

ACCESSOIRES

Kits de fixation au sol pour poteaux et panneaux d'occultation.

POTEAUX EN BOIS MASSIF

Numéro d'article	● 100854 ● 100856 ● 100853 ● 108644	● 100860 ● 100862 ● 100859	● 100866 ● 100868 ● 100865	● 100872 ● 100874 ● 100871 ● 108645
Profil	70x70 mm	70x70 mm	70x70 mm	70x70 mm
Longueur	1000 mm	1300 mm	1600 mm	1900 mm

POTEAUX EN BOIS LAMELLÉ COLLÉ

Numéro d'article	● 100902 ● 100903 ● 100901 ● 108655	● 100890 ● 100892 ● 100889	● 100896 ● 100898 ● 100895	● 100917 ● 100918 ● 100916 ● 108656
Profil	90x90 mm	90x90 mm	90x90 mm	90x90 mm
Longueur	1000 mm	1300 mm	1600 mm	1900 mm

OPTIONS DE TRAITEMENT



GYVPI

Traitement autoclave gris



GNVPI

Traitement autoclave vert



WTPNT1+2

Peint avec un apprêt et deux couches de peinture blanche (RAL 9016)



GYPNT1+2

Peint avec un apprêt et deux couches de peinture gris (RAL7016)

PALMAKO PANNEAUX MARIT

ESSENCES DE BOIS : SAPIN BLANC DU NORD

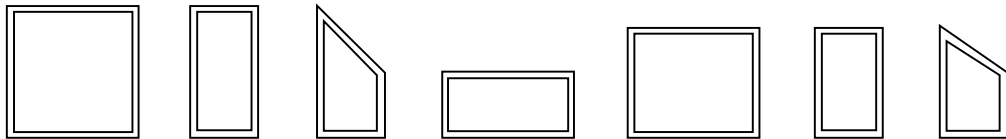

Nom du panneau	Marit 1	Marit 2	Marit 3	Marit 4	Marit 6	Marit 7	Marit 8
Numéro d'article	● 100507	● 100374	● 100380	● 100428	● 100465	● 100320	● 100314
Mesures, Poids x Hauteur	1800x1800 mm	900x1800 mm	900x1800/900 mm	1800x900 mm	1800x1500 mm	900x1500 mm	900x1500/900 mm
Section du cadre	33x57 mm	33x57 mm	33x57 mm	33x57 mm	33x57 mm	33x57 mm	33x57 mm
Profil des planches	12x95 mm	12x95 mm	12x95 mm	12x95 mm	12x95 mm	12x95 mm	12x95 mm
Profil du treillis	12x45 mm	12x45 mm	12x45 mm	12x45 mm	12x45 mm	12x45 mm	12x45 mm



Tous les poteaux sont chanfreinés sur l'une des extrémités

ACCESSOIRES

Kits de fixation au sol pour poteaux et panneaux d'occultation.

POTEAUX EN BOIS MASSIF

Numéro d'article	● 100856	● 100862	● 100868	● 100874
Profil	70x70 mm	70x70 mm	70x70 mm	70x70 mm
Longueur	1000 mm	1300 mm	1600 mm	1900 mm

POTEAUX EN BOIS LAMELLÉ COLLÉ

Numéro d'article	● 100903	● 100892	● 100898	● 100918
Profil	90x90 mm	90x90 mm	90x90 mm	90x90 mm
Longueur	1000 mm	1300 mm	1600 mm	1900 mm

OPTIONS DE TRAITEMENT

WTPNT1+2

Peint avec un apprêt et deux couches de peinture blanche (RAL 9016)

PALMAKO PANNEAUX KARINA

ESSENCES DE BOIS : SAPIN BLANC DU NORD

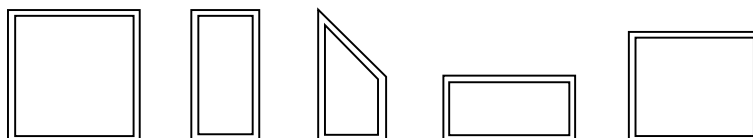

Nom du panneau	Karina 1	Karina 2	Karina 3	Karina 4	Karina 6
Numéro d'article	● 100499 ● 100501	● 100362	● 100368	● 100420 ● 100422	● 100457 ● 100459
Mesures, Poids x Hauteur	1800x1800 mm	900x1800 mm	900x1800/900 mm	1800x900 mm	1800x1500 mm
Section du cadre	33x57 mm	33x57 mm	33x57 mm	33x57 mm	33x57 mm
Profil des planches	12x95 mm	12x95 mm	12x95 mm	12x95 mm	12x95 mm
Profil du treillis	12x45 mm	12x45 mm	12x45 mm	12x45 mm	12x45 mm



Tous les poteaux sont chanfreinés sur l'une des extrémités

ACCESSOIRES

Kits de fixation au sol pour poteaux et panneaux d'occultation.

POTEAUX EN BOIS MASSIF

Numéro d'article	● 100854 ● 100856	● 100860 ● 100862	● 100866 ● 100868	● 100872 ● 100874
Profil	70x70 mm	70x70 mm	70x70 mm	70x70 mm
Longueur	1000 mm	1300 mm	1600 mm	1900 mm

POTEAUX EN BOIS LAMELLÉ COLLÉ

Numéro d'article	● 100902 ● 100903	● 100890 ● 100892	● 100896 ● 100898	● 100917 ● 100918
Profil	90x90 mm	90x90 mm	90x90 mm	90x90 mm
Longueur	1000 mm	1300 mm	1600 mm	1900 mm

OPTIONS DE TRAITEMENT



GYVPI

Traitement autoclave gris



WTPNT1+2

Peint avec un apprêt et deux couches de peinture blanche (RAL 9016)

PALMAKO PANNEAUX JANET / BIRGIT

ESSENCES DE BOIS : SAPIN BLANC DU NORD

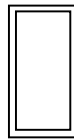
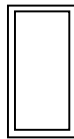
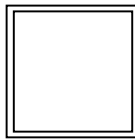

JANET 1

JANET 2

BIRGIT 2

Nom du panneau	Janet 1	Janet 2	Birgit 2
Numéro d'article	● 107663	● 107669	● 107675
Mesures, Poids x Hauteur	1800x1800 mm	900x1800 mm	900x1800 mm
Section du cadre	33x57 mm	33x57 mm	33x57 mm
Profil des planches	12x85 mm	12x85 mm	

Se combine avec d'autres éléments de la série des panneaux de clôture, pages 312-318.

Ces panneaux d'occultation sont en verre trempé de 6 mm.

ACCESSOIRES

Kits de fixation au sol pour poteaux et panneaux d'occultation.



Tous les poteaux sont chanfreinés sur l'une des extrémités

POTEAUX EN BOIS MASSIF

Numéro d'article	● 100856	● 100862	● 100868	● 100874
Profil	70x70 mm	70x70 mm	70x70 mm	70x70 mm
Longueur	1000 mm	1300 mm	1600 mm	1900 mm

POTEAUX EN BOIS LAMELLÉ COLLÉ

Numéro d'article	● 100903	● 100892	● 100898	● 100918
Profil	90x90 mm	90x90 mm	90x90 mm	90x90 mm
Longueur	1000 mm	1300 mm	1600 mm	1900 mm

OPTIONS DE TRAITEMENT

WTPNT1+2

Peint avec un apprêt et deux couches de peinture blanche (RAL 9016)

LAISSEZ LIBRE COURS A VOTRE IMAGINATION EN AMÉNAGEANT VOTRE JARDIN AVEC LES PANNEAUX D'OCCULTATION PALMAKO

Si vous souhaitez des panneaux au design chic et soigné, voici notre gamme de clôtures précieusement choisie. Vous pourrez ainsi donner facilement un aspect unique et contemporain à votre jardin urbain ou votre terrasse.

Nous proposons neuf modèles de panneaux de clôture différents afin que vous puissiez choisir votre modèle préféré, et pourquoi pas combiner différents modèles en fonction de vos besoins. Nos panneaux de clôture sont disponibles avec un cadre de 33x57 mm ou 32x40 mm, ce qui les rend facilement manipulables. Une fois en place ils sublimeront l'apparence raffinée à votre jardin.

Vous trouverez ci-dessous des panneaux de clôture avec un cadre de 33x57 mm dans neuf designs.



Line

Horizontal avec carreaux.



Marit

Horizontal avec carreaux et deux rampes verticales. Treillis vertical avec trois croix.



Nina

Horizontal avec carreaux.



Karina

Vertical avec une rampe au milieu. Treillis vertical avec trois croix.



Reena

Vertical avec une rampe au milieu. Treillis horizontal.



Janet

Panneaux verticaux avec un verre trempé brillant de 6 mm.



Elke

Vertical avec une rampe au milieu. Treillis vertical.



Birgit

Verre trempé brillant de 6 mm dans un cadre en bois massif.



Helis

Horizontal avec carreaux et deux rampes verticales. Treillis vertical avec une croix.

Selon le modèle, 10 dimensions sont disponibles :

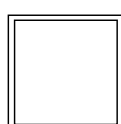

1800x1800 mm

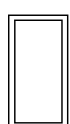

900x1800 mm



900x1800/900 mm

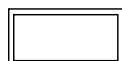

1800x900 mm

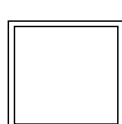

1800x1700 mm

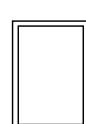

1200x1700 mm



1200x1000 mm



1800x1500 mm



900x1500 mm

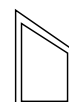

900x1500/900 mm

Selon les modèles, vous avez le choix entre différentes options de finition.



Traitement autoclave gris



Traitement autoclave vert



Peint avec un primaire et deux couches de peinture blanche (RAL 9016)



Peint avec un primaire et deux couches de peinture gris (RAL 7016)

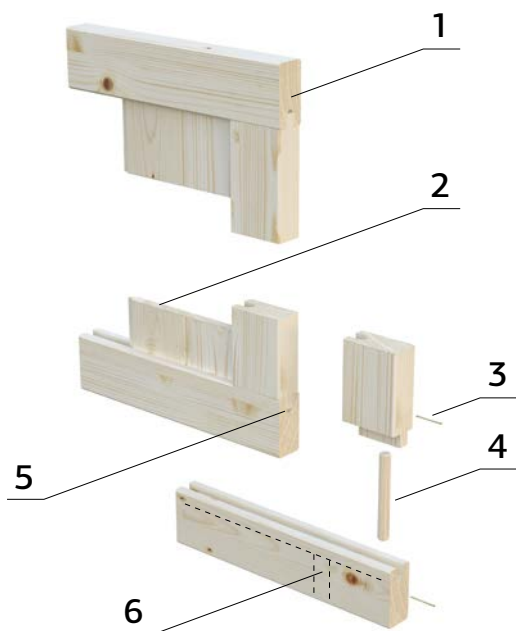

1. Cadre 33x57mm
2. Planche 12x95mm
3. Clous de finition
4. Goujon 10x130mm
5. Goulotte
6. Trou d'évacuation (pour laisser s'écouler toute eau ou humidité accumulée)

Tous nos panneaux d'occultation se montent facilement. Reportez-vous au visuel ci-dessous pour savoir de quels produits vous avez besoin et comment les monter.

Voir les produits optionnels à la page 335 pour plus de détails.

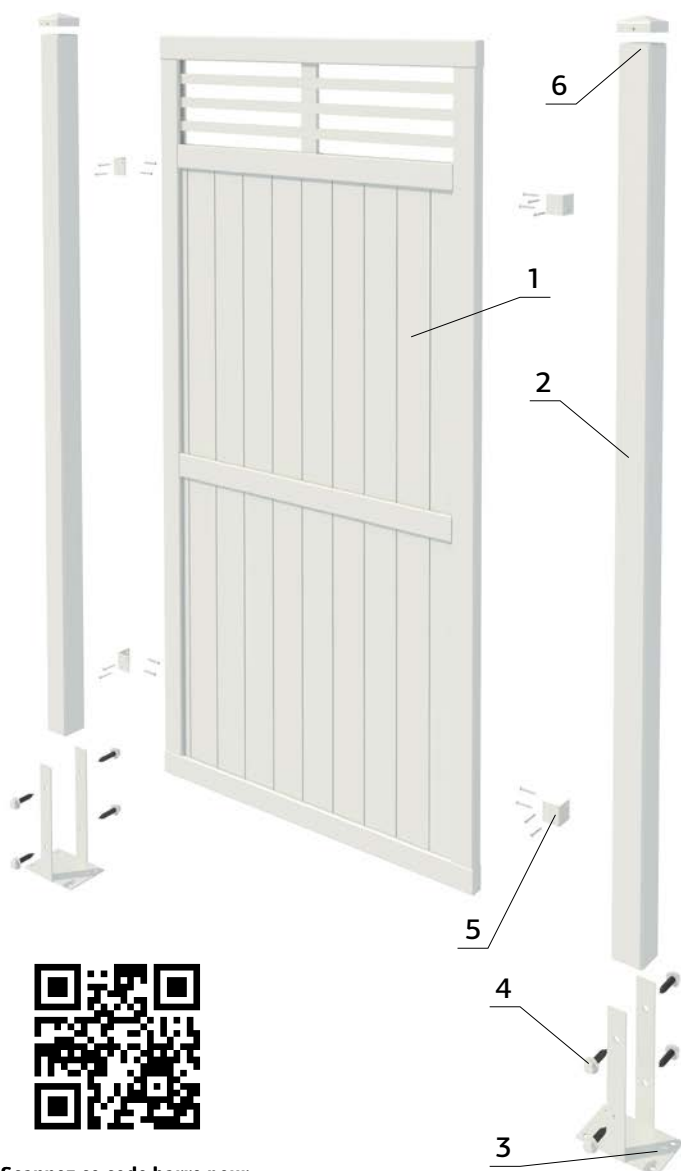

1. Panneau
2. Poteau
3. Support de poteau
4. Vis
5. Support de fixation de type L
6. Chapeau de poteau

Les fixations au sol doivent être effectuées correctement en fonction des fondations. Faites attention à bien choisir les articles de fixation appropriés.

Tous nos panneaux sont en épicéa nordique, un bois dense et résistant qui présente de petits noeuds.



Scannez ce code barre pour visualiser l'assemblage de Palmako panneaux Light Panels!

PANNEAUX



PALMAKO CLÔTURE
LOVISA 10



PALMAKO CLÔTURE
LUISE 10



PALMAKO CLÔTURE
KAMILLA 10

NOUVEAU



PALMAKO CLÔTURE
KELDA 8



PALMAKO CLÔTURE
KELDA 10



PALMAKO PORTILLON
LOVISA 10



PALMAKO PORTILLON
LUISE 10

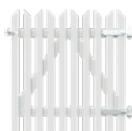

PALMAKO PORTILLON
KAMILLA 10

NOUVEAU



PALMAKO PORTILLON
KELDA 8



PALMAKO PORTILLON
KELDA 10



PALMAKO CLÔTURE
DE TERRASSE SIRI 11



PALMAKOCLOTURE
DE TERRASSE POUR
RAMPANT SIRI 17



PALMAKO CLÔTURE
DE TERRASSE SIRI 11
VERRE



PALMAKO CLÔTURE
DE TERRASSE SIRI 6
VERRE

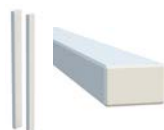

PALMAKO POTEAUX
POUR CLÔTURE
PANNEAUX

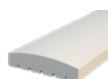

PALMAKO MAIN
COURANTE POUR
CLÔTURE TERRASSE



PALMAKO PANNEAU
LAUREEN

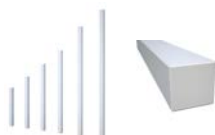

PALMAKO POTEAUX EN BOIS
LAMELLÉ COLLÉ



PALMAKO RENFORCÉ
PAR UN « POSTSAVER »



PALMAKO PIQUETS FRAISÉS
QUALITÉ PREMIUM



PALMAKO RONDINS FRAISÉS
QUALITÉ PREMIUM

PALMAKO CLÔTURE LOVISA 10

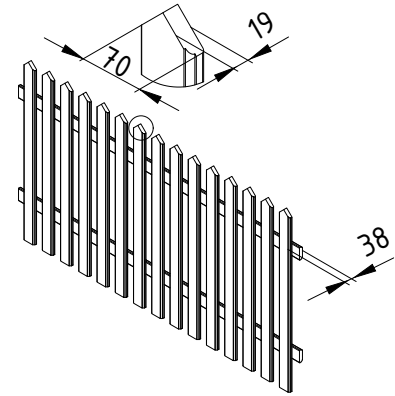

CARACTÉRISTIQUES DU PRODUIT

Dimensions du panneau,

largeur x hauteur : 1800x1000 mm

Profondeur : 38 mm

Profil de la palissade : 19x70 mm

TRAITEMENT



108639

Peint avec un apprêt et deux couches de peinture blanche (RAL 9016)

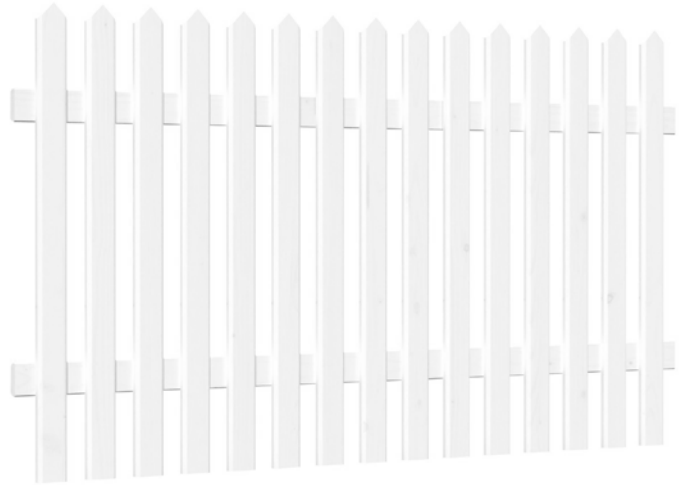

PALMAKO PORTILLON LOVISA 10

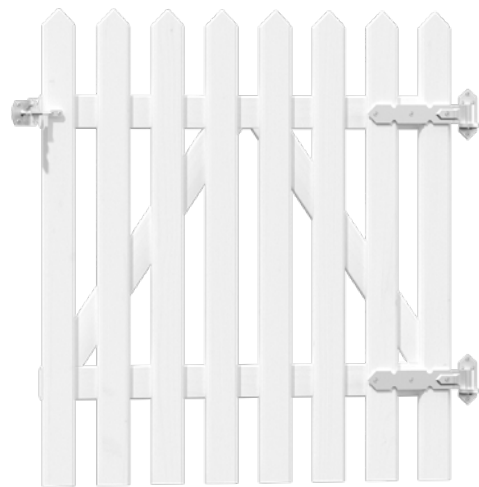
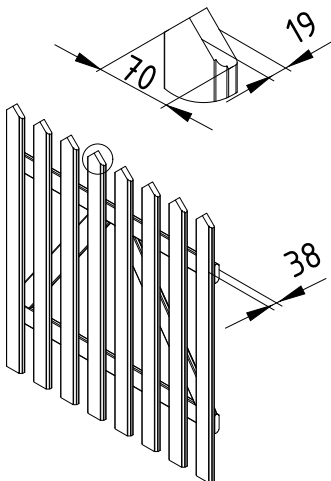

TRAITEMENT



109035

Peint avec un apprêt et deux couches de peinture blanche (RAL 9016)

OPTIONNEL

Kit de matériel pour portail de clôture.

CARACTÉRISTIQUES DU PRODUIT

Dimensions du panneau,

largeur x hauteur : 900x1000 mm

Profondeur : 38 mm

Profil de la palissade : 19x70 mm

PALMAKO CLÔTURE LUISE 10

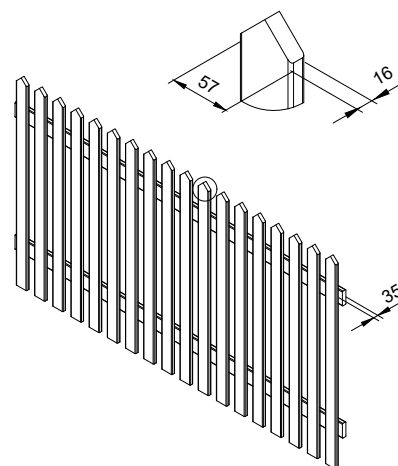

CARACTÉRISTIQUES DU PRODUIT

Dimensions du panneau,

largeur x hauteur : 1800x1000 mm

Profondeur : 35 mm

Profil de la palissade : 16x57 mm

OPTIONS DE TRAITEMENT



100546

Traitement autoclave vert



100549

Peint avec un apprêt et deux couches de peinture blanche (RAL 9016)

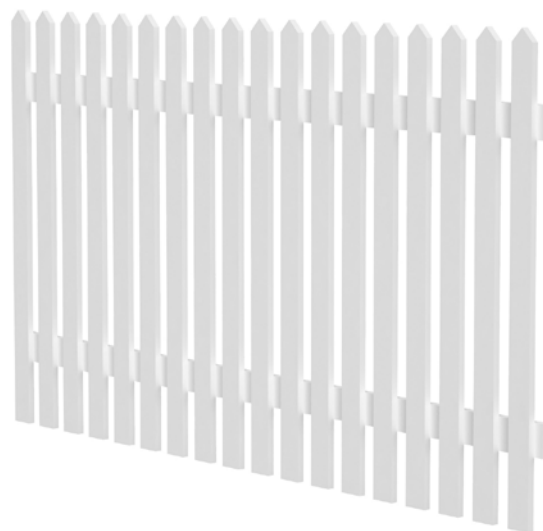

PALMAKO PORTILLON LUISE 10

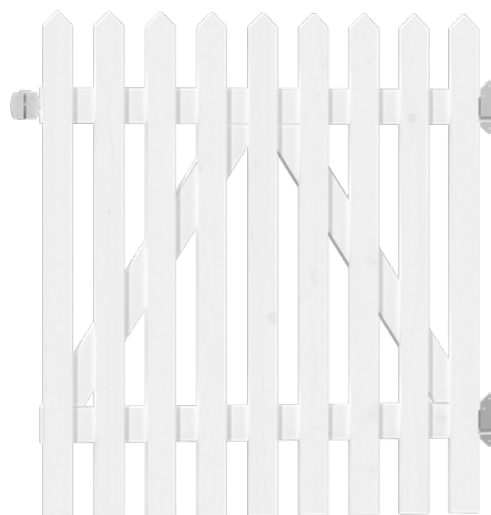
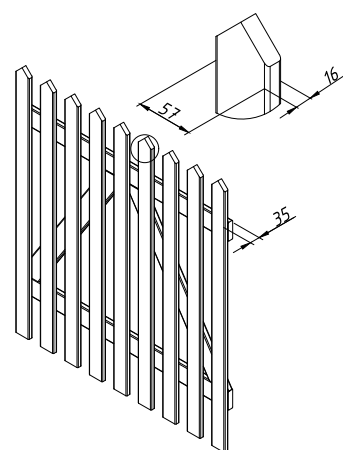

OPTIONS DE TRAITEMENT



107909

Traitement autoclave vert

OPTIONNEL

Kit de matériel pour portail de clôture.



107913

Peint avec un apprêt et deux couches de peinture blanche (RAL 9016)

CARACTÉRISTIQUES DU PRODUIT

Dimensions du panneau,

largeur x hauteur : 900x1000 mm

Profondeur : 35 mm

Profil de la palissade : 16x57 mm

PALMAKO CLÔTURE KAMILLA 10

NOUVEAU!

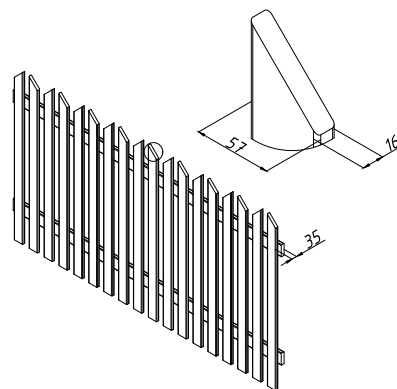

CARACTÉRISTIQUES DU PRODUIT

Dimensions du panneau,

largeur x hauteur : 1800x1000 mm

Profondeur : 35 mm

Profil de la palissade : 16x57 mm

TRAITEMENT

119374

Peint avec un apprêt et deux couches de peinture blanche (RAL 9016)



PALMAKO PORTILLON KAMILLA 10

NOUVEAU!

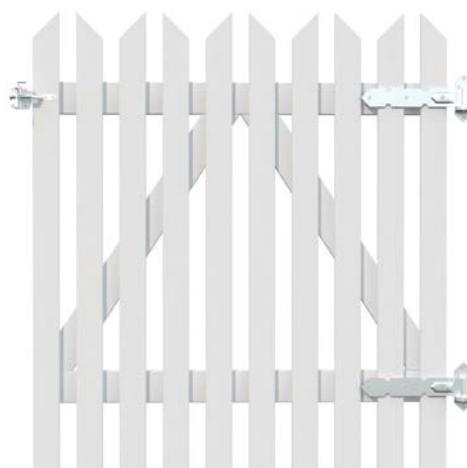
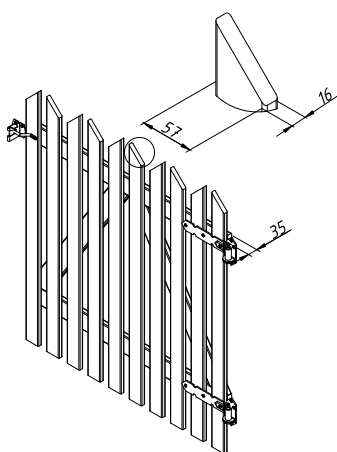

TRAITEMENT

107913

Peint avec un apprêt et deux couches de peinture blanche (RAL 9016)

OPTIONNEL

Kit de matériel pour portail de clôture.

CARACTÉRISTIQUES DU PRODUIT

Dimensions du panneau,

largeur x hauteur : 900x1000 mm

Profondeur : 35 mm

Profil de la palissade : 16x57 mm

PALMAKO CLÔTURE KELDA 8

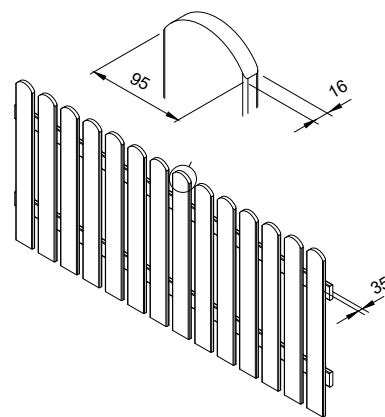

CARACTÉRISTIQUES DU PRODUIT

Dimensions du panneau,

largeur x hauteur : 1800x800 mm

Profondeur : 35 mm

Profil de la palissade : 16x95 mm

OPTIONS DE TRAITEMENT



100534

Traitement autoclave vert

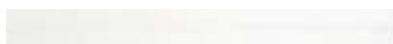

100537

Peint avec un apprêt et deux couches de peinture blanche (RAL 9016)

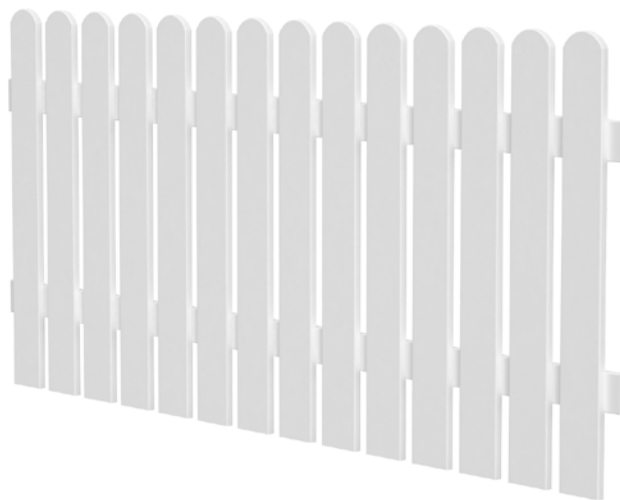

PALMAKO PORTILLON KELDA 8

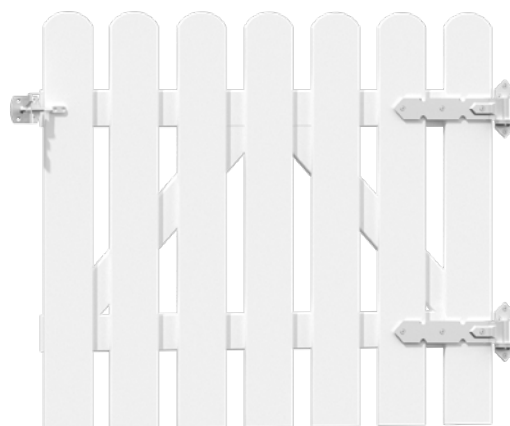
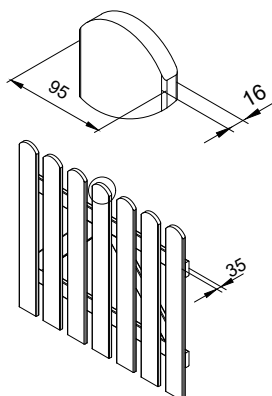

OPTIONS DE TRAITEMENT



108333

Traitement autoclave vert

OPTIONNEL

Kit de matériel pour portail de clôture.



108334

Peint avec un apprêt et deux couches de peinture blanche (RAL 9016)

CARACTÉRISTIQUES DU PRODUIT

Dimensions du panneau,

largeur x hauteur : 900x800 mm

Profondeur : 35 mm

Profil de la palissade : 16x95 mm

PALMAKO CLÔTURE KELDA 10

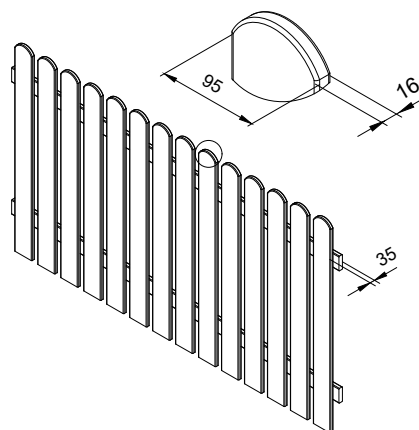

CARACTÉRISTIQUES DU PRODUIT

Dimensions du panneau,

largeur x hauteur : 1800x1000 mm

Profondeur : 35 mm

Profil de la palissade : 16x95 mm

TRAITEMENT

100543

Peint avec un apprêt et deux couches de peinture blanche (RAL 9016)

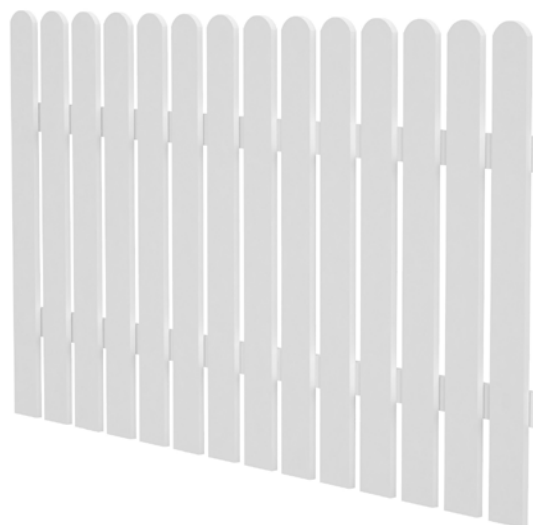

PALMAKO PORTILLON KELDA 10

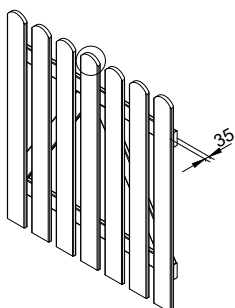
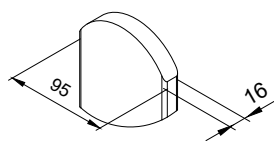

TRAITEMENT

107907

Peint avec un apprêt et deux couches de peinture blanche (RAL 9016)

OPTIONNEL

Kit de matériel pour portail de clôture.

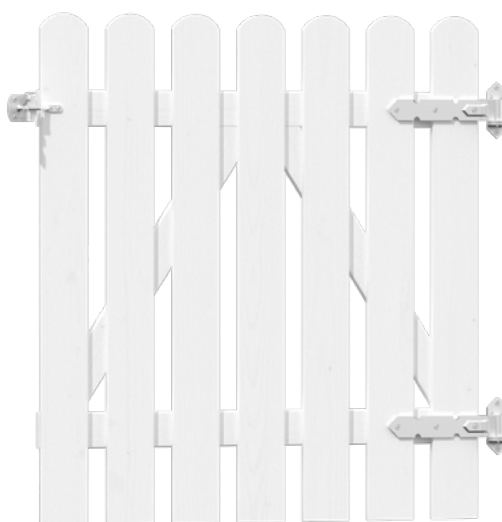

CARACTÉRISTIQUES DU PRODUIT

Dimensions du panneau,

largeur x hauteur : 900x1000 mm

Profondeur : 35 mm

Profil de la palissade : 16x95 mm

PALMAKO CLÔTURE DE TERRASSE SIRI 11

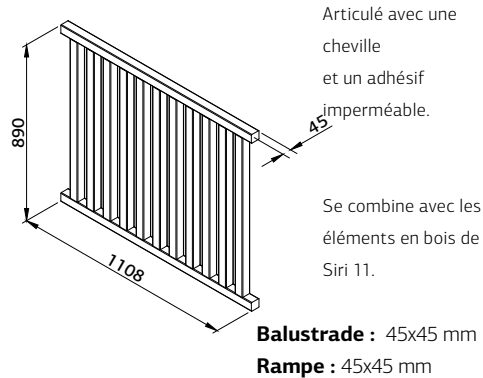

TRAITEMENT

100555

Peint avec un apprêt et deux couches de peinture blanche (RAL 9016)

PALMAKO CLÔTURE DE TERRASSE POUR RAMPANT SIRI 17

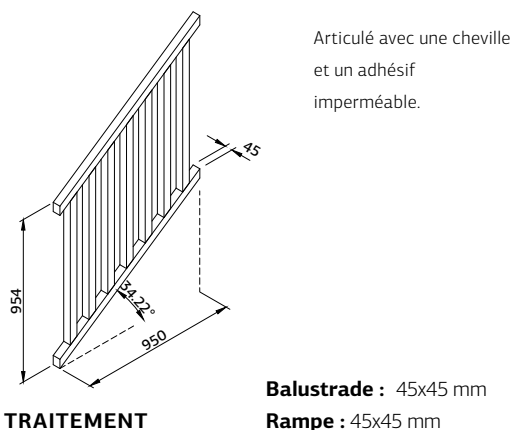

TRAITEMENT

100561

Peint avec un apprêt et deux couches de peinture blanche (RAL 9016)

POTEAUX ET MAIN COURANTE

POTEAUX POUR CLÔTURE PANNEAUX

Numéro d'article ● 100844

Profil 45x70 mm

Longueur 1200 mm

TRAITEMENT

WTPNT1+2

Peint avec un apprêt et deux couches de peinture blanche (RAL 9016)

MAIN COURANTE POUR CLÔTURE TERRASSE

Numéro d'article ● 100820 ● 100832

Profil 34x120 mm 34x145 mm

Longueur 4200 mm 4200 mm

rond rond

ESSENCES DE BOIS : PIN



PALMAKO CLÔTURE DE TERRASSE, SIRI 11 VERRE

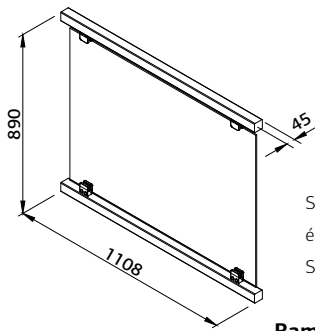

Se combine avec les éléments en bois de Siri 11.

Rampe : 45x45 mm

Verre : trempé, transparent, 6 mm

TRAITEMENT



107693

Peint avec un apprêt et deux couches de peinture blanche (RAL 9016)



PALMAKO CLÔTURE DE TERRASSE, SIRI 6 VERRE

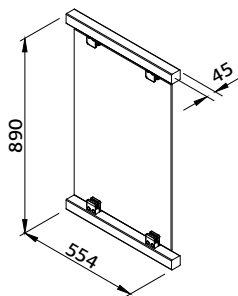

Se combine avec les éléments en bois de Siri 11.

Rampe : 45x45 mm

Verre : trempé, transparent, 6 mm

TRAITEMENT



107705

Peint avec un apprêt et deux couches de peinture blanche (RAL 9016)



POTEAUX ET MAIN COURANTE

POTEAUX POUR CLÔTURE PANNEAUX

Numéro d'article ● 100844

Profil 45x70 mm

Longueur 1200 mm

TRAITEMENT



WTPNT1+2

Peint avec un apprêt et deux couches de peinture blanche (RAL 9016)

MAIN COURANTE POUR CLÔTURE TERRASSE

Numéro d'article ● 100820 ● 100832

Profil 34x120 mm 34x145 mm

Longueur 4200 mm 4200 mm

rond rond

ESSENCES DE BOIS : PIN

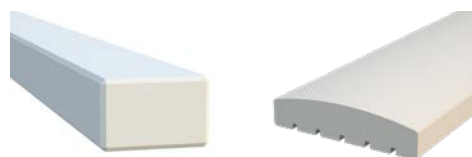

PALMAKO PANNEAUX LAUREEN

ESSENCES DE BOIS : SAPIN BLANC DU NORD

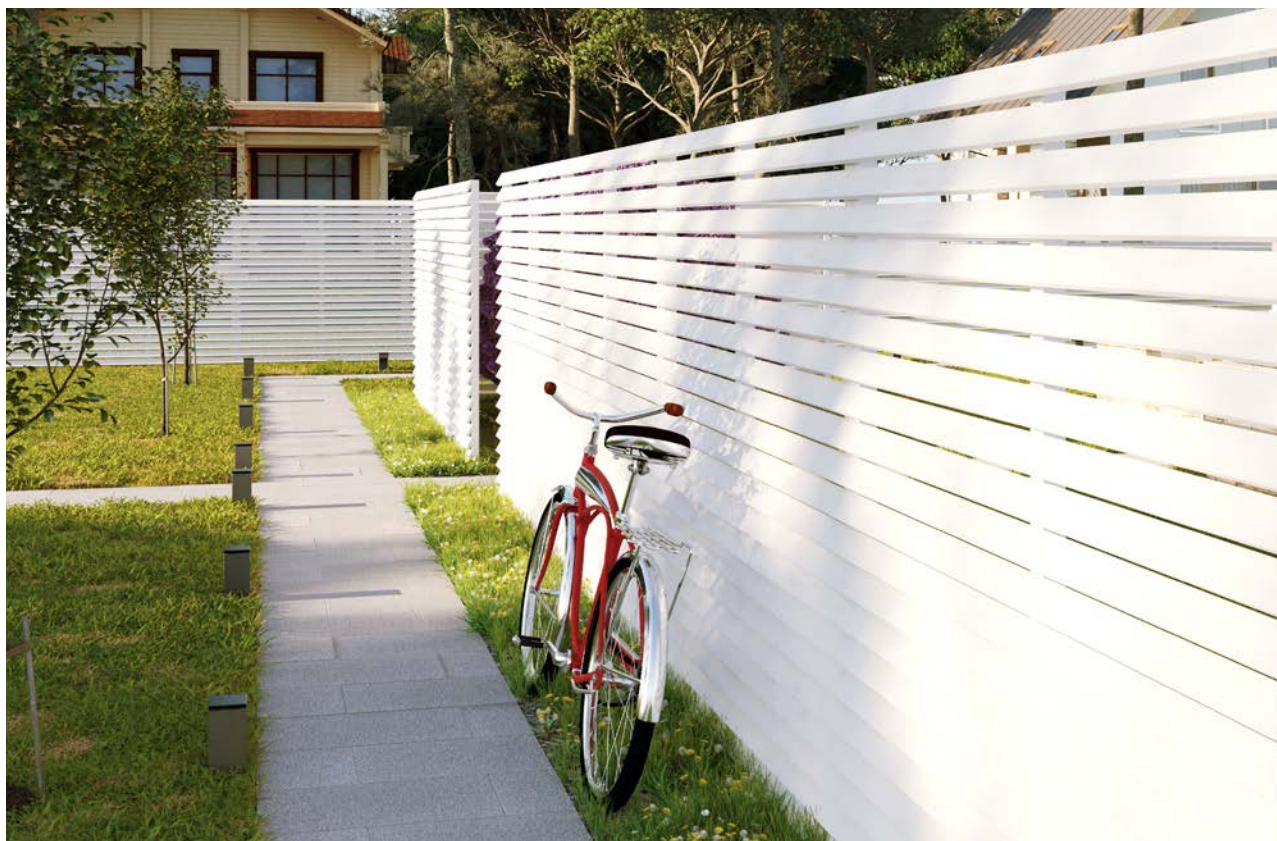

CARACTÉRISTIQUES DU PRODUIT

Dimensions du panneau, largeur x hauteur :

1800x1800 mm

Profondeur : 82 mm

OPTIONS DE TRAITEMENT



100748

Traitement autoclave gris

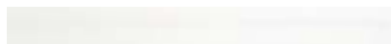

100749

Peint avec un apprêt et deux couches de peinture blanche (RAL 9016)



108986

Peint avec un apprêt et deux couches de peinture gris (RAL7016)



PALMAKO FIXATIONS ET FINITIONS POUR POTEAUX ET PANNEAUX



**Support de poteau à planter
90 x 90 mm galvanisé**
N° art. : 106617



**Support de poteau à planter
70 x 70 mm galvanisé**
N° art. : 107487



**Support de poteau à
poser rectangulaire
90 x 90 mm galvanisé**
N° art. : 106613



**Support de pied de poteau
70 x 70 mm galvanisé**
N° art. : 107492



**Support de pied de poteau
70 x 70 mm blanc**
N° art. : 107493



**Support de pied de poteau
90 x 90 mm galvanisé**
N° art. : 107494



**Support de pied de poteau
90 x 90 mm blanc**
N° art. : 107495



**Support d'angle pour poteau
poteau galvanisé**
N° art. : 107489



**Support d'angle pour poteau
poteau blanc**
N° art. : 107488

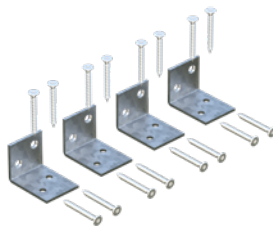

**Lot de 4 supports de fixation de
type L galvanisés**
N° art. : 108424

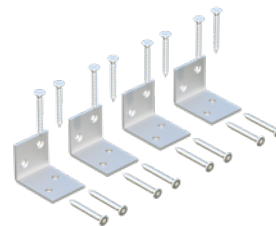

**Lot de 4 supports de fixation de
type L blancs**
N° art. : 108423



**Lot de 8 vis en bois
(lot de 8) galvanisés**
N° art. : 120373



**Lot de 8 vis en bois
(lot de 8) blanches**
N° art. : 107486

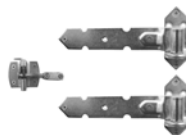

**Kit de fixation pour
portillon**
N° art. : 108303



**Chapeau de poteau
70 x 70 mm blanc**
N° art. : 108300

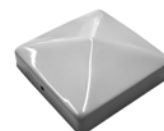

**Chapeau de poteau
90 x 90 mm blanc**
N° art. : 108302

PALMAKO PIQUETS RENFORCÉ PAR UN « POSTSAVER »



	N° art.	Diamètre, mm	Longueur, mm	Traitement	Finition	Essences de bois	Demi-rondin oui/non	Pièces/palette	FSC
Piquet avec « Postsaver » 75 1800	106599	75	1800	GNVPIH4 Traitement autoclave vert HC4	PC	Sapin blanc du nord	Non	168	FSC Mix Credit
Piquet avec « Postsaver » 75 2400	108284	75	2400	GNVPIH4 Traitement autoclave vert HC4	PC	Sapin blanc du nord	Non	168	FSC Mix Credit
Piquet avec « Postsaver » 85 1800	106601	85	1800	GNVPIH4 Traitement autoclave vert HC4	PC	Sapin blanc du nord	Non	132	FSC Mix Credit
Piquet avec « Postsaver » 85 2400	108285	85	2400	GNVPIH4 Traitement autoclave vert HC4	PC	Sapin blanc du nord	Non	132	FSC Mix Credit
Piquet avec « Postsaver » 100 1800	106602	100	1800	GNVPIH4 Traitement autoclave vert HC4	PC	Sapin blanc du nord	Non	90	FSC Mix Credit
Piquet avec « Postsaver » 100 2400	108287	100	2400	GNVPIH4 Traitement autoclave vert HC4	PC	Sapin blanc du nord	Non	90	FSC Mix Credit
Piquet avec « Postsaver » 140 2400	109561	140	2400	GNVPIH4 Traitement autoclave vert HC4	PC	Pin	Non	49	FSC Mix Credit

DESCRIPTION

Finition : Pointé & Chanfreiné (PC)

Surface : Incisée

Traitement chimique : Impraliti®-KDS ; Couleur verte

Méthode de traitement : Sous pression

Classe de traitement: HC4 ; préséché, teneur en humidité inférieure à 35%

Traitement standard : EN351-1 (pénétration ≥ 6 mm)

Postsaver: Double gaine appliquée au niveau du point en contact avec le sol

Garantie : 25 ans (demander les conditions)

PALMAKO PIQUETS FRAISÉS QUALITÉ PREMIUM



	N° art.	Diamètre, mm	Longueur, mm	Traitement	Finition	Essences de bois	Demi-rondin oui/non	Pièces/palette	FSC
Piquet qualité premium 60 1500	101266	60	1500	GNVPIH4 Traitement autoclave vert HC4	PC	Sapin blanc du nord	Non	238	FSC Mix Credit
Piquet qualité premium 60 1800	108289	60	1800	GNVPIH4 Traitement autoclave vert HC4	PC	Sapin blanc du nord	Non	238	FSC Mix Credit
Piquet qualité premium 75 1650	108290	75	1650	GNVPIH4 Traitement autoclave vert HC4	PC	Sapin blanc du nord	Non	168	FSC Mix Credit
Piquet qualité premium 75 1800	108291	75	1800	GNVPIH4 Traitement autoclave vert HC4	PC	Sapin blanc du nord	Non	168	FSC Mix Credit
Piquet qualité premium 75 2400	108293	75	2400	GNVPIH4 Traitement autoclave vert HC4	PC	Sapin blanc du nord	Non	168	FSC Mix Credit
Piquet qualité premium 80 2000	101273	80	2000	GNVPIH4 Traitement autoclave vert HC4	PC	Pin	Non	143	FSC Mix Credit
Piquet qualité premium 80 2500	101275	80	2500	GNVPIH4 Traitement autoclave vert HC4	PC	Pin	Non	143	FSC Mix Credit
Piquet qualité premium 80 3000	109116	80	3000	GNVPIH4 Traitement autoclave vert HC4	PC	Pin	Non	143	FSC Mix Credit
Piquet qualité premium 85 1650	108294	85	1650	GNVPIH4 Traitement autoclave vert HC4	PC	Sapin blanc du nord	Non	132	FSC Mix Credit
Piquet qualité premium 85 1800	108295	85	1800	GNVPIH4 Traitement autoclave vert HC4	PC	Sapin blanc du nord	Non	132	FSC Mix Credit
Piquet qualité premium 85 2400	108364	85	2400	GNVPIH4 Traitement autoclave vert HC4	PC	Sapin blanc du nord	Non	132	FSC Mix Credit
Piquet qualité premium 100 1800	101280	100	1800	GNVPIH4 Traitement autoclave vert HC4	PC	Sapin blanc du nord	Non	90	FSC Mix Credit
Piquet qualité premium 100 2000	101282	100	2000	GNVPIH4 Traitement autoclave vert HC4	PC	Pin	Non	90	FSC Mix Credit
Piquet qualité premium 100 2400	108298	100	2400	GNVPIH4 Traitement autoclave vert HC4	PC	Sapin blanc du nord	Non	90	FSC Mix Credit
Piquet qualité premium 100 2500	101285	100	2500	GNVPIH4 Traitement autoclave vert HC4	PC	Pin	Non	90	FSC Mix Credit
Piquet qualité premium 100 3000	101287	100	3000	GNVPIH4 Traitement autoclave vert HC4	PC	Sapin blanc du nord	Non	90	FSC Mix Credit
Piquet qualité premium 140 2100	120451	140	2100	GNVPIH4 Traitement autoclave vert HC4	PC	Pin	Non	49	FSC Mix Credit
Piquet qualité premium 140 2400	109560	140	2400	GNVPIH4 Traitement autoclave vert HC4	PC	Pin	Non	49	FSC Mix Credit
Piquet qualité premium 150 2400	101293	150	2400	GNVPIH4 Traitement autoclave vert HC4	PC	Pin	Non	42	FSC Mix Credit

DESCRIPTION

Finition : Pointé & Chanfreiné (PC)

Surface : Incisée

Traitement chimique : Impraliti®-KDS ; Couleur verte

Méthode de traitement : Sous pression

Classe de traitement : HC4 ; préséché, teneur en humidité inférieure à 35 % (sapin blanc) ou 28 % (pin)

Traitement standard : EN351-1

Garantie : 15 ans (demander les conditions)

UTILISATION

Poteaux de clôture et barrière, clôture grillagée, clôture électrique, structures d'aires de jeux, travaux au sol

PALMAKO RONDINS FRAISÉS QUALITÉ PREMIUM

	N° art.	Diamètre, mm	Longueur, mm	Traitement	Finition	Essences de bois	Demi-rondin oui/non	Pièces/palette	FSC
Rondin qualité premium 80 2500	101274	80	2500	GNVPIH4 Traitement autoclave vert HC4	CC	Pin	Non	143	FSC Mix Credit
Rondin qualité premium 80 3000	101276	80	3000	GNVPIH4 Traitement autoclave vert HC4	CC	Pin	Non	143	FSC Mix Credit
Rondin qualité premium 80 4000	101277	80	4000	GNVPIH4 Traitement autoclave vert HC4	CC	Pin	Non	143	FSC Mix Credit
Rondin qualité premium 100 2000	101281	100	2000	GNVPIH4 Traitement autoclave vert HC4	CC	Pin	Non	90	FSC Mix Credit
Rondin qualité premium 100 3000	101286	100	3000	GNVPIH4 Traitement autoclave vert HC4	CC	Pin	Non	90	FSC Mix Credit
Rondin qualité premium 100 4000	101288	100	4000	GNVPIH4 Traitement autoclave vert HC4	CC	Pin	Non	90	FSC Mix Credit
Rondin qualité premium 120 3000	101291	120	3000	GNVPIH4 Traitement autoclave vert HC4	CC	Pin	Non	64	FSC Mix Credit
Rondin qualité premium 120 4000	108288	120	4000	GNVPIH4 Traitement autoclave vert HC4	CC	Pin	Non	64	FSC Mix Credit

DESCRIPTION

Finition : Pointé & Chanfreiné (PC)

Surface : Incisée

Traitement chimique :

Impralit®-KDS ; Couleur verte

Méthode de traitement : Sous pression

Classe de traitement : HC4 ; préséché, teneur en humidité inférieure à 35 % (sapin blanc) ou 28 % (pin)

Traitement standard : EN351-1

Garantie : 15 ans (demander les conditions)

UTILISATION

Poteaux de clôture et barrière, clôture grillagée, clôture électrique, structures d'aires de jeux, travaux au sol



PANNEAUX – PIQUETS RENFORCÉ PAR UN « POSTSAVER »



CLÔTURES – PIQUETS FRAISÉS QUALITÉ PREMIUM



CLÔTURES – RONDINS FRAISÉS QUALITÉ PREMIUM





MOBILIER & ACCESSOIRES DE JARDIN



PALMAKO TABLE AVEC
BANCS SANNE 18



PALMAKO BALANCELLE
SIGRID



PALMAKO
TABLE PIQUE-NIQUE
RUBY 18



PALMAKO
TABLE PIQUE-NIQUE
RUBY 24



PALMAKO TABLE AVEC
BANCS ARTHUR



PALMAKO TABLE AVEC
BANCS OSCAR



PALMAKO ENSEMBLE
D'ACCESSOIRES LEO POUR
LE JARDIN



PALMAKO ENSEMBLE
D'ACCESSOIRES ARON POUR
LE JARDIN



PALMAKO JARDINIÈRE
MELISSA 4



PALMAKO JARDINIÈRE
MELISSA 7



PALMAKO JARDINIÈRE
MELISSA 10



PALMAKO
BORDURES



PALMAKO PROTECTION POUR
POMPE À CHALEUR EDWIN

PALMAKO TABLE AVEC BANCS SANNE 18

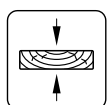
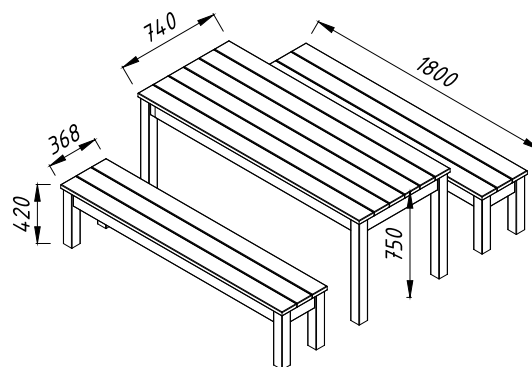

28 mm

CARACTÉRISTIQUES DU PRODUIT

Dimensions :

180x74 cm (table), 180x37 cm (bancs)

Hauteur :

75 cm (table), 42 cm (bancs)

TRAITEMENT



Traitement autoclave vert

PALMAKO BALANCELLE SIGRID

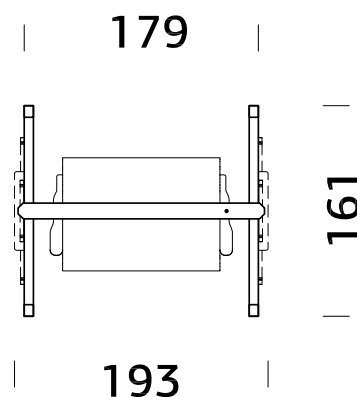

CARACTÉRISTIQUES DU PRODUIT

Dimensions : 193x161 cm

Hauteur : 198 cm

TRAITEMENT



Traitement autoclave vert

PALMAKO TABLE PIQUE-NIQUE RUBY 18

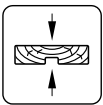
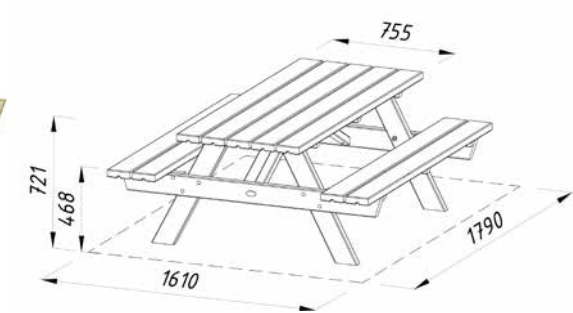

44 mm

CARACTÉRISTIQUES DU PRODUIT

Dimensions : 179x161 cm

Hauteur : 72 cm

TRAITEMENT



Traitement autoclave vert

PALMAKO TABLE PIQUE-NIQUE RUBY 24

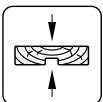
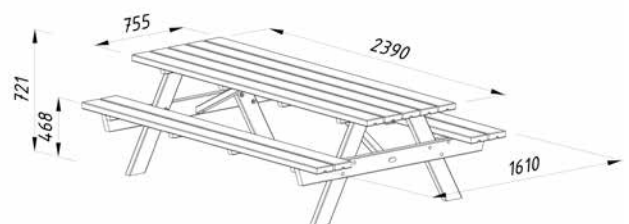

44 mm

CARACTÉRISTIQUES DU PRODUIT

Dimensions : 239x161 cm

Hauteur : 72 cm

TRAITEMENT



Traitement autoclave vert

PALMAKO TABLE AVEC BANCS ARTHUR

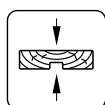
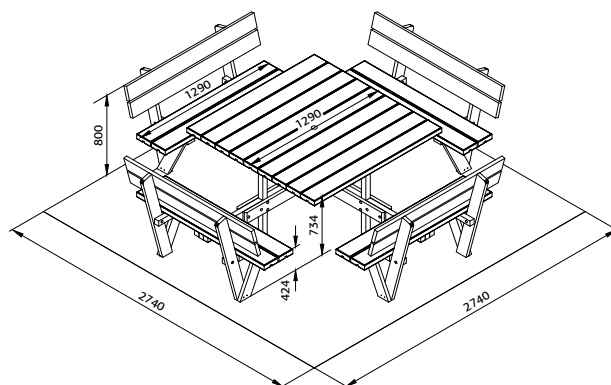

44 mm

CARACTÉRISTIQUES DU PRODUIT

Dimensions : 274x274 cm

Hauteur : 73 cm

TRAITEMENT



Traitement autoclave vert

PALMAKO TABLE AVEC BANCS OSCAR

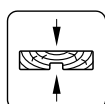
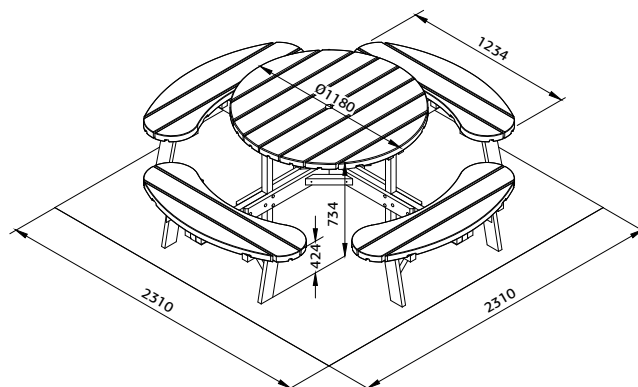

44 mm

CARACTÉRISTIQUES DU PRODUIT

Dimensions : 231x231 cm

Hauteur : 73 cm

TRAITEMENT



Traitement autoclave vert

PALMAKO GARDEN MOBILIER SET LEO

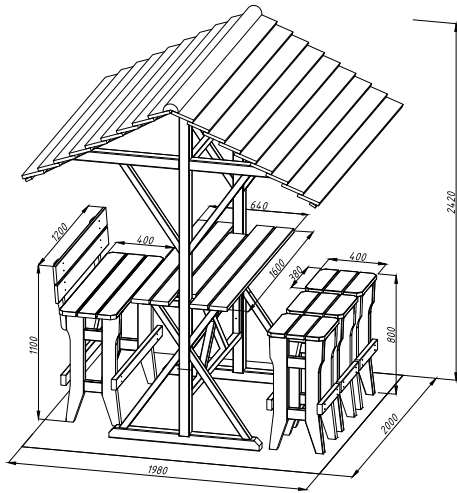

L'ensemble comprend : une table avec toit, un banc et trois tabourets.

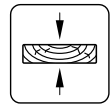

28 mm

TRAITEMENT

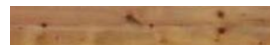

Traitement autoclave marron

CARACTÉRISTIQUES DU PRODUIT

Dimensions : 198x200 cm

Hauteur : 242 cm

PALMAKO GARDEN MOBILIER SET ARON

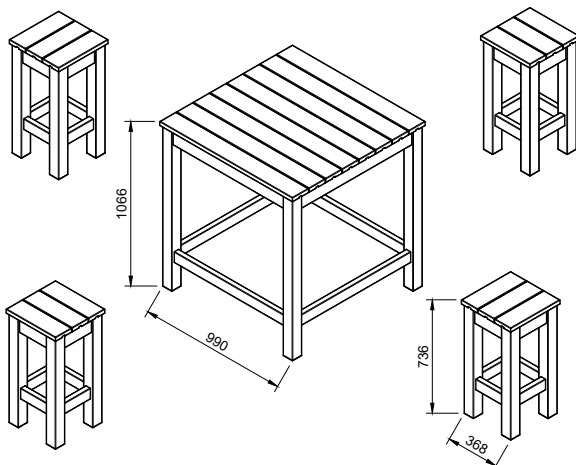

L'ensemble est constitué d'une table et de quatre tabourets

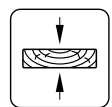

28 mm

TRAITEMENT



Traitement autoclave marron

CARACTÉRISTIQUES DU PRODUIT

Dimensions : 99x99 cm (table),

37x37 cm (tabourets)

Hauteur : 107 cm (table),

74 cm (tabourets)



PALMAKO JARDINIÈRE MELISSA 4 / 7 / 10

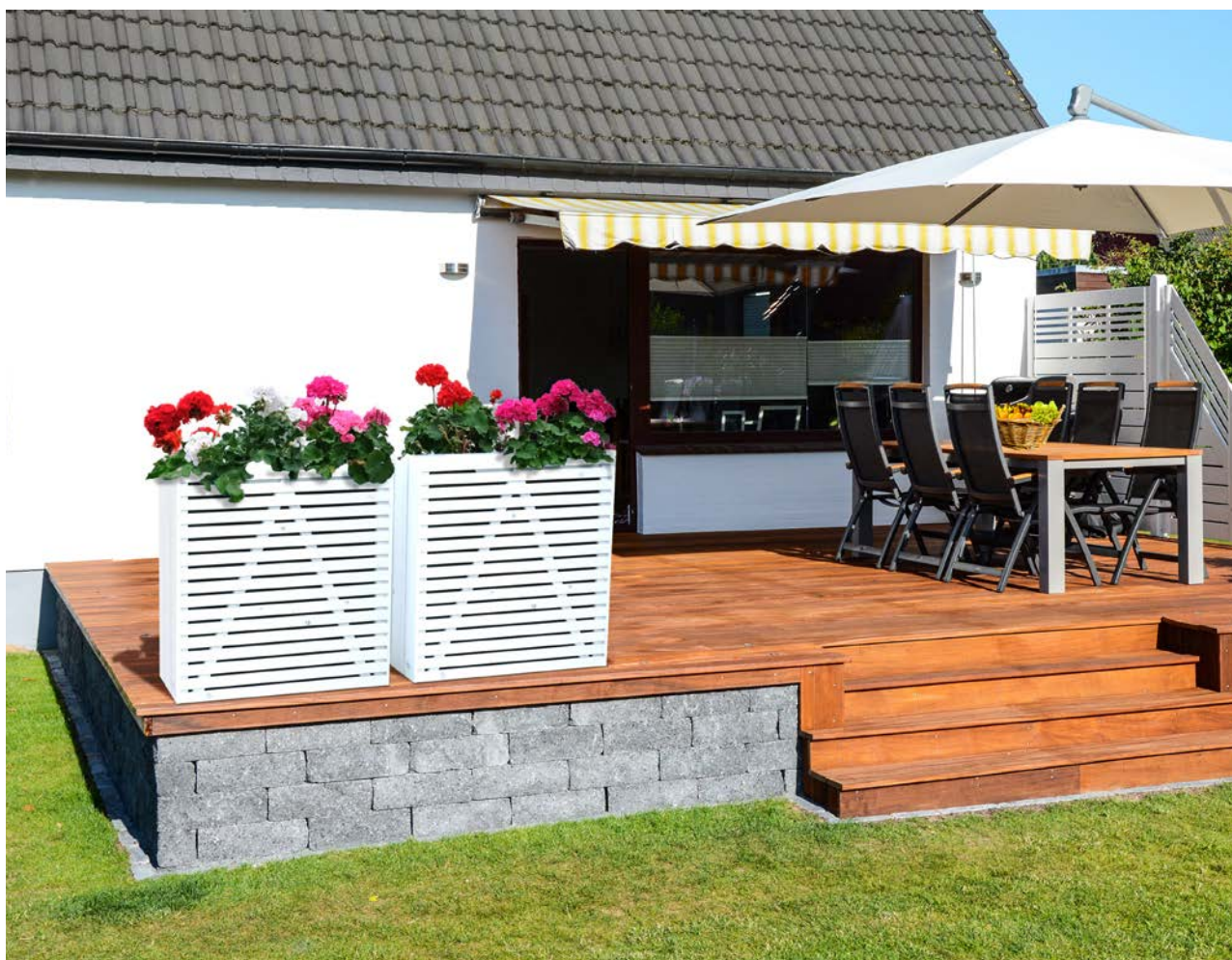

MELISSA 4



CARACTÉRISTIQUES DU PRODUIT

Dimensions : 34x34 cm

Hauteur : 36 cm

Geotextile inclus.



Pot en plastique en option.

MELISSA 7



Dimensions : 69x34 cm

Hauteur : 60 cm

Geotextile inclus.

TRAITEMENT OPTIONS



Traitement autoclave marron

MELISSA 10



Dimensions : 103x34 cm

Hauteur : 102 cm

Geotextile inclus.



Peint avec un apprêt et deux couches de peinture blanche (RAL 9016)

PALMAKO BORDURES



Nom	Numéro d'article	Diamètre (mm)	Hauteur (mm)	Largeur (mm)	Pcs / palette	Traitement
Rondins ø50 200 2000	102576	50	200	2000	60	Traitement autoclave vert
Rondins ø50 300 2000	102592	50	300	2000	36	Traitement autoclave vert
Rondins ø75 150 1800	102642	75	150	1800	72	Traitement autoclave vert
Rondins ø75 225 1800	102650	75	225	1800	48	Traitement autoclave vert
Rondins ø75 300 1800	102658	75	300	1800	36	Traitement autoclave vert

DESCRIPTION

Finition :

Finition en angle et carré.

Forme : Demi-rondin

Assemblé avec du fil et des agrafes galvan

PALMAKO PROTECTION POUR POMPE À CHALEUR EDWIN



CARACTÉRISTIQUES DU PRODUIT

Dimensions, largeur x

profondeur : 119x63 cm

Hauteur, avant/arrière : 68/85 cm

Un assemblage de 4 éléments

(2 côtés, une face avant et le toit)



TRAITEMENT



Peint avec un apprêt et deux couches de peinture gris (RAL7016)



Peint avec un apprêt et deux couches de peinture blanche (RAL 9016)



Helena 24,6 m²



ACCESSOIRES

FIXATIONS POUR BALANÇOIRES ET AIRES DE JEUX



FIXATION EN F
N° art.: 100997



FIXATION DE BALANÇOIRE
N° art.: 101001



**FIXATION DE BALANÇOIRE
(TRAVERSANT LE BOIS)**
N° art.: 108274



FIXATION DE BALANÇOIRE
N° art.: 108275

TOBOGGAN POUR AIRES DE JEUX

N° art.	Hauteur de la plateforme	Couleur du toboggan
101005	150±5 cm	vert
101006	150±5 cm	rouge
101007	150±5 cm	bleu
101004	120±5 cm	rouge
107382	120±5 cm	bleu



SIÈGES POUR BALANÇOIRES



BALANÇOIRE
N° art.: 101000



SIÈGE BÉBÉ
N° art.: 100999



BALANÇOIRE "SINGE"
N° art.: 107393



BALANÇOIRE SWIBEE "NID D'OISEAU"
N° art.: 100245, 100246



**BÂCHE DE FOND DE
BAC À SABLE**
N° art.: 107502



PRISES D'ESCALADE
5 pcs / palette
N° art.: 107398



ÉCHELLE DE CORDES
N° art.: 107397

EXTENSION 3,1 m²

CARACTÉRISTIQUES DU PRODUIT

Dimensions des madriers :

163x235 cm

Volume : 5,5 m³

Type porte/fenêtre : Garden

Dimensions

utiles de la porte : 73x141 cm

Seuil de porte : Plat et couvert en inox

Lames de toit : 19 mm

Superficie du toit : 4,9 m²

Pente de toit : 11,0°

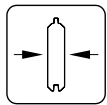
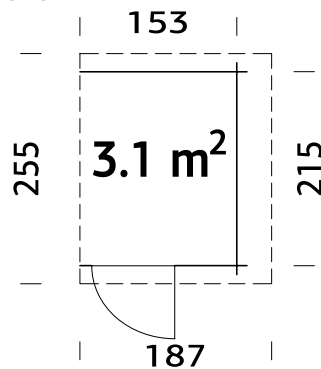

28 mm

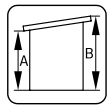
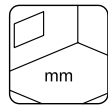
A: 160 cm
B: 183 cmInclus
19 mm

ACCESSOIRES

Feutre de toit noir (sous-couche) : 1 rouleau, matériau de toiture SBS : 1 rouleau, clous pour shingle et feutre de toit, EPDM.

TRAITEMENT

Disponible avec traitement par bain AUVENT 4,3 m²

CARACTÉRISTIQUES DU PRODUIT

Dimensions des madriers :

144x290 cm

Volume : 10,0 m³

Lames de toit : 19 mm

Superficie du toit : 4,3 m²

Pente de toit : 16,0°

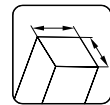
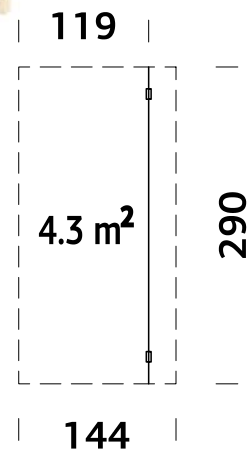

44x95 mm

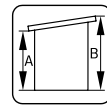
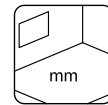
A: 210 cm
B: 250 cm

-

ACCESSOIRES

Feutre de toit noir (sous-couche) : 1 rouleau, matériau de toiture SBS : 1 rouleau, shingles : 2 paquets, clous pour shingle et feutre de toit, EPDM.

TRAITEMENT

Disponible avec traitement par bain HUUM DROP
POÊLE À SAUNANARVI NM
POÊLE À SAUNA

PANNEAUX POUR LUCY 12,2 m²



ELEMENT (PLEIN + VITRE)



CARACTÉRISTIQUES DU PRODUIT

Dimensions :

103x230 cm

Vitrage porte/fenêtre :

Verre, 4 mm

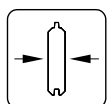

19 mm

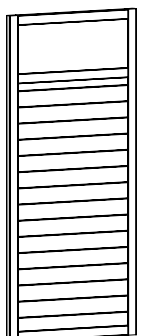

103

TRAITEMENT

Disponible avec traitement par bain

Disponible avec peinture



ELEMENT (VITRÉ)



CARACTÉRISTIQUES DU PRODUIT

Dimensions :

103x230 cm

Vitrage porte/fenêtre :

Trempe, 6 mm

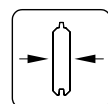

19 mm

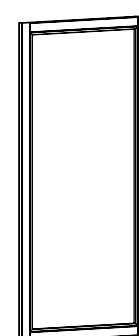

103

TRAITEMENT

Disponible avec traitement par bain

Disponible avec peinture

GRILL INCLUANT LE CONDUIT D'EXTRACTION ET LA TABLE



Grill pour Eva



Eva 8,7 m²



Eva 11,4 m²

ARC EN LAMELLÉ COLLÉ

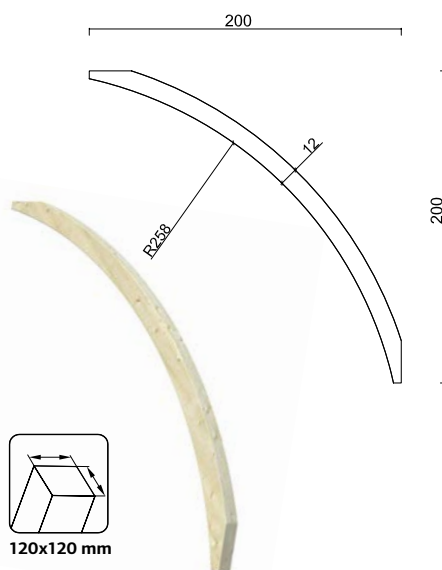

TRAITEMENT

Disponible avec traitement par bain

ANCRAGE AU SOL



POT EN PLASTIQUE POUR MELISSA



KIT DE MOTORISATION POUR PORTE DE GARAGE SECTIONNELLE



CARACTÉRISTIQUES DU PRODUIT

Dimensions du moteur : 600x250x350 mm

Dimensions des rails : 3000x50x100 mm

Poids : 10+5 kg

GARAGE	Kit de motorisation
Roger 19,0 m ² avec porte sectionnelle	108561
Roger 23,9 m ² avec porte sectionnelle	108561
Roger 27,7 m ² avec porte sectionnelle	108561
Roger 21,9+5,2 m ² avec porte sectionnelle	108561
Roger 28,4 m ² avec porte sectionnelle	108561
Roger 19,0+16,2 m ² avec porte sectionnelle	108561
Roger 19,0+16,2 m ² avec porte sectionnelle	108561
Andre 21,5 m ² avec porte sectionnelle	108561
Andre 28,5 m ² avec porte sectionnelle	108561
Andre 44,7 m ² avec porte sectionnelle	108561

Le kit comprend deux télécommandes. Selon le modèle du garage, des accessoires supplémentaires peuvent être nécessaires pour l'installation. Prise électrique requise !

MATÉRIAU DE TOITURE

Pour protéger votre abri des intempéries, nous vous proposons plusieurs types de couvertures de toit – feutres bitumés (parfait pour une sous-couche), couverture SBS, shingles, et EPDM. Le matériau SBS peut se suffire à lui-même en une seule couche, mais cela ne constitue qu'une solution temporaire. Votre toiture résistera mieux et plus longtemps si vous la protégez avec une couverture multi-couches. Le matériau SBS se soude sur la couche inférieure de la couverture de toit avec un brûleur à gaz. Attention ! Veillez à bien suivre les mesures de sécurité, surtout pour les chalets et abris en bois. Si possible, faites appel à des professionnels. Enfin, l'EPDM convient parfaitement aux toits plats. Les shingles que nous offrons sont disponibles en quatre couleurs – noir, rouge, vert et marron. Le matériau de toiture est disponible en rouleaux complets, en paquets, ou en pièces pré-découpées.

	Numéro d'article
Feutre bitumé de toit noir, 1 rouleau = 10 m	107210
Matériau de toiture SBS, noir, 1 rouleau = 10 m	107214
Shingle noir, 1 paquet = 3 m ²	107180
Shingle rouge, 1 paquet = 3 m ²	107182
Shingle vert, 1 paquet = 3 m ²	107183
Shingle brun, 1 paquet = 3 m ²	107181
EPDM, noir, 1 rouleau = 1,5x10 m	111847



Feutre de toit noir (sous-couche)



Matériau de toiture SBS



Shingle noir



EPDM noir

**CLOUS POUR SHINGLE
ET FEUTRE DE TOIT, 1 kg**



GOUTTIÈRES

Largeur de la gouttière 130 mm

Largeur de la descente de gouttière 80 mm

	No art.
3 m pour toit à deux pentes	106629
4 m pour toit à deux pentes	106630
5 m pour toit à deux pentes	106631
6 m pour toit à deux pentes	106632
7 m (3+4) pour toit à deux pentes	106629 + 106630
10 m (6+4) pour toit à deux pentes	106632 + 106630
3 m pour toit plat	106626
4 m pour toit plat	106627
5 m pour toit plat	107375
6 m pour toit plat	106628
7 m (3+4) pour toit plat	106626 + 106627
9 m (6+3) pour toit plat	106628 + 106626



Gouttière disponible en marron foncé uniquement !

COUVERTURE DE TOIT POUR ABRIS À TOIT PLAT

Palmako propose une large gamme d'abris de jardin à toit plat. La question qui revient fréquemment concerne le matériel à utiliser pour assurer l'étanchéité du toit. Comme vous le verrez dans la partie « Option », pour chaque abri à toit plat, nous avons indiqué une couverture en caoutchouc spécifique – l'EPDM (éthylène-propylène-diène monomère).



Nous proposons un rouleau **auto-adhésif EPDM** avec une face entièrement adhésive. Le rouleau mesure 1,5 m de large et 10 m de long. Le numéro d'article et la quantité de rouleaux nécessaires pour chaque abri est indiqué dans le tableau des produits optionnels, après chaque groupe de produits, et dans le chapitre Produits optionnels en fin de catalogue.

La couche externe est en caoutchouc EPDM vulcanisé de couleur noire. Elle est faite pour résister aux intempéries et aux chocs. Elle présente une élasticité de 400 %. La couche interne est totalement adhésive grâce à l'ajout d'une colle à dispersion aqueuse sans solvant ni COV. Cette couche est recouverte d'un film de protection blanc.

Préparation

- Le support doit être sec, propre et sans poussière.
- Aucun élément coupant (écharde, têtes de clous ou vis) ne doit dépasser.
- Il ne doit pas y avoir ni bord coupant ou tranchant, ni charnière entre les plaques.

Outils nécessaires

- Marqueur blanc
- Ciseaux (ne pas utiliser de couteau ni de cutter)
- Rouleau presseur

L'installation de l'EPDM est facile, il faut tout simplement suivre les consignes du manuel livré avec le produit.

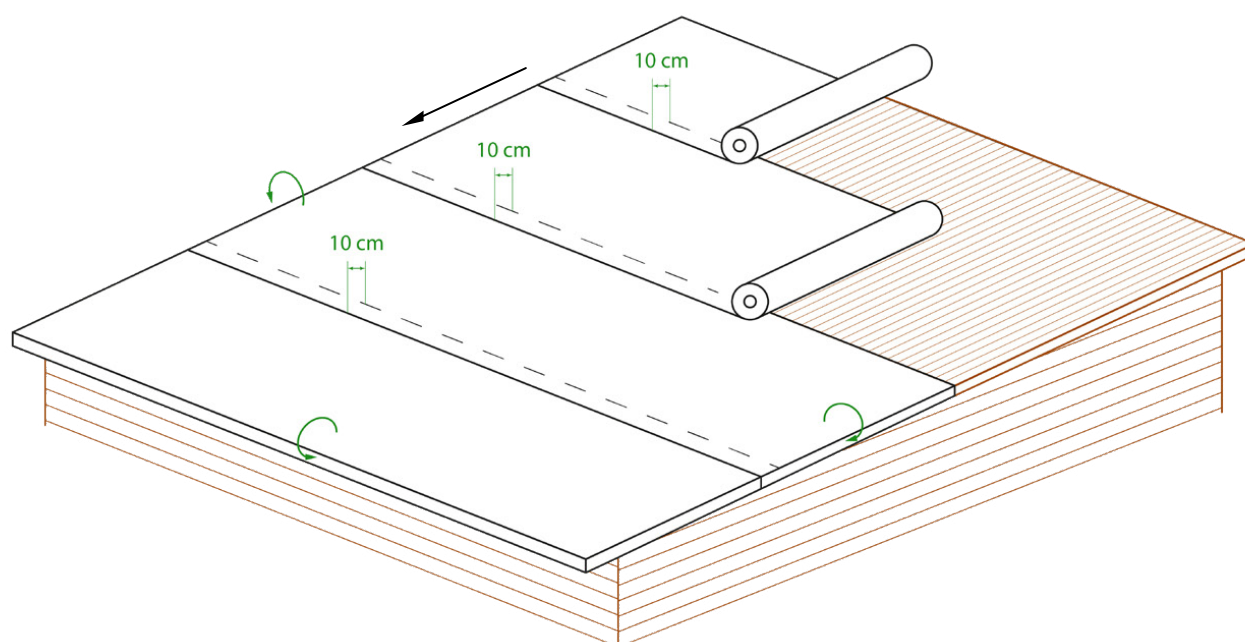

CADRES DE FONDATIONS (INCLUS FIXATIONS LOGFOOT™)

Nous proposons à nos clients un Kit de Fondations optionnel. Celui-ci inclut un cadre de fondations à dimensions ainsi que des pieds métalliques réglables LogFoot. Les cadres sont pré-découpés à des dimensions bien définies. Toutefois, afin d'assurer un ajustement parfait avec votre abri, certains réglages sont nécessaires pour que le cadre s'adapte parfaitement aux dimensions de votre produit.

CADRE DE FONDATION 300X300 CM

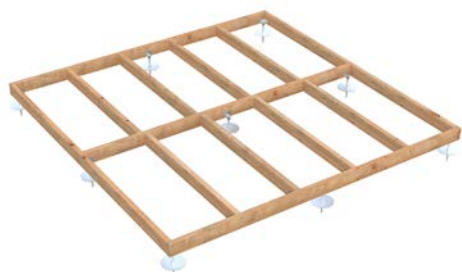

TRAITEMENT



Traitement par bain marron

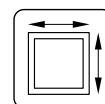

300x300 cm

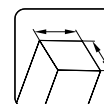

44x120 mm

CADRE DE FONDATION 450X300 CM



TRAITEMENT



Traitement par bain marron

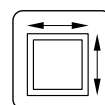

450x300 cm

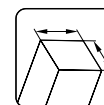

44x120 mm

CADRE DE FONDATION 600X300 CM



TRAITEMENT



Traitement par bain marron

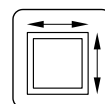

600x300 cm

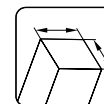

44x120 mm

CADRE DE FONDATION 600X600 CM



TRAITEMENT



Traitement par bain marron

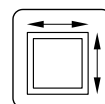

600x600 cm

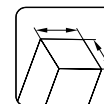

44x120 mm

CADRE DE FONDATION 450X450 CM



TRAITEMENT



Traitement par
bain marron

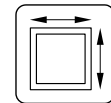

450x450 cm

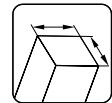

44x120 mm

CADRE DE FONDATION 600X450 CM



TRAITEMENT



Traitement par
bain marron

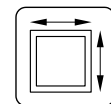

600x450 cm

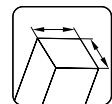

44x120 mm

CADRE DE FONDATION 240X180 CM CADRE DE FONDATION 270X230 CM

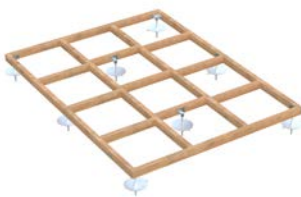

TRAITEMENT



Traitement par
bain marron

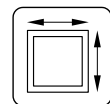

240x180 cm

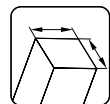

45x70 mm



TRAITEMENT



Traitement par
bain marron

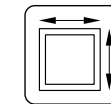

270x230 cm

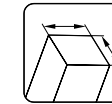

45x70 mm

Pieds métalliques d'angle et
support de cadre LogFoot™



Scannez ce QR code pour
visionner le montage du cadre de
fondation.



PLANCHERS

Certains de nos abris sont vendus sans plancher pour répondre à des besoins spécifiques. Mais dans la majorité des cas, vous pouvez commander un plancher en option.

- Des lames de planchers à tenons: 19 x 89 x 2350 mm
- Des poutres de fondation traitées par bain marron (BNDIP): 45 x 70 x 3000 mm
- Des plinthes: 19 x 19 x 2350 mm
- Un bas de porte selon la largeur de l'ouverture de la porte (en deux dimensions: porte simple et porte double) 19 x 19 mm

Les kits de revêtement uni pour le sol peuvent être traités par immersion dans les coloris marron, gris ou blanc.

Veillez prendre en compte le principe de pose ci-dessous :

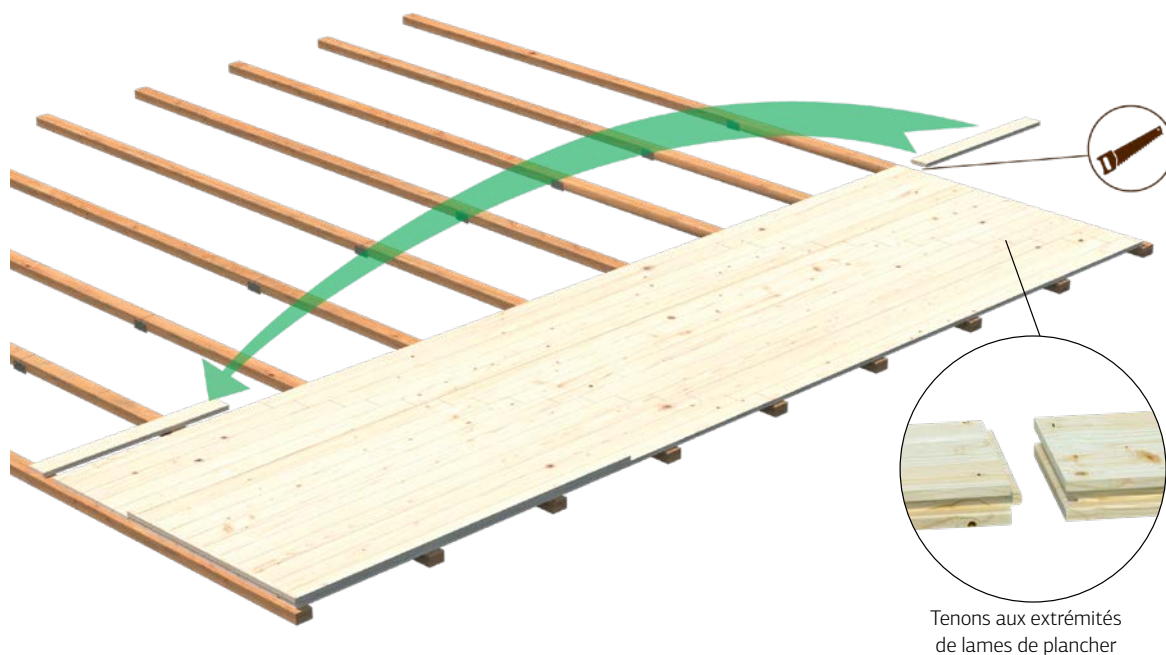

Tenons aux extrémités de lames de plancher

Abri	N° art.	Planchers	Informations supplémentaires
Lotta 7,3 m ²	102971	19 mm	
Lotta 10,0 m ²	102986	19 mm	
Lotta 13,9 m ²	103030	19 mm	
Klara 4,7 m ²	102975	19 mm	
Klara 10,4 m ²	103011	19 mm	
Klara 17,0 m ² *	103062	19 mm	FSC
Valentine 4,7 m ² *	109456	19 mm	FSC, traitement autoclave
Valentine 6,1 m ² *	109522	19 mm	FSC, traitement autoclave
Valentine 9,0 m ² *	109518	19 mm	FSC, traitement autoclave
Valentine 11,0 m ² *	109520	19 mm	FSC, traitement autoclave
Britta 14,6 m ²	103038	19 mm	FSC
Britta 17,5 m ²	103050	19 mm	FSC
Britta 19,7 m ²	103066	19 mm	FSC
Britta 22,3 m ²	103070	19 mm	FSC
Ella 6,9 m ² / Ella 6,9+8,2 m ² / Ella 6,9+10,0 m ²	102967	19 mm	
Ella 8,7 m ² / Ella 8,7+8,2 m ² / Ella 8,7+10,0 m ²	102994	19 mm	
Ella 13,1 m ² / Ella 13,1+3,9 m ²	108279	19 mm	



Poutres de fondation traitées par bain marron (BNDIP) 45x70 mm

Certains de nos planchers en option étant très spécifiques (composés de coupes d'angles comme pour les pergolas Betty), des kits de planchers spécifiques au produit sont toujours disponibles comme suit :



Abri	N° art.	Planchers	Informations supplémentaires
Betty 9,0 m ² / Bianca 8,3 m ²	103090	28 mm	FSC, traitement autoclave
Betty 9,9 m ²	103092	28 mm	FSC, traitement autoclave
Betty 18,0 m ²	103094	28 mm	FSC, traitement autoclave
Betty 25,0 m ²	103096	28 mm	FSC, traitement autoclave
Stella 5,0 m ²	102883	16 mm	
Stella 8,2 m ²	102924	16 mm	

*Klara 17,0 m²
*Valentine 4,7 m²
*Valentine 6,1 m²
*Valentine 9,0 m²
*Valentine 11,0 m²



PALMAKO FIXATIONS ET FINITIONS POUR POTEAUX ET PANNEAUX



**Support de poteau à planter
90 x 90 mm galvanisé**
N° art. : 106617



**Support de poteau à planter
70 x 70 mm galvanisé**
N° art. : 107487



**Support de poteau à
poser rectangulaire
90 x 90 mm galvanisé**
N° art. : 106613



**Support de pied de poteau
70 x 70 mm galvanisé**
N° art. : 107492



**Support de pied de poteau
70 x 70 mm blanc**
N° art. : 107493



**Support de pied de poteau
90 x 90 mm galvanisé**
N° art. : 107494



**Support de pied de poteau
90 x 90 mm blanc**
N° art. : 107495



**Support d'angle pour poteau
poteau galvanisé**
N° art. : 107489



**Support d'angle pour poteau
poteau blanc**
N° art. : 107488

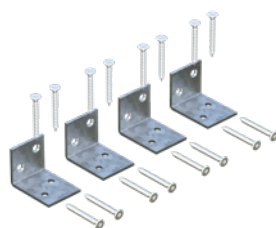

**Lot de 4 supports de fixation de
type L galvanisés**
N° art. : 108424

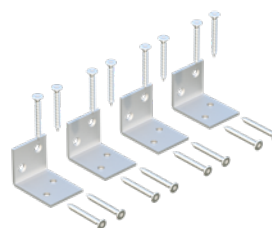

**Lot de 4 supports de fixation de
type L blancs**
N° art. : 108423



**Lot de 8 vis en bois
(lot de 8) galvanisés**
N° art. : 120373



**Lot de 8 vis en bois
(lot de 8) blanches**
N° art. : 107486



**Kit de fixation pour
portillon**
N° art. : 108303

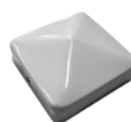

**Chapeau de poteau
70 x 70 mm blanc**
N° art. : 108300

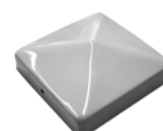

**Chapeau de poteau
90 x 90 mm blanc**
N° art. : 108302

PORTES ET FENÊTRES SUPPLÉMENTAIRES

La majorité de nos abris et bâtiments sont conçus pour que l'on puisse facilement les modifier avec des portes et des fenêtres supplémentaires. Jusqu'à présent, Palmako en proposait une gamme limitée. Depuis 2021, nous présenterons une gamme complète de portes et fenêtres adaptées à nos bâtiments.

Par exemple, l'abri confortable et classique Sally 15,5 m² d'origine n'a qu'une seule fenêtre. Pour un intérieur plus lumineux, il suffit d'ajouter une fenêtre supplémentaire du même type (Art. N° 103502). Nous vous recommandons de prendre contact avec notre équipe commerciale avant de passer une commande, car un bâtiment peut être composé de différentes tailles et modèles de portes et de fenêtres.

- 1 L'abri Sally 15,5 m² est équipé d'une fenêtre double dans le kit standard.
- 2 Découpe du mur en fonction des dimensions de la fenêtre
- 3 La cabine Sally 15,5 m² dispose désormais deux fenêtres doubles.



ABRIS TOIT À DEUX PENTES

Référence article	Nom du produit	Épaisseur des murs, mm	Type de portes-fenêtres :	Numéro d'article*	
				Porte(s) supplémentaires	Fenêtre additionnelle(s)
101314	Vivian 3,8 m ²	28	Garden	103604	
101523	Vivian 6,9 m ²	28	Garden	103534	
101482	Lotta 7,3 m ²	28	Garden	103534	
101646	Lotta 10,0 m ²	34	Garden	106860	
101694	Lotta 13,9 m ²	34	Garden	106860	
101827	Klara 4,7 m ²	28	Garden	107035	100038
101990	Klara 10,4 m ²	28	Garden	106829	100038
102130	Klara 17,0 m ²	28	Garden	106829	100038, 100036
109452	Valentine 4,7 m ²	28	Garden	109541	
109454	Valentine 6,1 m ²	28	Garden	109541	
109458	Valentine 9,0 m ²	28	Garden	109541	
109527	Valentine 11,0 m ²	28	Garden	109541	109551
102072	Britta 14,6 m ²	40	Garden	106864	100082
102252	Britta 17,5 m ²	40	Garden	106864	103494
102262	Britta 19,7 m ²	40	Garden	106864	103494
102266	Britta 22,3 m ²	40	Garden	106864	103494
101797	Emma 4,6 m ²	28	Garden	103604	103320
102033	Emma 10,4 m ²	34	Garden	103551	103348
101885	Emma 10,4+4,2 m ²	34	Garden	109098	103348
102339	Emma 14,2 m ²	34	Garden	107046, 103551	103490
102270	Sally 10,2 m ²	44	Summer	106880	111769
102083	Sally 12,3 m ²	44	Summer	106880	120333
102274	Sally 15,5 m ²	44	Summer	106880	111769
102312	Sally 19,1 m ²	44	Summer	106880	111769
102318	Helena 15,1 m ²	70	Summer	112112	112108
102511	Helena 18,6 m ²	70	Summer	112112	112104, 112100, 112108
102515	Helena 24,6 m ²	70	Summer	112112	112104, 112100, 112108
102465	Susanna 12,4 m ²	44	Summer	106880	120333, 111750
102469	Susanna 16,4 m ²	44	Summer	106880	120333, 111750
102351	Irene 19,0 m ²	44	Garden+	107060, 103559	106690
102367	Irene 23,9 m ²	44	Garden+	107060, 103559	106690
102490	Irene 21,9+5,2 m ²	44	Garden+	107060, 103559	100095
102375	Irene 27,7 m ²	70	Summer	107105, 103591	106715
120066	Irene 19,0+16,2 m ²	44	Garden+	103559, 107060	106690
120070	Irene 19,0+33,2 m ²	44	Garden+	103559, 107060	106690
101978	Iris 9,6 m ²	28	Garden	103530	100028
102185	Iris 11,1 m ²	44	Garden+	111393	111385, 111389
102214	Iris 19,1 m ²	44	Garden+	111393	111385, 111389
119361	Claudia 14,2 m ²	44	Summer	111393	120017, 120021
102519	Claudia 11,5 m ²	34	Garden	103543	106668
102387	Claudia 19,4 m ²	44	Garden+	111393	111385, 111389
119350	Claudia Pent 11,5 m ²	34	Summer	120303	120307
119337	Claudia Pent 19,4 m ²	44	Summer	111393	111385, 111389
101724	Ines 11,1 m ²	44	Garden+	108554	
101732	Ines 13,7 m ²	44	Garden+	108554	

* Le numéro de l'article correspond à un produit en bois naturel (SANS traitement). Si des options de traitement sont disponibles pour le chalet, vous pouvez aussi commander des portes et des fenêtres supplémentaires qui présenteront le même traitement. Nos commerciaux sont disponibles pour vous conseiller.

ABRIS TOIT PLAT

Référence article	Nom du produit	Épaisseur des murs, mm	Type de portes-fenêtres :	Numéro d'article*	
				Porte(s) supplémentaires	Fenêtre additionnelle(s)
111242	Alice 4,7 m ²	28	Garden	109541	
111244	Alice 6,1 m ²	28	Garden	109541	
111246	Alice 9,0 m ²	28	Garden	109541	
111248	Alice 11,0 m ²	28	Garden	109541	109551
101453	Ella 6,9 m ²	28	Garden	103530	
101543	Ella 8,7 m ²	28	Garden	103530	
101595	Ella 6,9+8,2 m ²	28	Garden	103530	
101607	Ella 6,9+10,0 m ²	28	Garden	103530	
101611	Ella 8,7+8,2 m ²	28	Garden	103530	
101623	Ella 8,7+10,0 m ²	28	Garden	103530	
108218	Ella 13,1 m ²	28	Garden	109097, 103530	
108222	Ella 13,1+3,9 m ²	28	Garden	109097, 103530	
102281	Lisa 11,5 m ²	34	Garden	103543	106668
102197	Lisa 14,2 m ²	44	Garden+	111393	111385, 111389
101749	Lisa 19,4 m ²	44	Garden+	111393	111385, 111389
101728	Lea 14,2 m ²	44	Garden+	108554	
101736	Lea 19,4 m ²	44	Garden+	108554	
109159	Bret 14,8 m ²	44	Garden+	120341	119404, 119408
109163	Bret 19,9 m ²	44	Garden+	120341	119404, 119408
106355	Heidi 11,7 m ²	44	Summer	120341	111742
106370	Heidi 19,7 m ²	70	Summer	119204	112242, 119196
110077	Heidi 22,5 m ²	70	Summer	119200, 119204	112242, 119196
106381	Heidi 22,8 m ²	70	Summer	119200, 119204	112242, 120345

CHALET DE LOISIRS

Référence article	Nom du produit	Épaisseur des murs, mm	Type de portes-fenêtres :	Numéro d'article*	
				Porte(s) supplémentaires	Fenêtre additionnelle(s)
109494	Kendra 18,4 m ²	70	Summer	107101, 111398	112104, 120349, 112108
106569	Emily 39,2 m ²	70	Summer	119183, 107154, 107153	112104, 112100, 120349, 112108
106566	Emily 40,1+5,2 m ²	70	Summer	119183, 107154	112104, 120349, 112108
106522	Agneta 18,8+12,5 m ²	70	Summer	112147	112143
106526	Agneta 18,8+28,8 m ²	70	Summer	112147	112143
106568	Anna 26,8 m ²	70	Summer	107101, 112247	120369, 120349, 111397
106399	Anna 26,8+1,9 m ²	70	Summer	107107, 106960	106717
106567	Sandra 21,5+3,7 m ²	70	Summer	107156, 107154, 107153	100178, 103364
106210	Sandra 25,6+11,1 m ²	44	Summer	107064, 112191, 107055, 107054	112195, 112199
106214	Sandra 29,9 m ²	44	Summer	112203, 112179	112187, 112183, 112195, 120353
120010	Cecilia 14,2 m ² Slide Plus	70	Summer	120468, 107154	120471
120009	Cecilia 21,8 m ² Slide Plus	70	Summer	120468, 107154	120471
120008	Cecilia 27,2 m ² Slide Plus	70	Summer	120468, 107153	120471, 120470
120007	Cecilia 30,0 m ² Slide Plus	70	Summer	120468, 107154, 107153	120471, 120470
120006	Cecilia 32,0 m ² Slide Plus	70	Summer	120468, 107154	120471, 120470, 120469

CHALET MODERN LOOK

Référence article	Nom du produit	Épaisseur des murs, mm	Type de portes-fenêtres :	Numéro d'article*	
				Porte(s) supplémentaires	Fenêtre additionnelle(s)
108586	Grace 8,1m ² +4,1m ²	56	Living	109095	109086
108587	Grace 8,1m ² +8,1m ²	56	Living	109095	109086
108588	Grace 12,4m ² +4,1m ²	56	Living	109095, 109099	109086
108922	Grace 14,5 m ²	56	Living	109544	109086

CHALET NORDIC & NORDIC+

Référence article	Nom du produit	Épaisseur des murs, mm	Type de portes-fenêtres :	Numéro d'article*	
				Porte(s) supplémentaires	Fenêtre additionnelle(s)
101147	Ly 13,6 m ²	18+70	Summer	107325	103309
101163	Hedwig 13,6 m ²	18+70	Summer	109058	120489
101151	Etta 13,6 m ²	18+70	Summer	107325	120329
109000	Simone 13,6 m ²	18+70	Summer	106793	107289
109044	Annabel 13,4 m ² kit	18+70	Summer		109172
108994	Annabel 13,4 m ² Slide	18+70	Summer	109176	109172
101253	Charlotte 21,5 m ²	160	Summer	107325	107289, 107297
101261	Pernilla 21,5 m ²	160	Summer	107329	107293, 107297
101257	Annika 21,5 m ²	160	Summer	107325	107289

PAVILLONS

Référence article	Nom du produit	Épaisseur des murs, mm	Type de portes-fenêtres :	Numéro d'article*	
				Porte(s) supplémentaires	Fenêtre additionnelle(s)
103712	Melanie Low 7,0 m ²	28	Garden	109547	109548
103708	Melanie 7,0 m ²	28	Garden	109547	109548
103728	Melanie 6,9 m ²	44	Garden+	109546	109545
103732	Melanie 9,9 m ²	44	Garden+	109546	109545
103778	Melanie 7,0+8,1 m ²	28	Garden	109547	109548
103724	Hanna 7,6 m ²	34	Garden	109549	109550
106185	Hanna 14,1 m ²	44	Garden+	109569	109545
106189	Hanna 20,3 m ²	44	Garden+	109168	109545
103744	Veronica 2 6,7 m ²	28	Garden+	106826	106660
103748	Veronica 4 6,7 m ²	28	Garden+	106826	106660
107374	Veronica 4 9,2 m ²	34	Garden+	106845	103485
107373	Veronica 7 9,2 m ²	34	Garden+	106845	103485
119341	Isabella 10,9 m ²	90x90	Alu SG	111393	120300, 120301, 120279
112126	Isabella 14,7 m ²	90x90	Alu SG	111393	120289, 120299
119345	Isabella 22,2 m ²	90x90	Alu SG	111393	120300, 120301, 120279, 120289, 120299
104592	Eva 8,7 m ²	44	Garden+	107092	100100
104596	Eva 11,4 m ²	44	Garden+	107092	100100

* Le numéro de l'article correspond à un produit en bois naturel (SANS traitement). Si des options de traitement sont disponibles pour le chalet, vous pouvez aussi commander des portes et des fenêtres supplémentaires qui présenteront le même traitement. Nos commerciaux sont disponibles pour vous conseiller.

PALMAKO SPA

Référence article	Nom du produit	Épaisseur des murs, mm	Type de portes-fenêtres :	Numéro d'article*	
				Porte(s) supplémentaires	Fenêtre additionnelle(s)
110343	Anita 0,9 m ²	42	Summer	110120	
110070	Anita 1,3+0,7 m ²	42	Summer	110120	
111005	Anita 1,3+0,7 m ² avec façade vitrée	42	Summer	110120	
111003	Anita 1,6+0,7 m ²	42	Summer	110120	
111004	Anita 1,6+0,7 m ² avec façade vitrée	42	Summer	110120	
110071	Anette 3,0+1,5 m ²	42	Garden+	110120, 110121	110122
110741	Sanna 4,1 m ²	44	Summer	111740	111738
110526	Sanna 6,8 m ²	44	Summer	111740, 111741	111738, 111739
111001	Sanna 4,1+5,9 m ²	44	Summer	111740	111738
111002	Sanna 6,8+5,9 m ²	44	Summer	111740, 111741	111738, 111739
119349	Sanna 11,5 m ²	44	Summer	120341, 111741	111738
111000 / 111239	Sanna 12,8 m ² Slide/Slide Plus	44	Summer	111741	111738
119360	Grace Sauna 5,3 m ²	56	Alu DG	120467	120473
112125	Grace Sauna 8,2 m ²	56	Alu DG	120467, 120477	120473, 120472
120033	Sarah 3,8+2,1 m ²	120x120	Summer	111740	120474

GARAGES

Référence article	Nom du produit	Épaisseur des murs, mm	Type de portes-fenêtres :	Numéro d'article*	
				Porte(s) supplémentaires	Fenêtre additionnelle(s)
101894	Rasmus 19,0 m ² kit	44	Garden	107053, 103555, 103516	100094
102415	Rasmus 19,0 m ² avec double porte en bois	44	Garden	107053, 103555	100094
102419	Rasmus 19,0 m ² avec porte sectionnelle	44	Garden	107053, 103516	100094
101899	Roger 19,0 m ² kit	44	Garden+	107060, 103555, 103516	106690
102347	Roger 19,0 m ² avec double porte en bois	44	Garden+	107060, 103555	106690
102355	Roger 19,0 m ² avec porte sectionnelle	44	Garden+	107060, 103516	106690
101903	Roger 23,9 m ² kit	44	Garden+	107060, 103555, 103516	106690
102498	Roger 23,9 m ² avec double porte en bois	44	Garden+	107060, 103555	106690
102502	Roger 23,9 m ² avec porte sectionnelle	44	Garden+	107060, 103516	106690
101911	Roger 27,7 m ² kit	70	Summer	120337, 103587, 103516	112108
102379	Roger 27,7 m ² avec double porte en bois	70	Summer	120337, 103587	112108
102383	Roger 27,7 m ² avec porte sectionnelle	70	Summer	120337, 103516	112108
101872	Roger 21,9+5,2 m ² kit	44	Garden+	107060, 103555, 103516	100095
102482	Roger 21,9+5,2 m ² avec double porte en bois	44	Garden+	107060, 103555	100095
102486	Roger 21,9+5,2 m ² avec porte sectionnelle	44	Garden+	107060, 103516	100095
101907	Roger 28,4 m ² kit	44	Garden+	107060, 103555, 103516	106690
102399	Roger 28,4 m ² avec double porte en bois	44	Garden+	107060, 103555	106690
102403	Roger 28,4 m ² avec porte sectionnelle	44	Garden+	107060, 103516	106690
120074	Roger 19,0+16,2 m ² kit	44	Garden+	103559, 103555, 103516	106690
120078	Roger 19,0+16,2 m ² avec double porte en bois	44	Garden+	103559, 103555	106690
120082	Roger 19,0+16,2 m ² avec porte sectionnelle	44	Garden+	103559, 103516	106690
120086	Roger 19,0+33,2 m ² kit	44	Garden+	103559, 103555, 103516	106690
120090	Roger 19,0+33,2 m ² avec double porte en bois	44	Garden+	103559, 103555	106690
120094	Roger 19,0+33,2 m ² avec porte sectionnelle	44	Garden+	103559, 103516	106690
108613	Andre 21,5 m ² kit	160	Summer	107329, 103516	120259
101159	Andre 21,5 m ² avec porte sectionnelle	160	Summer	107329, 103516	120259
108614	Andre 28,5 m ² kit	160	Summer	107329, 103516	120259
101167	Andre 28,5 m ² avec porte sectionnelle	160	Summer	107329, 103516	120259
108615	Andre 44,7 m ² kit	160	Summer	107329, 103516	120259
108616	Andre 44,7 m ² avec porte sectionnelle	160	Summer	107329, 103516	120259

Code couleur de la porte sectionnelle : RAL 9016.

No art. 103516



ABRIS DE RANGEMENT

Référence article	Nom du produit	Épaisseur des murs, mm	Type de portes-fenêtres :	Numéro d'article*	
				Porte(s) supplémentaires	Fenêtre additionnelle(s)
101076	Mia 3,6 m ²	16+32	Shed		
101184	Mia 5,4 m ²	16+32	Shed		
101080	Leif 2,2 m ²	16+32	Shed		
101071	Leif 3,0 m ²	16+32	Shed		
101081	Leif 4,5 m ²	16+32	Shed		
110981	Leif 3,0+2,9 m ²	16+32	Shed		
111018	Leif 4,5+2,9 m ²	16+32	Shed		
101176	Dan 4,5 m ²	16+32	Shed		
101198	Dan 7,5 m ²	16+32	Shed		
101206	Dan 9,9 m ²	16+32	Shed		
101210	Dan 14,7 m ²	16+32	Shed		
101180	Nils 5,4 m ²	16+32	Shed		
101188	Nils 8,2 m ²	16+32	Shed		
108617	Lucas 5,4 m ²	16+32	Summer	109101	
108618	Lucas 12,1 m ²	16+32	Summer	109094	
107218	Marcus 6,5 m ²	16+32	Shed		
110073	Stig 8,2 m ²	16+32	Summer	109093	
101324	Jari 8,9 m ²	28	Shed		
101338	Jari 14,5 m ²	28	Shed		
101086	Martin 8,4 m ²	18+70	Summer	109093	
101045	Martin 13,6 m ²	18+70	Summer	109093	
101229	Olaf 6,6 m ²	18+70	Summer	109100, 109093	111737
101231	Olaf 13,5 m ²	18+70	Summer	109100, 109093	111737
101236	Olaf 16,9 m ²	18+70	Summer	109100, 109093	111737
101228	Kalle 6,6 m ²	18+70	Summer	109100, 109093	111737
101232	Kalle 13,5 m ²	18+70	Summer	109100, 109093	111737
101056	Kalle 16,9 m ²	18+70	Summer	109100, 109093	111737
109668	Kira 7,7 m ²	16+32	Summer	109100	
101137	Stella 5,0 m ²	16+32	Shed		
101141	Stella 8,2 m ²	16+32	Shed		

* Le numéro de l'article correspond au produit en bois naturel (SANS traitement). Si des options de traitement sont disponibles pour le chalet, vous pouvez aussi commander des portes et des fenêtres supplémentaires qui présenteront le même traitement. Nos commerciaux sont disponibles pour vous conseiller.

Palmako fournit avec les portes standards la poignée ainsi que le kit serrure. Si vous souhaitez changer l'un de ces éléments ou si vous avez besoin d'un élément supplémentaire, nous serons ravis de vous les livrer.

N° art. 108422



PORTES EN BOIS CONTREPLAQUÉ

Si vous avez construit un abri de jardin ou si vous avez dans votre jardin un autre bâtiment annexe qui nécessite une vraie porte d'entrée, nous vous invitons à découvrir les portes de cette page. Nous avons ajouté à notre gamme de fenêtres et de portes simples et doubles en contreplaqué, avec ou sans verre, comme vous préférez.

CARACTÉRISTIQUES DU PRODUIT

Montant en : pin

Cadre en bois lamellé, assemblage à queue droite

Contreplaqué en bois rouge 4 mm

Bardage en bois rouge 12 x 114 mm

Joint en caoutchouc

Seuil en bois dur

Charnières (3 exemplaires)

N° art.

108304

Le cylindre, les poignées et les plaques de finition sont optionnels !



N° art.		Dimensions d'ouverture de porte	Dimensions d'ouverture de porte avec montant, cm
107022	Porte pleine simple, tirant gauche	78x191	90x200
107434	Porte pleine simple, tirant gauche	78x201	90x210

N° art.		Dimensions d'ouverture de porte	Dimensions d'ouverture de porte avec montant, cm
107023	Porte pleine simple, tirant droit	78x191	90x200
107433	Porte pleine simple, tirant droit	78x201	90x210

N° art.		Dimensions d'ouverture de porte	Dimensions d'ouverture de porte avec montant, cm
107024	Porte simple, avec vitre, tirant gauche	78x191	90x200
108280	Porte simple, avec vitre, tirant gauche	78x201	90x210

N° art.		Dimensions d'ouverture de porte	Dimensions d'ouverture de porte avec montant, cm
107329	Porte simple, avec vitre, tirant droit	78x191	90x200
108281	Porte simple, avec vitre, tirant droit	78x201	90x210

N° art.		Dimensions d'ouverture de porte	Dimensions d'ouverture de porte avec montant, cm
103526	Porte double, pleine, tirant droit	118x191	130x200
103527	Porte double, pleine, tirant droit	138x191	150x200

N° art.		Dimensions d'ouverture de porte	Dimensions d'ouverture de porte avec montant, cm
103528	Porte double, avec vitre, tirant droit	118x191	130x200

N° art.		Dimensions d'ouverture de porte	Dimensions d'ouverture de porte avec montant, cm
103529	Porte double, avec vitre, tirant droit	138x191	150x200



PORTES COULISSANTES VITRÉES

Nous vous proposons désormais de nombreux modèles avec portes coulissantes. Comparées aux portes classiques, une porte coulissante présente de nombreux avantages que vous apprécierez certainement. La lumière naturelle pénètre plus facilement : de grands panneaux en verre, du sol au plafond, permettent de maximiser l'éclairage direct de la pièce. Les portes coulissantes facilitent la ventilation : plus besoin d'ouvrir les portes en grand ! Elles sont faciles d'accès, de l'intérieur comme de l'extérieur. Les larges surfaces vitrées des portes coulissantes vous donnent une vue encore plus appréciable sur votre jardin ou votre terrain. Enfin, argument non négligeable, les portes coulissantes ont un look raffiné, elles ajoutent une touche esthétique à la structure et sont conçues pour être fonctionnelles et pratiques. Les portes coulissantes, c'est la grande classe !

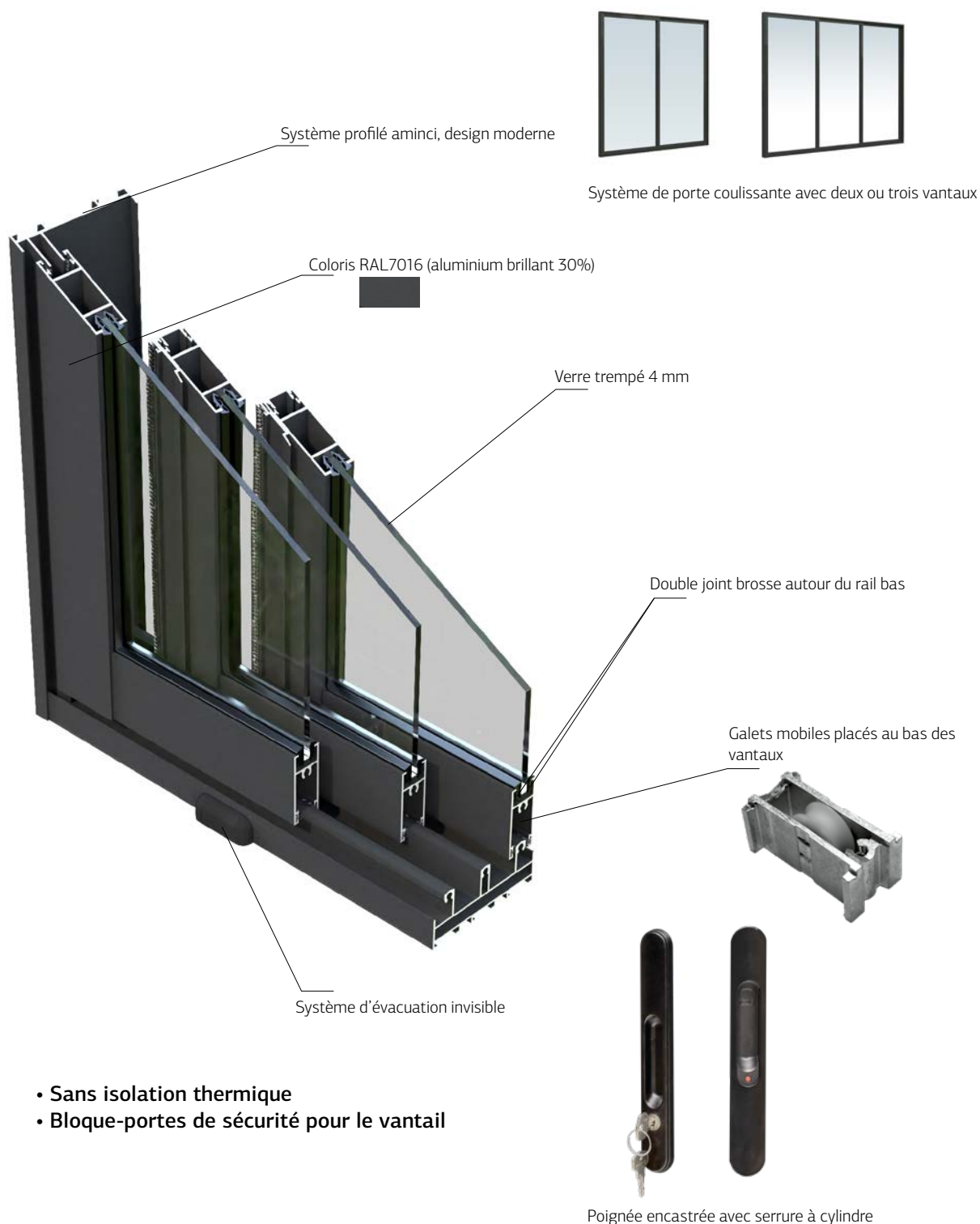

- Sans isolation thermique
- Bloque-portes de sécurité pour le vantail

Porte coulissante Slide Plus



Système de porte coulissante avec deux ou trois vantaux

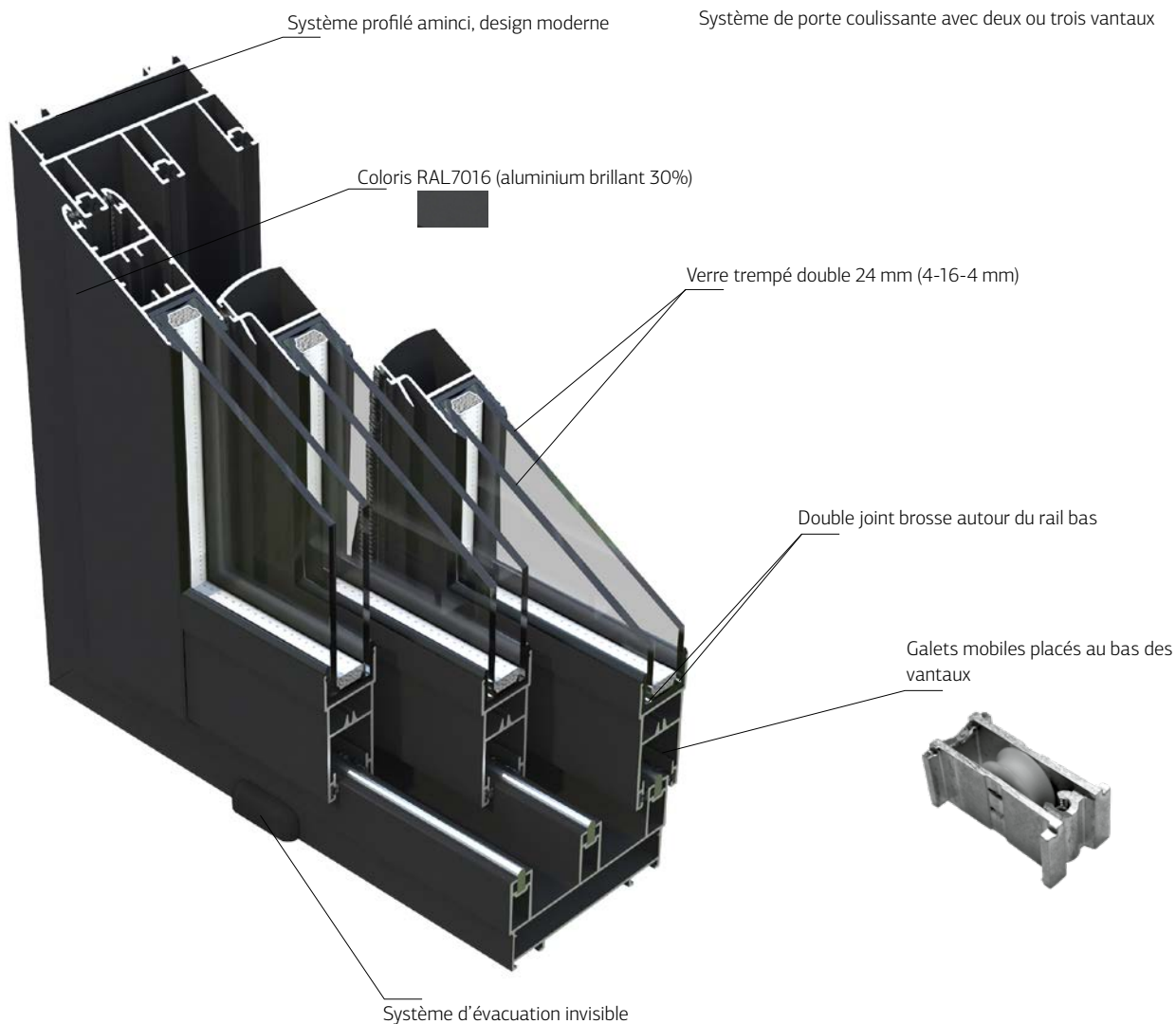

- Bloque-portes de sécurité pour le vantail



Poignée en applique avec serrure à cylindre

LE TRAITEMENT, UN AVANTAGE POUR LA PROTECTION DE VOTRE BOIS

Nos lignes de production et nos machines nous permettent d'organiser des processus de manière flexible et de produire une très large gamme de produits allant des abris en madriers (avec différentes épaisseurs) aux chalets de loisirs en éléments préfabriqués, en passant par d'autres produits d'aménagement pour votre jardin tel que le mobilier de jardin ou les éléments de clôture. Vous trouverez de nombreux produits en bois pour votre jardin : panneaux de clôture, clôtures de terrasse, mobilier de jardin, poteaux arrondis à la machine, bacs à fleurs, rouleaux de bûches, etc.

Le bois non traité va devenir naturellement grisâtre et après un certain temps, il peut bleuir et moisir. Traiter le bois, avec un produit préventif, le protège efficacement contre les champignons et les insectes xylophages, y compris les termites. C'est pourquoi nous vous recommandons d'utiliser notre service de traitement. Selon le type de produits, nous sommes capables d'effectuer le traitement de différentes manières.

TRAITEMENT PAR BAIN

Les abris et les articles de grande taille peuvent être commandés traités avec le liquide de traitement hydrosoluble Axil 3000 P de Sarpap & Cecil industries, garantissant un traitement dans les classes 1-3. Ils sont disponibles en trois coloris : marron, gris vintage et blanc translucide.

Le bois trempé doit bénéficier d'au moins deux couches de finition. La couche de finition doit être appliquée sur le produit trempé dès que possible. Si la cabine trempée reste sans finition pendant plus de six mois, les propriétés de protection du liquide de trempage deviendront progressivement moins efficaces pour le bois.



WTDIP white dip



BNDIP Traitement par bain marron



GYDIP Traitement par bain gris vintage



TRAITEMENT AUTOCLAVE

Les articles de petite taille comme le mobilier de jardin peuvent être traités en autoclave. Selon le modèle choisi, les panneaux occultants peuvent être traités en autoclave gris ou vert, ou peints en blanc ou gris (une couche primaire suivie de deux couches de peinture). Ce traitement donne aux produits une teinte verdâtre ou brunâtre. Afin d'allonger la durée de vie du bois, nous utilisons le produit d'imprégnation Impralit®-KDS. Ce produit à base d'eau, sans chrome, est utilisé pour la prévention des attaques d'insectes, de la pourriture molle et de la décomposition provoquée par les champignons. Il offre aussi une protection tempo-

raire contre le bleuissement et la moisissure. Impralite®-KDS est utilisé pour le bois conformément aux exigences d'utilisation des classes 1, 2, 3 et 4 comme stipulé dans EN 335-1, pour le bois couvert et à l'air, au-dessus du sol et au contact du sol, par exemple poteaux, clôture, aires de jeux, pergolas, etc. L'agent d'imprégnation pénètre profondément dans les cavités des cellules du bois, grâce à la pression et au vide d'air. Sous la pression, l'air est évacué et les cavités sont alors remplies avec la solution d'imprégnation. Ce procédé est adapté suivant plusieurs critères, le type de bois, l'environnement et le résultat souhaité.



GYVPI Traitement autoclave gris



GNVPI Traitement autoclave vert



BNVPI Traitement autoclave marron



BNVPI Traitement autoclave marron

PEINTURE

Grâce à notre investissement dans une technologie moderne de peinture, nous avons la possibilité de peindre certains de nos produits les plus petits en blanc ou gris, comme les panneaux de clôture et les poteaux. Pour ce faire, nous utilisons une chambre de pulvérisation qui nous permet de peindre nos produits d'aménagement tels que les panneaux de clôture, les poteaux et le mobilier. Après l'application de la peinture, les produits transitent dans une chambre de séchage longue de 30 mètres permettant d'ajuster et d'observer le processus de séchage.



WTPNT1+2 Peint avec un apprêt et deux couches de peinture blanche (RAL 9016)



WTPNT1+2 Peint avec un apprêt et deux couches de peinture blanche (RAL 9016)



WTPNT1+2 Peint avec un apprêt et deux couches de peinture blanche (RAL 9016)

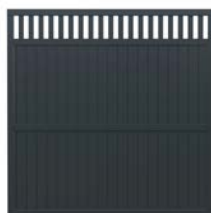

GYPNT1+2 primer + grey PEINT 2 layers (RAL 7016)



Les produits peints transitent par une chambre de séchage.

PRIMAIRE

Nous utilisons la même technique pour revêtir certains de nos abris d'une couche de primaire blanc (WTPNT1+0), ce qui simplifie la finition du produit.



WTPNT1+0 Primaire blanc



WTPNT1+0 Primaire blanc



WTPNT1+0 Primaire blanc



WTPNT1+0 Primaire blanc

Une peinture réalisée en usine - le plus haut niveau de protection pour votre abri

Nous offrons une nouvelle possibilité de traitement pour nos produits : en fonction de l'article choisi, nous pouvons maintenant peindre de nombreux abris de jardin de notre gamme. Nous savons que votre temps est précieux. Vous n'aurez donc plus à y réfléchir ou à réaliser vous-même cette opération. Après l'assemblage de l'abri, tout ce que vous aurez à faire, ce sera de le meubler et d'en profiter !

Coloris

Découvrez notre système de coloris ! Nous associons les coloris par deux : la couleur principale et la couleur secondaire pour les détails de finition. Certains abris ne peuvent pas recevoir certaines combinaisons de couleur. Selon le produit, des combinaisons de coloris spécifiques sont proposées et vous pourrez choisir parmi ces propositions :

Voici un aperçu de toutes les combinaisons de couleurs possibles : sur la gauche, la couleur principale et sur la droite, la couleur secondaire :

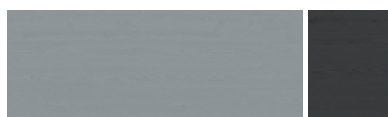

Gris clair + anthracite
RAL7042 + RAL7016



Gris foncé + anthracite
RAL7012 + RAL7016



Blanc + anthracite
RAL9016 + RAL7016



Gris clair + blanc
RAL7042 + RAL9016



Gris foncé + blanc
RAL7012 + RAL9016



Blanc + blanc
RAL9016 + RAL9016

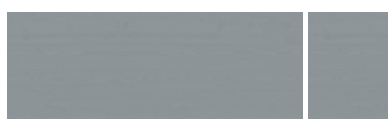

Gris clair + gris clair
RAL7042 + RAL7042



Gris foncé + gris foncé
RAL7012 + RAL7012

Descriptif de la Peinture

Nous utilisons sur les surfaces en bois et sur les détails de finition un enduit acrylique à base aqueuse, résistant aux intempéries. Appliqué en surface, le produit se transforme en une pellicule de protection élastique, résistante à l'eau et à la poussière.

Pas d'installation en mode réversible

Une large gamme de nos produits peut être installée en mode réversible. Les parois des articles qui sont enduits le sont sur un seul côté. C'est pourquoi un abri qui a été peint en usine ne peut pas être installé en mode réversible.

Intérieur naturel

L'intérieur de l'abri reste naturel (parois intérieures, sols et plafond). Vous pouvez choisir d'appliquer sur les parois intérieures en bois un produit d'imprégnation incolore et profiter de l'esthétique du bois naturel, ou alors utiliser une lasure, un vernis, ou tout autre produit pour protéger le bois si vous le souhaitez.

Images à titre d'exemple uniquement

Attention, les visuels des abris de jardin peints ne sont là qu'à titre d'exemple. Il peut y avoir une différence avec la couleur de finition réelle du produit.

Conditions de vente et de garantie pour les produits peints

Merci de consulter nos équipes commerciales pour en savoir plus sur les conditions de vente et de garantie de nos enduits.



Lea 14,2 m2 Slide – Couleur principale RAL7042, couleur secondaire RAL7016

DESCRIPTIF DE LA MANIÈRE DONT SONT PEINTS LES ABRIS DE JARDIN

Abris de jardin avec angle droit moderne

PEINT

- Madriers face extérieure
- Les portes et fenêtres face intérieure et face extérieure
- Les lattes extérieures sur l'ensemble des côtés

NON PEINT

- Madriers face intérieure
- Plancher de sol
- Lames de toit
- Chevrons, pannes
- Tous les détails vus à l'intérieur de l'abri
- Poutres de fondation (traitement coloris marron)



Abris de jardin avec emboîtements croisés

PEINT

- Madriers face extérieure
- Extrémités des madriers, face extérieure et intérieure
- Les portes et fenêtres face intérieure et face extérieure
- Les lattes extérieures sur l'ensemble des côtés

NON PEINT

- Madriers face intérieure
- Plancher de sol
- Lames de toit
- Chevrons, pannes
- Tous les détails vus à l'intérieur de l'abri
- Poutres de fondation (traitement coloris marron)



Auvents / Pergolas

PEINT

- Le mur arrière sur les deux faces
- Les lattes extérieures sur l'ensemble des côtés
- Poteaux
- Chevrons avant et arrière
- Panneaux vénitiens si présent

NON PEINT

- Lames de toit
- Chevrons, pannes sur leur partie centrale



Construction en poteaux-poutres, portes et fenêtres

PEINT

- Tous les détails en bois sur les six faces

NON PEINT

- Poutres de fondation (traitement coloris marron)



Abris en Panneaux

PEINT















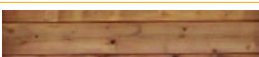

- Panneaux face extérieure
- Les portes et fenêtres face intérieure et face extérieure
- Les lattes extérieures sur l'ensemble des côtés

NON PEINT

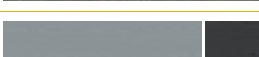
- Les panneaux face intérieur
- Plancher de sol
- Lames de toit
- Chevrons, pannes
- Tous les détails vus à l'intérieur de l'abri
- Poutres de fondation (traitement coloris marron)

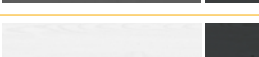
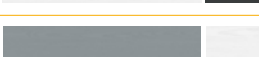

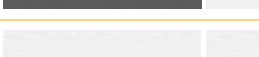
Vous trouverez à côté de chaque produit dans l'encart « Options de traitement », l'ensemble des options de traitement ou de peinture disponibles. Veuillez, s'il vous plaît, noter le numéro d'article et la description du traitement que nous offrons comme indiqué ci-dessous :

N° art.	DESCRIPTION	TRAITEMENT
NO	Bois naturel non traité	
BNDIP	Traitement par bain marron	
GYDIP	Traitement par bain gris vintage	
WTDIP	Traitement par bain blanc translucide	
GNVPI	Traitement autoclave vert	
GYVPI	Traitement autoclave gris	
BNVPI	Traitement autoclave marron	
GNVPIH4	Traitement autoclave vert HC4	
GNVPIA	Traitement autoclave vert NTR-A	
WTPNT1+0	Primaire blanc	
WTPNT1+2	Peint avec un apprêt et deux couches de peinture blanche (RAL 9016)	
GYPNT1+2	Peint avec un apprêt et deux couches de peinture gris (RAL 7016)	
PNT7042A*	Gris clair + anthracite (RAL7042 + RAL7016)	
PNT7012A*	Gris foncé + anthracite (RAL7012 + RAL7016)	
PNT9016A*	Blanc + anthracite (RAL9016 + RAL7016)	
PNT7042W*	Gris clair + blanc (RAL7042 + RAL9016)	
PNT7012W*	Gris foncé + blanc (RAL7012 + RAL9016)	
PNT9016W*	Blanc + blanc (RAL9016 + RAL9016)	
PNT7042H*	Gris clair + gris clair (RAL7042 + RAL7042)	
PNT7012G*	Gris foncé + gris foncé (RAL7012 + RAL7012)	

PALMAKO ANIMATIONS : PRÉSENTATION DU CONCEPT ET DE L'INSTALLATION PRODUIT

Bosse

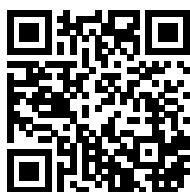

Tom 3,8 m²

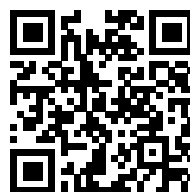

Sally 15,5 m²

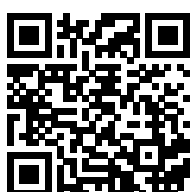

Ly 13,6 m²



Melanie 9,9 m²

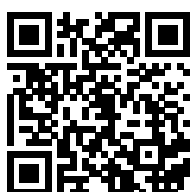

Andre 44,7 m²

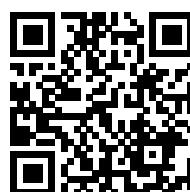

Karl 40,6 m²

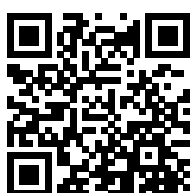

Kalle 13,5 m²



Panneaux de clôture

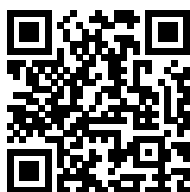

Clôture pour terrasse

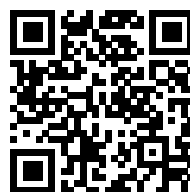

Palmako

LEMEKS GROUP

Le bonheur se construit au jardin

Palmako AS est le leader dans la fabrication d'abris et de chalets de jardin, de produits en bois lamellé et de granulés en bois. Notre gamme de produits est large – abris de jardin, chalets de jardin, pavillons, carports, abris de rangements, maisonnettes, chalets de loisirs. Nous offrons également un large choix de produits en bois pour votre jardin – panneaux d'occultation, poteaux, rondins et piquets, mobilier en bois, et bordures.

L'ensemble des produits de ce catalogue est disponible toute l'année et peut être livré rapidement à travers le monde. Nos produits sont reconnus pour leur qualité supérieure puisque nous utilisons la meilleure matière première disponible : l'épicéa nordique qui est un bois naturellement beau et durable.

27 années d'expérience dans l'industrie des abris et chalets en bois ont fait de nous l'un des acteurs majeurs en Europe.



Copyright 2025 Palmako AS
Tous droits réservés.
Sous-réserve d'erreurs d'imprimerie,
de couleurs et de modifications techniques.
Les illustrations sont présentées ici à titre indicatif.

www.palmako.ee

**Plus de 700 produits de qualité réalisés
en bois par Palmako**

CONTACTER LE DISTRIBUTEUR